

DIMENSIUNILE PLITEI (mm)

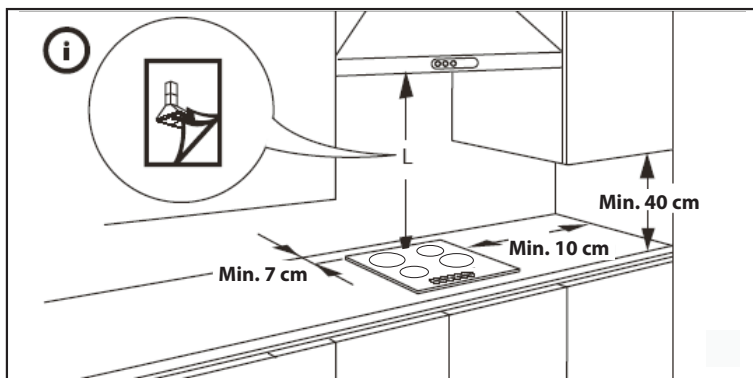

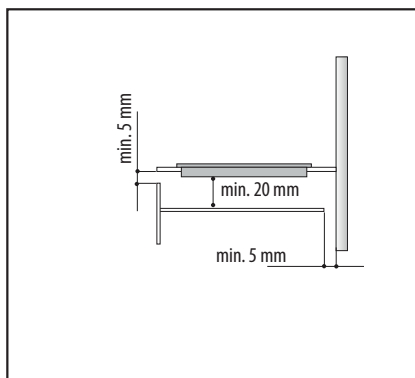
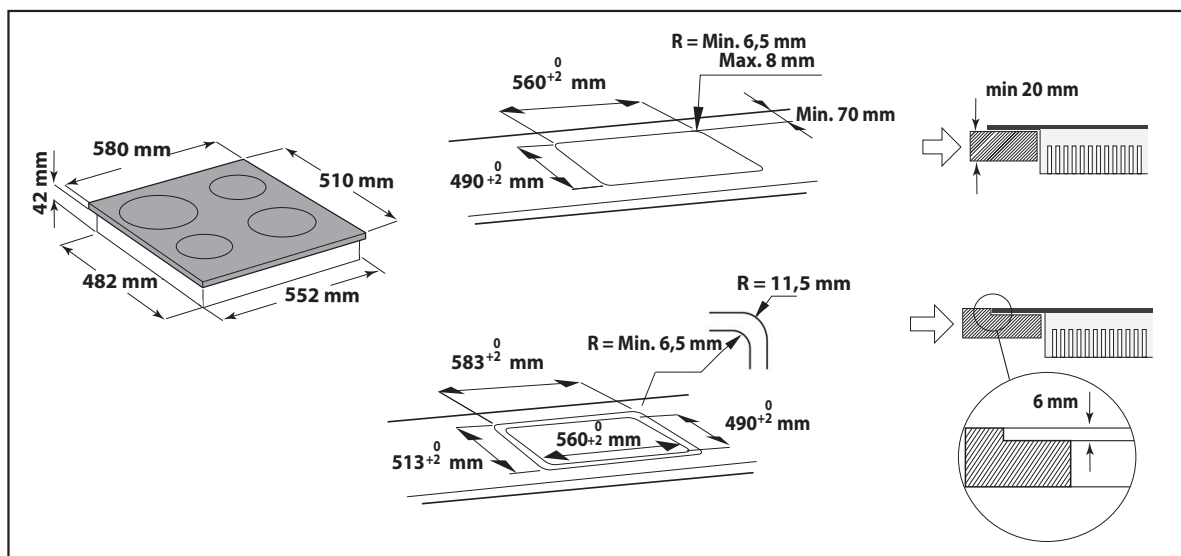
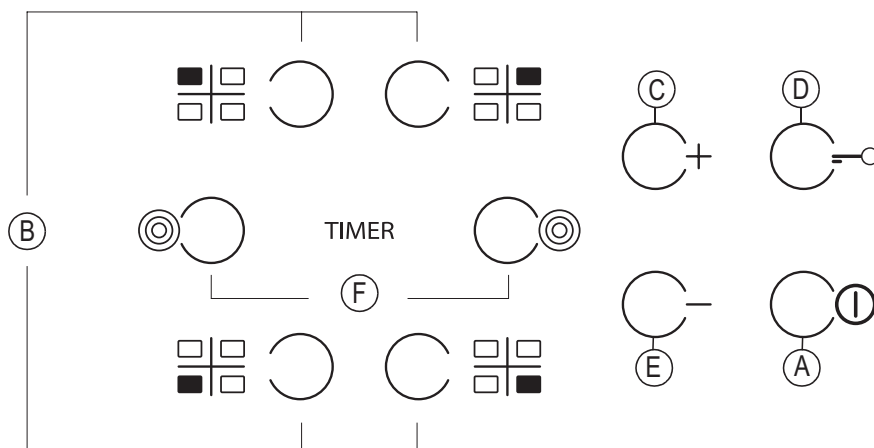

A	Pornit/Oprit	D	Blocarea butoanelor
B	Selectarea zonei de gătit și a timerului	F	Activarea/dezactivarea zonei multiple (dacă există)
C-E	Mărirea și reducerea nivelului de putere		

	La prima instalare, panoul de comandă efectuează o verificare funcțională de circa 1 secundă, apoi comută automat la funcția „Blocare butoane”. Pentru a dezactiva funcția, apăsați și țineți apăsat butonul „D”; se va auzi un semnal acustic și led-ul corespunzător se va stinge. NOTĂ: În cazul resetării aparatului, repetați procedura descrisă mai sus.
	Pentru a porni plita, țineți apăsat butonul „A” timp de aprox. 2 secunde. Cele 4 afișaje ale zonelor de gătit indică „0”. Dacă nu se activează nicio zonă de gătit în decursul a 20 de secunde, plita se oprește automat din motive de siguranță. Apăsați pe unul dintre butoanele „B” care corespunde zonei de gătit pe care doriți să o folosiți. Selectați nivelul de putere dorit cu ajutorul butoanelor „E” sau „C”. Nivelurile de putere care pot fi selectate se încadrează între 1 și 9. Apăsați simultan pe butoanele +/- pentru a anula toate setările. Dacă apăsați pe butonul „+” când ajungeți la nivelul 9, se activează funcția „Booster” și pe afișaj apare litera „A”. IMPORTANT: butonul se dezactivează la 10 secunde după ce s-a selectat nivelul de putere dorit. Pentru a modifica nivelul de putere, mai întâi apăsați din nou pe butonul de selectare „B”, apoi puteți să modificați setarea cu ajutorul butoanelor „E” sau „C”.
	ZONA MULTIPLĂ (dacă există): După ce ați selectat zona dorită și ați setat nivelul de putere (conform descrierii din secțiunea anterioară), apăsați pe „F”: un indicator se aprinde deasupra butonului, semnalând activarea zonei suplimentare. Zona multiplă se poate utiliza doar dacă: 1. Zona de gătit este prevăzută cu zonă multiplă; 2. Nivelul de putere selectat este mai mare decât 0. Pentru a dezactiva zona multiplă, apăsați pe butonul „B” corespunzător zonei dorite, apoi apăsați din nou pe „F”.
TIMER	Pentru a seta funcția Timer, selectați zona de gătit dorită și nivelul de putere, apoi apăsați din nou pe butonul corespunzător zonei de gătit; pe afișajul zonei de gătit controlate de timer se aprinde un indicator. Indicația „00” clipește pe cele 2 afișaje. Apăsați pe butoanele „C” sau „E” pentru a seta timpul de la 1 la 99. IMPORTANT: după 10 secunde, pe afișajele timerului apare nivelul de putere al celorlalte zone de gătit. Pentru a vedea timpul de gătit rămas, apăsați de două ori pe butonul corespunzător zonei controlate de timer.
	Funcția BLOCARE BUTOANE se activează ținând apăsat butonul „D” până când deasupra butonului asociat funcției se aprinde un indicator. Funcția Blocare butoane blochează toate celelalte funcții ale plitei, cu excepția butonului de pornire/oprire „A”. Funcția rămâne activată chiar și după oprirea și repornirea plitei și poate fi dezactivată apăsând din nou pe butonul „D” până când indicatorul de deasupra butonului asociat funcției se stinge.
H	INDICATORUL DE CĂLDURĂ REZIDUALĂ După oprirea zonei de gătit, indicatorul de căldură reziduală „H” rămâne aprins sau clipește alternând cu „0”, până când temperatura plitei revine la nivelul de siguranță.

IMPORTANT: Caracteristicile de siguranță ale plitei includ o funcție de oprire automată. Folosirea îndelungată a aceluiași nivel de putere determină dezactivarea automată a zonei de gătit (de exemplu, după circa 1 oră la nivelul de putere maxim, zona de gătit se dezactivează).

AVEȚI GRIJĂ: Pentru a evita deteriorarea iremediabilă a suprafeței din vitroceramică, nu folosiți:

- Oale a căror bază nu este perfect plată.
- Oale metalice cu bază emailată.

Toate defectele estetice (zgârieturi, urme pe suprafață etc.) trebuie comunicate imediat, în momentul instalării.