

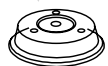

MICRO (MIKROVÅGS)

Föreslagna tillbehör:



Tallrikslock (säljs separat)

Mikrovågsfunktionen möjliggör snabb tillagning eller uppvärmning av mat och dryck.

- Tryck på Micro (Mikrovågs)-knappen. Den maximala effektnivån (800 W) kommer att visas på displayen och wattikonerna börjar blinka.
- Tryck på knapparna Plus/Minus för att ställa in effekten.
- Tryck på OK knappen för att bekräfta.
- Tryck på knapparna Plus/Minus för att ställa in tillagningstiden.
- Tryck på OK/Jet Start (Snabbstart)-knappen. Funktionen startar.

EFFEKT	FÖRESLAGEN ANVÄNDNING:
800 W	Uppvärmning av drycker, vatten, klara soppor, kaffe, te och annan mat med hög vattenhalt. Om rätten innehåller ägg eller gräddor bör ett lägre effektläge väljas.
650 W	Tillagning av fisk, grönsaker, kött, etc.
500 W	Försiktig tillagning av t.ex. såser med hög proteinhalt, ost- och ägggrätter samt för att avsluta tillagningen av gryträtter.
350 W	Sjuda stuvningar, smälta smör.
160 W	Upptining.
90 W	Göra glass, smör och ost mjuk, varmhållning.



CLOCK (KLOCKA)

För att ställa in klockan på din apparat:

- Tryck på och håll kvar Stop (Stopp)-knappen i 3 sekunder.
- Tryck på knapparna Plus /Minus för att ställa in timmarna.
- Tryck på OK/Jet Start (Snabbstart)-knappen. Minuterna börjar blinka.
- Tryck på knapparna Plus/Minus för att ställa in minuterna.
- Tryck på OK/ Jet Start (Snabbstart)-knappen. Klockan är inställd.

Notera:

Första gången som apparaten kopplas in (eller efter ett strömavbrott) kommer produkten automatiskt att gå in i klockinställningsläget, i detta fall, följ ovanstående procedur med start från steg 2.



JET START(SNABBSTART)

För att starta Mikrovågsfunktionen med maximal effekt (800 W) i 30 sekunder, tryck på Jet Start (Snabbstart)-knappen .

Varje ytterligare tryckning kommer att öka tillagningstiden med 30 sekunder.

Om du redan har valt en tillagningsfunktion (t.ex.: Grill), tryck på Jet Start (Snabbstart)-knappen för att starta den valda funktionen.



CHEF MENU (KOCKMENY)

Ett urval av automatiska recept med förinställda värden för att erbjuda optimalt tillagningsresultat.

- Tryck på knappen Chef Menu (Kockmeny).
- Tryck på och håll kvar Plus/Minus knappen för att välja recept (se tabellen nedan) och tryck på OK-knappen för att bekräfta.
- Beroende på vilket recept som valts kan displayen be dig att ställa in vikten. Tryck på Plus/Minus knappen för att ställa in efterfrågade värden.
- Tryck på OK/Jet Start (Snabbstart)-knappen. Funktionen startar.

Varaktigheten för funktionen beräknas automatiskt på utifrån vald mat och vikt.

RECEPT	FÖRSTA STATUS	VIKTMÄNGD	VARAKTIGHET	FÖRBEREDELSE
1 Soppa	Rumstemperatur	250-1000 g/250 g	3-8 min.	Täck över maten, låt luften ventileras. Rör i maten vid uppmaning av mikrovågsugnen. Låt vila i 3 minuter innan servering.
2 Sås	Rumstemperatur	250-1000 g/250 g	4-13min.	Täck över maten, låt luften ventileras. Rör i maten vid uppmaning av mikrovågsugnen. Låt vila i 3 minuter innan servering.
3 Kyld pizza	Kylskåps-temperatur	200-600 g/50 g	3-5 min.	Placera pizzen på mikrovågssäkert porslin. Stapling av flera pizzor rekommenderas inte.
4 Flat tallrik	Kylskåps-temperatur	250-350 g/50 g	7-10 min.	Förbered mattallriken med kött, potatismos och grönsaker. Täck över maten, låt luften ventileras. Låt vila i 3 minuter innan servering.
5 Dryck	Rumstemperatur	150-600 ml/150 ml	1-5 min.	Placera en metallsked i koppen för att förhindra att det kokar över.
6 Köttfärs	Fryst	100-2000 g (100-499 g/50 g, 500-2000 g/100 g)	1-29 min.	Köttfärs, kotletter, köttskivor, stekar. Efter tillagning, låt maten vila i minst 5 minuter för bättre resultat. Vänd maten när ugnen så uppmanar.
7 Fågel	Fryst	100-2500 g (100-499 g/50 g, 500-2500 g /100 g)	1-41 min.	Hel kyckling, bitar eller filéer. Efter tillagning, låt maten vila i 5-10 minuter för bättre resultat. Vänd maten när ugnen så uppmanar.
8 Fisk	Fryst	100-1500 g (100-499 g/50 g, 500-1500 g/100 g)	1-18 min..	Hel, i skivor eller filéer. När tillagning är klar, låt maten vila i 5 minuter för bättre resultat. Vänd maten när ugnen så uppmanar.
9 Grönsaker	Fryst	100-1500 g (100-499 g/50 g, 500-1500 g/100 g)	1-18 min.	Grönsaker skurna i stora, mellan eller små bitar. Innan servering, låt maten vila i 3-5 minuter för bättre resultat. Vänd maten när ugnen så uppmanar.
10 Bröd (Standard)*	Fryst	100-550 g/50 g	1-4 min.	Frysta småbröd, baguetter och giffjar. Låt maten vila i 5 minuter för bättre resultat. Vänd maten när ugnen så uppmanar.
11 Popcorn	Rumstemperatur	100 g	3 min.	Placera påsen på glasplattan. Tillaga endast en påse åt gången.

RECEPT	FÖRSTA STATUS	VIKTMÄNGD	VARAKTIGHET	FÖRBEREDELSE
12 Blandat ris	Fryst	300-650 g	6-11 min.	Ta bort matförpackningen. Placera maten i en mikrovågssäker skål, rör i riset när ugnen uppmanar till det.
13 Blandad pasta	Fryst	250-550 g	5-10 min.	Ta bort förpackningen, placera maten i en mikrovågssäker skål, rör i maten vid uppmaning.
14 Blandade grönsaker	Fryst	150-600 g	4-12 min.	Placera maten i en mikrovågssäker skål, lägg till 2 matskedar vatten i maten. Rör i maten när ugnen uppmanar till det
15 Fryst lasagne	Fryst	300-600 g	14-18 min.	Ta bort eventuell aluminiumfolie, placera maten i en mikrovågs- och ugnssäker skål, placera den sedan i ugnen.
16 Buffalo wings/Chicken nuggets	Fryst	250-500 g	9-15 min.	Ta av förpackningen. Lägg maten i crisppannan. Vänd maten när ugnen uppmanar dig att göra det
17 Pommes frites	Fryst	250-500 g	10-22 min.	Lägg maten i crisppannan. Rör i maten när ugnen uppmanar dig att göra det
18 Fryst pizza	Fryst	250-750 g	7-13 min.	Ta bort förpackningen, lägg maten i crisppannan.
19 Quiche	Rumstemperatur	950 g	23 min.	Förbered den färdiga smördegen på 370 g, klä in crispplattan med smördegen. Stick i den. Placera den med en förvärmad plattan i ugnen. Förbered fyllningen. 4 ägg, 150 ml crème fraiche, 100 g hackad bacon, 130 g (3 ½ dl) riven ost (Gruyere eller liknande), svartpeppar och malen muskot efter säsong. Blanda alla ingredienserna. När ugnen uppmanar, lägg i fyllningen och sätt tillbaka den i ugnen och fortsätt tillagningen.
20 Panerad fisk/fiskpin-nar	Fryst	250-500 g	9-15 min.	Smörj crisppannan lätt. Lägg i maten när förvärmningen av crisppannan är klar. Vänd maten när ugnen uppmanar dig att göra det.
21 Cordon Bleu/kycklingkotletter Chicken Cutlets	Fryst	100-400 g	5-11 min.	Smörj crisppannan lätt. Lägg i maten när förvärmningen av crisppannan är klar. Vänd maten när ugnen uppmanar dig att göra det.



Upptäck alla Whirlpool originaltillbehör! Besök din lokala Whirlpool webbsida.

DUAL CRIPS (DUBBELCRISP)

Avsedda tillbehör:



Crisppanna



Crisphandtag (tillbehör säljs separat)

Denna exklusiva Whirlpool-funktion ger perfekt gyllenbrunt resultat både på ovan- och undersidan av maten. Användning av både mikrovågor och grilltillagning gör att crisppannan snabbt når rätt temperatur och börjar bryna och göra maten krispig.

Följande tillbehör är designade att användas med crispfunktionen:

- **Crisppannan.**

- **Crisphandtaget (säljs separat) för att hantera den heta Crisppannan.**

Använd denna funktion för att värma och tillaga pizza och annan degbaserad mat. Den är också bra till att steka bacon och ägg, korvar, potatis, pommes frites, hamburgare och annat kött etc. utan att lägga till olja (eller genom att tillföra mycket lite olja).

- 1 Tryck på Dual Crips (Dubbelcrisp)-knappen.
- 2 Tryck på Plus/Minus knapparna för att ställa in tillagningstiden.
- 3 Tryck på OK/Jet Start (Snabbstart)-knappen. Funktionen startar.

Före tillagning av mat som inte kräver lång tillagningstid (pizza, kakor...), rekommenderar vi att crisppannan förväms 2-3 minuter innan.

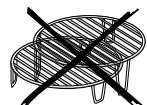

BREAD DEFROST (BRÖDUPPTINING)

Särskilda tillbehör:



Crisppanna



Crisphandtag (säljs separat)

Denna exklusiva Whirlpool-funktion låter dig tina fryst bröd. Kombinationen av både upptinings- och crisptechnologierna gör att ditt bröd smakar och känns som nybakat.

Använd denna funktion för att snabbt tina och värma frysta småbröd, baguetter och giffar.

Brödupptining kan användas om nettovikten är mellan 50 g- 500 g.

Följande tillbehör är designade att användas med denna funktion:

- **Crisppannan.**

- **Crisphandtaget (säljs separat) för att hantera den heta Crisppannan.**

- 1 Tryck på knappen Bread Defrost (brödupptining).
- 2 Tryck på knapparna Plus/Minus för att ställa in vikten.
- 3 Placera den tomma Crisppannan på glastallriken, stäng luckan och tryck på OK/Jet Start (Snabbstart)-knappen. Displayen kommer att visa "PRE HEAT" (FÖRVÄRMA) och ugnen kommer att använda mikrovågs och grill för att förvärma crisppannan. När temperaturen uppnåtts kommer ett meddelande ("ADD") informera om att du kan lägga till bröd.
- 4 Placera brödet på crisppannan, stäng luckan och tryck på OK/Jet Start (Snabbstart)-knappen. Funktionen startar.

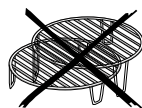

GRILL

Avsedda tillbehör:



Hög ställning

Denna funktion använder en kraftfull grill för att bryna mat, skapar en grill- eller gratinerings effekt.

Grillfunktionen används för att bryna mat såsom ostsmörgåsar, varma smörgåsar, potatiskroetter, korvar och grönsaker.

- 1 Tryck på Grill-knappen.
- 2 Tryck på knapparna Plus/Minus för att ställa in tillagningstiden.
- 3 Tryck på OK/Jet Start (Snabbstart)-knappen för att starta tillagningen.



COMBI GRILL (KOMBI GRILL)

Avsedda tillbehör:



Hög ställning

Denna funktion kombinerar Microwave (Mikrovågs) och grilluppvärmning vilket gör att gratänger tillagas på mycket kortare tid.

- 1 Tryck på Grill-knappen.
- 2 Tryck på Microwave (Mikrovågs)-knappen.
- 2 Tryck på knapparna Plus/Minus för att ställa in mikrovågseffekt (se tabellen nedan).
- 3 Tryck på OK knappen för att bekräfta.
- 5 Tryck på knapparna Plus/Minus för att ställa in tillagningstiden.
- 6 Tryck på OK/Jet Start (Snabbstart)-knappen. Funktionen startar.

EFFEKTNIVÅ	FÖRESLAGEN ANVÄNDNING:
650 W	Grönsaker
500 W	Fågel
350 W	Fisk
160 W	Kött
90 W	Gratinerad frukt

AUTO CLEAN (AUTOMATISK RENGÖRING)



Denna automatiska rengöringscykel kommer att hjälpa dig att rengöra mikrovågsugns utrymme och ta bort obehagliga lukter.

Häll i 235 ml vatten i en plastbehållare och placera den på glastallriken.

Tryck på Auto Clean (Automatisk rengöring)-knappen, tryck sedan på Jet Start (Snabbstart)-knappen för att starta rengöringscykeln.

Vid slutet kommer en pipsignal att ljuda var 10:e sekund under 10 minuter när rengöringscykeln är avslutad, tryck då på Stop (Stopp)-knappen eller öppna luckan för att avbryta signalen. Ta sedan bort behållaren och torka av de inre ytorna med en mjuk trasa eller pappershandduk.

SE

SNABBREFERENSGUIDE

MCP 345

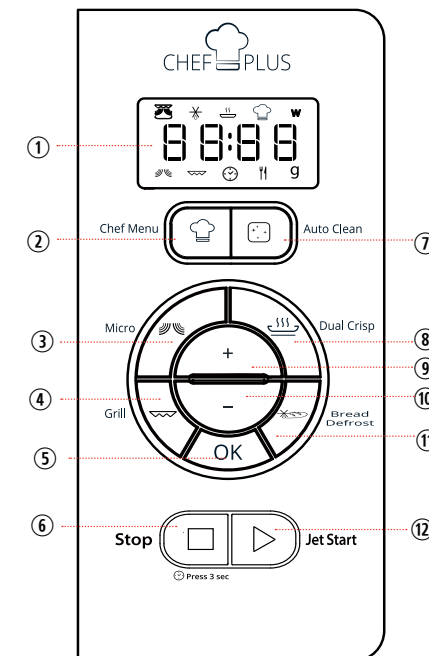

- 1 Display
- 2 Chef Menu knapp (kockmeny)
- 3 Micro (Mikrovågs)-knapp
- 4 Grill-knapp
- 5 OK-knapp
- 6 Stop (Stopp)-Knapp
- 7 Auto Clean knapp (Automatisk rengöring)
- 8 Dual Crips (Dubbelcrisp) knapp
- 9 Plus-knapp
- 10 Minus-knapp
- 11 Bread Defrost knapp (Brödupptiningsknapp)
- 12 Jet Start (Snabbstart)-knapp



- 13 Crisp-ikon
- 14 Ikon snabbupptiningsmeny
- 15 Snabbuppvärmningsikon
- 16 Kockmeny ikon
- 17 Mikrovågseffekt (Watt)
- 18 Mikrovågsikon
- 19 Grillikon
- 20 Klockinställning/tidsval
- 21 Val av typ av mat
- 22 Vikt (gram)



W 1 0 8 9 6 8 0 1