



## INFORMAȚII IMPORTANTE PRIVIND SIGURANȚA

Acest manual conține indicații importante privind siguranța, utilizarea și întreținerea noii dv. plite. Citiți cu atenție aceste informații și păstrați manualul într-un loc ușor accesibil, pentru o eventuală consultare.

### Măsurile de precauție și recomandări

- ATENȚIE: Această plită e conformă cu toate legile referitoare la siguranță și la compatibilitatea electromagnetă.**  
Cu toate acestea, purtătorii de PACEMAKER trebuie să nu se apropie de acest aparat electrocasnic. E imposibil să garantăm că toate aparatele (pacemaker) de pe piață sunt conforme cu normele în conformitate cu care a fost testată această mașină de gătit și, prin urmare, nu se poate asigura evitarea absolută a interferențelor dăunătoare.
- Reciclarea ambalajului: nu aruncați la întâmplare diferitele elemente ale ambalajului, ci eliminați-le în conformitate cu normele stabilite de autoritățile locale.
- Această plită cu inducție este destinată în exclusivitate uzului casnic. Orice altă utilizare este interzisă. Fabricantul nu își asumă responsabilitatea pentru utilizările neadecvate.
- Acest aparat nu este destinat a fi utilizat de persoane (inclusiv copii) cu capacități fizice, senzoriale sau mentale reduse, sau lipsite de experiență și cunoștințe, decât dacă sunt supravegheate sau au primit instrucțiuni cu privire la utilizarea aparatului de la o persoană responsabilă de siguranța acestora.
- Zonele de gătit ajung la o temperatură ridicată în timpul utilizării: se recomandă să aveți grijă și să nu lăsați copiii să se apropie de aparat, pentru a evita riscul de arsuri și de opărire.
- H** Pe panoul de control va apărea indicația "H" pentru a indica faptul că există "căldură reziduală" în zona de gătit respectivă: temperatura zonei de gătit este mai mare de 60 °C și se recomandă să n-o atingeți și să nu puneți nici un obiect până când nu se stinge litera "H".
- În cazul în care **suprafața plitei se deteriorează** (crăpături sau spargerea sticlei), evitați să mai utilizați aparatul și contactați Serviciul de Asistență Tehnică.
- Eventualele reparații sau intervenții trebuie executate numai de personal calificat.
- Această plită este dotată cu un **dispozitiv de protecție termică** pentru a evita riscul ca circuitele interne ale plitei să se deterioreze din cauza unei temperaturi ridicate, cauzate de surse de căldură externe plitei (de exemplu cuptorul

încorporat sub plită). Dacă temperatura circuitelor electronice crește peste nivelul de siguranță, dispozitivul de protecție termică intră în funcțiune și stinge automat plita. Pe afișaj apare un mesaj de eroare (vezi secțiunea "Ghid de detectare a defecțiunilor"). Imediat ce temperatura revine la valoarea de siguranță, plita va putea fi utilizată în mod normal.

- Verificați ca zonele de gătit și bazele oalelor să fie uscate înainte de utilizare.
- Nu puneți pe zonele de gătit **obiecte metalice**, de ex. ustensile de bucătărie (cuțite, furculițe, linguri etc.), capace sau alte obiecte, deoarece se pot încălzi.
- Se recomandă să supravegheați permanent prepararea alimentelor pentru care se utilizează **ulei sau grăsime fierbinte**, deoarece pot lua foc. În cazul în care ia foc uleiul, nu utilizați niciodată apă: stingeți plita și acoperiți imediat oala cu un capac; lăsați să se răcească oala pe zona de gătit. Aruncați uleiul în conformitate cu normele în vigoare.
- La terminarea coacerii, apăsați pe butonul .

### Înainte de utilizare



**Important:** Dacă oalele nu sunt de dimensiunile corecte, zonele de gătit nu se aprind.

Utilizați numai oale pe care se află simbolul "INDUCTION SYSTEM" (Figura de alături).

Înainte de a aprinde plita, poziționați oala pe zona de gătit dorită.



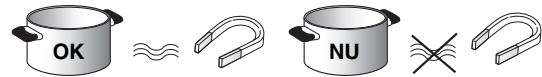





### Recipiente deja existente:



Pentru a verifica dacă recipientul este adecvat pentru plita cu inducție, folosiți un magnet: oalele nu sunt adecvate dacă nu atrag magnetul.

- Verificați ca baza oalelor să nu fie aspră, deoarece ar putea zgăria suprafața plitei. Controlați vasele.
- Evitați să puneți pe plită oale goale, mai ales dacă e vorba de cratițe emailate sau din aluminiu. Baza oalelor și suprafața plitei din vitroceramică s-ar putea deteriora.
- Nu puneți niciodată oalele și tigăile calde pe suprafața panoului de control al plitei. Acesta s-ar putea deteriora.

### Diametre recomandate pentru baza oalelor

 XL Ø 26 cm	 17 cm → 26 cm	 M Ø 18 cm	 12 cm → 18 cm
 L Ø 21 cm	 14 cm → 21 cm	 S Ø 14,5 cm	 9 cm → 14,5 cm



## INSTALAREA ȘI RACORDAREA LA ELECTRICITATE

Instalarea trebuie efectuată de personal calificat profesional, care să cunoască normele în vigoare referitoare la instalare și siguranță. Producătorul nu-și asumă nici o răspundere pentru eventualele pagube aduse persoanelor sau animalelor și pentru daunele aduse bunurilor, în cazul nerespectării indicațiilor din acest capitol.

### Conexiunile electrice

- Conexiunea electrică a plitei trebuie să fie executată înainte de a racorda aparatul la rețea.
- Conexiunea electrică trebuie să fie executată în conformitate cu normele Societății locale de furnizare a energiei electrice.
- Asigurați-vă că tensiunea indicată pe plăcuța cu datele tehnice, situată pe baza aparatului, corespunde cu tensiunea din locuința în care va fi instalat.
- Împământarea aparatului este obligatorie, conform legilor în vigoare: utilizați numai conductoare de mărimea necesară (inclusiv cel de legare la pământ).
- Pentru conexiunea electrică folosiți un cablu de tip H05 RR-F, așa cum se indică în tabelul "Tensiunea de alimentare".



**Cablul de alimentare** trebuie să fie suficient de lung pentru a permite scoaterea plitei din suprafața de lucru și trebuie să fie poziționat astfel încât să se evite daune sau supraîncălzirea cauzată de contactul cu baza plitei. **Nu folosiți prelungitoare.**

### Tensiunea de alimentare

Conductoare	Cantitate x dimensiune
230V ~ + ⊕	3 X 4 mm <sup>2</sup>
230-240V ~ + ⊕	3 X 4 mm <sup>2</sup> (numai Australia)
230V 3 ~ + ⊕	4 X 1,5 mm <sup>2</sup>
400V 3N ~ + ⊕	5 X 1,5 mm <sup>2</sup>
400V 2N ~ + ⊕	4 X 1,5 mm <sup>2</sup>



În cazul în care plita e dotată deja cu un cablu de alimentare, urmați instrucțiunile de pe eticheta cablului de alimentare. Efectuați conexiunea la rețeaua fixă prin intermediul unui separator multipolar cu o distanță minimă între contacte de 3 mm.

### Conectarea la blocul de conexiuni

Conectați cablul de împământare galben/verde la borna cu simbolul ⊕. Acest cablu trebuie să fie mai lung decât celelalte.

1. Scoateți capacul blocului de conexiuni (A) deșurubând șurubul și introduceți capacul în balamaua (B) a blocului de conexiuni.
2. Îndepărtați aprox. 70 mm din învelișul cablului de alimentare.
3. Îndepărtați aprox. 10 mm din învelișul firelor. Introduceți cablul de alimentare în dispozitivul de fixare și conectați firele la blocul de conexiuni, așa cum se indică în schema de conectare situată lângă blocul de conexiuni.
4. Fixați cablul de alimentare cu ajutorul dispozitivului de fixare.
5. Închideți capacul (C) și înșurubați-l pe blocul de conexiuni cu șurubul scos - punctul (1).



La fiecare conectare la alimentarea de la rețea, plita efectuează un control automat timp de câteva secunde.

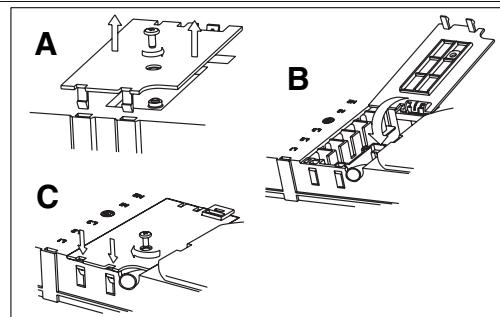
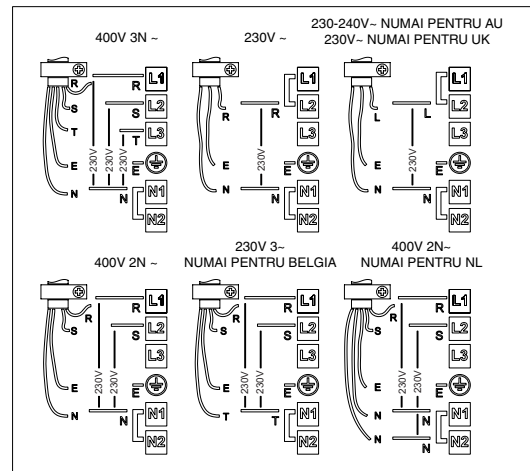

## Instalarea și fixarea



Personalul însărcinat cu efectuarea lucrărilor va fi considerat responsabil pentru eventualele daune cauzate de instalarea incorectă.

Pentru a garanta funcționarea corectă a aparatului, instalarea trebuie să fie efectuată pe o suprafață de sprijin perfect orizontală.

Pentru dimensiunile deschiderii, consultați figura de dedesubt.

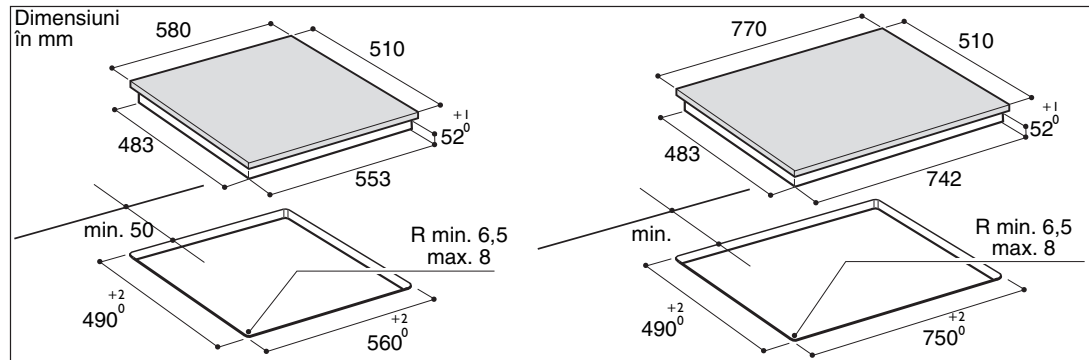

Pentru instalarea în paralel sau pe o suprafață de lucru din marmură, adresați-vă serviciului de Asistență Tehnică pentru kitul de instalare și pentru informațiile necesare.

- 4812 310 19277 KIT instalare plită pe marmură.
- 4801 211 00112 KIT instalare plită la nivelul suprafeței de lucru.

Pentru a garanta funcționarea corectă a aparatului, instalarea trebuie să fie efectuată pe o suprafață de sprijin perfect orizontală.

Suprafața de lucru trebuie să aibă o grosime cuprinsă între 20-50 mm.

Dacă este necesar, executați toate operațiunile de decupare a suprafeței de lucru și a mobilei. Curățați

Suprafața de lucru trebuie să aibă o grosime între 20-50 mm.

Dacă este necesar, executați toate operațiunile de decupare a suprafeței de lucru și a mobilei. Curățați deschiderea de eventualele resturi de rumeguș, care ar putea compromite funcționalitatea aparatului.

deschiderea de praf rămas, care ar putea compromite funcționalitatea aparatului. Distanța dintre partea inferioară a plitei cu inducție și mobilă (sau panoul separator) trebuie să respecte dimensiunile indicate în figura de alături. Dacă se instalează un dulap-soldat lângă plită, trebuie să se respecte o distanță minimă de 100 mm față de marginea plitei.

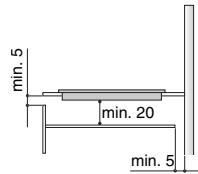

## Montarea proffitt

1. Poziționați clemele cu arc (A) în locașul respectiv situat pe rama plitei (fig. 3), în cazul în care nu sunt deja poziționate.
2. Calculați centrul laturilor verticale ale deschiderii practicate pentru încorporare (fig. 1)
3. Poziționați colțarele (C) în centrul laturilor verticale, aliniind latura superioară a colțarelor cu suprafața suportului de lucru (fig. 2).
4. Fixați colțarele cu cele 4 șuruburi din dotare (B), în orificiile corespunzătoare.
5. Introduceți plita în deschiderea practică, având grijă ca clemele cu arc (A) să se blocheze în spațiile corespunzătoare (fig. 4).

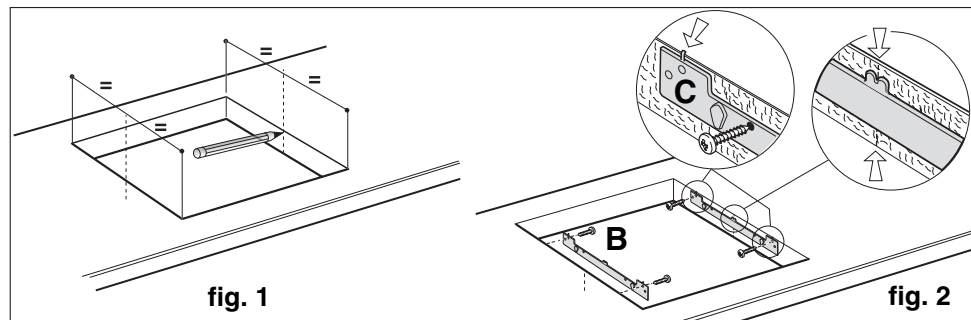

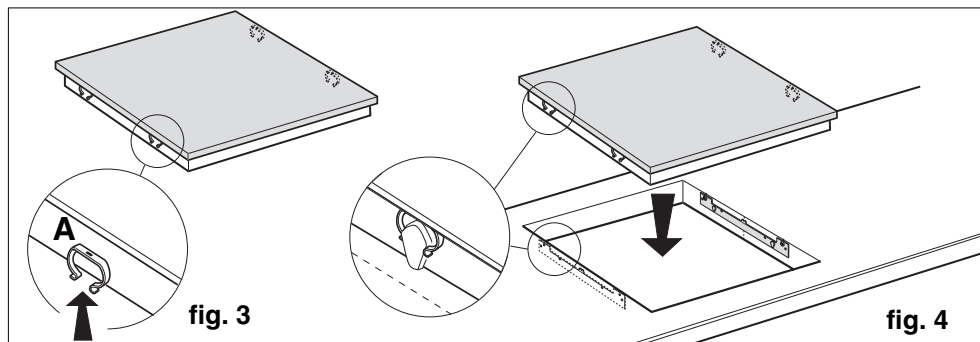

### ! Montarea cuptorului sub plită:

- Dacă plita este instalată deasupra unui cuptor (fabricat de noi), asigurați-vă că e prevăzut cu un sistem de răcire și respectați distanțele indicate în figura de alături.
- Nu puneți materiale între plită și cuptor (traverse, panouri, console etc.).

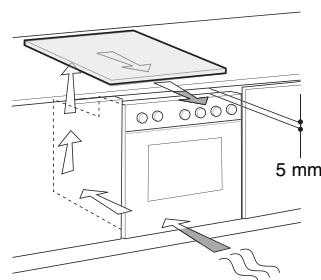

## INSTRUCȚIUNI DE UTILIZARE

### Panoul de comandă

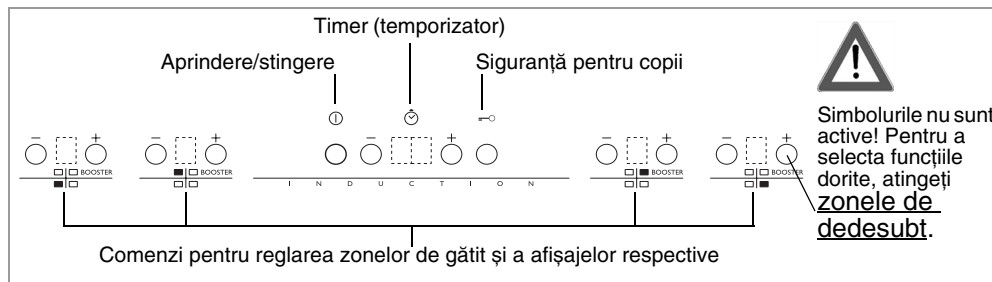

#### Aprinderea/stingerea plitei

Pentru a aprinde plita țineți apăsată timp de aprox. 2 secunde tasta , până când se luminează afișajele zonelor de gătit. Pentru a o stinge, apăsați pe aceeași tastă până când se sting afișajele. Toate zonele de gătit sunt dezactivate.

Dacă plita a fost deja utilizată, indicatorul de căldură reziduală "H" rămâne activ până la răcirea zonelor de gătit.



Dacă, în interval de 10 secunde după aprinderea plitei, nu se selectează nicio funcție, aceasta se dezactivează automat.

## Activarea și reglarea zonelor de gătit

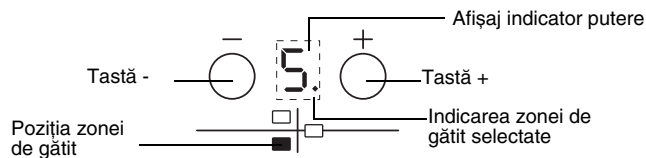

După ce ați aprins plita și ați pus oala pe zona dorită, reglați nivelul de putere cu ajutorul tastei +. La aprindere, pe afișaj este vizualizat nivelul 5. Fiecare zonă de gătit are mai multe niveluri de putere, care pot fi reglate cu tastele +/-, care merg de la "1": putere minimă, la "9": putere maximă. Unele zone de gătit au funcția fierbere rapidă (Booster), care e vizualizată pe afișaj cu litera "P".

## Dezactivarea zonelor de gătit

Selectați zona de gătit pe care o veți stinge apăsând pe tasta "+" sau "-" (punctulețul de jos, din dreapta nivelului de putere, este vizualizat pe afișaj). Apăsăți pe tasta "-" până când ajunge la nivelul "0". Se poate dezactiva zona de gătit și prin apăsarea simultană a tastelor "+" și "-". Zona de gătit se dezactivează și apare indicatorul "H" pentru căldura reziduală.

### Siguranță pentru copii

Funcția blochează comenzile plitei pentru a preveni activarea sa accidentală de către copii. Pentru a activa funcția siguranță pentru copii, aprindeți plita, apăsați timp de trei secunde pe tasta : un semnal acustic și un indicator luminos sub simbolul cheii semnalează efectuarea activării. Panoul de comandă e blocat, cu excepția funcției de stingere. Pentru a dezactiva blocarea comenzilor repetați procedura de activare. Punctulețul luminos se stinge, iar plita este din nou activă.



Prezența apei rămase după curățare, a lichidelor revărsate din oale sau a obiectelor de orice tip puse pe tasta de sub simbol, poate provoca activarea sau dezactivarea accidentală a funcției Siguranță pentru copii.

### ACCESORIU Dispozitiv de protecție pentru copii AMH 122

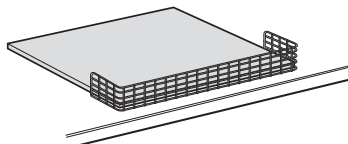

Acest accesoriu poate fi cerut la Serviciul de Asistență Tehnică și are codul 481931018436.

### Temporizator (Timer)



Timer-ul este un întrerupător orar care oferă posibilitatea de a regla o durată de coacere pentru un timp maxim de 99 minute (1 oră și 39 minute), care poate fi asociat cu o singură zonă de gătit.

Selectați zona de gătit cu care doriți să asociați timer-ul (un punctuleț luminos apare partea de jos, în dreapta indicatorului pentru nivelul de putere de pe afișaj), reglați intervalul de timp dorit cu ajutorul tastelor

### Funcția fierbere rapidă (Booster)

Funcția e prezentă doar la unele zone de gătit și permite exploatarea la maxim a puterii plitei (de exemplu pentru a aduce rapid apa la punctul de fierbere). Pentru a activa funcția, apăsați pe tasta "+" până când pe afișaj se vede "P" sau, după ce ați aprins plita, apăsați direct pe tasta "-" corespunzătoare zonei selectate. Și în acest caz pe afișaj apare "P". După 10 minute de utilizare a funcției "booster", aparatul setează automat zona la nivelul 9.

"+" și "-" ale funcției timer (vezi figura de mai sus). După câteva secunde de la ultima atingere, timer-ul începe număratoarea inversă (punctulețul de selectare a zonei de gătit începe să clipească intermitent). La terminarea duratei programate se activează un semnal acustic, iar zona de gătit se stinge automat. Pentru a dezactiva timer-ul apăsați pe tasta "-" până când apare indicația "0:0" pe afișaj sau apăsați simultan tastele "+" și "-" ale timer-ului.



**Atenție!** Timer-ul poate fi asociat unei singure zone de gătit.

### Cronometru

Poate fi utilizat doar când cuptorul nu e în funcțiune și permite programarea unei durate maxime de 99 min. Apăsăți pe tasta "+" situată sub indicatoarele timer-ului: pe afișaj apar minutele ce vor fi reglate. Selectați durata dorită cu ajutorul tastelor + și -. După câteva secunde începe număratoarea inversă, iar la terminarea duratei intră în funcțiune un semnal acustic.



**Atenție!** Se poate utiliza funcția cronometru numai când aparatul este stins, iar aprinderea plitei produce anularea funcției cronometru.

## Indicații ale panoului de comandă.

### Indicator de căldură reziduală.

Plita este dotată cu un indicator al căldurii reziduale pentru fiecare zonă de gătit. Acest indicator semnalează care sunt zonele de gătit care au încă o temperatură ridicată.

Dacă pe afișaj apare , zona de gătit încă mai este caldă. Dacă zona prezintă această semnalare se poate menține caldă mâncarea sau se poate topi untul, de exemplu.

Când zona de gătit se răcește, afișajul se stinge.

### Indicator pentru oală așezată incorect sau pentru absența oalei.



Plita e dotată cu un sistem automat de detectare a prezenței oalei, pentru toate zonele de gătit. Dacă aceasta nu este detectată, afișajul cu nivelul de putere al zonei de gătit clipește intermitent. Verificați ca oala să fie corect poziționată și să aibă caracteristicile indicate în secțiunea "Înainte de utilizare".



## ÎNTREȚINEREA

### Curățarea și întreținerea

Se recomandă să curățați plita după fiecare utilizare, pentru a evita deteriorarea suprafeței sale și formarea de depuneri greu de înlăturat. Înainte de a începe operațiunile de curățare, asigurați-vă că zonele de gătit sunt stinse și că indicatorul de căldură reziduală ("H") a dispărut.



- Evitați folosirea aparatelor de curățat cu jet de vapori!
- Verificați periodic să nu se acumuleze praf dedesubtul aparatului, lângă orificiul de intrare a aerului de răcire sau lângă deschiderile de ieșire. Acest lucru ar putea împiedica ventilarea corectă și răcirea sistemului electronic și ar reduce eficiența plitei.

Pentru a curăța plita se recomandă:

1. să folosiți o cârpă moale, curată, hârtie absorbantă de bucătărie sau produse speciale pentru curățarea plitei din vitroceramică. Evitați folosirea bureților cu suprafețe abrazive și/sau a bureților de sârmă.
2. Curățați resturile de mâncare, evitând să le lăsați să se usuce. Zahărul sau alimentele cu un conținut ridicat de zaharuri deteriorează plita și trebuie să fie îndepărtate imediat, cu o răzuitoare pentru sticlă. Atenție! Răzuitoarea pentru sticlă are o lamă ascuțită și trebuie mănuită cu grijă.
3. Îndepărtați eventualele depuneri cu o răzuitoare sau cu produse specifice.
4. Sarea, zahărul și nisipul zgârie suprafața plitei: îndepărtați imediat eventualele resturi de pe plită.

### Ghid de detectare a defecțiunilor

- Înainte de a contacta Serviciul de Asistență Clienți: citiți și urmați instrucțiunile din secțiunea "Instrucțiuni de utilizare".
- Conectați plita la rețeaua electrică și controlați să nu existe întreruperi în alimentarea cu electricitate.
- Uscați bine suprafața plitei după ce ați curățat-o.
- Dacă, atunci când aprindeți plita, pe afișaj apar coduri alfanumerice, procedați conform tabelului următor.

COD EROARE	DESCRIERE	CAUZE POSIBILE	ÎNLĂTURAREA ERORII
Plita se stinge și, după 30 de secunde, emite un semnal acustic, o dată la 4 secunde.	Presiune permanentă pe zona comenzilor	Apă sau ustensile de bucătărie pe zona comenzilor	Curățați zona comenzilor
C81, C82	Zona comenzilor se stinge din cauza temperaturii prea ridicate	Temperatura internă a părților electronice este prea ridicată	Așteptați ca plita să se răcească înainte de a o folosi din nou
F42 sau F43	Conexiunea plitei nu are voltajul corect	Senzorul detectează o tensiune diferită de cea de conexiune	Deconectați plita de la rețea și controlați conexiunea
F12, F21, F25, F36, F37, F40, F47, F56, F58, F60	Contactați Serviciul de Asistență și comunicați codul de eroare		



**Important!** După ce ați utilizat plita din vitroceramică, dacă nu reușiți s-o stingeți, deconectați imediat cablul de alimentare de la priza de curent sau deconectați de la rețea.

### Serviciul de Asistență Tehnică

Înainte de a contacta Serviciul de Asistență Tehnică:

- Încercați să rezolvați problema (consultați "Ghid de detectare a defecțiunilor").
- Opritiți aparatul, așteptați 30 secunde și puneți-l din nou în funcțiune. Verificați dacă anomalia a fost eliminată.

Dacă, după verificările de mai sus, problema persistă, contactați cel mai apropiat Serviciu de Asistență Tehnică.

Comunicați întotdeauna:

- o scurtă descriere a anomaliei;
- tipul și modelul exact al aparatului;
- numărul de asistență (este numărul care se află după cuvântul "Service" de pe plăcuța cu datele tehnice), care se află sub plită sau pe libretul de garanție;
- adresa dumneavoastră și numărul de telefon.

Dacă e necesară o reparație, contactați un centru de Asistență Tehnică indicat în foaia de garanție.



Nerespectarea acestor instrucțiuni poate compromite siguranța și calitatea produsului.

### Plăcuța cu caracteristicile produsului



## RECOMANDĂRI PENTRU UTILIZATOR

### Indicații pentru economisirea energiei

Pentru a obține cele mai bune rezultate se recomandă următoarele:

- Utilizați tigăi și oale cu diametrul bazei de dimensiuni egale cu cele ale zonei de gătit.
- Utilizați numai oale și tigăi cu baza plată.
- Când gătiți, pe cât posibil, țineți oalele acoperite cu capacul.
- Gătiți legume, cartofi etc. cu puțină apă pentru a reduce durata de coacere.
- Utilizând oala cu presiune se pot reduce și mai mult consumul de energie și durata de coacere.
- Poziționați oala în mijlocul zonei de gătit desenate pe plită.

### Recomandări pentru protecția mediului înconjurător.

#### Ambalajul

Materialul de ambalaj este reciclabil în întregime și e marcat cu simbolul reciclării .

#### Aparate electrocasnice.

Acest aparat este marcat în conformitate cu Directiva Europeană 2002/96/CE, Waste Electrical and Electronic Equipment (WEEE) (Deșeurile de Echipament Electric și Electronic). Asigurându-se că acest produs este eliminat în mod corect, utilizatorul contribuie la prevenirea potențialelor consecințe negative pentru mediul înconjurător și pentru sănătate.

- Simbolul  de pe produs sau de pe documentația care îl însoțește indică faptul că acest produs nu poate fi aruncat împreună cu deșeurile menajere, ci trebuie predat la punctul de colectare corespunzător pentru reciclarea aparatelor electrice și electronice. Aruncarea la gunoi trebuie făcută în conformitate cu normele locale pentru eliminarea deșeurilor. Pentru informații ulterioare referitoare la eliminarea, valorificarea și reciclarea acestui produs, contactați administrația locală, serviciul de eliminare a deșeurilor menajere.

### Declarație de conformitate

- Această plită este adecvată pentru a veni în contact cu produse alimentare și este conformă cu Regulamentul (CE) nr. 1935/2004.
- Au fost proiectate pentru a fi utilizate în exclusivitate ca mașini de gătit. Orice altă utilizare a aparatelor (ca de exemplu, încălzirea camerelor) este considerată ca întrebuintare improprie și deci potențial periculoasă.
- Aparatele sunt proiectate, fabricate și comercializate în conformitate cu:
  - obiectivele de siguranță din Directiva "Joasă Tensiune" 2006/95/CE (care înlocuiește directiva 73/23/CEE și amendamentele succesive;
  - normele de protecție prevăzute de Directiva 2004/108/CE "Compatibilitate electromagnetică";
  - normele din Directiva 93/68/CEE.



Lipiți aici unul dintre abțibildurile cu datele produsului care se află în broșura cu garanția, în dublu exemplar