

# GHID DE REFERINȚĂ PENTRU UTILIZARE ZILNICĂ



**VĂ MULȚUMIM PENTRU CĂ AȚI ACHIZIȚIONAT UN PRODUS WHIRLPOOL**  
Pentru a putea beneficia de asistență, vă rugăm să vă înregistrați produsul la [www.whirlpool.eu/register](http://www.whirlpool.eu/register)



Puteți descărca Instrucțiunile privind siguranța și Ghidul de utilizare și întreținere vizitând site-ul nostru web [docs.whirlpool.eu](http://docs.whirlpool.eu) și urmând instrucțiunile de pe coperta din spate a acestei broșuri.

**! Înainte de a utiliza aparatul, citiți cu atenție Ghidul privind sănătatea și siguranța.**

## DESCRIEREA PRODUSULUI

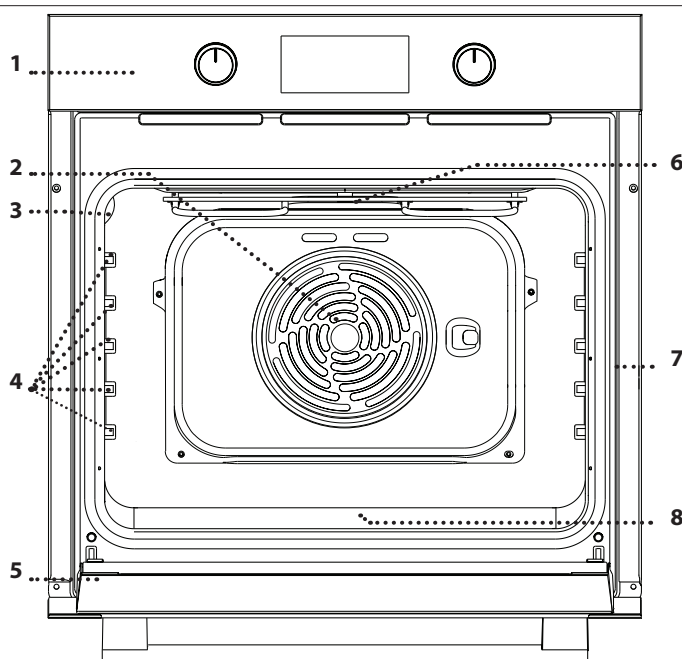

1. Panou de comandă
2. Ventilator și rezistență circulară (nu sunt vizibile)
3. Bec
4. Ghidaje pentru grătar (nivelul este indicat pe peretele compartimentului pentru preparare)
5. Ușă
6. Rezistență superioară/grill
7. Plăcuță cu date de identificare (a nu se demonta)
8. **STEAM** locaș pentru apă potabilă

## DESCRIEREA PANOULUI DE COMANDĂ

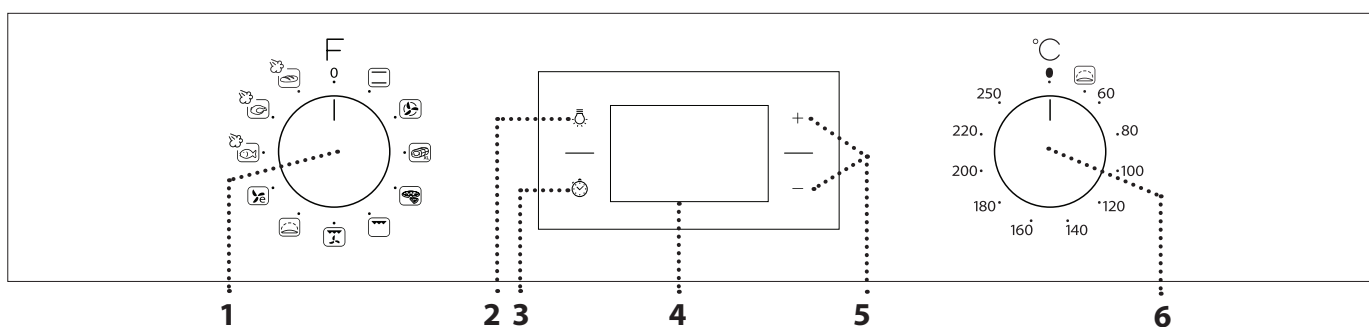

### 1. BUTONUL DE SELECTARE

Pentru pornirea cuptorului prin selectarea unei funcții. Rotiți în poziția 0 pentru a opri cuptorul.

### 2. BECUL

Cu cuptorul pornit, apăsați pentru a aprinde sau stinge becul din interiorul compartimentului cuptorului.

### 3. SETAREA OREI

Pentru accesarea setărilor duratei de preparare, pornirii temporizate și a temporizatorului. Pentru afișarea orei când cuptorul este oprit.

### 4. AFIȘAJ

**5. BUTOANE DE REGLARE**  
Pentru modificarea setărilor duratei de preparare.

### 6. BUTONUL TERMOSTATULUI

Rotiți pentru a selecta temperatura dorită la activarea funcțiilor manuale.

Vă rugăm să rețineți: Butoanele sunt la nivelul panoului. Apăsați pe mijlocul butoanelor pentru a le face să iasă din locașul lor.

# ACCESORII

## GRĂTAR METALIC

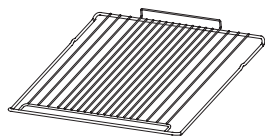

Utilizare pentru prepararea alimentelor sau ca suport pentru tigăi, forme pentru prăjituri și alte articole ale accesoriilor pentru gătit adecvate pentru cuptor.

## TAVĂ DE COLECTARE A PICĂTURILOR\*

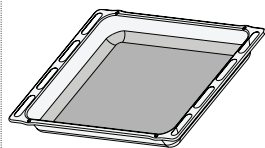

Pentru utilizare ca tavă de cuptor pentru a prepara carne, pește, legume, focaccia etc. sau poziționarea sub grătarul metalic pentru a colecta zeama rezultată în urma preparării.

## TAVĂ DE COPT\*



Utilizare pentru coacerea pâinii și produselor de patiserie, dar și pentru fripturi, pește în papiotă etc.

## GHIDAJE CULISANTE \*

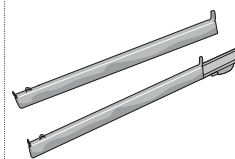

Pentru a facilita introducerea sau scoaterea accesoriilor.

\* Disponibile numai la anumite modele

Numărul și tipul de accesorii poate varia în funcție de modelul achiziționat.

Alte accesorii pot fi achiziționate separat de la serviciul de asistență tehnică post-vânzare.

## INTRODUCEREA GRĂTARULUI METALIC ȘI A ALTOR ACCESORII

• Introduceți grătarul metalic pe nivelul dorit, menținându-l ușor orientat în sus, orientând în jos mai întâi partea din spate care este ridicată (orientată în sus). Apoi culisați-l pe orizontală de-a lungul șinelor, cât mai în spate posibil.

• Alte accesorii, cum ar fi tava de copt, trebuie introduse pe orizontală, lăsându-le să culiseze pe ghidaje.

## DEMONTAREA ȘI REMONTAREA GHIDAJELOR PENTRU GRĂTAR

• Pentru a scoate ghidajele pentru grătar, apucați ferm de partea exterioară a ghidajului și trageți-l spre dumneavoastră pentru a scoate suportul și cei doi pini interiori din locaș.

• Pentru a re poziționa ghidajele pentru grătar, poziționați-le în apropierea cavitații și introduceți mai întâi cei doi pini în locașurile aferente. Apoi, poziționați partea exterioară lângă locașul său, introduceți suportul și apăsați ferm spre peretele cavitații pentru a vă asigura că ghidajul pentru grătar este fixat corespunzător.

## MONTAREA GHIDAJELOR CULISANTE (DACĂ INTRĂ ÎN DOTARE)

Scoateți ghidajele pentru grătar. Decuplați clemele de fixare a ghidajului de la ghidajul pentru grătar, începând din partea inferioară.

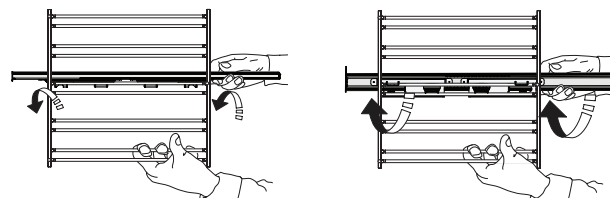

Pentru a reinstala ghidajele culisante, fixați clema superioară a ghidajului pe ghidajul pentru grătar, apoi coborâți cealaltă clemă în poziție. Pentru a fixa ghidajul, apăsați ferm porțiunea inferioară a clemei spre ghidajul pentru grătar. Asigurați-vă că șinele se pot deplasa liber. Repoziționați ghidajele pentru nivel.





Vă rugăm să rețineți: Șinele culisante pot fi montate pe orice nivel.

## PRIMA UTILIZARE

### 1. SETAREA OREI

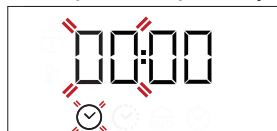
Va trebui să setați ora atunci când porniți aparatul pentru prima dată: Apăsați pe  până când pictograma  și cele două cifre aferente orei încep să clipească pe afișaj.



Utilizați + sau - pentru a seta ora și apăsați  pentru a confirma. Cele două cifre aferente minutelor vor începe să clipească. Utilizați + sau - pentru a seta minutele și apăsați  pentru a confirma.

Vă rugăm să rețineți: Când pictograma  clipește, de exemplu, după întreruperi îndelungate ale alimentării electrice, va fi necesar să resetați ora.

### 2. ÎNCĂLZIȚI CUPTORUL

Un cuptor nou poate emana mirosuri rămase din timpul procesului de fabricație: Acest lucru este absolut normal.

Prin urmare, înainte de a începe să preparați alimentele, vă recomandăm să încălziți cuptorul gol pentru a îndepărta posibilele mirosuri neplăcute. Îndepărtați elementele de protecție din carton sau foliile transparente ale cuptorului și scoateți accesoriile din interiorul acestuia.

Încălziți cuptorul la 250 °C timp de aproximativ o oră. Cuptorul trebuie să fie gol în acest interval de timp.

Vă rugăm să rețineți: Se recomandă să aerisiți încăperea după utilizarea aparatului pentru prima dată.

## FUNCȚII

### CONVENȚIONAL

Pentru a prepara orice fel de alimente, pe un singur nivel.

### AER FORȚAT

Pentru prepararea diferitor alimente care necesită aceeași temperatură de preparare, pe mai multe niveluri (maximum trei) în același timp. Această funcție poate fi folosită pentru a prepara diverse alimente fără ca mirosurile să treacă de la un aliment la altul.

### GĂTIT MAXI

Pentru prepararea bucăților mari de carne (peste 2,5 kg). Vă recomandăm să întoarceți carnea în timpul preparării pentru a vă asigura că se rumenește uniform pe ambele părți. De asemenea, vă recomandăm să stropiți carnea din când în când pentru a nu se usca excesiv.

### PIZZA

Pentru a prepara diferite tipuri și dimensiuni de pizza și pâine. Este recomandat să interschimbați poziția tăvilor de copt la jumătatea duratei de preparare.

### FUNCȚIA GRILL

Pentru a frige medalioane, frigărui și cârnați, pentru a gratina legume sau pentru a prăji pâinea. Atunci când frigeți carne, vă recomandăm să utilizați o tavă de colectare a grăsimii scurse pentru a colecta zeama rezultată în urma preparării: Poziționați tava pe oricare dintre nivelurile de sub grătarul metalic și adăugați 200 ml de apă potabilă.

### TURBO GRILL

Pentru a frige bucăți mari de carne (pulpe, mușchi de vită, carne de pui). Vă recomandăm să utilizați o tavă de colectare a grăsimii scurse pentru a colecta zeama rezultată în urma preparării: Poziționați tava pe oricare dintre nivelurile de sub grătarul metalic și adăugați 200 ml de apă potabilă.

### DOSPIRE

Pentru a ajuta la dospirea eficientă a aluaturilor dulci sau picante. Rotiți butonul termostatului la pictograma aferentă pentru activarea acestei funcții.

### ECO AER FORȚAT

Pentru prepararea fripturilor simple și a fripturilor umplute, pe un singur nivel. Alimentele nu se usucă excesiv datorită circulației delicate și intermitente a aerului.

Atunci când se utilizează funcția ECO, lumina va rămâne stinsă pe parcursul procesului de preparare, dar poate fi aprinsă din nou prin apăsarea pe .

### STEAM

- PEȘTE 
- CARNE 
- PÂINE 

Funcțiile **STEAM**  permit obținerea de rezultate excelente datorită adăugării aburilor la ciclurile de preparare. Când cuptorul este rece, turnați apă potabilă în partea inferioară a cuptorului și selectați funcția corespunzătoare pentru metoda de preparare aleasă de dumneavoastră. Cantitățile și temperaturile optime ale apei pentru fiecare categorie de alimente sunt indicate în tabelul aferent cu informații privind prepararea. **Preîncălziți cuptorul înainte de a adăuga alimente.**

## UTILIZAREA ZILNICĂ

### 1. SELECTAREA UNEI FUNCȚII

Pentru a selecta o funcție, rotiți *butonul de selectare* către simbolul aferent funcției dorite: Afișajul se va ilumina și va fi emis un semnal sonor.



### 2. ACTIVAREA UNEI FUNCȚII

#### MANUAL

Pentru a porni o funcție pe care ați selectat-o, rotiți *butonul termostatului* pentru a seta temperatura dorită.



Vă rugăm să rețineți: În timpul procesului de preparare, puteți modifica funcția rotind butonul de selectare sau puteți regla temperatura rotind butonul termostatului. Funcția nu va porni dacă butonul termostatului va fi pe . Puteți seta durata de preparare, ora de finalizare a procesului de preparare (numai dacă setați o durată de preparare) și un temporizator.

### CREȘTERE

Pentru a porni funcția „Dospire”, rotiți *butonul termostatului* spre simbolul corespunzător; în cazul în care cuptorul este setat la altă temperatură, funcția nu va porni.

Vă rugăm să rețineți: Puteți seta durata de preparare, ora de finalizare a procesului de preparare (numai dacă setați o durată de preparare) și un temporizator.

### STEAM

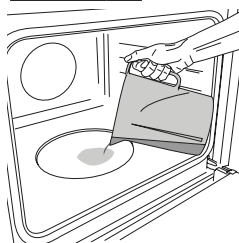



Când cuptorul este rece, umpleți locașul cu cantitatea de apă potabilă recomandată în tabelul aferent cu informații privind prepararea.

Setați și activați funcția **STEAM** . La final, deschideți cu grijă ușa și lăsați aburii să iasă ușor.

Vă rugăm să rețineți: Deschiderea ușii și completarea cu apă în timpul preparării pot avea un efect negativ asupra rezultatului de preparare final.

### 3. PREÎNCĂLZIREA

Odată ce funcția pornește, activarea etapei de preîncălzire este anunțată prin emiterea unui semnal sonor și clipirea pictogramei  pe afișaj.

La finalul acestei etape, atingerea temperaturii setate în interiorul cuptorului este anunțată prin emiterea unui semnal sonor și prezentarea fixă a pictogramei  pe afișaj. În acest moment, introduceți alimentele și începeți procesul de preparare.

Vă rugăm să rețineți: Introducerea alimentelor în cuptor înainte de finalizarea preîncălzirii poate avea un efect negativ asupra rezultatului de preparare final.

### PROGRAMAREA PREPARĂRII

Va trebui să selectați o funcție înainte de a putea să porniți programarea preparării.



#### DURATĂ

Apăsați în mod repetat pe  până când pictograma  și cifrele „00:00” încep să clipească pe afișaj.





Utilizați + sau - pentru a seta durata de preparare dorită, apoi apăsați pe  pentru a confirma.

Activați funcția rotind *butonul termostatului* la temperatura dorită: Se va emite un semnal sonor, iar pe afișaj va fi indicată finalizarea procesului de preparare.

Vă rugăm să rețineți: Pentru a anula durata de preparare setată, apăsați în mod repetat pe  până când pictograma  începe să clipească pe afișaj, apoi utilizați - pentru a reseta durata de preparare la „00:00”. Durata de preparare cuprinde o etapă de preîncălzire.

### PROGRAMAREA OREI DE FINALIZARE A PREPARĂRII/ PORNIRII TEMPORIZATE

După setarea unei durate de preparare, pornirea funcției poate fi temporizată prin programarea orei de finalizare a preparării: apăsați  până când pictograma  și ora curentă încep să clipească pe afișaj.



Utilizați + sau - pentru a seta ora dorită pentru finalizarea duratei de preparare și apăsați pe  pentru a confirma.

Activați funcția rotind *butonul termostatului* la temperatura dorită: Funcția va rămâne în pauză până la pornirea automată după o perioadă de timp care a fost calculată astfel încât prepararea să fie finalizată la ora setată.

Vă rugăm să rețineți: Pentru a anula setarea, opriți cuptorul rotind butonul de selectare în poziția 0.

### FINALIZAREA PREPARĂRII

Se va emite un semnal sonor, iar pe afișaj va fi indicată finalizarea funcției.



Rotiți *butonul de selectare* pentru a selecta o funcție diferită sau 0 pentru a opri cuptorul.

Vă rugăm să rețineți: Dacă temporizatorul este activ, afișajul va prezenta mesajul „END” alternativ cu durata de timp rămasă.

### SETAREA TEMPORIZATORULUI



Această opțiune nu întrerupe sau programează prepararea, dar vă permite să utilizați afișajul pe post de temporizator, atât în timp ce o funcție este activă, cât și atunci când cuptorul este oprit.

Apăsați în mod repetat pe  până când pictograma  „00:00” și cifrele „00:00” încep să clipească pe afișaj.





















































































Utilizați + sau - pentru a seta ora și apăsați pe  pentru a confirma.

Se va emite un semnal sonor odată ce temporizatorul a finalizat număratoarea inversă a duratei de timp selectate.

Note: Pentru a anula temporizatorul, apăsați în mod repetat pe  până când pictograma  începe să clipească, apoi utilizați - pentru a reseta ora la „00:00”.

# TABEL CU INFORMAȚII PRIVIND PREPARAREA

REȚETĂ	FUNCȚIE	PREÎNCĂLZIRE	TEMPERATURĂ (°C)	DURATĂ (Min)	NIVEL ȘI ACCESORII
Torturi dospite		Da	170	30 - 50	
		Da	160	30 - 50	
		Da	160	40 - 60	
Prăjitură umplută (prăjitură cu brânză, ștrudel, plăcintă cu fructe)		Da	160 - 200	35 - 90	
		Da	160 - 200	40 - 90	 
Biscuiți / mini tarte		Da	160	25 - 35	
		Da	160	25 - 35	
		Da	150	35 - 45	 
Choux à la crème		Da	180 - 210	30 - 40	
		Da	180 - 200	35 - 45	 
		Da	180 - 200	35 - 45	  
Bezele		Da	90	150 - 200	
		Da	90	140 - 200	 
		Da	90	140 - 200	  
Pizza/focaccia		Da	190 - 250	15 - 50	
		Da	190 - 250	20 - 50	 
Pizza congelată		Da	250	10 - 20	
		Da	230-250	10 - 25	 
Plăcinte (plăcintă cu legume, quiche)		Da	180 - 200	40 - 55	
		Da	180 - 200	45 - 60	 
		Da	180 - 200	45 - 60	  
Vols-au-vents/pateuri din aluat de foietaj		Da	190 - 200	20 - 30	
		Da	180 - 190	20 - 40	 
		Da	180 - 190	20 - 40	  
Lasagna / paste la cuptor / cannelloni / budinci		Da	190 - 200	45 - 65	
Miel/vițel/vită/porc 1 kg		Da	190 - 200	80 - 110	
Friptură de porc cu șorici 2 kg		Da	180 - 190	110 - 150	
Pui/iepure/rață 1 kg		Da	200 - 230	50 - 100	
Curcan/gâscă 3 kg		-	190 - 200	100 - 160	
Pește la cuptor/în papioț (fileuri, întreg)		Da	170 - 190	30 - 45	
Legume umplute (roșii, dovlecei, vinete)		Da	180 - 200	50 - 70	
Pâine prăjită		5'	250	2 - 6	
Fileuri/medalioane de pește		-	230 - 250	15 - 30 *	 

## FUNCȚII



Convențional



Aer forțat



Gătit Maxi



Pizza



Grill



Turbo Grill



Eco aer forțat

## ACCESORIILE



Grătar metalic

Vas de copt sau formă pentru  
prăjituri pe grătarul metalicTavă de copt/tavă de colectare  
a picăturilor sau vas de copt, pe  
grătarul metalicTavă de colectare a  
picăturilor/Tavă de coptTavă de colectare a  
picăturilor/tavă de copt cu  
200 ml de apă

REȚETĂ	FUNCȚIE	PREÎNCĂLZIRE	TEMPERATURĂ (°C)	DURATĂ (Min)	NIVEL ȘI ACCESORII
Cârnați / Frigărui / Cotlete / Hamburgeri		-	250	15 - 30 *	5 4
Friptură de pui 1-1,3 kg		Da	200 - 220	55 - 70 **	2 1
Rosbif - puțin făcut 1 kg		Da	200 - 210	35 - 50 **	3
Pulpă de miel/but		Da	200 - 210	60 - 90 **	3
Cartofi copti		Da	200 - 210	35 - 55	2
Legume gratinate		-	200 - 210	25 - 55	3
Carne și cartofi		Da	190 - 200	45 - 100 ***	4 1
Pește și legume		Da	180	30 - 50 ***	4 2
Lasagna și carne		Da	200	50 - 100 ***	4 1
<b>Masă completă:</b> tartă cu fructe (nivelul 5)/Lasagna (nivelul 3)/carne (nivelul 1)		Da	180 - 190	40 - 120 ***	5 3 1
Fripturi simple/fripturi umplute		-	170 - 180	100 - 150	3

\*Întoarceți alimentele la jumătatea duratei de preparare

\*\* Întoarceți alimentele după ce au trecut două treimi din durata de preparare (dacă este necesar).

\*\*\* Durata de timp estimată: Preparatele pot fi scoase din cuptor la intervale de timp diferite, în funcție de preferințele personale.

STEAM						
REȚETĂ	FUNCȚIE	APĂ (ml)	PREÎNCĂLZIRE	TEMPERATURĂ (°C)	DURATĂ (Min)	NIVEL ȘI ACCESORII
Fileuri/medalioane de pește 0,5 - 2 cm		250	Da	190 - 210	10 - 20	3
Pește întreg 300 - 600 g		250	Da	190 - 210	10 - 25	3
Pește întreg 600 g - 1,2 kg		250	Da	180 - 200	20 - 40	3
Miel/vită/porc 1 kg		250	Da	170 - 190	60 - 90	3
Rosbif - puțin făcut 1 kg		250	Da	190 - 210	30 - 45	3
Pulpă de miel 500 g - 1,5 kg		250	Da	170 - 190	60 - 75	2
Pui/biblică/rață Întreg 1 - 1,5 kg		250	Da	200 - 220	50 - 70	2
Pui/biblică/rață Bucăți de 500 g - 1,5 kg		250	Da	200 - 220	40 - 60	3
Pui/curcan/rață Întreg 3 kg		250	Da	160 - 180	100 - 140	2
Pâine mică 80 - 100 g		200	Da	200 - 220	20 - 30	3
Chiflă pentru sandwich la tavă 300 - 500 g		250	Da	170 - 190	35 - 50	3
Franzelă 500 g - 2 kg		250	Da	160 - 170	50 - 100	2
Baghetă franțuzească 200 - 300 g		250	Da	200 - 220	25 - 40	3

Durata de timp indicată nu cuprinde etapa de preîncălzire: Este recomandat să introduceți alimentele în cuptor și să setați durata de preparare numai după atingerea temperaturii dorite.

FUNCȚII										
	Convențional	Aer forțat	Gătit Maxi	Pizza	Grill	Turbo Grill	Eco aer forțat	Pește	Carne	Pâine
ACCESORIILE										
	Grătar metalic	Vas de copt sau formă pentru prăjituri pe grătarul metalic	Tavă de copt/tavă de colectare a picăturilor sau vas de copt, pe grătarul metalic	Tavă de colectare a picăturilor/Tavă de copt	Tavă de colectare a picăturilor/tavă de copt cu 200 ml de apă					

# CURĂȚAREA ȘI ÎNTREȚINEREA

**Asigurați-vă că s-a răcit cuptorul înainte de efectuarea oricăror activități de întreținere sau curățare. Nu utilizați aparate de curățare cu aburi.**

**Nu utilizați bureți de sârmă, bureți abrazivi sau produse de curățare abrazive/corozive, deoarece acestea ar putea deteriora suprafața aparatului. Purtați mănuși de protecție.**

**Cuptorul trebuie să fie deconectat de la rețeaua electrică înainte de a efectua orice fel de operație de întreținere.**

## SUPRAFEȚELE EXTERIOARE

Curățați suprafețele cu ajutorul unei lavete umede din microfibre. Dacă acestea sunt foarte murdare, adăugați câteva picături de detergent cu pH neutru. La final, ștergeți cu o lavetă uscată. Nu folosiți detergenți corozivi sau abrazivi. Dacă un asemenea produs intră accidental în contact cu suprafețele aparatului, curățați-l imediat cu o lavetă din microfibre umedă.

## SUPRAFEȚELE INTERIOARE

• După fiecare utilizare, lăsați cuptorul să se răcească și apoi curățați-l, de preferat cât încă este cald, pentru a îndepărta depunerile sau petele cauzate de resturile de alimente. Pentru a îndepărta condensul care s-a format în urma preparării alimentelor cu un conținut de apă ridicat, lăsați cuptorul să se răcească complet și apoi ștergeți-l folosind o lavetă sau un burete.

• Pentru a elimina calcarul din partea inferioară a cavității după **STEAM** preparare, vă recomandăm să curățați cavitatea cu produsele furnizate de serviciul de asistență tehnică post-vânzare (vă rugăm urmați instrucțiunile atașate de produs). Curățarea este recomandată cel puțin la fiecare 5 - 10 cicluri de preparare **STEAM**.

• Ușa poate fi demontată și remontată cu ușurință pentru a se facilita curățarea geamului din sticlă

• Utilizați un detergent lichid adecvat pentru a curăța geamul ușii.

## ACCESORIILE

După utilizare, puneți accesoriile la înmuiat în apă cu detergent lichid de spălare, manipulându-le cu mănuși pentru cuptor dacă sunt încă fierbinți. Resturile de mâncare pot fi îndepărtate cu o perie de curățare sau cu un burete.

## DEMONTAREA ȘI REMONTAREA UȘII

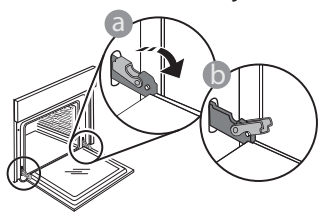

**1. Pentru a demonta ușa,** deschideți-o complet și coborâți dispozitivele de oprire până când se află în poziția de deblocare.

**3. Remontați ușa** deplasând-o spre cuptor, aliniind cuplajele balamalelor cu locașurile și fixând partea superioară în locaș.

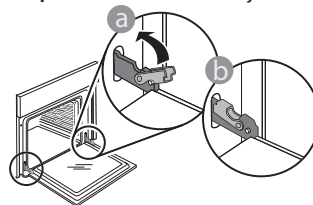

**4. Coborâți ușa și apoi deschideți-o complet.** Coborâți dispozitivele de oprire în poziția inițială: Asigurați-vă că le-ați coborât complet.

Aplicați o presiune ușoară pentru a verifica dacă dispozitivele de oprire se află în poziția corectă.

**5. Încercați să închideți ușa și asigurați-vă că se aliniază cu panoul de comandă.** În caz contrar, repetați pașii de mai sus: Ușa s-ar putea deteriora dacă nu funcționează corespunzător.

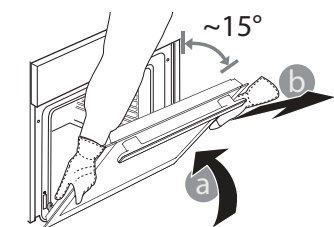

**2. Închideți ușa cât de mult posibil.** Apucați bine ușa cu ambele mâini – nu o țineți de mâner. Demontați pur și simplu ușa, continuând să o închideți și trăgând-o în sus în același timp, până când se eliberează din locaș. Lăsați

ușa deoparte, sprijinită pe o suprafață moale.

## ÎNLOCUIREA BECULUI

**1. Deconectați cuptorul de la rețeaua de alimentare cu energie electrică.**

**2. Desfiletați capacul becului, înlocuiți becul și înfiletați la loc capacul becului.**

**3. Conectați din nou cuptorul la rețeaua de alimentare cu energie electrică.**

Vă rugăm să rețineți: Utilizați becuri cu halogen de 25 W/230 V, de tip G9, T300 °C.

Becul din interiorul produsului este proiectat special pentru aparate de uz casnic și nu este destinat iluminatului unei încăperi dintr-o locuință (Regulamentul CE nr. 244/2009). Becurile sunt disponibile la serviciul nostru de asistență tehnică post-vânzare. - Nu manevrați becurile cu mâinile neprotejate deoarece vârfurile degetelor dumneavoastră le-ar putea deteriora. Nu folosiți cuptorul până ce capacul becului nu a fost montat la loc.

## CLICK & CLEAN (CLIC ȘI CURĂȚARE) - CURĂȚAREA PANOURILOR DIN STICLĂ

1. După demontarea ușii și sprijinirea acesteia, cu mânerul orientat în jos, pe o suprafață moale, apăsați simultan cele două cleme de fixare și demontați marginea superioară a ușii, trăgând-o spre dumneavoastră.

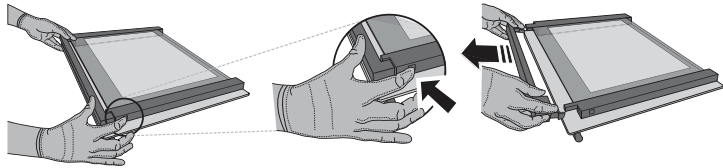

2. Ridicați și țineți ferm cu ambele mâini geamul interior, demontați-l și amplasați-l pe o suprafață moale înainte de a-l curăța.

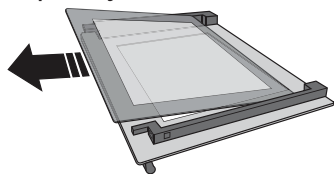

3. Montați la loc panoul intermediar (marcat cu „R”) înainte de a remonta panoul interior: Pentru a poziționa corect panourile de sticlă, asigurați-vă că marcajul „R” poate fi observat în colțul din partea stângă. Mai întâi, introduceți latura lungă a geamului marcată cu litera „R” în locașurile de susținere, apoi coborâți-o în poziție. Repetați această procedură pentru ambele panouri de sticlă.

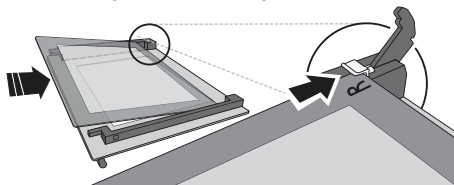

4. Montați la loc marginea superioară: Poziționarea corectă se realizează după ce se aude un clic. Asigurați-vă că garnitura este fixată sigur înainte de a remonta ușa.

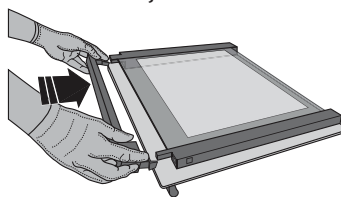

## REMEDIEREA DEFECȚIUNILOR

Problemă	Cauză posibilă	Soluție
Cuptorul nu funcționează.	Pană de curent. Deconectare de la rețeaua electrică.	Asigurați-vă că nu este întrerupt curentul electric, iar cuptorul este conectat la rețeaua electrică. Opriti și reporniți cuptorul, pentru a verifica dacă defecțiunea persistă.
Pe afișaj apare litera „F” urmată de un număr sau o literă.	Defecțiune cuptor.	Contactați cel mai apropiat centru de servicii de asistență tehnică post-vânzare pentru clienți și precizați numărul care este prezentat după litera „F”.
Pe afișaj apare mesajul „Hot”, iar funcția selectată nu pornește.	Temperatură prea ridicată.	Lăsați cuptorul să se răcească înainte de a activa funcția. Selectați o funcție diferită.

### FIȘA TEHNICĂ A PRODUSULUI

 Fișa tehnică a produsului, care include datele energetice ale acestui aparat, poate fi descărcată de pe site-ul web Whirlpool [docs.whirlpool.eu](http://docs.whirlpool.eu)

### OBȚINEREA GHIDULUI DE UTILIZARE ȘI ÎNTREȚINERE

>  Descărcați Ghidul de utilizare și întreținere de pe site-ul nostru web [docs.whirlpool.eu](http://docs.whirlpool.eu) (puteți utiliza acest cod QR), specificând codul comercial al produsului.



> Alternativ, puteți să contactați serviciul nostru de asistență tehnică post-vânzare.

### CONTACTAREA SERVICIULUI NOSTRU DE ASISTENȚĂ TEHNICĂ POST-VÂNZARE

Detaliile noastre de contact se regăsesc în manualul de garanție. Când contactați serviciul nostru de asistență tehnică post-vânzare, vă rugăm să precizați codurile specificate pe plăcuța cu date de identificare a produsului dumneavoastră.

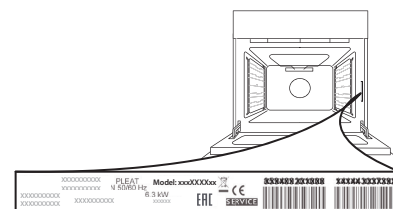

**400011510658**

Tipărit în Italia