

- A. Bedienfeld mit LED-Leuchten
- B. Ablagen
- C. Ebene über dem Obst- und Gemüsefach
- D. Obst- und Gemüsefach
- E. Typenschild (An der Seite des Obst- und Gemüsefachs)
- F. Gefrierfach
- G und H. Türablagen
- I. Flaschenkamm (falls vorhanden)
- L. Flaschengestell

- Am wenigsten kalter Bereich
- Mittlerer Bereich
- Kältester Bereich
- Bereich für Obst und Gemüse

Hinweis: Sämtliche Schubladen, Türablagen und Ablagen können entfernt werden.

Die ideale Temperatur zur Lagerung von Lebensmitteln sind bereits vom Hersteller eingestellt.

Lesen Sie vor Gebrauch des Geräts die Anleitungen aufmerksam durch. Ausstattung, technische Daten und Abbildungen können von Modell zu Modell unterschiedlich ausfallen.

LED-Leuchte

LEDs halten länger als herkömmliche Glühlampen, verbessern die Sicht im Gerät und sind umweltfreundlich. Wenden Sie sich für einen Ersatz an den technischen Kundendienst.

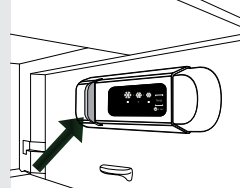

Frische Lebensmittel einfrieren (Falls der Kühlschrank über ein Gefrierfach verfügt)

Geben Sie frische Lebensmittel, die eingefroren werden sollen, auf den Boden des Gefrierfachs. Nach 24 Stunden ist der Gefriervorgang abgeschlossen.

Das Gerät kann schnell die optimalen Temperaturbedingungen im Geräteinneren erreichen.

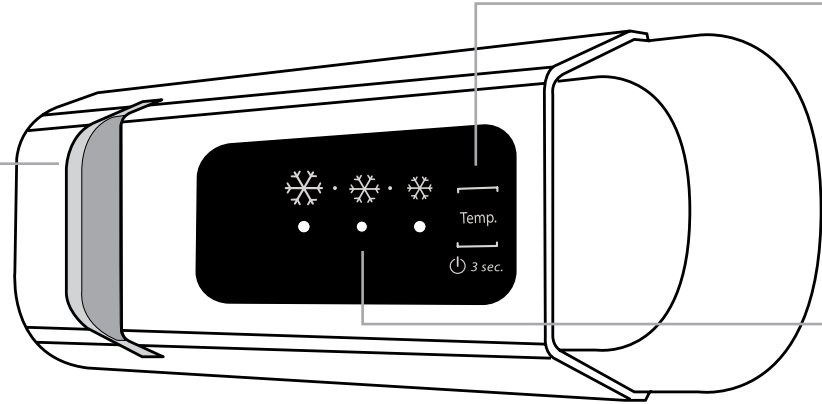

On/Stand-by

Drücken Sie die Taste „Temp.“ 3 Sekunden lang, um das Gerät auszuschalten (Bedienfeld und Leuchte bleiben ausgeschaltet). Drücken Sie die Taste kurz, um es wieder einzuschalten.

Hinweis: Bei diesem Vorgang wird das Gerät nicht von der Spannungsversorgung getrennt.

Temperatur Kühlfach

Die drei Leuchten zeigen die eingestellte Temperatur des Kühlfachs an. Mit der Taste „Temp.“ (Gefrierfach) kann eine andere Temperatur eingestellt werden.

Folgende Einstellungen sind möglich:

Leuchtende LEDs	Eingestellte Temperatur
	Hoch (weniger kalt)
	Mittel-hoch
	Mittel
	Mittel-niedrig
	Niedrig (kälter)

Was tun, wenn...	Mögliche Ursachen:	Abhilfe:
Das Bedienfeld ist aus und das Gerät läuft nicht.	Das Gerät kann ein Problem mit der Stromversorgung haben.	Überprüfen Sie: - ob ein Stromausfall vorliegt - ob der Stecker richtig in die Steckdose eingesteckt ist und jeder zweipolige Netzschalter sich in der richtigen Position befindet (dadurch wird die Stromversorgung des Geräts ermöglicht) - ob die Schutzrelais für die Elektrik im Haushalt ordnungsgemäß funktionieren - ob das Netzkabel beschädigt ist.
Die Innenleuchte ist ohne Funktion.	Das Gerät befindet sich möglicherweise im Stand-by-Modus. Unter Umständen muss die Leuchte gewechselt werden. Störung eines technischen Bauteils.	Schalten Sie das Gerät ein, indem Sie kurz die Taste „Temp“ drücken (siehe Funktion On/Stand-by). Wenden Sie sich an eine autorisierte Kundendienststelle.
Die Leuchte im Gerät blinkt.	Türalarm aktiv. Wird aktiviert, wenn die Tür des Kühlfachs längere Zeit offen steht.	Schließen Sie die Tür, um den Alarm abzuschalten. Prüfen Sie beim Öffnen der Tür die Funktion der Leuchte.
Die Innentemperatur der Fächer ist nicht kalt genug.	Hierfür können verschiedene Gründe vorliegen (siehe Spalte „Abhilfe“).	Überprüfen Sie: - ob die Türen korrekt geschlossen sind - ob das Gerät neben einer Wärmequelle aufgestellt wurde - ob die eingestellte Temperatur ausreichend ist - ob die Luftzirkulation nicht durch zugesetzte Belüftungsöffnungen am Boden des Geräts behindert ist (siehe Installationsanleitung).
Wasser sammelt sich am Boden des Kühlfachs.	Der Tauwasserablaufkanal ist verstopft.	Reinigen Sie die Abflussöffnung (siehe Abschnitt „Wartung und Reinigung des Geräts“ in der Gebrauchsanleitung).
Übermäßig viel Reif im Gefrierfach.	Die Tür zum Gefrierfach ist nicht korrekt geschlossen.	- Prüfen Sie, ob etwas die Tür am ordnungsgemäßen Schließen hindert. - Entfrosten Sie das Gefrierfach. - Stellen Sie sicher, dass der Kühlschrank ordnungsgemäß aufgestellt wurde.
Eine oder mehrere grüne Leuchten blinken ständig.	Störungsalarm. Dieser Alarm weist auf eine Störung in einem technischen Bauteil hin.	Kontaktieren Sie den autorisierten technischen Kundendienst.
Die Temperatur des Gefrierfachs ist zu niedrig.	- Die eingestellte Temperatur ist zu niedrig. - Es wurde eine große Menge an Lebensmitteln im Gefrierfach eingelagert.	- Versuchen Sie, eine nicht so kalte Temperatur einzustellen. - Falls frische Lebensmittel im Gefrierfach eingelagert wurden, warten Sie, bis diese völlig gefroren sind.

Hinweis: Einige Geräusche, wie z. B. Gluckern und leichtes Zischen sind normale Betriebsgeräusche des Kältekreises.