



**GRACIAS POR ADQUIRIR UN PRODUCTO WHIRLPOOL**  
 Para recibir una asistencia más completa, registre su producto en [www.whirlpool.eu/register](http://www.whirlpool.eu/register)



**Antes de usar el aparato, lea atentamente las Instrucciones de seguridad.**

## DESCRIPCIÓN DEL PRODUCTO

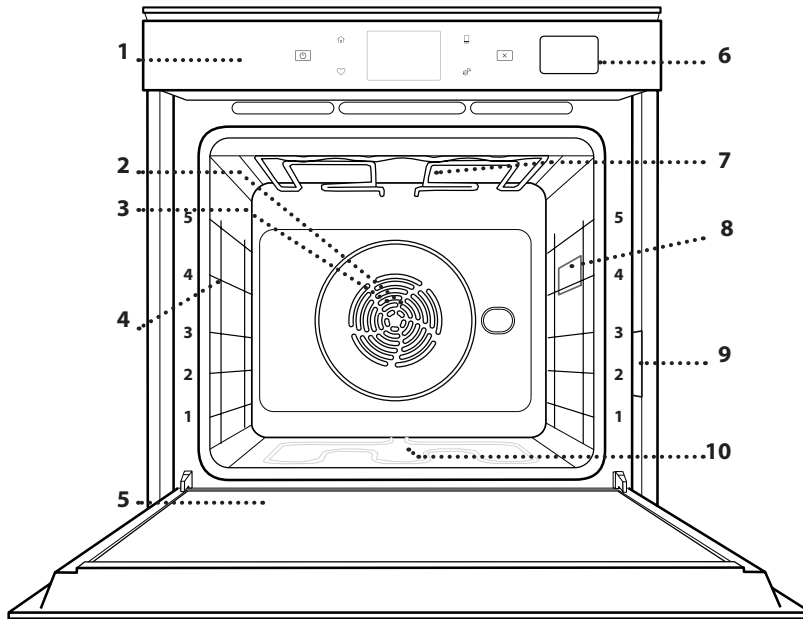

1. Panel de control
2. Ventilador
3. Resistencia circular (no visible)
4. Guías para estantes (el nivel está indicado en la parte frontal del horno)
5. Puerta
6. Cajón de agua
7. Resistencia superior/grill
8. Lámpara
9. Placa de características (no debe retirarse)
10. Resistencia inferior (no visible)

## DESCRIPCIÓN DEL PANEL DE CONTROL

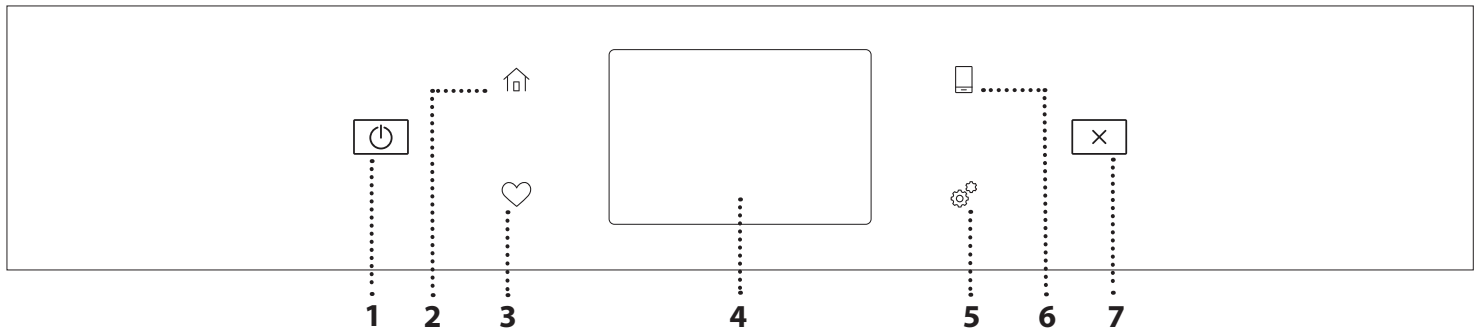

- 1. ON / OFF**  
Para encender y apagar el horno.
- 2. INICIO**  
Sirve para obtener acceso rápido al menú principal.

- 3. FAVORITOS**  
Para recuperar la lista de sus funciones favoritas.
- 4. PANTALLA**
- 5. HERRAMIENTAS**  
Para escoger entre varias opciones y para cambiar los ajustes y preferencias del horno.

- 6. CONTROL REMOTO**  
Para activar el uso de la aplicación de Whirlpool 6<sup>th</sup> Sense Live.
- 7. CANCELAR**  
Para detener cualquier función del horno excepto el Reloj, el Temporizador de cocina y el Bloqueo control.

# ACCESORIOS

## REJILLA



Para cocinar alimentos o como soporte de cazuelas, moldes de tartas y otros recipientes de cocción aptos para horno

## GRASERA

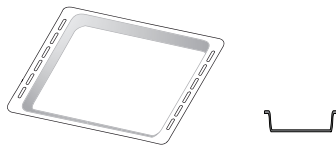

Para utilizar como bandeja de horno para cocinar carne, pescado, verduras, focaccia, etc. o para recoger los jugos de la cocción debajo de la rejilla.

## BANDEJA PASTELERA

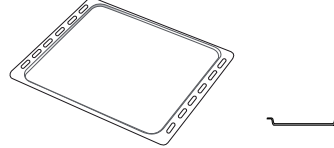

Se utiliza para pan y pasteles, pero también para asados, pescado en papillote, etc.

## GUÍAS DESLIZANTES \*

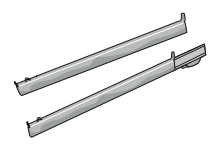

Para facilitar la inserción y extracción de accesorios.

\* Disponible en determinados modelos solamente

El número y el tipo de accesorios puede variar dependiendo del modelo comprado.

Se pueden adquirir otros accesorios por separado en el Servicio Postventa.

## INTRODUCCIÓN DE LA REJILLA Y OTROS ACCESORIOS

Introduzca la rejilla horizontalmente deslizándola a través de las guías y asegúrese de que el lado con el borde en relieve queda mirando hacia arriba.

Otros accesorios, como la grasera y la bandeja pastelera, se introducen horizontalmente igual que la rejilla.

## CÓMO EXTRAER Y VOLVER A COLOCAR LAS GUÍAS PARA ESTANTES

- Para extraer las guías para estantes, levántelas y saque la parte inferior con cuidado de su alojamiento: Ahora puede extraer las guías.
- Para volver a colocar las guías para estantes, primero colóquelas en su alojamiento superior. Manteniéndolas en alto, deslícelas en el compartimento de cocción, y luego bájelas hasta colocarlas en el alojamiento inferior.

## MONTAJE DE LAS GUÍAS DESLIZANTES (SI PROCEDE)

Extraiga las guías para los estantes del horno y quite el plástico de protección de las guías deslizantes.

Fije el cierre superior de la corredera a la guía para los estantes y deslícela hasta el tope. Baje el otro clip a su posición. Para fijar la guía, empuje la parte inferior del cierre contra la guía para estantes. Asegúrese de que las guías se pueden mover libremente. Repita estos pasos en la otra guía para estantes del mismo nivel.

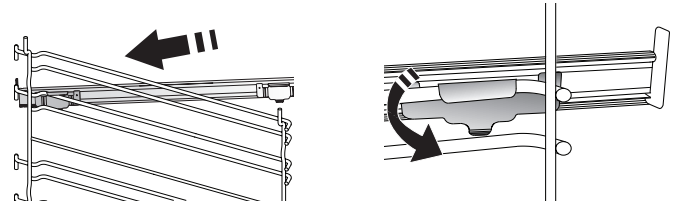

Nota: Las guías deslizantes se pueden montar en cualquier nivel.

# FUNCIONES DE COCCIÓN



## FUNCIONES MANUALES

- **PRECALENTAMIENTO RÁPIDO**  
Para precalentar el horno rápidamente.
- **CONVENCIONAL**  
Para cocinar cualquier tipo de alimento en un estante.
- **GRILL**  
Para asar al grill bistecs, kebabs y salchichas, cocinar verduras gratinadas o tostar pan. Cuando ase carne, le recomendamos colocar la grasera debajo para recoger los jugos de la cocción: Coloque la bandeja en cualquiera de los niveles debajo de la rejilla y añada 500 ml de agua potable.
- **TURBO GRILL**  
Para asar piezas de carne grandes (pierna de cordero, rosbif, pollo). Le recomendamos utilizar la grasera para recoger los jugos de la cocción: Coloque el recipiente en cualquiera de los niveles debajo de la rejilla y añada 500 ml de agua potable.
- **AIRE FORZADO**  
Para hacer diferentes alimentos que requieren la misma temperatura de cocción en varios niveles (máximo tres) al mismo tiempo. Esta función puede utilizarse para cocinar diferentes alimentos sin que se mezclen los olores.
- **AIRE FORZADO + VAPOR**  
Gracias a la combinación de las propiedades del vapor con las del aire forzado, esta función le permite cocinar platos crujientes y dorados por fuera pero tiernos y succulentos por dentro. Para conseguir los mejores resultados de cocción, recomendamos escoger un nivel de vapor ALTO al cocinar pescado, MEDIO para la carne y BAJO para el pan y los postres.
- **FUNCIONES DE COOK 4**  
Para cocinar diferentes tipos de alimentos que requieran la misma temperatura de cocción en cuatro estantes distintos al mismo tiempo. Esta función puede utilizarse para hornear galletas, tartas, pizzas redondas (también congeladas) y para preparar un menú completo. Siga la tabla de cocción para obtener los mejores resultados.
- **HORNO DE CONVECCIÓN**  
Para cocinar carne y hornear tartas con relleno en un único estante.
- **FUNCIONES ESPECIALES**
  - » **DESCONGELAR**  
Para acelerar la descongelación de los alimentos. Se recomienda colocar los alimentos en el estante central. Además, se recomienda dejar los alimentos en su envase para evitar que se sequen por fuera.
  - » **MANTENER CALIENTE**  
Para mantener calientes y crujientes los alimentos recién cocinados.
  - » **LEUDAR**  
Para optimizar la fermentación de masas dulces o saladas. Para garantizar la calidad del leudado, no active la función si el horno está caliente después de un ciclo de cocción.
  - » **COMODIDAD**  
Para cocinar alimentos preparados almacenados a temperatura ambiente o en el frigorífico (galletas, mezcla para bizcocho, muffins, platos de pasta y panes). La función cocina todos los platos de forma rápida y gradual y también puede utilizarse para recalentar comida precocinada. No es necesario precalentar el horno. Siga las instrucciones del envase.
  - » **MAXI-COCCIÓN**  
Para cocinar piezas de carne de gran tamaño (más de 2,5 kg). Se recomienda dar la vuelta a la carne durante la cocción para obtener un gratinado homogéneo por ambos lados. Se recomienda untar la carne periódicamente con su propio jugo para que no se seque en exceso.
  - » **AIRE FORZADO ECO**  
Para cocinar piezas de carne asadas con relleno y filetes de carne en un solo estante. Para evitar que los alimentos se resequen, el aire circula de manera suave e intermitente. Cuando se utiliza esta función ECO, la luz permanece apagada durante la cocción. Para utilizar el ciclo ECO y optimizar el consumo de energía, la puerta del horno no se debe abrir hasta que termine la cocción.
- **HORNEAR CONGELADO**  
Esta función selecciona automáticamente la temperatura y el modo de cocción ideal para 5 tipos diferentes de alimentos congelados preparados. No es necesario precalentar el horno.



## 6<sup>th</sup> SENSE

Esto permite cocinar todos los tipos de alimentos de forma totalmente automática. Para sacar el máximo rendimiento a esta función, siga las indicaciones de la tabla de cocción correspondiente. No es necesario precalentar el horno.

# CÓMO UTILIZAR LA PANTALLA TÁCTIL



**Para seleccionar o confirmar:**

Toque la pantalla para seleccionar el valor o el elemento del menú que desee.



**Para desplazarse por un menú o una lista:**

Deslice el dedo por la pantalla para desplazarse por los elementos o valores.

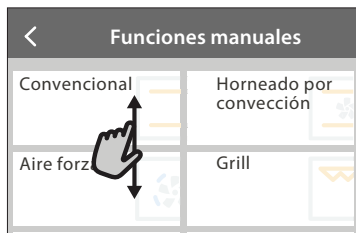

**Para confirmar un ajuste o ir a la siguiente pantalla:**

Toque «AJUSTAR» o «SIGUIENTE».



**Para volver a la pantalla anterior:**

Toque < .

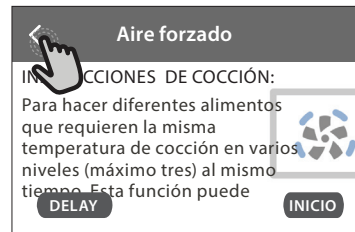

## PRIMER USO

La primera vez que encienda el aparato, tendrá que configurar el producto.

Los ajustes pueden cambiarse pulsando  para acceder al menú «Herramientas».

### 1. SELECCIONE EL IDIOMA

La primera vez que encienda el aparato, tendrá que seleccionar el idioma y ajustar la hora.

- Deslice el dedo pantalla para desplazarse por la lista de idiomas disponibles.
- Toque el idioma que desee.

Al tocar < volverá a la ventana anterior.

### 2. AJUSTAR WIFI

La función 6<sup>th</sup> Sense Live le permite controlar el horno de forma remota desde un dispositivo móvil. Para poder controlar el aparato de forma remota, primero debe completar el proceso de conexión con éxito. Este proceso es necesario para registrar su aparato y conectarse a su red doméstica.

- Toque «CONFIGURAR AHORA» para seguir configurando la conexión.

De lo contrario, toque «SALTAR» para conectar su producto más tarde.

## CÓMO CONFIGURAR LA CONEXIÓN

Para utilizar esta función, necesitará: Un teléfono inteligente o tableta y un router inalámbrico conectado a Internet. Utilice su dispositivo inteligente para comprobar que la señal de la red inalámbrica de su casa es fuerte cerca del aparato.

Requisitos mínimos.

Dispositivo inteligente: Android con una pantalla de 1280x720 (o superior) o iOS.

Consulte en la tienda de aplicaciones la compatibilidad con las versiones de Android o iOS.

Router inalámbrico: 2,4 Ghz WiFi b/g/n.

### 1. Descargue la app 6<sup>th</sup> Sense Live

El primer paso para conectar su aparato es descargar la app en su dispositivo móvil. La app 6<sup>th</sup> Sense Live le guiará a lo largo de todos los pasos de la lista. Puede descargar la app 6<sup>th</sup> Sense Live de iTunes Store o de Google Play Store.

### 2. Cree una cuenta

Si no lo ha hecho ya, deberá crear una cuenta. Esto le permitirá crear una red entre sus aparatos y además verlos y controlarlos de forma remota.

### 3. Registre su aparato

Siga las instrucciones en la app para registrar su aparato.

Necesitará el número SAID (Smart Appliance IDentifier) para completar el proceso de registro. Puede encontrar su código único en la placa de características de su producto.

#### 4. Conéctelo a la red WiFi

Siga el procedimiento de configuración de conexión por escaneo. La aplicación le guiará a lo largo del proceso de conexión del aparato a la red inalámbrica de su casa.

Si el router es compatible con WPS 2.0 (o superior), seleccione «MANUAL», y después toque «Configuración WPS»: Pulse el botón WPS en el router inalámbrico para establecer una conexión entre los dos productos.

Si es necesario, también puede conectar el producto de forma manual utilizando «Buscar una red».

El código SAID se utiliza para sincronizar un dispositivo inteligente con su aparato. La dirección MAC se muestra para el módulo WiFi.

El procedimiento de conexión solo debe llevarse a cabo de nuevo si cambia la configuración de su router (por ejemplo, el nombre de la red, la contraseña o el proveedor de datos)

### 3. AJUSTE DE LA HORA Y LA FECHA

Al conectar el horno a su red doméstica, la hora y la fecha se ajustarán automáticamente. De lo contrario, deberá configurarlos de forma manual

- Toque los números correspondientes para ajustar la hora.
- Toque «AJUSTAR» para confirmar.

Una vez ajustada la hora, deberá ajustar la fecha

- Toque los números correspondientes para fijar la fecha.
- Toque «AJUSTAR» para confirmar.

Tras un corte de alimentación duradero, debe establecer la fecha y la hora de nuevo.

### 4. CONFIGURACIÓN DEL CONSUMO DE POTENCIA

El horno está programado para consumir un nivel de potencia eléctrica compatible con el de una red doméstica que tenga una potencia superior a 3 kW (16 amperios): Si su hogar tiene menos potencia, deberá reducir este valor (13 amperios).

- Pulse el valor de la derecha para seleccionar la potencia.
- Pulse «ACEPTAR» para completar la configuración inicial.

### 5. CALENTAR EL HORNO

Un horno nuevo puede liberar olores que se han quedado impregnados durante la fabricación: es completamente normal. Antes de empezar a cocinar, le recomendamos calentar el horno en vacío para eliminar cualquier olor. Quite todos los cartones de protección o el film transparente del horno y saque todos los accesorios de su interior. Caliente el horno a 200 °C durante aproximadamente una hora.

Es aconsejable ventilar la habitación después de usar el aparato por primera vez.

## USO DIARIO

### 1. SELECCIONAR UNA FUNCIÓN

- Para encender el horno, pulse  o toque en cualquier punto de la pantalla.

La pantalla le permite escoger entre las funciones Manual y 6<sup>th</sup> Sense.

- Toque la función principal que desee para acceder al menú correspondiente.
- Desplácese hacia arriba o hacia abajo para explorar la lista.
- Seleccione la función que desee tocándola.

### 2. AJUSTAR FUNCIONES MANUALES

Cuando haya seleccionado la función que desee, puede cambiar la configuración correspondiente. En la pantalla aparecerá la configuración que se puede cambiar.

#### TEMPERATURA / NIVEL DEL GRILL

- Desplácese por los valores sugeridos y seleccione el que desee.

Si la función lo permite, puede pulsar  para activar el precalentamiento.

#### DURACIÓN

Si quiere cocinar de forma manual no es necesario configurar el tiempo de cocción. En el modo temporizado, el horno cocina durante el tiempo que haya seleccionado. Al final del tiempo de cocción, la cocción se detiene automáticamente.

- Para ajustar la duración, toque «Ajustar tiempo cocción».
- Toque los números correspondientes para ajustar el tiempo requerido.
- Toque «SIGUIENTE» para confirmar.

Para cancelar una duración establecida durante la cocción y administrar de forma manual el final de la cocción, toque el valor de la duración y seleccione «DETENER».

### 3. AJUSTAR LAS FUNCIONES 6<sup>th</sup> SENSE

Las funciones 6<sup>th</sup> Sense le permiten preparar una amplia variedad de platos escogiéndolos entre los que se muestran en la lista. El aparato selecciona la mayor parte de ajustes de cocción automáticamente para obtener los mejores resultados.

- Escoja una receta de la lista.

Las funciones se muestran por categorías de alimento en el menú «ALIMENTOS 6<sup>th</sup> SENSE» (consulte las tablas correspondientes) y por características de receta en el menú «LIFESTYLE».

- Una vez seleccionada una función, indique las características de los alimentos (cantidad, peso, etc.) que desea cocinar para obtener los resultados perfectos.

### 4. AJUSTAR HORA DE INICIO / FINAL DELAY

Puede aplazar la cocción antes de iniciar una función: La función se iniciará o finalizará en el momento que seleccione por adelantado.

- Toque «DELAY» para ajustar la hora de inicio o de finalización requerida.
- Una vez ajustado el retraso requerido, toque «COMENZAR EL RETRASO» para iniciar el tiempo de espera.
- Coloque los alimentos en el horno y cierre la puerta: Esta función se iniciará automáticamente cuando haya

transcurrido el periodo de tiempo calculado.

Programar una cocción con inicio diferido deshabilitará la fase de precalentamiento del horno: el horno alcanzará la temperatura deseada de forma gradual, con lo que los tiempos de cocción serán ligeramente mayores que los de la tabla de cocción.

- Para activar la función inmediatamente y cancelar el inicio diferido programado, toque

## 5. INICIO DE LA FUNCIÓN

- Una vez configurados los ajustes, toque «INICIO» para activar la función.

Si el horno está caliente y la función requiere una temperatura máxima específica, se mostrará un mensaje en la pantalla. Puede cambiar los valores configurados en cualquier momento durante la cocción tocando el valor que desea modificar.

- Pulse para detener la función activa en cualquier momento.

## 6. PRECALENTAMIENTO

Si se ha activado previamente, una vez iniciada la función la pantalla indica el estado de la fase de precalentamiento. Cuando el precalentamiento haya terminado, sonará una señal acústica y la pantalla indicará que el horno ha alcanzado la temperatura establecida.

- Abra la puerta.
- Introduzca el alimento.
- Cierre la puerta y toque «HECHO» para iniciar la cocción.

Colocar los alimentos en el horno antes de que haya finalizado el precalentamiento puede tener efectos adversos en el resultado final de la cocción. Abrir la puerta durante la fase de precalentamiento pondrá en pausa el proceso. El tiempo de cocción no incluye la fase de precalentamiento.

Puede cambiar los ajustes por defecto de la opción de precalentamiento para las funciones de cocción que le permitan hacerlo manualmente.

- Seleccione una función que le permita seleccionar la función de precalentamiento manualmente.
- Toque el icono para activar o desactivar el precalentamiento. Se establecerá como opción predeterminada.

## 7. PONER EN PAUSA LA COCCIÓN

Algunas de las funciones 6<sup>th</sup> Sense requieren que dé la vuelta a la comida durante la cocción. Se emitirá una señal acústica y las pantallas indicarán las acciones que deberá realizar.

- Abra la puerta.
- Realice la acción indicada por la pantalla.
- cierre la puerta y toque «HECHO» para reanudar la cocción.

Antes de finalizar la cocción, el horno podría indicarle que compruebe la comida del mismo modo.

Se emitirá una señal acústica y las pantallas indicarán las acciones que deberá realizar.

- Compruebe la comida.
- cierre la puerta y toque «HECHO» para reanudar la cocción.

## 8. FINAL DE COCCIÓN

Sonará una señal acústica y la pantalla indicará que la cocción ha terminado. Con algunas funciones, una vez finalizada la cocción puede dorar más un plato, ampliar el tiempo de cocción o guardar la función como favorita.

- Toque para guardarla como favorita.
- Seleccione «Dorado extra» para iniciar un ciclo de dorado de cinco minutos.
- Toque para prolongar la cocción.

## 9. FAVORITOS

La función de Favoritos almacena los ajustes del horno para su receta favorita.

El horno reconoce automáticamente las funciones más utilizadas. Después de varios usos, se le aconsejará que añada la función a sus favoritos.

### CÓMO GUARDAR UNA FUNCIÓN

Una vez finalizada una función, puede tocar para guardarla como favorita. Esto le permitirá utilizarla rápidamente en el futuro conservando los mismos ajustes. La pantalla le permite guardar la función indicando hasta cuatro comidas favoritas, como el desayuno, el almuerzo, un snack y la cena.

- Toque los iconos para seleccionar al menos uno.
- Toque «GUARDAR» para guardar la función.

### UNA VEZ GUARDADA

Para ver el menú de favoritos, pulse : las funciones se dividirán por comidas distintas y se ofrecerán algunas sugerencias.

- Toque el icono de cada comida para ver las listas correspondientes
- Desplácese por la lista que se ha abierto.
- Toque la receta o función requerida.
- Toque «INICIO» para activar la cocción.

### CAMBIO DE LA CONFIGURACIÓN

En la pantalla de Favoritos, puede añadir una imagen o un nombre al favorito para adaptarlo a sus preferencias.

- Seleccione la función que desea cambiar.
- Toque «EDITAR».
- Seleccione el atributo que desea cambiar.
- Toque «SIGUIENTE»: La pantalla mostrará los nuevos atributos.
- Toque «GUARDAR» para confirmar sus cambios.

En la pantalla de favoritos también puede eliminar funciones guardadas:

- Toque en la función.
- Toque «ELIMINAR».

También puede ajustar la hora a la que se muestra cada comida:

- Pulse .
- Seleccione «Preferencias».
- Seleccione «Horas y fechas».
- Toque «Sus horarios de comidas».
- Desplácese por la lista y toque la hora correspondiente.
- Toque la comida correspondiente para cambiarla.

Solo es posible combinar un hueco de tiempo con una comida.

## 10. HERRAMIENTAS

Pulse  para abrir el menú «Herramientas» en cualquier momento. Este menú permite escoger entre varias opciones y cambiar los ajustes o preferencias de su producto o de la pantalla.

### HABILITACIÓN REMOTA

Para activar el uso de la aplicación de Whirlpool 6<sup>th</sup> Sense Live.

### TEMPORIZADOR DE COCINA

Esta función puede activarse utilizando una función de cocción o de forma independiente para llevar la cuenta del tiempo. Una vez iniciada, el temporizador continuará la cuenta atrás de forma independiente sin interferir en la función. Cuando se haya activado el temporizador, también podrá seleccionar y activar una función.

El temporizador continuará la cuenta atrás en la esquina superior derecha de la pantalla.

Para recuperar o cambiar el temporizador de cocina:

- Pulse .
- Toque .

Una vez que haya finalizado la cuenta atrás del tiempo seleccionado sonará una señal acústica y la pantalla lo indicará.

- Toque «RECHAZAR» para cancelar el temporizador o ajustar una nueva duración del temporizador.
- Toque «PROGRAMAR NUEVO TEMPORIZADOR» para volver a ajustar el temporizador.

### LUZ

Para encender o apagar la lámpara del horno.

### AUTOLIMPIEZA PIROLÍTICA

Para eliminar salpicaduras de cocción con un ciclo a muy alta temperatura. Hay disponibles tres ciclos de autolimpieza con distintas duraciones: Alto, medio, bajo. Le recomendamos utilizar el ciclo más rápido de forma periódica y utilizar el ciclo completo solamente cuando el horno esté muy sucio.

**No toque el horno durante el ciclo de limpieza pirolítica.**

**Mantenga a los niños y a los animales alejados del horno durante y después (hasta que la habitación haya terminado de ventilarse) del ciclo de limpieza pirolítica.**

- Retire todos los accesorios del horno antes de activar esta función (incluidas las guías de los estantes). Si va a instalar el horno debajo de una encimera, asegúrese de que todos los quemadores o placas eléctricas estén apagados durante el ciclo de autolimpieza.
- Para obtener unos resultados de limpieza óptimos, elimine el exceso de residuos del interior del aparato y limpie la puerta interior antes de usar la función Limp. Pirolítica.
- Escoja uno de los ciclos disponibles según sus necesidades.

- Toque «INICIO» para activar la función seleccionada. La puerta se bloqueará automáticamente y el horno iniciará el ciclo de autolimpieza: en la pantalla aparece un mensaje de advertencia junto con una cuenta atrás que indica el estado del ciclo en curso.

Una vez terminado el ciclo, la puerta permanece bloqueada hasta que la temperatura en el interior del horno haya vuelto a un nivel seguro.

Una vez seleccionado el ciclo, puede aplazar el inicio de la limpieza automática. Toque «DELAY» para ajustar la hora de finalización según se indica en el apartado correspondiente.

Nota: El ciclo de pirólisis también se puede activar cuando el depósito está lleno de agua.

### • DRENAR

La función de drenaje permite eliminar el agua para evitar que se estanque en el depósito. Para un uso óptimo del producto, es aconsejable realizar el drenaje cada vez que se usa el horno con un ciclo de vapor.

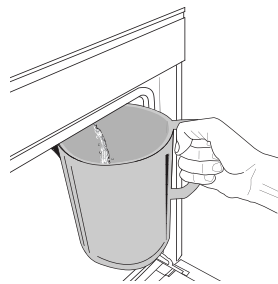

Una vez seleccionada la función «Drenar», siga las acciones indicadas: Abra la puerta y coloque una jarra grande bajo la boquilla de drenaje situada en la parte inferior derecha del panel. Una vez iniciado el drenaje, mantenga la jarra en esta posición hasta que la operación se haya completado. La duración media

del drenaje de carga completa es de unos tres minutos.

En caso necesario, es posible pausar el proceso de drenaje tocando PAUSA en la pantalla (por ejemplo, si la jarra se ha llenado de agua en mitad del proceso de drenaje).

La jarra debe ser de al menos 2 litros.

Nota: para asegurar que el agua esté fría, no es posible realizar esta actividad hasta 4 horas después del último ciclo (o de la última vez que el producto estuvo conectado). Durante el tiempo de espera, la pantalla mostrará la siguiente información: «AGUA DEMASIADO CALIENTE: ESPERE A QUE DISMINUYA LA TEMPERATURA».

**Importante:** Si el depósito no se drena periódicamente, varios días después del último llenado el aparato le solicitará que lo haga mostrando el mensaje «CICLO DE DRENAJE NECESARIO»: esta solicitud no se puede ignorar y solo podrá continuar utilizando el producto con normalidad tras haber realizado el drenaje.

### • DESINCRUSTAR

Esta función especial, activada a intervalos regulares, le permite mantener el depósito y el circuito de vapor en condiciones óptimas.

El mensaje «CICLO DESCALCIFICACIÓN NECESARIO» se mostrará en la pantalla para recordarle que ejecute esta operación de forma regular.

La solicitud de descalcificación se activa en función del número de ciclos de cocción al vapor ejecutados u horas de funcionamiento del hervidor de vapor desde el último ciclo de descalcificación (ver tabla inferior).

El mensaje «DESCALCIFICACIÓN» aparece al cabo de	QUÉ HACER
15 ciclos de cocción al vapor	Se recomienda la descalcificación
22 horas de duración de cocción al vapor	
20 ciclos de cocción al vapor	No es posible ejecutar un ciclo de vapor hasta que se haya realizado un ciclo de descalcificación
30 horas de duración de cocción al vapor	

El procedimiento de descalcificación puede ejecutarse en cualquier otro momento si el usuario desea una limpieza más a fondo del depósito y del circuito interno de vapor.

La duración promedio de la función completa es de alrededor de 180 minutos. Una vez iniciada la función, siga todos los pasos indicados en la pantalla.

Nota: La función se puede pausar, pero si se cancela en algún momento, se deberá repetir todo el ciclo de descalcificación desde el principio.

#### » VACIANDO (hasta 3 min)

Cuando la pantalla muestre «COLOCAR UN RECIPIENTE BAJO EL AGUJERO DE DRENAJE DE AGUA», continúe con la tarea de drenaje según se describe en el párrafo correspondiente al Drenaje. Si el depósito no contiene agua, el aparato pasará automáticamente al PASO 1 DE 8.

Nota: para asegurar que el agua esté fría, no es posible realizar esta actividad hasta 4 horas después del último ciclo (o de la última vez que el producto estuvo conectado). Durante el tiempo de espera, la pantalla mostrará la siguiente información: «AGUA DEMASIADO CALIENTE: ESPERE A QUE DISMINUYA LA TEMPERATURA».

La jarra debe ser de al menos 2 litros.

#### » PASO 1 DE 8: DESCALCIFICACIÓN (~120 MIN)

Cuando la pantalla le pida que prepare la solución de descalcificación, añada 3 sobres (correspondientes a 75 g) de descalcificador especial para hornos WPRO\* a 1,7 litros de agua potable a temperatura ambiente.

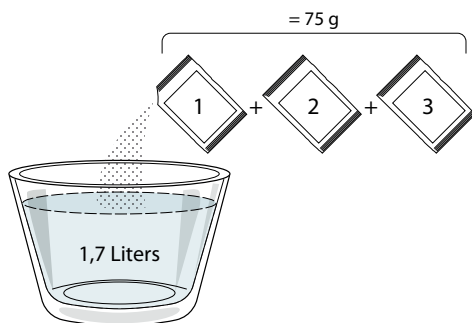

Una vez añadida la solución descalcificante al cajón, pulse **START** para iniciar el proceso de descalcificación principal.

Durante los distintos pasos de la descalcificación, no es necesario que preste atención al aparato. Una vez finalizado cada uno de los pasos, sonará un aviso acústico y aparecerán en la pantalla instrucciones para pasar al siguiente paso.

#### » PASO 2 DE 8: VACIANDO (hasta 3 min)

Cuando la pantalla muestre «COLOCAR UN RECIPIENTE BAJO EL AGUJERO DE DRENAJE DE AGUA», continúe con la tarea de drenaje según se describe en el párrafo correspondiente al Drenaje.

#### » PASO 3 DE 8: ACLARADO (~20 min)

Para limpiar el depósito y el circuito del vapor, debe realizar un ciclo de aclarado.

Cuando la pantalla muestre <LLENAR EL DEPÓSITO>, añada agua potable al cajón hasta que la pantalla muestre <DEPÓSITO LLENO> y pulse **START** para iniciar el primer aclarado.

#### PASO 4 DE 8: VACIANDO (hasta 3 min.)

##### » PASO 5 DE 8: ACLARADO (~20 min)

##### » PASO 6 DE 8: VACIANDO (hasta 3 min)

##### » PASO 7 DE 8: ACLARADO (~20 min)

##### » PASO 8 DE 8: VACIANDO (hasta 3 min)

Después de la última operación de drenaje, pulse **CLOSE** para completar la descalcificación.

Cuando el procedimiento de Descalcificación haya finalizado, podrá usar todas las funciones de vapor.

\*El descalcificador WPRO es un producto profesional recomendado para mantener un rendimiento óptimo de la función de vapor del horno. Siga las instrucciones de uso del envase del producto. Si desea hacer un pedido o solicitar información, póngase en contacto con el servicio postventa o entre en el sitio web [www.whirlpool.eu](http://www.whirlpool.eu)

Whirlpool declina cualquier responsabilidad por daños provocados por el uso de otros productos de limpieza disponibles en el mercado.

#### SILENCIO

Toque el icono para silenciar o desactivar el silencio de todos los sonidos y alarmas.

#### BLOQUEO CONTROL

La función «Bloqueo control» le permite bloquear los botones del panel táctil para no pulsarlos por error.

Para activar el bloqueo:

- Toque el icono .

Para desactivar el bloqueo:

- Toque la pantalla.
- Deslice hacia arriba en el mensaje que se muestra.

#### MÁS MODOS

Para seleccionar el modo sabático y acceder a Energía.

#### PREFERENCIAS

Para cambiar algunos ajustes del horno.

#### WI-FI



























































































Para cambiar los ajustes de la red doméstica o configurar una nueva.

#### INFORMACIÓN

Para apagar el «Modo demo en tienda», restablecer el producto y obtener más información sobre el producto.



# TABLA DE COCCIÓN

RECETA	FUNCIÓN	PRECALENTAR	TEMPERATURA (°C) / NIVEL DEL GRILL	DURACIÓN (Min.)	REJILLAS Y ACCESORIOS
Bizcochos esponjosos		Sí	170	30 - 50	
		Sí	160	30 - 50	
		Sí	160	30 - 50	 
Tartas rellenas (tarta de queso, strudel, tarta de manzana)		Sí	160 - 200	30 - 85	
		Sí	160 - 200	35 - 90	 
Galletas / Galletas de pastaflora		Sí	150	20 - 40	
		Sí	140	30 - 50	
		Sí	140	30 - 50	 
		Sí	135	40 - 60	  
Pastelitos / Magdalenas		Sí	170	20 - 40	
		Sí	150	30 - 50	
		Sí	150	30 - 50	 
		Sí	150	40 - 60	  
Lionesas		Sí	180 - 200	30 - 40	
		Sí	180 - 190	35 - 45	 
		Sí	180 - 190	35 - 45 *	  
Merengues		Sí	90	110 - 150	
		Sí	90	130 - 150	 
		Sí	90	140 - 160 *	  
Pizza / Pan / Focaccia		Sí	190 - 250	15 - 50	
		Sí	190 - 230	20 - 50	 
Pizza (Fina, gruesa, focaccia)		Sí	220 - 240	25 - 50 *	  
Pizza congelada		Sí	250	10 - 15	
		Sí	250	10 - 20	 
		Sí	220 - 240	15 - 30	  
Tartas saladas (tarta de verdura, quiche)		Sí	180 - 190	45 - 55	
		Sí	180 - 190	45 - 60	 
		Sí	180 - 190	45 - 70 *	  
Volovanes / Canapés de hojaldre		Sí	190 - 200	20 - 30	
		Sí	180 - 190	20 - 40	 
		Sí	180 - 190	20 - 40 *	  
Lasaña / flanes / pasta al horno / canelones		Sí	190 - 200	45 - 65	

## FUNCIÓNES



Convencional



Aire forzado



Horno de convección



Grill



TurboGrill



MaxiCooking



Cook 4



Aire Forzado Eco

RECETA	FUNCIÓN	PRECALENTAR	TEMPERATURA (°C) / NIVEL DEL GRILL	DURACIÓN (Min.)	REJILLAS Y ACCESORIOS
Cordero / Ternera / Buey / Cerdo 1 kg		Sí	190 - 200	80 - 110	
Cerdo asado con piel 2 kg		-	170	110 - 150	
Pollo, conejo, pato 1 kg		Sí	200 - 230	50 - 100	
Pavo / Oca 3 kg		Sí	190 - 200	80 - 130	
Pescado al horno / en papillote (filetes, entero)		Sí	180 - 200	40 - 60	
Verduras rellenas (tomates, calabacines, berenjenas)		Sí	180 - 200	50 - 60	
Tostada		-	3 (Alta)	3 - 6	
Filetes de pescado / Filete		-	2 (Media)	20 - 30 **	
Salchichas / Pinchos morunos / Costillas / Hamburguesas		-	2 - 3 (Medio - Alto)	15 - 30 **	
Pollo asado 1-1,3 kg		-	2 (Media)	55 - 70 ***	
Pierna de cordero, jarretes		-	2 (Media)	60 - 90 ***	
Papas asadas		-	2 (Media)	35 - 55 ***	
Verduras gratinadas		-	3 (Alta)	10 - 25	
Galletas	 Galletas	Sí	135	50 - 70	
Tartas	 Tartas	Sí	170	50 - 70	
Pizza redonda	 Pizza redonda	Sí	210	40 - 60	
Menú completo: Tarta de frutas (nivel 5)/ lasaña (nivel 3)/carne(nivel 1)		Sí	190	40 - 120 *	
Menú completo: Tarta de frutas (nivel 5) / verduras asadas (nivel 4) / lasaña (nivel 2) / trozos de carne (nivel 1)	 Menú	Sí	190	40 - 120	
Lasañas y carnes		Sí	200	50 - 100 *	
Carnes y patatas		Sí	200	45 - 100 *	
Pescado y verduras		Sí	180	30 - 50 *	
Piezas de carne rellenas asadas		-	200	80 - 120 *	
Trozos de carne (conejo, pollo, cordero)		-	200	50 - 100 *	

\* Tiempo de cocción estimado: Los platos se pueden extraer del horno antes o después según los gustos personales.

\*\* Dé la vuelta al alimento a mitad de la cocción.

\*\*\* Dé la vuelta al alimento en el segundo tercio de la cocción (si fuera necesario).

#### CÓMO UTILIZAR LAS TABLAS DE COCCIÓN

La lista de las tablas: recetas, si es necesario precalentar, temperatura (°C), nivel del grill, tiempo de cocción (minutos), accesorios y nivel sugerido para la cocción. Los tiempos de cocción inician en el momento en que se coloca el alimento en el horno, excluyendo el precalentamiento (cuando sea necesario). Las temperaturas y los tiempos de cocción son orientativos y dependen de la cantidad de alimentos y del tipo de accesorio utilizado. En principio, aplique los valores recomendados más bajos y, si la cocción no es suficiente, aumentelos. Utilice los accesorios suministrados y, si es posible, moldes y bandejas metálicas de color oscuro. También puede utilizar recipientes y accesorios tipo Pyrex o de cerámica, aunque deberá tener en cuenta que los tiempos de cocción serán ligeramente mayores. Para obtener resultados óptimos, siga atentamente las recomendaciones de la tabla de cocción respecto al uso de accesorios (suministrados) y su colocación en los distintos niveles.

FUNCIÓNES



Convencional



Aire forzado



Horno de convección



Grill



TurboGrill



MaxiCooking



Cook 4





































Aire Forzado Eco

Whirlpool

## AIRE FORZADO + VAPOR

Receta	Nivel de vapor	Precalentar	Temperatura (°C)	Tiempo de cocción (Min.)	Nivel y accesorios
Galletas de pastaflora / Galletas	BAJO	-	140 - 150	35 - 55	3
	BAJO	-	140	30 - 50	4 1
	BAJO	-	140	40 - 60	5 3 1
Pastelitos / Magdalenas	BAJO	-	160 - 170	30 - 40	3
	BAJO	-	150	30 - 50	4 1
	BAJO	-	150	40 - 60	5 3 1
Tartas esponjosas	BAJO	-	170 - 180	40 - 60	2
Bizcocho	BAJO	-	160 - 170	30 - 40	2
Focaccia	BAJO	-	200 - 220	20 - 40	3
Barra de pan	BAJO	-	170 - 180	70 - 100	3
Panecillo	BAJO	-	200 - 220	30 - 50	3
Baguette	BAJO	-	200 - 220	30 - 50	3
Papas Asadas	MEDIO	-	200 - 220	50 - 70	3
Ternera / carne de res / cerdo de 1 kg	MEDIO	-	180 - 200	60 - 100	3
Ternera / carne de res / cerdo (piezas)	MEDIO	-	160 - 180	60-80	3
Asado de ternera poco hecho (1 kg)	MEDIO	-	200 - 220	40 - 50	3
Asado de carne poco hecho 2 kg	MEDIO	-	200	55 - 65	3
Pierna de cordero	MEDIO	-	180 - 200	65 - 75	3
Codillos de cerdo estofados	MEDIO	-	160 - 180	85 - 100	3
Pollo / pintada / pato de 1-1,5 kg	MEDIO	-	200 - 220	50 - 70	3
Pollo / pintada / pato (piezas)	MEDIO	-	200 - 220	55 - 65	3
Hortalizas rellenas (tomates, calabacines, berenjenas)	MEDIO	-	180 - 200	25 - 40	3
Filete de pescado	ALTO	-	180 - 200	15 - 30	3

# TABLA DE COCCIÓN

Categorías de alimentos		Nivel y accesorios	Cantidad	Información de cocción	
ESTOFADO Y PASTA AL HORNO	Lasaña fresca	 2	500- 3000 g	Prepare según su receta preferida. Cubra con salsa bechamel y añada queso rallado para conseguir un dorado perfecto	
	Lasaña congelada	 2	500- 3000 g		
CARNES	Carne de res	Asado de carne de res	 3	600- 2000 g	Unte con aceite y añada sal y pimienta. Aderece con ajo y hierbas al gusto. Al final de la cocción, deje reposar al menos 15 minutos antes de cortar
		Hamburguesa	 5  4	1,5-3 cm	Unte con aceite y añada sal antes de la cocción. Dé la vuelta pasadas 3/5 partes del tiempo de cocción.
	Cerdo	Cerdo asado	 3	600- 2500 g	Unte con aceite y añada sal y pimienta. Aderece con ajo y hierbas al gusto. Al final de la cocción, deje reposar al menos 15 minutos antes de cortar.
		Costillas de cerdo	 5  4	500- 2000 g	Unte con aceite y añada sal antes de la cocción. Dé la vuelta pasadas 2/3 partes del tiempo de cocción
	Pollo	Pollo asado	 2	600- 3000 g	Unte con aceite y sazone al gusto. Sazone con sal y pimienta. Introduzca en el horno con la pechuga hacia arriba
		Filete / pechuga	 5  4	1-5 cm	Unte con aceite y añada sal antes de la cocción. Dé la vuelta pasadas 2/3 partes del tiempo de cocción
	Platos de carne	Pinchos morunos	 5  4	una rejilla	Unte con aceite y añada sal antes de la cocción. Dé la vuelta pasadas 1/2 partes del tiempo de cocción
		Salchichas y wurstel	 5  4	1,5-4 cm	Distribuya de manera uniforme sobre la rejilla. Dé la vuelta pasadas 3/4 partes del tiempo de cocción
PESCADO Y MARISCO	Filete y pescado asados	Filetes	 3  2	0,5-2,5 cm	Unte con aceite y añada sal y pimienta. Aderece con ajo y hierbas al gusto
		Filetes de pescado congelados	 3  2	0,5-2,5 cm	Unte con aceite y añada sal y pimienta. Aderece con ajo y hierbas al gusto
	Marisco al grill	Vieiras	 4	una bandeja	Cubra con pan rallado y aderece con aceite, ajo, pimienta y perejil
		Mejillones	 4	una bandeja	Unte con aceite y añada sal y pimienta. Aderece con ajo y hierbas al gusto
		Camarones	 4  3	una bandeja	
Langostinos	 4  3	una bandeja			
VERDURAS	Verduras asadas	Papas	 3	500- 1500 g	Trocéelas, aliñe con aceite, sal y sazone con hierbas antes introducirlas en el horno
		Hortalizas rellenas	 3	100-500 g cada uno	Unte con aceite y añada sal y pimienta. Aderece con ajo y hierbas al gusto
		Otras verduras	 3	500- 1500 g	
	Verduras gratinadas	Papas	 3	1 bandeja	Trocéelas, aliñe con aceite, sal y sazone con hierbas antes introducirlas en el horno
		Tomates	 3	1 bandeja	Cubra con pan rallado y aderece con aceite, ajo, pimienta y perejil
		Pimientos	 3	1 bandeja	Prepare según su receta preferida. Cubra con queso para conseguir un dorado perfecto
		Brócoli	 3	1 bandeja	Prepare según su receta preferida. Cubra con salsa bechamel y añada queso rallado para conseguir un dorado perfecto
		Coliflor	 3	1 bandeja	
		Otros	 3	1 bandeja	

ACCESORIOS



Rejilla



Bandeja de horno o molde sobre rejilla



Grasera / bandeja pastelera o bandeja de horno sobre rejilla



Grasera / Bandeja pastelera



Grasera con 500 ml de agua

	Categorías de alimentos	Nivel y accesorios	Cantidad	Información de cocción
REPOSTERÍA	Bizcocho en molde	2	0,5-1,2 kg	Prepare una masa de bizcocho esponjoso sin grasa de 500-900 g. Colóquela en una bandeja pastelera forrada y engrasada
	Galletas	3	0,2-0,6 kg	Elabore una masa con 500 g de harina, 200 g de mantequilla salada, 200 g de azúcar y dos huevos. Condimente con esencia de frutas. Deje enfriar. Estire la masa de manera uniforme y dele la forma que prefiera. Coloque las galletas en la bandeja pastelera
	Pasta choux	3	1 bandeja	Distribuya de manera uniforme en la bandeja pastelera. Deje enfriar antes de servir
	Tarta en molde	3	0,4 - 1,6 kg	Elabore una masa con 500 g de harina, 200 g de mantequilla salada, 200 g de azúcar y dos huevos. Condimente con esencia de frutas. Deje enfriar. Estire la masa de manera uniforme y dóblela en un molde. Rellénela con mermelada y hornéela
	Strudel	3	0,4 - 1,6 kg	Prepare una mezcla de manzana a dados, piñones, canela y nuez moscada. Añada un poco de manteca a una sartén, añada azúcar y cocine durante 10-15 minutos. Extienda la masa y doble la parte externa
	Tarta rellena de frutas	2	0,5-2 kg	Forre un molde con la masa y espolvoree pan rallado en el fondo para absorber el jugo de la fruta. Rellene con fruta fresca troceada y mezclada con azúcar y canela
	TARTAS SALADAS	2	800- 1200 g	Forre un molde para unas 8-10 porciones con la masa y péforrela con un tenedor. Rellene la masa según su receta favorita
PAN	Panecillos 🍞	3	60-150 g cada uno	Prepare la masa según su receta favorita para un pan ligero. Dele forma de panecillos antes de que suban. Utilice la función de leudado especial del horno
	Pan de sándwich en molde 🍞	2	400-600 g cada una	Prepare la masa según su receta favorita para un pan ligero. Viértala en un recipiente en forma de barra antes del leudado. Utilice la función de leudado especial del horno
	Pan grande 🍞	2	700- 2000 g	Prepare una masa según su receta preferida y colóquela en una bandeja pastelera
	Baguettes 🍞	3	200-300 g cada una	Prepare la masa según su receta favorita para un pan ligero. Dele forma de baguettes antes de que suban. Utilice la función de leudado especial del horno
PIZZA	Pizza fina	2	bandeja redonda	Prepare una masa de pizza con 150 ml de agua, 15 g de levadura, 200-225 g de harina, aceite y sal. Déjela subir utilizando la función específica del horno. Extienda la masa en una bandeja pastelera ligeramente engrasada. Añada los ingredientes, como tomates, mozzarella y jamón
	Pizza gruesa	2	bandeja redonda	
	Pizza congelada	2 4 1 5 3 1 5 4 2 1	1 - 4 capas	Extráigalos del embalaje. Distribuya de manera uniforme sobre la rejilla

ACCESORIOS



Rejilla



Bandeja de horno molde sobre rejilla



Grasera / bandeja pastelera o bandeja de horno sobre rejilla



Grasera / Bandeja pastelera



Grasera con 500 ml de agua

# LIMPIEZA Y MANTENIMIENTO

Asegúrese de que el horno se haya enfriado antes de llevar a cabo las tareas de mantenimiento o limpieza.

No utilice productos de lavado con vapor.

No utilice estropajos de acero, estropajos abrasivos ni productos de limpieza abrasivos/corrosivos, ya que podrían dañar las superficies del aparato.

Utilice guantes de protección.

El horno debe desconectarse de la red eléctrica antes de llevar a cabo cualquier trabajo de mantenimiento.

## SUPERFICIES EXTERIORES

- Limpie las superficies con un paño húmedo de microfibra. Si están muy sucias, añada unas gotas de detergente neutro al agua. Seque con un paño seco.
- No utilice detergentes corrosivos ni abrasivos. Si uno de esos productos entra accidentalmente en contacto con la superficie del aparato, límpielo de inmediato con un paño húmedo de microfibra.

## SUPERFICIES INTERIORES

- Después de cada uso, deje que el horno se enfríe y, a continuación, límpielo, preferiblemente cuando aún esté tibio, para quitar los restos o las manchas causados por los residuos de los alimentos. Para secar la condensación que se haya podido formar debido a la cocción de alimentos con un alto contenido en agua, deje que el horno se enfríe por completo y límpielo con un paño o esponja.
- Si hay suciedad persistente en las superficies interiores, se recomienda activar la función de

limpieza automática para obtener los mejores resultados.

- Limpie el cristal de la puerta con un detergente líquido adecuado.
- Para limpiar el horno con facilidad, quite la puerta.

## ACCESORIOS

- Después del uso, sumerja los accesorios en una solución líquida con detergente, utilizando guantes si aún están calientes. Los residuos de alimentos pueden quitarse con un cepillo o esponja.

## HERVIDOR

Para garantizar el funcionamiento óptimo del horno y ayudar a prevenir las incrustaciones de cal, le recomendamos que utilice las funciones «Drenar» y «Desincrustar» con regularidad.

Tras un largo periodo sin utilizar la función «Aire forzado + Vapor», se recomienda activar un ciclo de cocción con el horno vacío y el depósito completamente lleno.

## SUSTITUCIÓN DE LA LÁMPARA

1. Desconecte el horno de la red eléctrica.
2. Extraiga las guías para estantes.
3. Retire la tapa de la bombilla.
4. Sustituya la bombilla.
5. Vuelva a poner la tapa y empuje contra la pared para encajarla bien.
6. Vuelva a colocar las guías de estantes.
7. Vuelva a conectar el horno a la red eléctrica.

Nota: Utilice sólo bombillas halógenas de 20-40W/230 ~ V tipo G9, T300 °C. La bombilla que se usa en el aparato está diseñada específicamente para electrodomésticos y no es adecuada para la iluminación general de estancias de una vivienda (Normativa CE 244/2009). Las bombillas están disponibles en nuestro Servicio Postventa.

Al utilizar bombillas halógenas, no las toque con las manos desnudas ya que las huellas dactilares podrían dañarlas. No utilice el horno hasta que no haya vuelto a colocar la tapa de la lámpara.

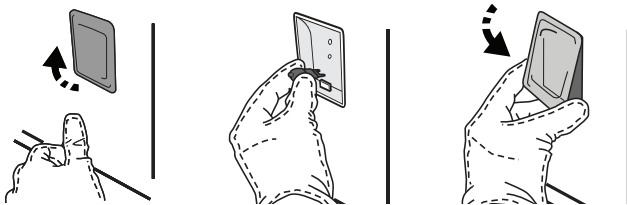

## EXTRACCIÓN E INSTALACIÓN DE LA PUERTA

- Para quitar la puerta, ábrala por completo y baje los pestillos hasta que estén en posición desbloqueada.

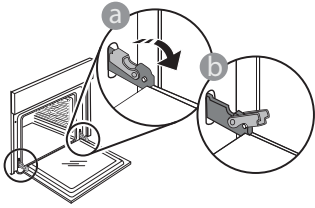

- Cierre la puerta tanto como pueda. Sujete bien la puerta con las dos manos –no la sujete por el asa. Simplemente extraiga la puerta continuando cerrándola y a la vez levantándola hasta que se salga de su alojamiento. Ponga la puerta en un lado, apoyada sobre una superficie blanda.

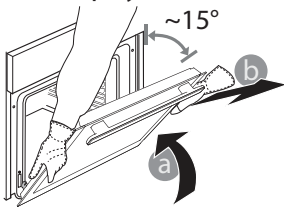

Vuelva a instalar la puerta llevándola hacia el horno, alineando los ganchos de las bisagras con sus alojamientos y fijando la parte superior en su alojamiento.

- Baje la puerta y ábrala por completo. Baje los pestillos a su posición original: Asegúrese de haberlos bajado por completo.

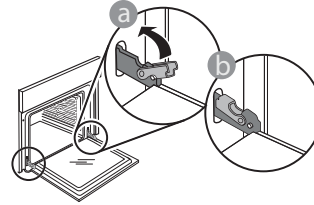

- Presione suavemente para comprobar que los pestillos estén en la posición correcta.

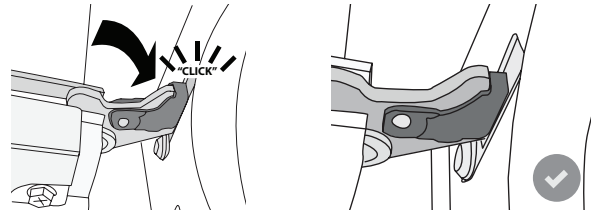

- Intente cerrar la puerta y compruebe que esté alineada con el panel de control. Si no lo está, repita los pasos de arriba: La puerta podría dañarse si no funciona correctamente.

## PREGUNTAS MÁS FRECUENTES SOBRE WIFI

WiFi no disponible en Rusia

### ¿Qué protocolos WiFi son compatibles?

El adaptador de WiFi instalado admite WiFi b/g/n para los países europeos.

### ¿Qué ajustes deben configurarse en el software del router?

Estos son los ajustes requeridos del router: 2,4 GHz habilitados, WiFi b/g/n, DHCP y NAT activados.

### ¿Qué versión de WPS es compatible?

WPS 2.0 o superior. Compruebe la documentación del router.

### ¿Existen diferencias entre el uso de un teléfono inteligente (o tableta) con Android o iOS?

Puede utilizar el sistema operativo que prefiera, no existe ninguna diferencia.

### ¿Puedo utilizar la conexión con un móvil 3G en lugar de un router?

Sí, pero los servicios de nube están diseñados para dispositivos conectados permanentemente.

### ¿Cómo puedo comprobar si mi conexión a Internet doméstica funciona y si la funcionalidad inalámbrica está activada?

Puede buscar su red en el dispositivo inteligente. Desactive las otras conexiones de datos antes de intentarlo.

### ¿Cómo puedo comprobar si el aparato está conectado a mi red inalámbrica doméstica?

Acceda a la configuración del router (consulte el manual del router) y compruebe si la dirección MAC del aparato aparece en la página de dispositivos inalámbricos conectados.

### ¿Dónde puedo encontrar la dirección MAC del aparato?

Pulse «Ajustes» y a continuación toque el icono de wifi o mire en su aparato: Hay una etiqueta donde figuran las direcciones SAID y MAC. La dirección MAC está formada por una combinación de números y letras que empiezan por «88:e7».

### ¿Cómo puedo comprobar si la función inalámbrica del aparato está activada?

Utilice su dispositivo inteligente y la app 6<sup>th</sup> Sense Live para comprobar si la red del aparato está visible y conectada a la nube.

### ¿Hay algo que pueda impedir que la señal llegue al aparato?

Compruebe que los dispositivos que ha conectado no estén utilizando todo el ancho de banda disponible.

Asegúrese de que el número de sus dispositivos con WiFi activada no supere el máximo permitido por el router.

### ¿A qué distancia debería estar el aparato del router?

Generalmente, la señal WiFi es lo suficientemente potente como para cubrir un par de habitaciones, pero esto depende en gran medida del material del que están hechas las paredes. Puede comprobar la potencia de la señal colocando su dispositivo inteligente junto al aparato.

### ¿Qué puedo hacer si mi conexión inalámbrica no llega al aparato?

Puede utilizar dispositivos específicos para ampliar la cobertura WiFi de su hogar, como puntos de acceso, repetidores WiFi y puentes de línea de energía (no vienen con el aparato).

## ¿Cómo puedo saber el nombre y la contraseña de mi red inalámbrica?

Consulte la documentación del router. Suele haber una etiqueta en el router que muestra la información que necesita para llegar a la página de configuración del dispositivo utilizando un dispositivo conectado.

## ¿Qué puedo hacer si mi router utiliza el canal WiFi del barrio?

Obligie al router a utilizar el canal de su red WiFi doméstica.

## ¿Qué puedo hacer si aparece en la pantalla o si el aparato no puede establecer una conexión estable con el router doméstico?

Puede ser que el aparato se haya conectado correctamente al router pero que no pueda acceder a Internet. Para conectar el aparato a Internet, tiene que comprobar el router y/o los ajustes del operador.

Ajustes del router: NAT activado, Firewall y DHCP configurados correctamente. Criptografía de contraseña compatible: WEP, WPA, WPA2. Para probar una criptografía diferente, consulte el manual del router.

Ajustes del portador: Si su proveedor de servicios de Internet ha

fijado el número de direcciones MAC que pueden conectarse a Internet, es posible que no pueda conectar el aparato a la nube. La dirección MAC es el identificador único de dispositivo. Pregunte a su proveedor de servicios de Internet cómo conectar a Internet dispositivos que no sean ordenadores.

## ¿Cómo puedo comprobar si se están transmitiendo datos?

Cuando haya configurado la red, apague el aparato, espere 20 segundos y vuelva a encender el aparato: Compruebe que la app muestra el estado de la interfaz de usuario del aparato.

Algunos ajustes tardan unos segundos en aparecer en la app.









## ¿Cómo puedo cambiar mi cuenta de Whirlpool manteniendo conectados mis aparatos?

Puede crear una nueva cuenta, pero recuerde desvincular sus aparatos de la cuenta antigua antes de usarlos con la nueva.

## He cambiado el router, ¿qué tengo que hacer?

Puede conservar los mismos ajustes (nombre de red y contraseña) o eliminar los ajustes anteriores del aparato y volver a configurarlos.

# RESOLUCIÓN DE PROBLEMAS

Problema	Posible causa	Solución
El horno no funciona.	Corte de suministro. Desconexión de la red eléctrica.	Compruebe que haya corriente eléctrica en la red y que el horno esté enchufado a la toma de electricidad. Apague el horno y vuelva a encenderlo para comprobar si se ha solucionado el problema.
En la pantalla aparecerá la letra «F» seguida de un número o letra.	Fallo del horno.	Póngase en contacto con el Servicio Postventa más cercano e indique el número que aparece detrás de la letra «F». Pulse  , toque  y seleccione «Factory Reset». Se borrarán todos los ajustes guardados.
El suministro eléctrico de la casa se desconecta.	Configuración de potencia incorrecta.	Compruebe que la red doméstica tenga una potencia superior a 3 kW. Si o es así, reduzca la potencia a 13 amperios. Para cambiarlo, pulse  , seleccione  «Más modos» y seleccione «Energía».
El horno no se calienta.	El modo de demostración está activado.	Pulse  , toque  «Información» y seleccione «Modo demo en tienda» para salir.
El icono  se muestra en la pantalla.	El router WiFi está apagado. Las propiedades de configuración del router han cambiado. Las conexiones inalámbricas no llegan al aparato. El horno no es capaz de establecer una conexión estable con la red doméstica. La conectividad no es compatible.	Verifique que el router WiFi esté conectado a Internet. Verifique que potencia de la señal de WiFi cerca del aparato sea buena. Pruebe reiniciando el router. Consulte el párrafo «Consultas frecuentes sobre Wi-Fi» Si las propiedades de su red inalámbrica doméstica han cambiado, realice una conexión a la red: Pulse  , toque  «WiFi» y seleccione «Conectar a red».
La conectividad no es compatible.	La habilitación remota no está permitida en su país.	Verifique antes de comprar el producto si su país permite el control remoto de aparatos electrónicos.



Puede consultar los reglamentos, la documentación estándar y información adicional sobre productos mediante alguna de las siguientes formas:

- Visitando nuestra página web [docs.whirlpool.eu](https://docs.whirlpool.eu)
- Usando el código QR
- También puede **ponerse en contacto con nuestro Servicio postventa** (Consulte el número de teléfono en el folleto de la garantía). Cuando se ponga en contacto con nuestro Servicio Postventa, deberá indicar los códigos que figuran en la placa de características de su producto.

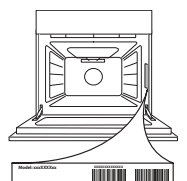

# Whirlpool



400011593241