

# UPUTE ZA UPORABU

## DIJAGRAM UREĐAJA (sl. 1)

- Ručka.
- Sigurnosna brava (ako je priložena).
- Brtva.
- Separator (ako je priložen).
- Čep odvoda vode koja nastaje odmrzavanjem.
- Upravljačka ploča.
- Bočna rešetka za hlađenje motora.

## DIJAGRAM UPRAVLJAČKE PLOČE (sl. 2)

- Crveno svjetlo:** kada treperi prikazuje stanje alarma (pogledajte odjeljak "VODIČ ZA UTVRĐIVANJE KVAROVA").
- Plavo svjetlo:** Funkcija "6th Sense" automatski se uključuje i korisnik je ne mora odabrati stoga **plavo LED svjetlo (2) "Sense" uvijek ostaje uključeno**. Više tehničkih podataka potražite u odjeljku "Funkcija 6th Sense".
- Zelena svjetla:** označavaju da uređaj radi i da je postavljena temperatura.
- Gumb za postavljanje temperature:** za podešavanje postavljene temperature i uključivanje/isključivanje postupaka brzog zamrzavanja.

## PRIJE UPORABE UREĐAJA

Vaš novi uređaj namijenjen je za uporabu u domaćinstvu i za slične primjene kao što su:

- kuhinje za osoblje u trgovinama, uredima i druge radnim prostorima
- seoskim kućama
- za goste hotela, motela, prebivališta, prenoćišta.

Proizvod se smije upotrebljavati isključivo za odlaganje smrznutih namirnica, zamrzavanje svježih namirnica i pripremu leda.

**Uređaj se mora uzemljiti u skladu s propisima.**

**Proizvođač ne prihvaća nikakvu odgovornost za ozljede osoba ili životinja niti za oštećenja imovine nastalih uslijed nepridržavanja gore navedenih postupaka i napomena.**

- Nakon raspakiranja provjerite da uređaj nije oštećen, da se vrata savršeno zatvaraju i da je brtva u potpunosti funkcionalna. Sva oštećenja moraju se prijaviti distributeru unutar 24 sata od isporuke uređaja.
- Pričekajte barem dva sata prije uključivanja uređaja kako biste bili sigurni da je sklop rashladnog sredstva u punoj funkciji.
- Postavljanje i priključivanje na električnu mrežu mora izvršiti kvalificirani tehničar prema uputama proizvođača i u skladu s lokalnim sigurnosnim propisima.
- Prije uporabe očistite unutrašnjost uređaja.
  - Prije priključivanje uređaja na napajanje provjerite odgovara li napon vrijednosti navedenoj na nazivnoj pločici na stražnjoj strani uređaja.
  - Električni priključci moraju biti u skladu s lokalnim propisima.**

## POSTAVLJANJE

- Raspakirajte uređaj.**
- Izvadite 4 razmačnika koja su umetnuta između vrata i uređaja. (Sl. 3)**
- Provjerite je li čep odvoda za vodu koja nastaje odmrzavanjem (ako je uređaj njime opremljen) ispravno postavljen (E).
- Za optimalan rad uređaja i kako bi se izbjeglo oštećenje prilikom otvaranja vrata, ostavite slobodan prostor od najmanje 7 cm od stražnjeg zida i 7 cm s obje strane uređaja. **(Sl. 4)**
- Postavite dodatnu opremu (ako je priložena).

## UKLJUČIVANJE UREĐAJA

- Uređaj ukopčajte u izvor napajanja.
- Pali se zeleno LED svjetlo ("Normalan način").
- Pali se plavo LED svjetlo ("Sense").
- Crveno LED svjetlo treperi kako bi označilo da temperatura u uređaju nije dovoljno niska za čuvanje namirnica. Crveno LED svjetlo obično se isključuje tijekom prvih šest sati od uključivanja uređaja.
- Namirnice u uređaj stavite tek kada se crveno LED svjetlo isključi.

**Napomena:** Zahvaljujući učinkovitoj brtvi poklopca, poklopac uređaja ne otvara se lako odmah nakon zatvaranja. Pričekajte nekoliko minuta prije ponovnog otvaranja poklopca uređaja.

## PODEŠAVANJE TEMPERATURE

Pomoću tipke (4) odaberite željenu temperaturu. Za podešavanje temperature u unutrašnjosti, postupite na sljedeći način:

- Uzastopce pritisčite tipku (4). Svakim pritiskom tipke postavljena temperatura se ažurira prikazujući za redom vrijednosti "Normalna", "Eko" i "Max".
  - Odaberite "Max" za nižu temperaturu odlaganja.
  - Kod polovičnog punjenja preporučuje se vrijednost "Eko": ovom postavkom optimizira se potrošnja energije.
- Zelena svjetla indikatora (3) označavaju odabranu postavku prema sljedećem rasporedu:

**Eco (Eko):** najmanje niska temperatura (uključeno lijevo svjetlo indikatora).

**Normal (Normalna):** srednja temperatura (uključeno desno svjetlo indikatora).

**Max (Maks.):** iznimno niska temperatura (uključena oba svjetla indikatora).

**Shopping (Kupovina):** Brzo zamrzavanje (uključena oba svjetla indikatora).

Pogledajte odjeljak "Zamrzavanje svježih namirnica".



**Napomena:** Postavka će se pohraniti u memoriji čak i ako dođe do nestanka struje. Vrijeme koje je potrebno da temperatura u unutrašnjosti zamrzivača dostigne

postavljenu temperaturu može varirati ovisno o klimatskim uvjetima i samoj postavljenoj temperaturi.

## FUNKCIJA '6TH SENSE'

Funkcija "6th Sense" uvijek je uključena kako bi kontrolirala unutarnju temperaturu uređaja i jamčila optimalne uvjete. Automatski se uključuje u sljedećim slučajevima:

### • kod otvaranja vrata

Ova se funkcija uključuje svaki puta kada otvaranje vrata dovodi do promjene temperature u unutrašnjosti uređaja. Funkcija ostaje uključena tijekom razdoblja koje je potrebno za ponovno uspostavljanje optimalnih uvjeta za rad.

### • kod odlaganja namirnica u zamrzivač

Ova se funkcija uključuje svaki put kada se spremaju veće količine namirnica. Ostaje uključena tijekom razdoblja koje je potrebno za ponovno uspostavljanje optimalnih uvjeta za zamrzavanje unesenih namirnica osiguravajući najbolji omjer kvalitete postupka zamrzavanja i potrošnje energije.

**Napomena:** Trajanje funkcije "6th Sense" automatski se postavlja i može varirati ovisno o načinu uporabe uređaja.

## ZAMRZAVANJE NAMIRNICA

### Priprema svježih namirnica za zamrzavanje

- Prije zamrzavanja svježe namirnice omotajte i hermetički zatvorite u: aluminijsku foliju, plastičnu foliju za namirnice, plastične vrećice koje ne propuštaju zrak i vodu, spremnike od polietilena s poklopcima pod uvjetom da su prikladni za zamrzavanje.
- Namirnice moraju biti svježe, zrele i prvorazredne kvalitete kako bi se dobile zamrznute namirnice visoke kvalitete.
- Svježe povrće i voće po mogućnosti treba zamrznuti čim se ubere kako bi se sačuvala puna izvorna hranjiva vrijednost, postojanost, boja i okus.
- Vruće namirnice uvijek ostavite da se ohlade prije stavljanja u uređaj.

### Zamrzavanje svježih hrane

- Namirnice koje treba zamrznuti postavite tako da izravno dodiruju stijenke uređaja:
  - A)** - namirnice koje treba zamrznuti,
  - B)** - već zamrznute namirnice.
- Izbjegavajte postavljanje namirnica koje treba zamrznuti u izravan kontakt s već zamrznutim namirnicama.
- Za najbolje i najbrže zamrzavanje namirnice treba podijeliti u male porcije: to će biti korisno i kada zamrznute namirnice budete htjeli upotrijebiti.
- Ako se unosi minimalna količina namirnica (do 1/4 maksimalne snage zamrzavanja navedene na nazivnoj pločici), radom uređaja automatski upravlja funkcija "6th Sense", a da nije potrebna nikakva intervencija od strane korisnika.
- Kada zamrzavate maksimalnu količinu namirnica, do maksimalne zapremnine uređaja, kako je navedena na nazivnoj pločici, postupite na sljedeći način:
  1. Najmanje 24 sata prije spremanja svježih namirnica u zamrzivač uključite funkciju brzog zamrzavanja tako da na otprilike 3 sekunde pritisnete (4). Zelena LED svjetla (3) uzastopno trepere.
  2. Namirnice koje treba zamrznuti stavite u uređaj i 24 sata držite vrata zatvorenima. Nakon tog razdoblja

namirnice će biti zamrznute.

Funkcija brzog zamrzavanja može se ručno isključiti pritiskom na (4).

Ako se funkcija brzog zamrzavanja ručno ne isključuje, uređaj će je automatski isključiti nakon 50 sati.

## ODLAGANJE NAMIRNICA

### Pogledajte tablicu na uređaju.

### Obilježavanje zamrznutih namirnica

Umetnite i obilježite zamrznute namirnice; preporučuje se na paketima navesti datum spremanja kako bi se osigurala potrošnja prije isteka roka valjanosti koji je u mjesecima naveden na **sl. 6** za pojedine vrste namirnica.

### Savjeti za spremanje zamrznutih namirnica

Kada kupujete zamrznute namirnice provjerite sljedeće:

- Pakiranje mora biti neoštećeno (namirnice u oštećenim spremnicima mogu se pokvariti). Ako je pakiranje nabubrilo ili ima vlažne mrlje, proizvod možda nije bio pohranjen u optimalnim uvjetima te je došlo do djelomičnog odmrzavanja.
- Kada kupujete, kupovinu zamrznutih namirnica ostavite za kraj i nosite ih u torbama s toplinskom izolacijom.
- Prilikom povratka kući, zamrznute namirnice odmah stavite u uređaj.
- Izbjegavajte ili umanjite promjene temperature. Provjerite rok valjanosti na pakiranju.
- Uvijek se pridržavajte uvjeta za odlaganje na pakiranjima zamrznutih namirnica.

### Napomena:

**Odmrznute ili djelomično odmrznute namirnice odmah pojedite. Namirnice nemojte ponovno zamrzavati osim ako nisu skuhanе nakon odmrzavanja. Nakon kuhanja namirnice se mogu ponovno zamrznuti.**

### U slučaju duljeg nestanka struje:

- Vrata uređaja ne otvarajte osim za stavljanje paketa s ledom (ako su priloženi) preko zamrznutih namirnica s desne i lijeve strane uređaja. **Tako ćete usporiti rast temperature.**

## MJERE OPREZA I SAVJETI

- **Tijekom postavljanja pazite da uređaj ne ošteti strujni kabel.**
- U zamrzivač ne pohranjujte staklene spremnike s tekućinom jer se mogu razbiti.
- Ne jedite kocke leda ili ledene lizalice odmah nakon vadenja iz uređaja jer mogu izazvati smrzotine.
- Prije održavanja ili čišćenja uređaj isključite ili ga iskopčajte iz struje.
- Uređaj ne postavljajte na mjesta izložena izravnoj sunčevoj svjetlosti ili u blizini izvora topline kako bi se izbjegla povećana potrošnja energije.
- U uređaj ne stavljajte raspršivače ili spremnike koji sadrže gorivo ili zapaljive tvari.
- U blizini ovog ili bilo kojeg drugog kućanskog uređaja ne spremajte i ne koristite benzin ili druge zapaljive tekućine i plinove. Plinovi mogu stvoriti opasnost od požara ili eksplozije.
- Uređaj postavite u savršeno vodoravni položaj na pod koji je dovoljno čvrst za njegovu težinu i u području prikladnom za njegovu veličinu i upotrebu.

- Uređaj postavite na suhom mjestu s dobrom ventilacijom. Uređaj je namijenjen za rad u određenim rasponima sobne temperature ovisno o klimatskoj klasi navedenoj na pločici s podacima na stražnjem dijelu proizvoda (sl. 7). Moguće je da kućanski aparat neće ispravno raditi ako ga se na duži vremenski period ostavi na temperaturi izvan navedenog raspona.
- Preporučuje se ostaviti uređaj uključanim ako ostaje prazan čak i na kraće vrijeme.
- Pazite da pri pomicanju uređaja ne oštetite pod (npr. parket). Kako biste lakše rukovali proizvodom, preporučuje se da ga, ako je moguće, prethodno ispraznite.

**Napomena:** Rukovati uređajem i postaviti ga moraju najmanje dvije osobe.

- Ne upotrebljavajte mehanička ili bilo koja druga sredstva za ubrzavanje postupka odmrzavanja, osim onih koje preporučuje proizvođač.
- Ne upotrebljavajte električne uređaje unutar proizvoda osim ako takve uređaje izričito ne odobrava proizvođač.
- Žarulja koja se nalazi u uređaju izrađena je posebno za upotrebu u kućanskim uređajima i nije prikladna za osvjjetljenje prostorije u domu (Uredba EZ 244/2009).
- **Ovaj uređaj ne smiju upotrebljavati djeca mlađa od 8 godina, osobe smanjenih tjelesnih, osjetilnih ili mentalnih sposobnosti ili osobe bez iskustva i znanja osim ako upute za rad nisu dobile od osoba odgovornih za njihovu sigurnost.**
- Ne dopuštajte djeci da se igraju ili sakrivaju u proizvod; postoji opasnost od zaglavlivanja u unutrašnjosti i gušenja.
- Izmjenu ili zamjenu kabela napajanja smije obavljati isključivo kvalificirano osoblje ili služba postprodaje.
- Nemojte upotrebljavati produžne kabele ili adaptere.
- Električno odspajanje može se obaviti isključivanjem uređaja ili preko dvopolnog prekidača koji je smješten iznad utičnice.
- Provjerite odgovora li napon naveden na pločici s podacima uređaja naponu napajanja domaćinstva.
- Ne gutajte sadržaj (nije otrovan) paketa za led (ako su priloženi).
- Ograničite broj otvaranja vrata.
- Ovaj uređaj opremljen je tehnologijom "skin condenser": kondenzacijski uređaj ugrađen je u stijenke zamrzivača. Zbog toga se bočne strane i prednja strana uređaja mogu zagrijati dok je uređaj u radu. To je potpuno uobičajeno, a ujedno se umanjuje opasnost od kondenzacije u posebno kritičnim uvjetima okoline (pogledajte odjeljak "Vodič za utvrđivanje kvarova").

#### ODLEĐIVANJE UREĐAJA

Uređaj treba odlediti kada je debljina leda na stijenkama 5-6 mm.

- Iskopčajte uređaj iz struje.
- Izvadite namirnice iz uređaja i stavite ih na vrlo hladno mjesto ili u torbu s toplinskom izolacijom.
- Ostavite vrata uređaja otvorenima.
- Izvadite unutarnji čep odvoda za vodu koja nastaje odmrzavanjem (ovisno o modelu) (sl. 8).

- Izvadite vanjski čep odvoda za vodu koja nastaje odmrzavanjem (ovisno o modelu) i postavite ga kao što je prikazano na sl. 8.
- Upotrijebite separator (ovisno o modelu) iz unutrašnjosti kao spremnik za preostalu vodu. (D) kao što je prikazano na sl. 8. Ako uređaj nije opremljen separatorom, upotrijebite plitki spremnik.
- Odleđivanje se može ubrzati upotrebom lopatice za odvajanje leda sa stijenki uređaja.
- Izvadite led s dna uređaja.
- **Kako bi se izbjeglo trajno oštećenje unutrašnjosti uređaja ne upotrebljavajte šiljaste ili oštre metalne predmete za uklanjanje leda.**
- **Ne upotrebljavajte abrazivne proizvode i nemojte na umjetan način zagrijavati unutrašnjost.**
- **Potpuno osušite unutrašnjost uređaja.**
- Nakon odleđivanja ponovno postavite čep.

#### ČIŠĆENJE I ODRŽAVANJE

- Uklonite led s gornjih rubova (pogledajte Vodič za utvrđivanje kvarova).
- Nakon odleđivanja unutrašnjost očistite spužvom i toplom vodom i/ili blagim deterdžentom.
- Očistite bočni otvor za ventilaciju (ako je uređaj njime opremljen).

**Prije postupaka održavanja uređaj iskopčajte iz struje. Za čišćenje uređaja nemojte upotrebljavati abrazivne proizvode, strugalice ili sredstva za uklanjanje mrlja (npr. aceton, trikloretilen).**

**Kako biste osigurali optimalan rad uređaja, postupke čišćenja i održavanja obavljajte najmanje jednom godišnje.**

#### ZAMJENA ŽARULJE (ako je uređaj njome opremljen)

- Iskopčajte uređaj iz struje.
- Skinite razdjelnik prateći korake prikazane na slici.
- Odvijte žarulju i zamijenite je identičnom žaruljom iste snage i napona.
- Ponovno postavite razdjelnik i ukopčajte uređaj.

#### VODIČ ZA UTVRĐIVANJE KVAROVA

##### 1. Crveno LED svjetlo treperi.

- Je li nestalo struje?
- Je li u tijeku odleđivanje?
- Jesu li nedavno stavljene svježe namirnice?
- Je li poklopac uređaja ispravno zatvoren?
- Nalazi li se uređaj u blizini izvora topline?
- Jesu li ventilacijska rešetka i kondenzator čisti?

##### 2. Sva LED svjetla istovremeno trepere.

- Kontaktirajte službu postprodaje.

##### 3. Uređaj je prebučan.

- Je uređaj u savršeno vodoravnom položaju?
- Dodiruje li uređaj namještaj ili predmete koji bi mogli uzrokovati vibracije?
- Je li pakiranje ispod uređaja uklonjeno?

**Napomena:** Zvuk žuborenja iz rashladnog sustava nakon isključenja kompresora potpuno je uobičajen.

##### 4. Sva LED svjetla su isključena i proizvod ne radi.

- Je li nestalo struje?

- Je li utikač ispravno umetnut u utičnicu?
- Je li strujni kabel neoštećen?

#### 5. Sva LED svjetla su isključena i proizvod radi.

- Kontaktirajte službu postprodaje.

#### 6. Kompresor neprekidno radi.

- Jesu li u uređaj stavljene vruće namirnice?
- Je li poklopac uređaja bio dugo otvoren?
- Nalazi li se uređaj u vrlo toploj prostoriji ili u blizini izvora topline?
- Je li uključena funkcija brzog zamrzavanja? (zelena LED svjetla naizmjenično trepere)

#### 7. Prevelika količina leda na gornjem rubu.

- Jesu li čepovi odvoda za vodu koja nastaje odmrzavanjem ispravno postavljeni?
- Je li poklopac uređaja ispravno zatvoren?
- Je li oštećena ili iskrivljena brtva poklopca uređaja? (Pogledajte poglavlje "Postavljanje")
- Jesu li skinuta 4 zaštitna dijela? (Pogledajte poglavlje "Postavljanje")

#### 8. Stvaranje kondenzata na vanjskim stijenkama uređaja.

- Uobičajeno je da se kondenzacija stvara u određenim atmosferskim uvjetima (vlažnost preko 85%) ili ako se uređaj nalazi u vlažnoj prostoriji ili prostoriji sa slabom ventilacijom. Učinkovitost uređaja ni na koji način nije ugrožena.

#### 9. Sloj leda na unutarnjim stijenkama uređaja nije ravnomjerna.

- Ova pojava potpuno je uobičajena.

## ZAŠTITA OKOLIŠA

### 1. Pakiranje

Materijal za pakiranje može se 100% reciklirati i označen je simbolom za recikliranje. Odlaganje obavljajte u skladu s lokalnim propisima. Ambalažni materijal (plastične vrećice, dijelove od polistirena itd.) držite izvan dohvata djece jer on može biti opasan.

### 2. Rastavljanje/odlaganje

Uređaj je proizveden od materijala koji se mogu reciklirati. Ovaj uređaj označen je sukladno europskoj direktivi 2002/96/EZ o električnom i elektroničkom otpadu (WEEE). Pravilnim odlaganjem ovog uređaja možete pomoći u sprječavanju eventualnog negativnog utjecaja na okoliš i zdravlje ljudi.

Simbol  na uređaju ili na popratnoj dokumentaciji označava da se ovaj proizvod ne smije odlagati kao nerazvrstani komunalni otpad, nego ga treba odnijeti u reciklažni centar za obradu električnog i elektroničkog otpada.

Pri rastavljanju uređaja onesposobite ga za uporabu tako da prerežete strujni kabel i uklonite vrata i police da se djeca ne mogu lako popeti u njega i zaglaviti ondje.

Rastavite uređaj skladu s lokalnim propisima o odlaganju otpada i odnesite ga u posebno skupljalište; ne ostavljajte uređaj bez nadzora ni na nekoliko dana jer predstavlja potencijalnu opasnost za djecu.

Dodatne informacije o obradi, obnavljanju i recikliranju ovog proizvoda potražite od nadležnih lokalnih službi, službi za prikupljanje kućanskog otpada ili prodavaonici u kojoj ste ga kupili.

## Informacije:

Ovaj uređaj ne sadrži kloroflorouglikje (CFC). Sklop rashladnog sredstva sadrži R134a (HFC) ili R600a (HC) (pogledajte nazivnu pločicu u uređaju).

Uređaji s izobutanom (R600a): izobutan je prirodni plin koji ne utječe negativno na okoliš, ali je zapaljiv. Stoga pazite da cijevi sklopa rashladnog sredstva nisu oštećene.

Ovaj proizvod može sadržavati fluorirane stakleničke plinove koje pokriva Protokol iz Kyota; plin rashladnog sredstva nalazi se unutar hermetički zatvorenog sustava. Plin rashladnog sredstva: R134a ima potencijal globalnog zatopljenja (GWP) od 1300.

## Izjava o sukladnosti

- Ovaj uređaj namijenjen je za čuvanje hrane i proizveden je u skladu s Uredbom (EZ) br. 1935/2004.
  - Ovaj uređaj je napravljen, proizveden i prodaje se u skladu s:
    - sigurnosnim ciljevima Direktive o niskom naponu 2006/95/EZ (koja zamjenjuje 73/23/EEZ i naknadne dopune);
    - zaštitnim zahtjevima Direktive "EMC" 2004/108/EZ.
- Električna sigurnost uređaja može se jamčiti samo ako je ispravno spojen na odobreni sustav uzemljenja.

## SLUŽBA POSTPRODAJE

### Prije kontaktiranja službe postprodaje:

1. Pogledajte možete li sami riješiti problem.
2. Isključite i ponovno uključite uređaj kako biste provjerili je li problem uklonjen. Ako nije, isključite uređaj iz napajanja i pričekajte oko jedan sat pa ga ponovno uključite.
3. Ako se problem i dalje javlja nakon obavljanja ovih radnji kontaktirajte službu postprodaje.

### Navedite:

- prirodu pogreške,
- model,
- servisni broj (broj iza riječi SERVICE na nazivnoj pločici unutar uređaja)
- svoju punu adresu,
- broj telefona i pozivni broj.

**SERVICE** 0000 000 00000









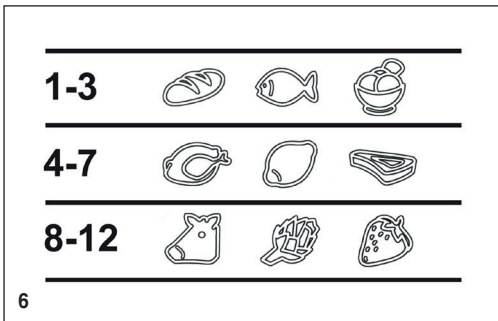
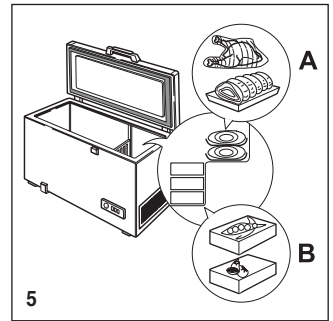
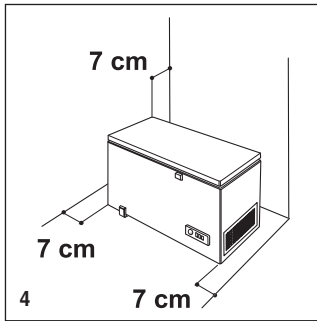
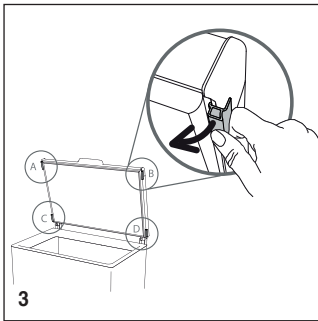
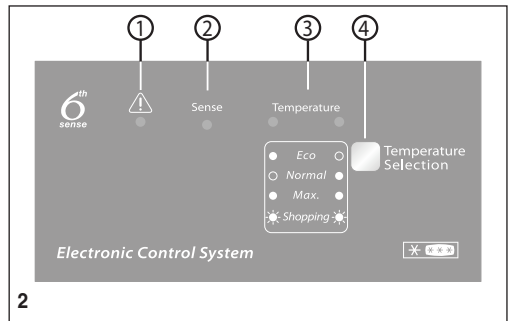
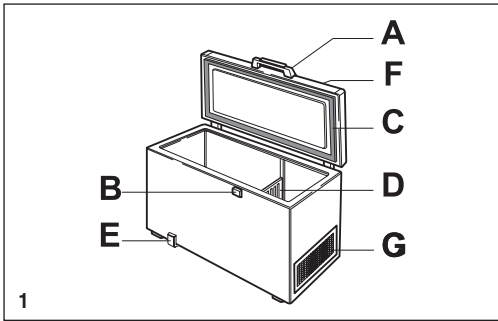

	Typ	XXX	CLASS	SN	<b>SERVICE</b>
	Model	XXXXXXX	KLASSE	T	
<b>CLASSE/KLASSE</b>	<b>CLASSE/CLASS</b>	<b>°C</b>	<b>°F</b>		
SN		10 - 32	50 - 90		
N		16 - 32	61 - 90		
ST		16 - 38	61 - 100		
T		16 - 43	61 - 110		

