

1. Zona de cocción radiante Ø 145
2. Zona de cocción radiante Ø 210
3. Zona de cocción radiante Ø 145
4. Zona de cocción radiante Ø 180
5. Indicadores de calor residual

Funcionamiento de las zonas de cocción

Los mandos de la zona de cocción están situados en el tablero del horno.

- Cada una de las posiciones del mando, de 1 a 6, corresponde a diferentes temperaturas.
- Para apagar la zona de cocción, lleve el mando a la posición "0".

Importante:

Para evitar dañar la superficie de vitrocerámica, no utilice:

- recipientes cuya base no sea totalmente plana
- recipientes metálicos de base esmaltada.

Cualquier defecto de tipo estético que se aprecie (rayas, marcas, etc.) debe notificarse en el momento de la instalación.

Limpie el marco de las zonas de cocción con agua tibia y una solución jabonosa neutra solamente. No utilice sustancias corrosivas y/o abrasivas, ya que pueden dañar la superficie esmaltada.

DIMENSIONES DE LAS SUPERFICIES DE COCCIÓN Y DE TRABAJO (mm)

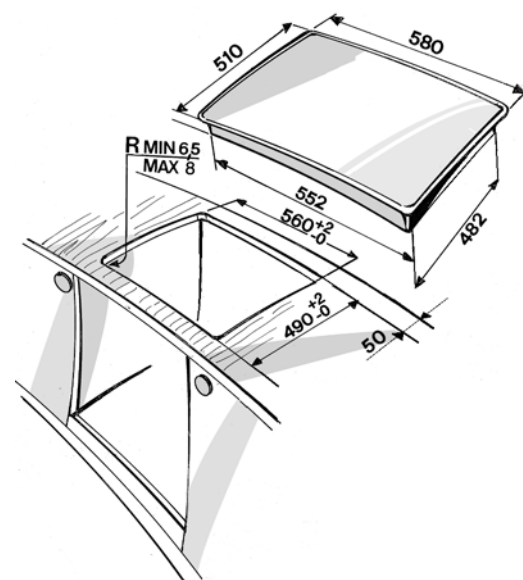

Asegúrese de que la tensión indicada en la placa de datos del aparato coincide con la tensión de la red. Los datos técnicos siguientes también aparecen en la placa de datos situada en el borde del aparato:

Tipo PFEVS 230 V - 50 Hz 6,2 kW

Para obtener el máximo rendimiento de la placa, lea atentamente estas instrucciones y guárdelas para futuras consultas.

CONSEJOS PARA LA PROTECCIÓN DEL MEDIO AMBIENTE

Eliminación de los materiales de embalaje

- Todo el material de embalaje utilizado lleva el símbolo que lo identifica como totalmente reciclable .
- El material de embalaje no debe eliminarse junto con la basura doméstica, sino reciclado conforme a las normas vigentes al respecto.

Eliminación de aparatos electrodomésticos

- Este aparato lleva la marca CE en conformidad con la Directiva 2002/96/CE del Parlamento Europeo sobre eliminación de aparatos eléctricos y electrónicos (RAEE). La correcta eliminación de este producto evita consecuencias negativas para el medio ambiente y la salud de las personas.



El símbolo en el producto o en los documentos que se incluyen con el producto, indica que no se puede tratar como residuo doméstico. Es necesario entregarlo en un punto de recogida para reciclar aparatos eléctricos y electrónicos. Respete las normativas relacionadas con la eliminación de residuos. Para obtener más información sobre el tratamiento, recuperación y reciclado de este producto, póngase en contacto con el servicio local de limpieza pública, el servicio de recogida de residuos urbanos o el distribuidor al que haya adquirido el producto.

Ahorro de energía

- Utilice cacerolas y sartenes cuya base tenga un diámetro igual o algo mayor que los fogones.
- Utilice exclusivamente ollas y sartenes con fondo plano.
- En la medida de lo posible, mantenga el recipiente tapado al cocinar.
- Cocine las verduras, patatas, etc. con poca agua para reducir el tiempo de cocción.
- Las ollas a presión permiten ahorrar tiempo y energía.

PRECAUCIÓN

- Si el aparato llegara a agrietarse o romperse, no lo utilice y póngase en contacto inmediatamente con el Servicio técnico.
- Si la placa está dotada de placas halógenas, no mire fijamente las lámparas.
- Esta placa ha sido diseñada para preparar alimentos exclusivamente. No la utilice para ninguna otra aplicación. El fabricante declina toda responsabilidad derivada del uso inapropiado o del manejo incorrecto de los controles.
- No exponga la placa de cocción a los agentes atmosféricos.
- Cualquier reparación o servicio que se vaya a realizar en la placa deberá ser llevado a cabo sólo por personal técnico autorizado.
- No toque jamás la placa si tiene el cuerpo mojado o los pies descalzos.
- Este aparato no debe ser utilizado por personas (incluidos niños) cuyas capacidades físicas, sensoriales o mentales estén disminuidas o que carezcan de experiencia y conocimientos, salvo que primero hayan recibido la supervisión o instrucción debida de la persona responsable de su seguridad.
- **Evite que los niños toquen:**
 - la placa en general para evitar el riesgo de quemaduras. Durante el funcionamiento e inmediatamente después de cualquier operación, la placa alcanza temperaturas muy altas;
 - materiales de embalaje (bolsas, poliestireno, partes metálicas, etc.);
 - la placa de cocción vieja.
- Asegúrese de que los cables de otros aparatos situados cerca de la placa de cocción no están en contacto con partes calientes ni con la propia placa.
- No descuide la vigilancia de la placa cuando cocine con grasa o aceite. ¡El aceite y la grasa podrían calentarse en exceso y provocar un incendio!
- No utilice la placa como superficie de apoyo o zona de trabajo.
- No deje las zonas de cocción encendidas sin un recipiente sobre ellas.

- No deposite plástico, papel de aluminio, paños, papel, etc. sobre las zonas de cocción calientes.
- El aparato va provisto de zonas de cocción con diferentes tamaños. Utilice recipientes cuya base tenga un diámetro igual o algo mayor que las zonas de cocción.

ANTES DE UTILIZAR LA PLACA DE COCCIÓN

Antes de utilizar la placa, retire los elementos siguientes:

- pegatinas adheridas a la placa;
 - cubiertas y protectores de plástico o cartón;
 - revise la placa para asegurarse de que no ha sufrido daños durante el transporte.
- En caso de duda, póngase en contacto con el Servicio de asistencia técnica.

ACCESORIOS

Barandilla protectora para niños AMH 122
Puede solicitar este accesorio al Servicio de asistencia técnica indicando el número de referencia, 4819 310 18436, o su distribuidor local; en este caso, el número de referencia es 017124.

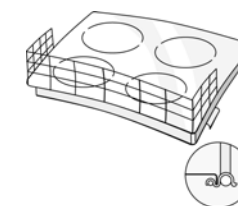

Mantenimiento y limpieza

Importante: Jamás limpie el aparato con un sistema de alta presión ni con un equipo de vapor.

- Limpie la placa de cocción, cuando esté fría, después de cada uso. De este modo evitará la acumulación de suciedad y facilitará su limpieza.
- Utilice un paño limpio, esponjas de cocina y un producto de limpieza o un limpiador específico para placas vitrocerámicas.
- Elimine los restos de suciedad con el rascador especial (si se suministra) y productos de limpieza específicos.
- Limpie los restos de alimentos antes de que se sequen.
- No utilice productos abrasivos, limpiadores a base de cloro, limpiadores para hornos ni estropajos duros.
- Es conveniente tratar periódicamente la placa con algún producto comercial adecuado siguiendo las recomendaciones específicas del fabricante.

GUÍA PARA LA SOLUCIÓN DE PROBLEMAS

La placa de cocción no funciona:

- Asegúrese de que hay corriente eléctrica.
- Apague el aparato y vuelva a encenderlo para ver si esta medida soluciona el problema.
- Asegúrese de que el aparato no está en la posición "0". Lleve el interruptor a la posición "Off" durante unos minutos y lívelo de nuevo a la posición "On".

SERVICIO DE ASISTENCIA

Antes de llamar al Servicio de asistencia técnica

- Siga los puntos del capítulo "Guía para la solución de problemas" para comprobar si puede resolver el problema personalmente.

Si después de realizar la comprobación no consigue resolver el problema, póngase en contacto con el Servicio de asistencia técnica.

Proporcione los datos siguientes:

- una breve descripción del problema;
- el tipo y el modelo de placa exactos;
- el número de servicio (aparece a continuación de la palabra SERVICIO en la placa de datos situada en la base del aparato). El número aparece también en el folleto de garantía;
- la dirección completa;
- el número de teléfono.

Si fuera necesario efectuar reparaciones, póngase en contacto con un **Servicio de asistencia técnica autorizado** (para garantizar que se utilizan piezas de repuesto originales y en la forma correcta).

El incumplimiento de estas instrucciones puede comprometer la seguridad y la calidad del producto.

INSTALACIÓN

Recomendaciones

Importante: Desenchufe la placa de la toma de corriente antes de realizar cualquier instalación o procedimiento de reparación.

- Las conexiones eléctricas deben realizarse antes de enchufar el aparato a la toma de corriente.
- La instalación deberá realizarla personal autorizado siguiendo las instrucciones del fabricante y las normativas locales que correspondan.
- Desembale el aparato y asegúrese de que no ha sufrido daños durante el transporte. **En caso de duda, póngase en contacto con el Servicio de asistencia técnica más cercano.**

Preparación de la unidad de alojamiento

- Corte la encimera en la forma conveniente antes de instalar el aparato. Elimine cuidadosamente cualquier resto de virutas o serrín que pueda impedir el funcionamiento correcto del aparato.

Advertencia: para instalar la placa en otras superficies que no sean madera (por ejemplo, mármol, plástico, cerámica, piedra, etc.) solicite al Servicio de asistencia técnica las placas de fijación apropiadas (Fig. 6).

- La placa debe instalarse en una encimera con un grosor mínimo de 20 mm y un grosor máximo de 50 mm.
- No debe haber ningún elemento entre la placa y el horno (por ejemplo, cables, material aislante, etc.).
- Si se va a instalar una unidad de columna, debe haber una distancia mínima de 100 mm entre ésta y la placa.
- Corte la encimera con una abertura de las dimensiones indicadas.
- Se recomienda sellar los bordes internos de la encimera con cola para madera o silicona.
- Coloque el sellante suministrado en la superficie de la placa (si no lo estuviera), después de limpiar cuidadosamente la superficie de aplicación.

Placa vitrocerámica

Importante: Retire cualquier capa protectora que pueda haber adherida a la placa antes de instalarla.

Asegúrese de que la abertura practicada en la encimera tiene las dimensiones indicadas en la ilustración, y preste atención al rango de tolerancia.

La placa no debe entrar forzada en la encimera. Cualquier fuerza ejercida al instalar la placa podría llegar a romper la superficie de vitrocerámica (incluso tiempo después de su instalación).

- Si la encimera es de madera**, utilice los estribos, los resortes y los tornillos suministrados.
- Coloque los 4 resortes (A), si no lo estuvieran, alrededor del marco de la encimera, en las ranuras previstas. Figura 1.
- Mida el centro de los lados verticales del hueco como se muestra en la Figura 2.
- Coloque el centro de los estribos (C) en el centro del lado medido anteriormente.
- El borde superior de los estribos debe estar alineado con la superficie de la encimera.
- Fije los resortes con los 4 tornillos suministrados (B) a los orificios previamente preparados.
- Introduzca la encimera en el hueco teniendo cuidado de que los resortes (A) queden bloqueados en los toques de los estribos (C Figuras 4 y 5).

Conexión eléctrica

- La normativa exige que el aparato cuente con toma de conexión a tierra.
- La conexión eléctrica debe ser realizada por personal técnico cualificado siguiendo las instrucciones del fabricante y las normativas locales que correspondan.
- El instalador es responsable de la correcta conexión eléctrica del aparato y del cumplimiento de las normas de seguridad pertinentes.
- Los componentes eléctricos no deben quedar accesibles una vez instalado el horno.
- Importante:** No conecte el horno a la corriente eléctrica hasta no haber finalizado la conexión del horno y la placa.
- Antes de conectar el horno (o la caja) a la corriente eléctrica, asegúrese de que la placa está entre las incluidas en la lista de pares placa/horno de la hoja de producto suministrada.
- Conecte los conectores de la placa (G) con los conectores del horno (F) haciendo coincidir los colores y la alineación de las guías del alojamiento que aparecen en la parte superior de los conectores.
- Para hacer la conexión, empuje los conectores a fondo asegurándose de que las lengüetas encajan en su lugar con un chasquido.
- Desatornille la tuerca del tornillo de tierra (H) (Figura 8) en la cubierta superior del horno, inserte el cable de tierra amarillo/verde en el cable de tierra, dejando la arandela en su lugar. Inserte la tuerca en el tornillo, atornille y apriete al máximo.

Importante: Si los códigos de color y conexión de los terminales de la placa no coinciden con los datos de la hoja de producto para el par de placa/horno (situada en la parte superior del horno), solicite al Servicio de asistencia técnica el kit adaptador apropiado, código **AMC 873**.

Declaración de conformidad CE

- Placa de cocción apta para entrar en contacto con alimentos y conforme con el Reglamento (CE) n. 1935/2004.
- Esta placa (Clase Y) se ha diseñado exclusivamente para la elaboración de alimentos. Cualquier otro uso (por ejemplo, para calentar una habitación) es inadecuado y potencialmente peligroso.
- Esta placa de cocción se ha diseñado, construido y puesto a la venta de acuerdo con:
 - los principios de seguridad de la directiva "Baja tensión" 2006/95/CE (que sustituye la 73/23/CEE y sucesivas rectificaciones);
 - los requisitos de protección de la directiva de "CEM" (Compatibilidad ElectroMagnética) 89/336 de la CEE;
 - la norma de la Directiva 93/68/CEE.

El fabricante se reserva el derecho a cambiar las especificaciones de la placa sin aviso previo.

