

# WSIC 3M17

12NC: 859991552570

Codice EAN: 8003437233012

Whirlpool

SENSING THE DIFFERENCE

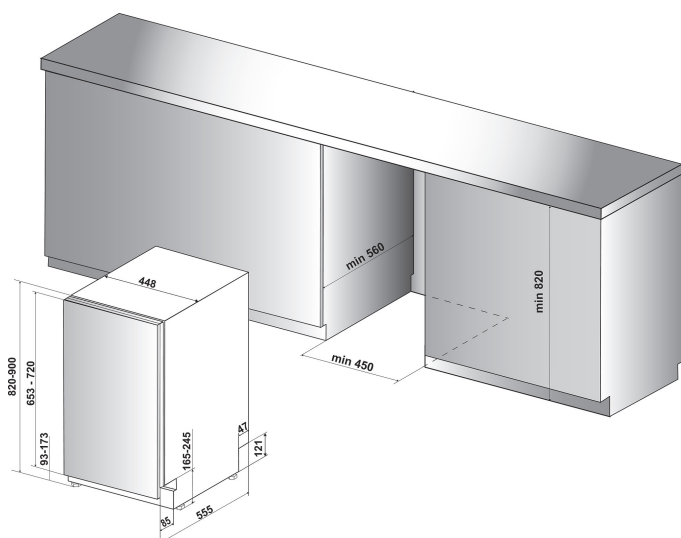

- Tipo di installazione: Incasso
- Classe energetica A+
- 10 coperti
- 45 cm di larghezza
- Tecnologia 6° SENSO
- Silenziosità: 47 dB(A)
- 9 lt per ciclo (2520 lt annui)
- Filtro autopulente
- Partenza ritardata 1-12 h
- Cesto superiore regolabile in altezza e removibile
- Multizona
- Cesto portaposate
- Pastiglie "All in One"
- Intensivo
- Prelavaggio
- Rapido
- Carico acqua calda fino a 60°

## Lavastoviglie da incasso Whirlpool: colore argento, slim - WSIC 3M17

Caratteristiche di questa lavastoviglie da incasso Whirlpool: color argento. Classe di efficienza energetica A+. Piedini regolabili in altezza per una stabilità perfetta su ogni superficie. Eccellente capacità di pulizia per risultati di lavaggio ideali. Eccellente capacità di asciugatura, con ottimi risultati finali.



### Opzione Multizona

Il mezzocarico intelligente che permette di scegliere dove effettuare il lavaggio: cestello superiore, per un carico ridotto composto da stoviglie delicate e poco sporche; cestello inferiore, per pentole particolarmente sporche.



### Partenza ritardata

Creata su misura per te. L'opzione Partenza Ritardata permette di scegliere l'orario migliore in cui far partire il lavaggio una volta caricata la lavastoviglie. Praticità e risparmio in ogni momento della giornata.



### Opzioni di lavaggio flessibili

Sfruttamento ideale dello spazio. Ampliare, ridurre o adattare lo spazio all'interno della tua lavastoviglie a tuo piacimento grazie ai cestelli modulari e agli elementi flessibili.



### 10 coperti

Tutto lo spazio di cui hai bisogno. Questa lavastoviglie Whirlpool offre 10 coperti per goderti tutto lo spazio di cui hai bisogno.



### Silenziosa

Prestazioni silenziose. La tua lavastoviglie Whirlpool è stata pensata per garantire risultati di lavaggio perfetti mantenendo la rumorosità ai livelli più bassi possibili.



### Tecnologia 6° SENSO

Il sensore intelligente della tecnologia 6° SENSO rileva e controlla il livello di sporco adattando i parametri e le impostazioni del ciclo di lavaggio per garantire piatti sempre perfettamente puliti senza fatica e con un risparmio fino al 50% di acqua e di tempo.



### Classe Energetica A+

Un'efficienza energetica straordinaria che ti garantisce performance ideali e un eccellente risparmio energetico.



### Cestello superiore removibile

Il cestello superiore removibile della tua lavastoviglie ti consente di creare tutto lo spazio di cui hai bisogno e ti permette di accomodare senza sforzo anche oggetti dalla forma irregolare.

# WSIC 3M17

12NC: 859991552570

Codice EAN: 8003437233012

# Whirlpool

SENSING THE DIFFERENCE

## CARATTERISTICHE PRINCIPALI

Tipologia costruttiva del prodotto	Da incasso
Tipo di installazione	Totalmente integrato
Tipo di controllo	Elettronico
Tipologia dei dispositivi di controllo e segnalazione	-
Piano removibile	Non disponibile
Porta pannellabile	Non disponibile
Colore principale	Silver
Dati nominali collegamento elettrico	1900
Corrente	10
Tensione	220-240
Frequenza	50
Lunghezza del cavo di alimentazione elettrica	130
Tipo di spina	Schuko
Lunghezza tubo entrata	155
Lunghezza tubo uscita	150
Zoccolo regolabile	No
Altezza con piano di lavoro	0
Piedini regolabili	Sì - tutti dal davanti
Altezza del prodotto	820
Larghezza del prodotto	448
Profondità del prodotto	555
Profondità con porta aperta a 90 gradi	-
Altezza minima della nicchia	820
Altezza massima della nicchia	900
Larghezza minima della nicchia	450
Larghezza massima della nicchia	600
Profondità della nicchia	560
Peso netto	29.6
Peso lordo	31.6

## SPECIFICHE TECNICHE

Programmi automatici	Sì
Massima temperatura immissione acqua	60
Opzioni partenza ritardata	Regolazione continua
Tempo massimo di partenza ritardata	12
Indicatore avanzamento programma	-
Indicatore digitale conto alla rovescia	Sì
Spia esaurimento sale	Sì
Spia brillantante	Sì
Dispositivo di sicurezza	Sì
Cestello superiore regolabile	Sì
Dimensioni massime piatto caricabile su cestello superiore	0
Dimensioni massime piatto caricabile su cestello inferiore	0
Numero di coperti	10

## PRESTAZIONI

Classe di efficienza energetica - nuova (2010/30/EU)	A+
Consumo di energia annuale - nuova (2010/30/EC)	238
Durata della modalità stand-by - nuova (2010/30/EC)	12
Consumo in modalità stand-by - Nuova (2010/30/EU)	5
Consumo in modalità spento - Nuova (2010/30/EU)	0.5
Consumo d'acqua annuo - nuovo (2010/30/EC)	2520
Rumorosità	47

**ENERG** Y IJA  
energiia - ενεργεια IE IA

**Whirlpool**  
WSIC 3M17

**A++**  
**A+**  
**A**  
**B**  
**C**  
**D**

**A+**

**238**  
kWh/annum

ENERGIA - ENERGIJA - ENERPEIA  
ENERGIJA - ENERGIJA - ENERGIJA  
ENERGI

**2520**  
L/annum  
2010/1059

ABCEFG

**X 10**

**47**  
dB