

ADG 301

12NC: 851123101000

Código EAN: 8003437220562

Whirlpool

SENSING THE DIFFERENCE

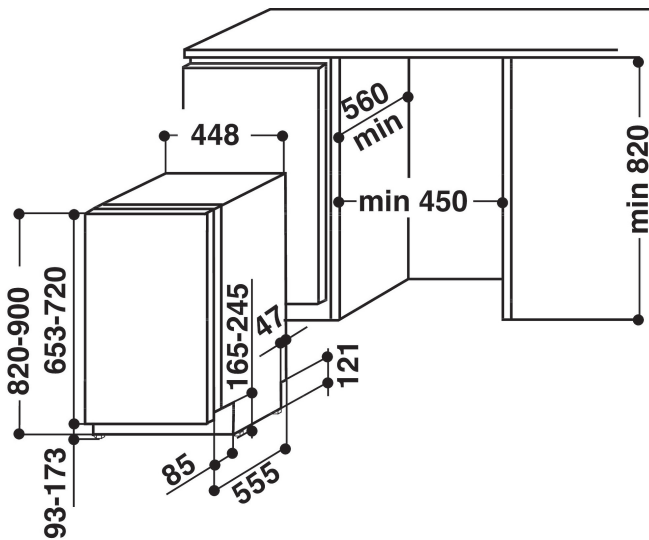

- Tipo de instalación: Empotrado
- Eficiencia Energética A+
- 10 ajustes de servicios
- Solo para el modelo de 45 cm de ancho
- Rumoridad: 49 dB(A)
- Consumo agua (ciclo): 10 L
- Filtro de limpieza automática
- Inicio diferido 1-12 H
- Bandeja superior ajustable
- (Media Carga)
- Canastillo para cuchillería
- Pastilla
- Intensivo 65 °C
- Prelavado
- Express
- Entrada de agua fría y agua caliente
- Eco 50 °C

Lavavajillas integrable Whirlpool: color silver, 45 cm - ADG 301

Características de este lavavajillas integrable Whirlpool: color silver. Clase de eficiencia energética A+. Pies ajustables, para una estabilidad perfecta en suelos y superficies irregulares. Extraordinaria prestación de limpieza, para resultados de lavado ideales. Extraordinaria prestación de secado, ofreciendo resultados incomparables.



Inicio Diferido

Diseñado para ti. La opción Inicio Diferido te permite configurar el inicio del ciclo de tu lavavajillas para cuando te sea más cómodo, haciéndote ahorrar tiempo y energía.



Bandeja superior removible

Bandeja superior removible. Esta bandeja de tu lavavajillas te permite tener a disposición un espacio extra para cuando lo necesites, así como colocar sin esfuerzo artículos con formas y tamaños irregulares.



Opciones flexibles de lavado

Gestión ideal del espacio. Añade, remove o adapta el espacio en el interior de tu lavavajillas en función de tus necesidades, gracias a las bandejas modulares y a las varillas abatibles.



10 cubiertos

Todo el espacio que necesites. Este lavavajillas Whirlpool dispone de una capacidad de 10 cubiertos, para que puedas disfrutar de todo el espacio que necesites, siempre.



Consumo de agua 10 l

Eficiencia ecológica. Innovadora tecnología que asegura resultados extraordinarios con sólo 10 litros de agua por ciclo.



Clase energética A+

Mayor eficiencia energética. Con su clase energética A+, este electrodoméstico Whirlpool te permitirá disfrutar de un prestaciones ideales y de excelentes consumos energéticos.



Bandeja superior ajustable

Bandeja superior ajustable. La bandeja ajustable de tu lavavajillas te permite disponer de un espacio extra para cuando se necesite, así como colocar sin esfuerzo artículos con formas y tamaños irregulares.



Protección externa del agua

Este lavavajillas Whirlpool dispone de una protección externa del agua, integrada en la tubería de suministro, que protege del desbordamiento de agua en caso de un imprevisto fallo.

ADG 301

12NC: 851123101000

Código EAN: 8003437220562

Whirlpool

SENSING THE DIFFERENCE

CARACTERÍSTICAS PRINCIPALES

Tipo de construcción	Integrable
Tipo de instalación	Panelable
Tipo de control	Electrónica
Control e indicadores	-
Encimera extraíble	N/A
Panelado de puerta	N/A
Color principal del producto	Plateado
Potencia de conexión	1900
Intensidad corriente eléctrica	13
Tensión	220-240
Frecuencia	50
Longitud del cable de alimentación eléctrica	130
Tipo de clavija	Schuko
Longitud del manguito de entrada	155
Longitud del manguito de salida	150
Zócalo regulable	No
Altura de la encimera extraíble	0
Patas regulables	Sí - todas en la parte frontal
Altura del producto	820
Anchura del producto	448
Fondo del producto	555
Fondo con puerta abierta a 90 grados	-
Altura mínima del hueco	820
Altura máxima del hueco	900
Anchura mínima del nicho	450
Anchura máxima del nicho	600
Fondo del hueco	570
Peso neto	31.5
Peso bruto	33.5

CARACTERÍSTICAS TÉCNICAS

Programa automático	No
Temperatura máxima de la toma de agua	60
Opción de programación diferida	Continuo
Tiempo de retardo máximo de inicio	12
Indicación de fase del programa	-
Indicación de tiempo restante	No
Indicador luminoso de sal	Si
Indicador luminoso de agente de aclarado	Si
Dispositivo de seguridad	si
Cesta superior regulable	si
Tamaño máximo de plato en la cesta superior	0
Tamaño máximo de plato en la cesta inferior	0
Número de opciones de posición	10

DATOS DE CONSUMO

Clasificación de eficiencia energética - NUEVA (2010/30/EU)	A+
Consumo anual de energía - NUEVA (2010/30/EC)	237
Duración de modo sin apagar - NUEVA (2010/30/EC)	0
Consumo de energía en modo sin apagar - NUEVA (2010/30/EU)	5
Consumo de energía en modo apagado - NUEVA (2010/30/EU)	0.5
Consumo anual de agua - NUEVA (2010/30/EC)	2800
Nivel de contaminación acústica	49

ENERGIA - ENERGIJA - ENERĢIJA
ENERGIJA - ENERGY - ENERGIE

WHIRLPOOL
ADG 301

A+++
A++
A+
A
B
C
D

A+

237 kWh/annum

2800 L/annum
2010/1059

ABCDEF G X 10

49 dB