

BOTÓN DE SELECCIÓN DE PROGRAMAS
Pulse el botón "P" repetidamente hasta que aparezca el número del programa deseado en la pantalla (P1...Px), consulte la "Tabla de programas" a continuación.

BOTÓN DE INICIO/REANUDAR
Pulse este botón para iniciar el programa seleccionado: el indicador se enciende y apaga al final del programa. Si durante un ciclo de lavado se abre la puerta, el ciclo se pausa temporalmente; el indicador de inicio parpadea. Para volver a iniciar el ciclo, cierre la puerta y presione de nuevo el botón de inicio.

BOTÓN DE CANCELACIÓN
Pulse este botón para desactivar el panel de control. Si se pulsa con un programa en marcha, se cancela el programa y la máquina desagua durante 1 minuto (en la pantalla aparece 0:01). Si se pulsa cuando el lavavajillas está apagado, se desagua todo el líquido que quede en la máquina (proceso de 1 minuto).

ANTES DE UTILIZAR EL APARATO POR PRIMERA VEZ, LEA ATENTAMENTE ESTA GUÍA DE REFERENCIA RÁPIDA Y LAS INSTRUCCIONES DE MONTAJE.

EL PANEL DE ESTE LAVAVAJILLAS SE ACTIVA PULSANDO CUALQUIER BOTÓN, EXCEPTO EL BOTÓN DE CANCELACIÓN. POR RAZONES DE AHORRO DE ENERGÍA, CUANDO NO SE INICIA UN CICLO, EL PANEL SE APAGA AUTOMÁTICAMENTE DESPUÉS DE 30 SEGUNDOS.

Opciones y descripción de la pantalla

INDICADOR DE SAL
Cuando está encendido (al final del ciclo), es necesario llenar el depósito de sal.

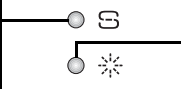

INDICADOR DE ABRILLANTADOR
Cuando está encendido (al final del ciclo), es necesario llenar el dosificador de abrillantador.

PANTALLA DE TIEMPO DE LAVADO
Muestra la duración del ciclo y el tiempo restante (h:min). Con el "Inicio diferido" seleccionado, muestra el tiempo que falta para que se inicie el programa (h:00), por debajo de 1h (0:min). Si aparece el mensaje "Fx Ey" en la pantalla, consulte "Qué hacer si..." en la página 6.

Programas		Opciones disponibles	Instrucciones de carga	Detergente	Consumo			Fase de secado
					Litros	kWh	Minutos ¹⁾	
P1	6th Sense Power Clean 40-70 °C	Inicio diferido Multizona Power Clean	Use este programa para suciedad normal con residuos secos de comida. Detecta el nivel de suciedad en la vajilla y ajusta el programa según proceda. Cuando el sensor está detectando el nivel de suciedad, aparece una animación en la pantalla y se actualiza la duración del ciclo. La opción Power Clean se activa automáticamente con este programa. Para desactivarla, pulse el botón Power Clean en el panel de control.	X	7-14	1,00-1,65	80-165	Completa
P2	Pre-Wash frío	Inicio diferido Multizona	Vajilla que se va a lavar más adelante.	—	4,0	0,03	14	NO
P3	Fragile 40 °C	Inicio diferido Multizona	Suciedad ligera, por ejemplo vasos y copas.	X	10,0	0,85	100	Ligera
P4	Rapid 45 °C	Inicio diferido Multizona	Vajilla poco sucia, sin residuos secos.	X	11,0	0,80	30	NO
P5	Eco ²⁾ 50 °C	Inicio diferido Multizona Power Clean	Vajilla con suciedad normal. Programa de ahorro energético.	X	6,0	1,03	170	Completa
P6	Fast Daily 60 °C	Inicio diferido Multizona	Vajilla con suciedad normal.	X	10,0	1,30	80	Completa
P7	Silent 50 °C	Inicio diferido Multizona	Vajilla con suciedad normal, ciclo delicado y silencioso (39 dBa) gracias a la disminución de presión de los aspersores.	X	10,0	1,20	290	Ligera
P8	Hygiene ³⁾	Inicio diferido Multizona Power Clean	Vajilla con suciedad normal o muy sucia, con acción antibacteriana suplementaria. La interrupción del programa (por ej. al abrir la puerta) puede afectar a la eliminación de los gérmenes.	X	13,0	1,50	118	Completa
P9	Steam	Inicio diferido Multizona Power Clean	Programa que incluye acción de vapor para ablandar la suciedad en vajilla, ollas y sartenes. Ya no es necesario dejar en remojo ni enjuagar a mano.	X	10,0	1,70	180	Completa
P10	Dual Wash	Inicio diferido Multizona Power Clean	Este programa permite utilizar una intensidad de lavado diferente para cada cesto. Es posible optimizar la carga y lavar correctamente vajilla de distintos tipos en un mismo ciclo: coloque los utensilios delicados en el cesto superior y las ollas y sartenes en el cesto inferior.	X	11,0	1,35	155	Completa

1) Datos relacionados con los programas obtenidos conforme a la norma EN 50242 bajo condiciones normales (sin opciones adicionales); pueden variar según las condiciones. En los programas con sensor, se pueden observar diferencias de hasta 20 minutos después de la calibración automática del sistema.
2) Programa de referencia para etiqueta de datos energéticos de conformidad con las normas EN 50242. - Nota para las Instituciones encargadas de la realización de las pruebas: se puede solicitar información detallada sobre la prueba de comparación de carga según la normativa europea y otras pruebas a la dirección siguiente: "rik_customer@whirlpool.com".
3) La acción antibacteriana ha sido probada por el Instituto Pasteur de Lille (Francia), en base a la Norma NF EN 13697 de noviembre de 2001.
SISTEMA DE RECICLAJE DEL AGUA: Estos programas ahorran agua al contar con un depósito específico.
UN CICLO DE LIMPIEZA DEL DEPÓSITO (al menos 45 min.) se ejecuta automáticamente cada 30 ciclos o tras un corte de electricidad, para garantizar las condiciones óptimas de funcionamiento.

MULTIZONA
Permite seleccionar las zonas de lavado. Pulse este botón repetidamente para seleccionar las zonas de lavado:

- ambos cestos
- sólo el cesto inferior
- sólo el cesto superior
- se enciende el indicador

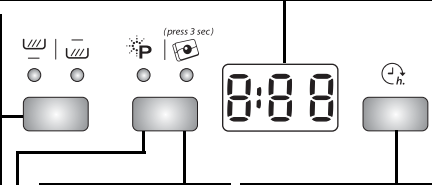

POWER CLEAN
Gracias a los chorros suplementarios, esta opción proporciona una limpieza más intensa y energética en el cesto inferior, en el área específica. Esta opción se recomienda para ollas y cacerolas (consulte la página 4). Pulse este botón para activar la opción Power Clean (se enciende el indicador). En condiciones de carga que no sean específicas para Power Clean, se obtienen mejores resultados y se optimizan recursos, si se desactiva Power Clean.

FUNCIÓN DE PASTILLA
Esta función permite optimizar el rendimiento de los ciclos según el tipo de detergente utilizado. Pulse el botón de pastilla durante 3 segundos (hasta que se encienda el piloto) si utiliza el detergente combinado en pastillas (abrillantador, sal y detergente en 1 dosis). Si usa detergente en polvo o líquido, el indicador de pastilla del panel de control deberá permanecer apagado.

BOTÓN DE INICIO DIFERIDO
Pulse repetidamente el botón para retrasar el inicio del programa. Puede ajustarse de 1 a 24 horas. Cada vez que se pulsa el botón, el número visualizado aumenta 1 hora. Al llegar a 24 vuelve a comenzar desde 0. Pulse el botón de inicio. El lavado se inicia al cabo del tiempo programado.

5019 396 03654

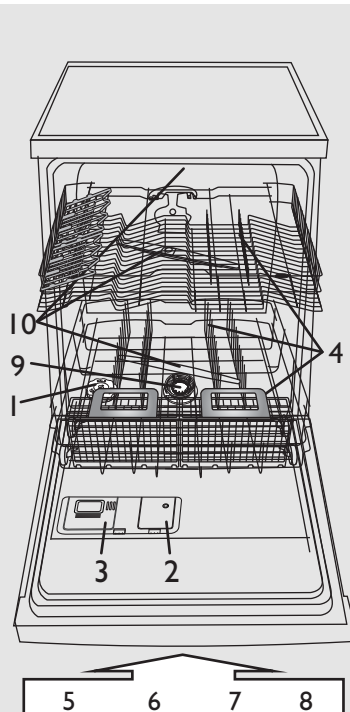

La dureza del agua debe ajustarse sólo antes del primer lavado, o bien, si ha cambiado la dureza del agua.

i El nivel de dureza del agua se ajusta en fábrica para un nivel medio-duro (nivel 4).

! Aunque utilice pastillas con sal, es necesario añadir sal porque la acción de este tipo de detergentes no es suficiente en caso de aguas duras.

! Antes del primer uso, es necesario llenar el depósito de sal, independientemente del nivel de dureza del agua (consulte la descripción del punto 1 "Comprobación diaria").

- Pulse y mantenga pulsados al mismo tiempo los botones de **selección de programas** y **cancelación** durante al menos 3 segundos.
- En la pantalla aparecerá la dureza actual del agua.
- Pulse el botón de **selección de programas** para aumentar el ajuste. El valor varía de 1 a 7 (cuando el nivel alcanza 7, la siguiente vez que se pulsa el botón de inicio, el nivel vuelve a 1).
- Espere 30 segundos (el panel de mandos se apaga) o pulse el botón de **Inicio** para guardar el ajuste.

1. Solicite información a la compañía del agua sobre la dureza del agua ...				2. ...configure el valor en el lavavajillas	Recomendaciones sobre el uso del detergente	
Grados alemanes °dH	Grados franceses °fH	Grados ingleses °eH	Grado de dureza del agua	El valor introducido se muestra en la pantalla.	Gel o polvo (abrillantador y sal)	Pastillas
0-5	0-9	0-6,3	Blanda	1	Vaya al paso 1 (consulte "Comprobación diaria")	si el agua es dura, es necesario añadir sal (Vaya al paso 1 "Comprobación diaria")
6-10	10-18	7-12,6	Media	2		
11-15	19-27	13,3-18,9	Normal	3		
16-21	28-37	19,6-25,9	Media-dura	4		
22-28	38-50	26,6-35	Dura	5		
29-35	51-63	35,7-44,1	Muy dura	6		
36-50	64-90	44,8-62,4	Extremadamente dura	7		

Llenado del depósito de sal - Disuelve el depósito calcáreo (no es necesario si el agua es "blanda")

Comprobación diaria

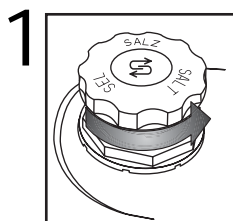

Indicador visual (según el modelo). Desenrosque la tapa.

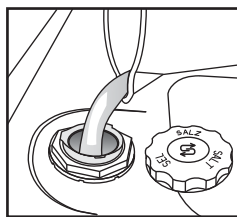

Llene de agua el depósito de sal sólo antes del primer lavado.

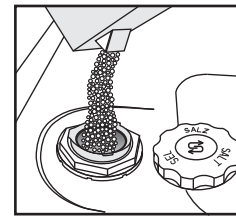

Añada sal (¡nunca detergente!) min. 0,8 kg/máx. 1 kg

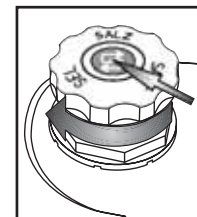

Enrosque la tapa. Es necesario eliminar los residuos de sal alrededor del tapón. Algunos depósitos de sal incluyen un indicador de nivel en el tapón (consulte más adelante cómo realizar la comprobación).

- 1- Depósito de sal
- 2- Dosificador de abrillantador
- 3- Dosificador de detergente
- 4- Sistema de cestos
- 5,6,7,8- Funciones disponibles en el panel
- 9- Filtros
- 10- Brazos aspersores

! Cuando se añade sal se debe iniciar **inmediatamente** un programa de lavado (el programa "Prelavado" **no** es suficiente). Si la solución salina deja residuos o granos de sal, podría producirse corrosión y podrían dañarse irremediablemente los componentes de acero inoxidable. La garantía no es aplicable si los fallos de deben a estas circunstancias.

(según el modelo)

i	El indicador de sal puede permanecer encendido durante varios ciclos de lavado. Si el agua es blanda, no es necesario utilizar sal.	Indicador de sal en el panel de control	Indicador de sal en la tapa del depósito de sal
		▶ El indicador luminoso se enciende cuando ES NECESARIO AÑADIR SAL.	▶ Verde: BIEN. Claro: ES NECESARIO AÑADIR

Añadir abrillantador (no es necesario cuando se utilizan pastillas). Cómo ajustar el dosificador de abrillantador

Comprobación diaria

2

Indicador visual

Si fuera necesario, abra la tapa B (presione el botón correspondiente).

Añada **abrillantador** hasta la línea de llenado ~150 ml

La dosis de abrillantador puede ajustarse al detergente que se usa. Cuanto más bajo es el ajuste, menos cantidad de abrillantador se dispensa (ajuste de fábrica: posición 4). Pulse el botón para abrir la cubierta B. Utilice una moneda o similar, gire la flecha al ajuste deseado. Después de ajustar la configuración de abrillantador, vuelva a cerrar la cubierta.

CLICK!

(según el modelo)

<p>i Compruebe el indicador de abrillantador para comprobar el nivel del dosificador.</p>	<p>Indicador de abrillantador en el panel de control</p> <p> El indicador luminoso se enciende cuando ES NECESARIO AÑADIR ABRILLANTADOR.</p>	<p>Indicador de abrillantador en el dosificador</p> <p> Oscuro: BIEN. Claro: ES NECESARIO AÑADIR</p>
<p>! Use solamente abrillantadores recomendados para lavavajillas domésticos. Limpie inmediatamente el abrillantador que pueda haberse derramado. Esto evita la formación de exceso de espuma, que puede causar un malfuncionamiento del lavavajillas.</p>		
<p>i Si aparecen rayas: reduzca la cantidad girando el selector a un ajuste inferior (1-3). Si la vajilla no se ha secado completamente: aumente la cantidad girando el selector a un ajuste superior (5-6). Los platos de plástico tienen más dificultades para secarse y un ajuste de abrillantador más alto no mejorará la situación.</p>		
<p>i Los detergentes con abrillantador solo son efectivos en los programas de mayor duración. Con programas más cortos pueden quedar residuos de detergente (si fuera necesario, utilice detergente en polvo). Los detergentes con abrillantador tienden a formar un exceso de espuma.</p>		

Introducción del detergente - Utilice sólo detergente específico para lavavajillas, según las recomendaciones del fabricante

Uso diario

Abra la tapa A (pulse el botón correspondiente).

Coloque el detergente: **Pastillas/polvo/líquido** en el compartimento más grande
Compruebe las recomendaciones del fabricante del detergente en el paquete del producto.

Cierre la tapa apretando las pestañas correspondientes.

3

Rellene el dosificador de detergente inmediatamente antes de iniciar el programa de lavado.

Utilice una pastilla por ciclo de lavado, que se coloca en el dosificador de detergente.

Pueden utilizarse todos los tipos de pastilla, pero es absolutamente necesario añadir sal con las de tipo 2 en 1.

Es posible que algunas pastillas no puedan disolverse completamente durante los ciclos cortos (Rápido, Frágil, Lavado a mano). Colocando la pastilla en el fondo del compartimento se puede ayudar a resolver el problema.

CLICK!

ESTANTE SUPERIOR - según el modelo

4 A - Sujeciones ajustables (2 o 4): en posición horizontal para tazas, utensilios alargados y copas.

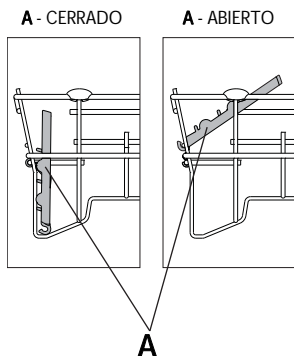

PARA ABRIR A:



Gire la sujeción en sentido horario y engánchela en la rejilla

B - Cesta para los cubiertos: Puede colocarse en el cesto superior cuando se selecciona la opción de media carga o multizona. Es necesario retirar la **rejilla (F)**

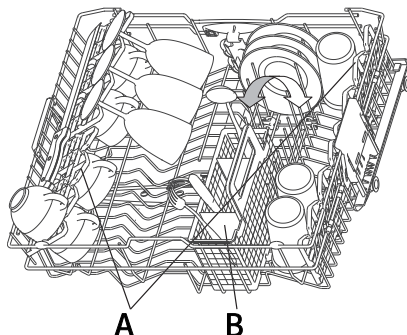

Cómo ajustar la altura del cesto superior (si procede).

Es muy útil poder elevar el cesto superior para tener más espacio en el cesto inferior, o bien, bajarlo para colocar copas altas.

- Sujete y extraiga las dos asas laterales (C) (deben estar en el mismo nivel) y eleve o descienda el cesto superior.

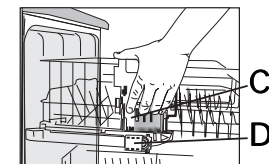

Cómo extraer el cesto superior (si procede)

Puede ser útil retirar el cesto superior para colocar utensilios que abultan en el cesto inferior.

- Abra los dos seguros (D) para extraer el cesto superior (cuando el cesto superior está colocado, los seguros deben estar cerrados).

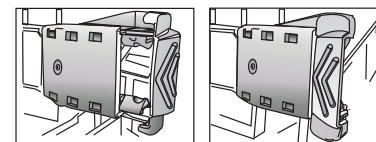

D - CERRADO

D - ABIERTO

CESTO INFERIOR (según el modelo)

Cómo utilizar Power Clean

Power Clean utiliza chorros de agua especiales en la parte posterior del interior del lavavajillas para limpiar mejor los utensilios muy sucios.

1. Ajuste el área de Power Clean (G) plegando los soportes para platos en la parte posterior para colocar ollas.

2. Coloque las ollas y cazuelas inclinadas verticalmente en el área de Power Clean. Las ollas deben estar inclinadas hacia los chorros a presión.

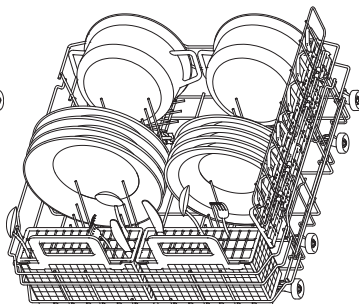
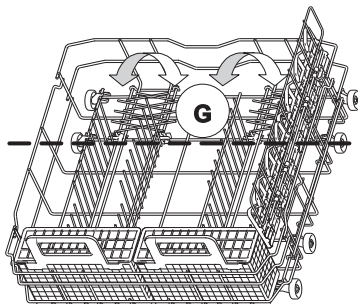
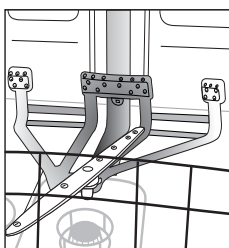

E - Cesta para los cubiertos

F - Rejilla: permite mantener los cubiertos separados para un mejor lavado.

G - Soportes verticales para platos: Se pueden plegar para colocar ollas.

H - Soporte lateral con sujeciones plegables (si procede): los cestos pueden utilizarse para sujetar utensilios o copas largos.

SE PUEDE RETIRAR EL SOPORTE LATERAL: tire del soporte hacia la parte delantera del cesto y elévelo para retirarlo.

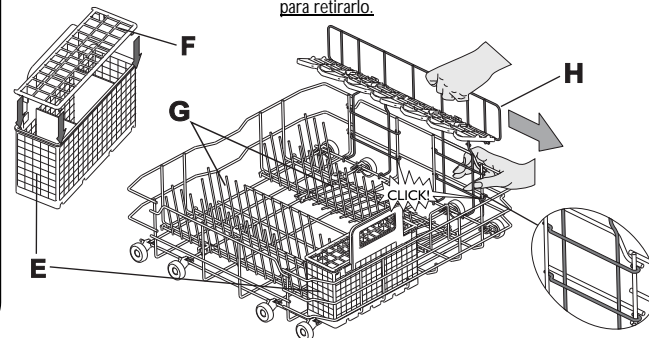

5



Coloque la vajilla de forma que el agua no se acumule en el interior de los recipientes, asegurándose de que el brazo aspersor pueda girar libremente. Use solamente vajilla y platos adecuados para lavavajillas. No use el lavavajillas para utensilios de madera, aluminio, lata, cubiertos de plata ni vajilla decorada (no vidriada). Coloque la vajilla (platos, cuencos, ollas, etc.) en los cestos de modo que discurra el agua adecuadamente.

Encendido del electrodoméstico Pulse cualquier botón (excepto el botón de cancelación) para encender el panel de control e iniciar la programación.

ES -4-

Selección del programa

6

Descripción general de los programas

En el apartado "Cuadro" aparece una ilustración con todos los programas. Los programas disponibles en su lavavajillas se encuentran en el panel (página 1).



Elija el programa de acuerdo con la Tabla de programas incluida (página 1).

La duración del programa depende de las condiciones ambientales de la vivienda, la temperatura, la presión, etc.

Ciclo de lavado

7

La puerta del lavavajillas debe estar cerrada y la llave de paso debe estar abierta.

Para detener un programa (por ejemplo, si desea introducir un utensilio):

- Abra la puerta con cuidado (el programa se detiene) e introduzca el utensilio, (**tenga cuidado con el vapor CALIENTE**).
- Cierre la puerta y pulse el botón **INICIO** de nuevo para reiniciar el ciclo de lavado (el programa se reanuda desde donde se interrumpió).

Para cancelar el programa de lavado:

- Pulse el botón de **cancelación**.
- (El lavavajillas desagua durante 1 minuto y se apaga).

Para cambiar el programa en curso:

- Pulse el botón de **cancelación** para cancelar el programa en curso.
- (El lavavajillas desagua durante 1 minuto y se apaga).
- Pulse cualquier botón excepto el botón de **cancelación** para poner en marcha el lavavajillas.
- Seleccione un nuevo programa.
- Presione el botón de **INICIO**.

Apague el lavavajillas. Todo es correcto....

8

Una vez que finaliza el programa, el lavavajillas pasa al modo de **reposo** automáticamente. Se apagan todos los indicadores luminosos.

Tenga cuidado al abrir la puerta: puede salir vapor caliente.

Vacíe el aparato comenzando por el cesto inferior para evitar que caigan gotas de agua en la vajilla situada debajo.

Limpieza y mantenimiento

9

Filtros

Compruebe su estado y límpielos, si fuera necesario.

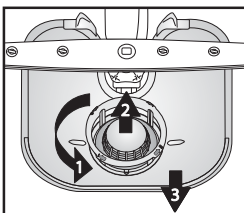

Desenrosque el microfiltro (1), extraígallo (2) y límpielo bien (3)...

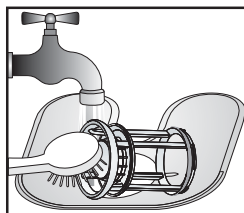

Enjuáguelo en agua corriente ...

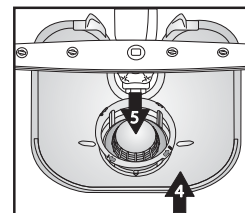

Insértelo



Solución de pequeños problemas ...

10

Brazos aspersores

Elimine obstrucciones o depósitos.

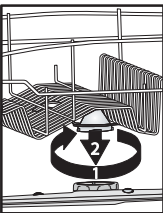

Desenrosque y extraiga el brazo superior...

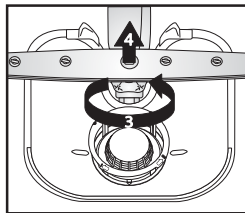

Desenrosque y extraiga el brazo inferior...

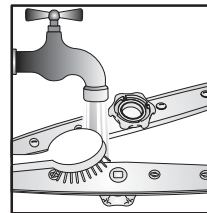

Limpie las boquillas de los aspersores con agua corriente (utilice palillos, si fuera necesario)...

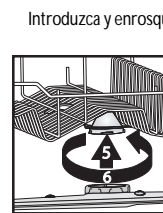

Introduzca y enrosque completamente el brazo inferior y el superior.





Si se produce algún fallo de funcionamiento, antes de contactar con el Servicio Técnico, realice las siguientes comprobaciones para tratar de resolver el problema. La mayoría de los fallos se pueden resolver siguiendo los pasos siguientes, restaurando el funcionamiento normal del lavavajillas.

Cómo aparecen las anomalías en la pantalla:		Parpadea el número de función "F"x	Parpadea el número de error "E"y	Pausa de 0,5 s.
El lavavajillas ...	Causas posibles...	Soluciones...		
...no funciona/no se activa	<ul style="list-style-type: none"> - El lavavajillas debe conectarse. - No se ha cerrado la puerta del lavavajillas. - La función de inicio diferido está activada. 	<ul style="list-style-type: none"> - Revise la caja eléctrica de su domicilio para verificar si hay suministro eléctrico. - Compruebe si está cerrada la puerta del lavavajillas. - Compruebe si se ha seleccionado la función de inicio diferido (si procede). Si es así, el aparato no funcionará hasta que haya transcurrido el tiempo seleccionado. Si es necesario, realice un restablecimiento pulsando el botón de cancelación o inicie el ciclo inmediatamente pulsando el botón de inicio. 		
... muestra "F6 E2"	<ul style="list-style-type: none"> - La llave de paso está cerrada. - Tubo de entrada del agua doblado o filtros de entrada de agua obstruidos. 	<ul style="list-style-type: none"> - La llave de paso debe estar abierta. - El tubo de entrada de agua no debe estar doblado y el filtro de entrada correspondiente en el conector de la llave de paso no debe estar obstruido. 		
...muestra "F6 E7" o "F6 E1"	<ul style="list-style-type: none"> - La presión del agua es reducida. - Tubo de entrada del agua doblado o filtros de entrada de agua obstruidos. 	<ul style="list-style-type: none"> - La llave de paso debe estar completamente abierta durante la entrada de agua (capacidad mínima: 0,5 litros por minuto). - El tubo de entrada de agua no debe estar doblado y el filtro de entrada correspondiente en el conector de la llave de paso no debe estar sucio. 		
...muestra "F6 E3"/el programa de lavado ha terminado demasiado rápido (la vajilla está sucia y mojada)	<ul style="list-style-type: none"> - Filtros sucios u obstruidos. - Agua insuficiente en el sistema de alimentación de agua del lavavajillas. - El tubo de desagüe está incorrectamente instalado. - Exceso de espuma en el interior. 	<ul style="list-style-type: none"> - Los filtros no deben estar sucios ni obstruidos. - Los utensilios tipo recipiente (cuencos, tazas, etc.) deben estar colocados boca abajo en el cesto. - El tubo de desagüe debe estar instalado correctamente (en el caso de aparatos empotrados a cierta altura, es necesario dejar 200-400 mm como mínimo desde el borde inferior del aparato). Consulte las instrucciones de montaje. - Repita el lavado sin detergente o espere a que desaparezca la espuma. 		
... muestra "F8 E1"	<ul style="list-style-type: none"> - Filtros sucios. - Tubo de desagüe doblado. - La conexión del tubo del sifón está cerrada. 	<ul style="list-style-type: none"> - Limpie los filtros. - El tubo de desagüe no debe estar doblado. - El disco de cierre de la conexión del tubo del sifón debe haberse retirado. 		
<p>Después de realizar la operación anterior, se debería restablecer la indicación de fallo. En la mayoría de los casos, el fallo desaparece.</p> <p>Restablecimiento:</p> <ul style="list-style-type: none"> ➔ Pulse el botón de cancelación. ➔ Cierre la puerta. ➔ El lavavajillas desagua durante 1 minuto. ➔ El lavavajillas ya está listo para el reiniciar el funcionamiento. 				
La vajilla y cuchillería...	Causas posibles...	Soluciones...		
... no están perfectamente limpios/tienen residuos de comida	<ul style="list-style-type: none"> - Espacio insuficiente entre los platos (distribución incorrecta de los utensilios tipo recipiente en el cesto). - Detergente insuficiente: detergente caducado o almacenado incorrectamente. - Temperatura no lo suficientemente elevada para vajilla muy sucia. - Se han cargado los cestos inferior y superior, pero se ha utilizado la función de media carga/multizona. - Se utiliza con frecuencia el programa Eco 50 °C. - Brazos aspersores obstruidos, filtros sucios o montados incorrectamente. - Los brazos aspersores no giran porque la vajilla o los cubiertos los obstaculizan. 	<ul style="list-style-type: none"> - Disponga la vajilla de modo que los objetos no se toquen entre sí. Los utensilios tipo recipiente (cuencos, tazas, etc.) deben estar colocados boca abajo en el cesto. - Si fuera necesario, utilice más detergente; respetando las indicaciones del fabricante respecto a las cantidades. Guarde siempre el detergente en un lugar seco y no lo guarde por periodos excesivamente largos de tiempo. - Para vajilla muy sucia, seleccione un programa con temperatura más alta (consulte la tabla de programas en la página 1). - Si se selecciona la función de media carga/multizona (si procede), recuerde que solo se puede cargar el cesto superior, o bien, solo el cesto inferior para incrementar la eficacia de lavado y obtener resultados óptimos. - En caso de utilizar con frecuencia el programa Eco 50 °C (si procede), de vez en cuando se debería seleccionar el programa Intensivo 65 °C (si procede). - Los brazos aspersores no deben estar obstruidos; los filtros no deben estar sucios y deben estar montados correctamente (ver "Limpieza y mantenimiento" en la página 5). - Los brazos aspersores deben girar libremente y no deben quedar obstaculizados por la vajilla o los cubiertos. 		

La vajilla y cuchillería...	Causas posibles...	Soluciones...
... se ha encendido el indicador de sal	- Utilice pastillas para agua más blanda.	- Seleccione la opción de pastilla. Si no está disponible, es normal que se encienda el indicador de sal.
... tienen restos de residuos: sal regeneradora	- Agua demasiado dura.	- En zonas con agua muy dura, se requiere más sal regeneradora (consulte la página 2 "Cómo ajustar la dureza del agua").
	- La tapa del depósito de sal está abierta.	- Cierre la tapa del depósito de sal correctamente.
	- No hay suficiente abrillantador.	- Si se utiliza detergente de acción combinada, intente agregar más abrillantador.
... no se secan	- Los recipientes de plástico no se secan correctamente.	- Los materiales sintéticos no suelen secarse bien; si siguen mojados al final del ciclo, séquelos con un trapo.
	- Vajilla limpia que se ha dejado en el lavavajillas durante mucho tiempo después de finalizar el ciclo (por ejemplo, cuando se utiliza la función de inicio diferido).	- En estos casos, la presencia de gotas de agua en la vajilla y en los laterales del lavavajillas es normal. Abra la puerta 5 minutos antes de sacar la vajilla.
	- Distribución incorrecta de los recipientes en el cesto.	- Coloque la vajilla de forma que el agua no se acumule en el interior de los recipientes.
	- Cantidad de abrillantador incorrecta.	- Aumente la cantidad de abrillantador (consulte el apartado "Añadir abrillantador" en la página 3).
	- Se ha elegido el programa rápido.	- El programa rápido 40 °C/45 °C está diseñado para el lavado rápido de vajilla poco sucia. Si se utiliza para una carga completa o vajilla muy sucia, puede que la vajilla no se seque completamente. En estos casos, seleccione un programa normal. Para obtener los mejores resultados, abra la puerta después de que haya finalizado el programa y espere 15 minutos antes de vaciar el lavavajillas.
... tienen piezas de plástico descoloridas	- Zumo de tomate/zanahoria.	- La salsa de tomate, por ejemplo, puede ocasionar decoloración de las piezas de plástico. Se recomienda el detergente en polvo ya que permite cantidades ligeramente más elevadas para mantener la blancura de las piezas. Deben utilizarse programas con temperaturas más altas.
... cristal opaco, etc.	- Vajilla no apta para su lavado en lavavajillas (porcelana).	- Use solamente vajilla y platos adecuados para lavavajillas.
... depósitos que se pueden eliminar en cristal	- Se ha utilizado un programa incorrecto para cristal.	- Los platos deben colocarse juntos, evitando que se toquen. No coloque el cristal junto en los cestos. Utilice el programa adecuado para cristal.
... los vasos no brillan	- Se han utilizado vasos no aptos para su lavado en lavavajillas (porcelana).	- Algunos tipos de vasos no se pueden limpiar en lavavajillas.
... depósitos permanentes en el cristal	- Efecto arco iris.	- Este fenómeno es irreversible. Para el futuro recomendamos: - Cambiar el sistema de control de la dosificación del abrillantador. - Tener cuidado y utilizar la cantidad de detergente recomendado. - Con las pastillas de acción combinada, consulte las recomendaciones del fabricante del detergente.
... las tazas de té se oscurecen y no desaparece la suciedad después de lavarlos en el lavavajillas	- Causa desconocida.	- Este fenómeno es inevitable. La teina altera los colores permanentemente.
... manchas de óxido	- No se ha utilizado el programa de prelavado.	- Los residuos de alimentos con contenido de sal o ácidos pueden formar manchas de óxido incluso en los cubiertos de acero inoxidable. Para evitar esto, use siempre un programa de prelavado si los platos van a ser lavados más adelante.
... otras manchas	- La dosificación de abrillantador es demasiado reducida.	- En el caso de que aparezcan manchas, aumente la dosis de abrillantador (consulte la página 3, "Añadir abrillantador"). - Si utiliza un detergente de acción combinada, es posible que deba añadir más abrillantador.
... rayas	- La dosificación de abrillantador es demasiado elevada.	- En el caso de que aparezcan rayas, reduzca la dosis de abrillantador (consulte la página 3, "Añadir abrillantador"). - Si utiliza un detergente de acción combinada que incluye abrillantador, no añada abrillantador adicional.
... espuma	- Dosis de abrillantador/detergente inadecuados.	- Utilice sólo la cantidad necesaria de detergente/abrillantador, ya que las cantidades excesivas pueden provocar un exceso de espuma.

Desconecte el cable de alimentación eléctrica.

Qué hacer si...

Si tras efectuar las comprobaciones anteriores, persiste la anomalía, apague el aparato, desconecte el cable de la toma de corriente y cierre la llave de agua. Contacte al Servicio Técnico (consulte la garantía). Antes de contactar con nuestro Servicio Técnico, anote lo siguiente:

- la descripción del fallo,
- el tipo y modelo de lavavajillas,
- el código de servicio (el número indicado en la placa de características adhesiva en el interior de la puerta, en el lateral derecho):



Precauciones y recomendaciones generales

1. Embalaje

El material de embalaje es 100% reciclable, como indica el símbolo de reciclaje .

2. Eliminación del embalaje y verificaciones

Después de desembalar, asegúrese de que el lavavajillas no ha sufrido daños y que la puerta cierra correctamente. Si tiene dudas, contacte a un técnico calificado o a su distribuidor local.

3. Antes de utilizar el lavavajillas por primera vez

- El lavavajillas está diseñado para funcionar a una temperatura ambiente de entre 5 °C y 45 °C.
- El lavavajillas ha sido probado por el fabricante para garantizar su funcionamiento correcto. Dichas pruebas pueden dejar pequeñas gotas o marcas de agua que desaparecerán con el primer lavado.

4. Ahorro de energía y agua

- No enjuague la vajilla bajo el chorro del agua.
- Utilizar el lavavajillas con carga completa; de lo contrario, seleccionar la función "Media carga/Multizona" (si hubiera).
- Si se dispone de una fuente de energía ecológica como calefacción por paneles solares, bombas de calor o sistemas de calefacción central, el lavavajillas se puede conectar a la toma de agua caliente siempre que no se superen temperaturas de 60 °C. Asegúrese de que el tubo de entrada de agua es del tipo correspondiente ("70 °C Max" o "90 °C Max").

5. Seguridad para los niños

- Mantenga los materiales de embalaje fuera del alcance de los niños.
- No se debe permitir que los niños jueguen con el lavavajillas.
- Almacene el detergente, el abrillantador y la sal fuera del alcance de los niños.

6. Advertencias de seguridad

- El lavavajillas no está diseñado para ser usado por niños o por personas con discapacidad física o mental, a menos que tengan una supervisión adecuada por parte de un adulto capaz de garantizar un uso seguro del aparato.
- No haga funcionar el lavavajillas al aire libre
- No almacene materiales inflamables en las proximidades del lavavajillas.
- El agua del lavavajillas no es potable.
- No emplee disolventes en el interior del lavavajillas: **existe riesgo de explosión.**
- Tenga cuidado cuando la puerta esté abierta: **existe riesgo de tropezar con ella.**
- La puerta abierta del lavavajillas sólo puede soportar el peso del cesto cargado cuando se extrae. No coloque objetos sobre la puerta, ni se siente ni suba sobre ella.
- Los artículos afilados pueden ocasionar heridas (por ej., cuchillos), y deben ser puestos en el canastillo para cuchillería con el extremo afilado hacia abajo. Los utensilios de mango largo deben ser dispuestos horizontalmente en el estante superior, con el extremo afilado hacia la parte delantera del lavavajillas.

- Antes de realizar una limpieza o mantenimiento, desconecte el enchufe de la toma eléctrica y cierre la llave de paso; también en el caso de producirse algún fallo de funcionamiento.
- Las reparaciones y las modificaciones técnicas deben ser llevadas a cabo exclusivamente por un técnico cualificado.

7. Resistencia a las heladas

Si el lavavajillas se coloca en un ambiente expuesto al riesgo de helarse, debe desaguarse completamente. Cierre la llave de paso, retire los tubos de entrada y de salida y deje que desagüe completamente. Compruebe que en el depósito de la sal haya al menos 1 kg de sal regeneradora disuelta para proteger el aparato temperaturas de hasta -20 °C. Es posible que se indique un mensaje de error al reanudarse el programa (consulte la página 6).

***F6 E2*:** El aparato debe permanecer al menos 24 horas a una temperatura mínima de 5 °C. Una vez resueltos estos fallos, realice un restablecimiento (consulte el capítulo "Qué hacer en caso de...").

8. Eliminación

- Este aparato está fabricado con materiales reciclables. Si usted decide deshacerse del lavavajillas, debe desecharlo siguiendo la normativa local en materia de desechos. Inutilicelo cortando el cable de alimentación eléctrica. Para evitar situaciones de posible peligro para los niños (por ej., peligro de asfixia), rompa la cerradura de la puerta para que no pueda volver a cerrarse.
- Este electrodoméstico está marcado de acuerdo con la Directiva europea 2002/96/CE sobre residuos de aparatos eléctricos y electrónicos (RAEE). Al asegurarse de que este lavavajillas sea desechado adecuadamente, usted puede ayudar a evitar consecuencias potencialmente dañinas para el medio ambiente y la salud. Un desecho inadecuado de un aparato de este tipo, como desecho doméstico, puede tener efectos perjudiciales para el medio ambiente. El

símbolo  que figura en el producto, o en los documentos que lo acompañan, indica que no deberá tratarse como un desecho doméstico y que se deberá trasladar a un centro de recogida para el reciclaje de equipos eléctricos y electrónicos. El desecho debe ser realizado siguiendo las regulaciones ambientales locales sobre la eliminación de residuos. Para mayor información sobre el tratamiento, recuperación y reciclaje de este lavavajillas, contacte a su autoridad local competente, el servicio de recolección de desechos domésticos o la tienda en la que compró el producto.

Declaración de conformidad CE

Este aparato se ha diseñado, fabricado y distribuido de acuerdo con las normas de seguridad de las directivas de la CE:  2006/95/CE, 89/336/CE, 93/68/CE y 2002/95/CE (Directiva RoHS).

Capacidad de carga: Servicio de 13 comensales.

La garantía no cubre las averías causadas por un uso incorrecto del aparato.

Nos reservamos el derecho de hacer modificaciones técnicas.