



**KÖSZÖNJÜK, HOGY A WHIRLPOOL TERMÉKÉT
VÁLASZTOTTA!**

Teljes körű szolgáltatásaink eléréséhez,
kérjük, regisztrálja termékét honlapunkon:
www.whirlpool.eu/register

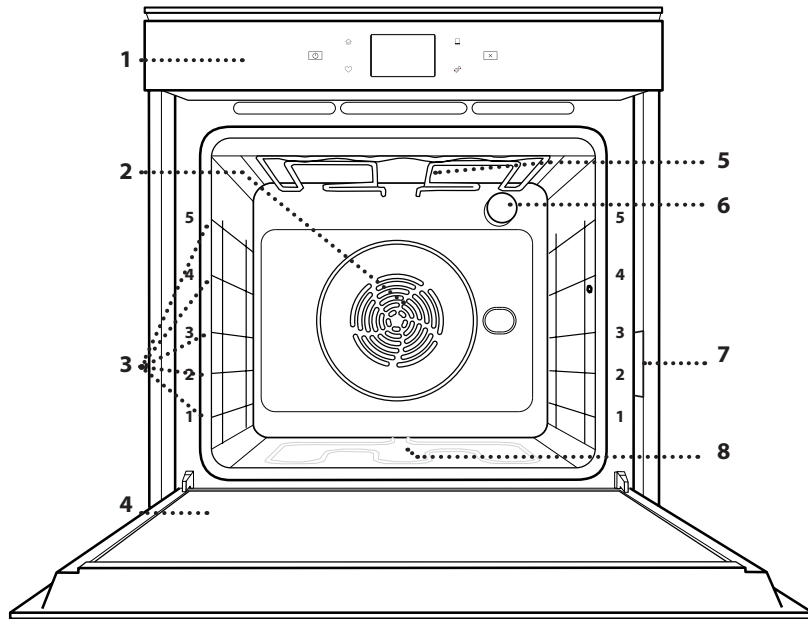

**A készülék használata előtt olvassa el figyelmesen a
biztonsági útmutatót.**

A TERMÉK BEMUTATÁSA



1. Vezérlőpanel
2. Ventilátor és kör alakú fűtőelem
(nem látható)
3. Polcvezető sínek
(a szintek a sütő elején vannak
feltüntetve)
4. Ajtó
5. Felső fűtőelem/grill
6. Világítás
7. Azonosító tábla
(ne távolítsa el)
8. Alsó fűtőelem
(nem látható)

A KEZELŐPANEL BEMUTATÁSA

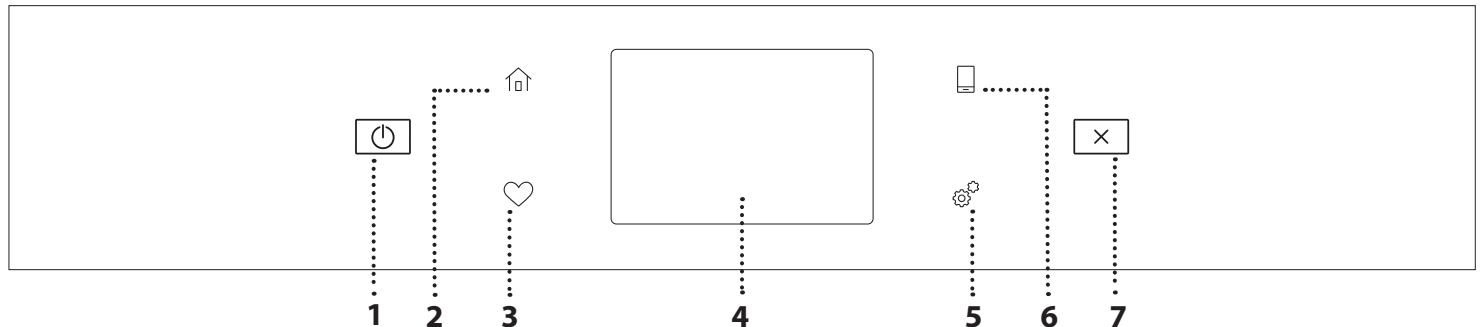
1. BE / KI

A sütő be- és kikapcsolása.

2. KEZDŐLAP

Gyors hozzáférés a főmenühöz.

3. KEDVENCEK

Megnyitja a leggyakrabban
használt funkciók listáját.

4. KIJELZŐ
5. ESZKÖZÖK

Itt számtalan opció közül
választhat, és módosíthatja a sütő
beállításait.

6. TÁVVEZÉRLÉS

A 6th Sense Live Whirlpool
alkalmazás használatának
engedélyezése.

7. MÉGSE

A sütő minden funkcióját leállítja,
kivéve az órát, az időzítőt és a
gombzárat.

TARTOZÉKOK

SÜTŐRÁCS

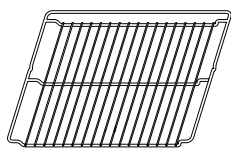

Étel sütésére szolgál, illetve tepsit, sütőforma és egyéb hőálló edény helyezhető rá

CSEPPFELFOGÓ TÁLCA

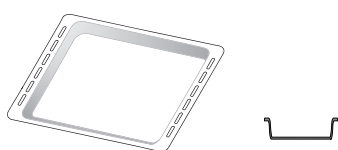

Használható sütőtepsiként hús, hal, zöldségek, focaccia stb. készítéséhez, vagy a sütőrács alá helyezve a sütéskor lecsöpögő szaft összegyűjtésére.

SÜTEMÉNYES TEPSI

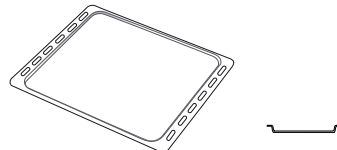

Használható különféle kenyerek és sütemények, valamint sült hal stb. készítéséhez.

KIHÚZHATÓ TARTÓSÍNEK *

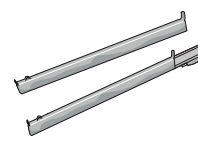

A tartozékok behelyezését és kivételét segíti.

* Csak bizonyos típusoknál elérhető

A tartozékok száma és típusa a megvásárolt modelltől függ.

A készülékhez ingyenesen nem járó egyéb tartozékok a vevőszolgálatnál külön is megvásárolhatók.

A SÜTŐRÁCS ÉS EGYÉB TARTOZÉKOK BEHELYEZÉSE

Tegye be a sütőrácsot vízszintesen a polcvezető sínek mentén, és ügyeljen rá, hogy a rács felfelé hajló vége valóban felfelé álljon.

Az egyéb tartozékokat, mint például a cseppfelfogó tálcát és a süteményes tepsit, ugyanúgy vízszintesen kell behelyezni, mint a sütőrácsot.

A POLCVEZETŐ SÍNEK ELTÁVOLÍTÁSA ÉS VISSZAHELYEZÉSE

- A polcvezető sínek eltávolításához emelje fel a síneket, majd óvatosan húzza ki az alsó részt a helyéből: A polcvezető sínek ekkor már eltávolíthatók.
- A polcvezető sínek visszaszereléséhez először a felső helyükre szerelje őket vissza. Felfelé tartva csúsztassa őket a sütőtérbe, majd engedje le őket az alsó illesztésben lévő helyzetükbe.

A KIHÚZHATÓ TARTÓSÍNEK FELSZERELÉSE (HA VANNAK)

Távolítsa el a polcvezető síneket a sütőből, és távolítsa el a védő műanyagot a kihúzható tartósínekről.

Rögzítse a tartósín felső kapcsát a polcvezető sínhez, majd csúsztassa végig annak mentén ütközésig. Engedje le a helyére a másik kapcsot. A polcvezető sín rögzítéséhez erőteljesen nyomja neki a kapocs alját a polcvezető sínnek. Győződjön meg arról, hogy a tartósínek szabadon tudnak mozogni. Ismételje meg ezeket a lépéseket az azonos szinten lévő másik polcvezető sínrel is.

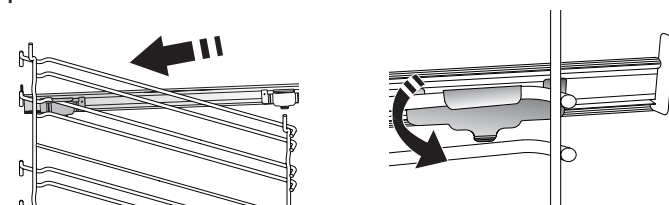

Ne feledje: A kihúzható tartósínek bármely szintre felszerelhetők.

SÜTÉSI FUNKCIÓK



KÉZI FUNKCIÓK

- **GYORS ELŐMELEGÍTÉS**
A sütő gyors előmelegítése.
- **HAGYOMÁNYOS**
Tetszőleges étel egyetlen szinten történő sütése.
- **GRILL**
Steak, kebab és kolbászok grillezése, rakott zöldségek sütése és kenyérpirítás. Hús grillezésekor javasoljuk, hogy használja a cseppfelfogó tálcát a lecsöpögő húslé és szaft összegyűjtéséhez: Helyezze a tálcát a sütőrácscs alatt lévő bármelyik szintre, és öntsön bele 500 ml vizet.
- **TURBOGRILL**
Nagy egybesült hússok sütése (báránycsomb, marhahús, csirke). Javasoljuk a cseppfelfogó tálca használatát a kicsöpögő húslé és szaft összegyűjtéséhez: Helyezze a tálcát a sütőrácscs alatt lévő bármelyik szintre, és öntsön bele 500 ml vizet.
- **HŐLÉGBEFÚVÁS**
Ugyanazt az elkészítési hőmérsékletet igénylő, de különböző ételek több (legfeljebb három) szinten történő egyidejű sütése. Ezzel a funkcióval elkerülhető, hogy különböző ételek egyszerre történő sütésekor azok átvegyék egymás szagát.
- **COOK 4 FUNKCIÓK**
Ez akkor hasznos, ha egyszerre 4 szinten olyan különböző ételeket süt, amelyek azonos hőfokon készülnek. Lehet vele kekszeket, tortákat, kerek pizzát (akár fagyasztottan) sütni, vagy akár egy teljes menüt elkészíteni egyszerre. Kövesse a sütési táblázat javaslatait a legjobb eredmény elérése érdekében.
- **KONVEKCIÓS SÜTÉS**
Hús vagy töltött torták sütéséhez egyszerre csak egy szinten.
- **SPECIÁLIS FUNKCIÓK**
 - » **KIOLVASZTÁS**
Fagyasztott élelmiszerek gyors kiengedéséhez. Helyezze az ételt a középső szintre. Hagyja az ételt a csomagolásában, hogy ne száradjon ki a külseje.
 - » **MELEGEN TARTÁS**
A frissen elkészült ételek melegen és ropogósan tartása.
 - » **KELESZTÉS**
Sós vagy édes tészták optimális mértékű kelesztése. A kelesztés sikere érdekében ne aktiválja ezt a funkciót, ha az előző sütési ciklus miatt a sütő még mindig forró.

» KÉNYELEM

Hűtőben tárolt vagy szobahőmérsékletű, félkész ételek (keksz, süteménymix, muffin, tésztaételek és péksütemények) elkészítéséhez. A funkció minden ételt gyorsan és kíméletesen készít el. Használható korábban elkészített főtt ételek újramelegítésére is. A sütőt nem szükséges előmelegíteni. Kövesse a termékek csomagolásán található utasításokat.

» MAXI COOKING

Nagyobb darab (2,5 kg feletti) hússok sütése. Sütés közben ajánlatos forgatni a húst, hogy mindkét oldala egyenletesen tudjon pirulni. A túlzott kiszáradás megelőzése érdekében érdemes néha meglocsolni a húst.

» ECO HŐLÉGBEFÚVÁS

Töltött sülték és húsfiléek egy szinten történő sütéséhez. A kíméletes, szakaszos hőlégbefúvás megakadályozza az étel túlzott mértékű kiszáradását. Az ECO funkció használatakor a lámpa kikapcsolva marad a sütés ideje alatt. Az energiahatékony ECO ciklus használata alatt a sütőajtót nem szabad kinyitni addig, amíg az étel el nem készült.

• FAGYASZTOTT PÉKSÜTEMÉNY

Ez a funkció automatikusan kiválasztja a legjobb sütési hőmérsékletet és módot a gyorsfagyasztott készételek 5 különböző kategóriájához. A sütőt nem szükséges előmelegíteni.



6th SENSE

Ez a funkció bármilyen típusú étel automatikus sütéséhez való. A funkció megfelelő használatához kövesse a vonatkozó főzési táblázat utasításait.

AZ ÉRINTŐKÉPERNYŐS KIJELEZŐ HASZNÁLATA

Kiválasztás vagy mentés:
Érintse meg a kijelzőt a kívánt érték vagy menüelem kiválasztásához.

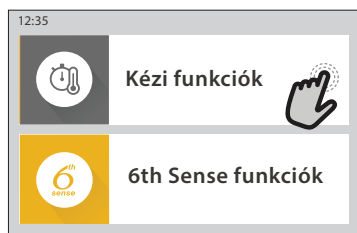

Böngészés a menüben vagy a listákban:
Egyszerűen húzza végig az ujját a kijelzõn az értékek vagy menüelemek mozgatásához.



Beállítások mentése vagy továbblépés a következő képernyőre:

Érintse meg a „BEÁLLÍTÁS” vagy a „KÖVETKEZŐ” gombot.



Visszalépés az előző képernyőre:

Érintse meg a(z) < ikont.

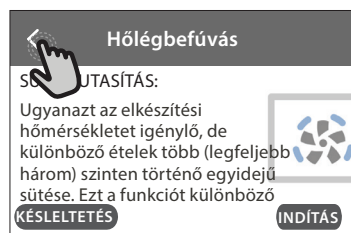

ELSŐ HASZNÁLAT

A legelső használatkor meg kell adni a termék alapbeállításait.

Ezeket a beállításokat később bármikor megváltoztathatja, ha a  gombot megnyomva belép a „Tools” (Eszközök) menübe.

1. A NYELV KIVÁLASZTÁSA

A készülék első bekapcsolásakor be kell állítani a kívánt nyelvet és a pontos időt.

- Húzza végig az ujját a kijelzőn, és válassza ki a kívánt nyelvet a listából.
- Érintse meg a kívánt nyelv nevét.

A  gombot megérintve visszaléphet az előző képernyőre.

2. BEÁLLÍTÁSI ÜZEMMÓD KIVÁLASZTÁSA

A nyelv kiválasztása után a készülék felszólítja, hogy válasszon a „DEMO TÁROLÁSA” (csak a boltok által használt bemutató üzemmód) vagy a „KÖVETKEZŐ” gomb közül.

3. A WIFI BEÁLLÍTÁSA

A 6th Sense Live funkció segítségével a sütőt távolról is vezérelheti bármilyen mobilkészületről. A sütő távvezérléséhez először el kell végeznie a távvezérlés beállítását. Ehhez a folyamathoz készülékét regisztrálnia kell, és csatlakoztatnia kell az otthoni hálózathoz.

- Érintse meg a „BEÁLLÍTÁS MOST” gombot a kapcsolat beállításához.

Ha a „UGRÁS” gombot választja, a kapcsolatot beállíthatja egy későbbi időpontban.

A KAPCSOLAT BEÁLLÍTÁSA

Ehhez a funkcióhoz a következőkre lesz szüksége: Okostelefon vagy tablet és az internetre csatlakoztatott vezeték nélküli router. Okoseszközén ellenőrizze, hogy az otthoni vezeték nélküli hálózat jele kellően erős-e a készülék közelében is.

Minimális rendszerkövetelmények.

Okoseszköz: Android, 1280x720 (vagy nagyobb) felbontású képernyővel vagy iOS.

Az App Store-ban ellenőrizze, hogy az alkalmazás kompatibilis-e az okoseszközön futó Android vagy iOS verzióval.

Vezeték nélküli router: 2,4 GHz WIFI b/g/n.

1. Töltse le a 6th Sense Live alkalmazást

Az első lépés a sütő csatlakoztatásához az alkalmazás letöltése az okoseszközre. A 6th Sense Live alkalmazás végigvezeti Önt a kapcsolat beállításának itt felsorolt lépésein. A 6th Sense Live alkalmazást letöltheti az App Store-ból vagy a Google Play Store-ból is.

2. Fiók létrehozása

Ha még nem rendelkezik fiókkal, először létre kell hoznia egyet. Ennek segítségével hálózatra rendezheti készülékeit, és távolról felügyelheti és vezérelheti azokat.

3. Regisztrálja készülékét

Kövesse az alkalmazás utasításait a készülék

regisztrációjához. A regisztrációhoz szüksége lesz a készülék Smart Appliance Identifier (SAID) kódjára. Ez a kód a termékre rögzített azonosító táblán található.

4. Csatlakozás a WIFI-hálózathoz

Kövesse a beállítási folyamat („scan-to-connect”) lépéseit. Az alkalmazás végigvezeti Önt a készülék otthoni vezeték nélküli hálózathoz való csatlakoztatásának lépésein.

Ha az Ön routere támogatja a WPS 2.0 (vagy újabb) rendszert, válassza a „KÉZI” opciót, majd érintse meg a „WPS beállítás” gombot: Nyomja meg a vezeték nélküli routeren a WPS gombot a két készülék közötti kapcsolat létrehozásához.

Ha szükséges, a terméket manuálisan is csatlakoztathatja a „Search for a network” (Hálózat keresése) opcióval.

Az SAID-kód az okoseszköz és a készülék szinkronizálásához szükséges.

Megjelenik a WIFI-modulhoz tartozó MAC-cím.

A csatlakoztatást csak akkor kell újra elvégezni, ha Ön megváltoztatja a router beállításait (pl. hálózat neve, jelszó vagy adatszolgáltató)

5. IDŐ ÉS DÁTUM BEÁLLÍTÁSA

A sütő otthoni hálózatra való csatlakoztatásakor az időt és a dátumot a rendszer automatikusan beállítja. Más esetben ezeket manuálisan kell beállítani

- Érintse meg a megfelelő számokat az idő beállításához.
 - Érintse meg a „BEÁLLÍTÁS” gombot a mentéshez.
- Miután beállította az időt, be kell állítania a dátumot is
- Érintse meg a megfelelő számokat a dátum beállításához.
 - Érintse meg a „BEÁLLÍTÁS” gombot a mentéshez.

6. AZ ENERGIAFOGYASZTÁS BEÁLLÍTÁSA

A sütő úgy van beprogramozva, hogy annyi elektromos áramot fogyasszon, amennyi kompatibilis a 3 kW-nál (16 amper) nagyobb besorolású lakossági áramhálózattal. Ha az Ön hálózata ennél alacsonyabb teljesítményű, a készüléken ezt az értéket 13 amperre kell csökkentenie.

- Érintse meg a jobb oldali értéket a teljesítmény kiválasztásához.
- Érintse meg az „OK” gombot az alapbeállítás befejezéséhez.

7. A SÜTŐ FELMELEGÍTÉSE

Az új sütő a gyártásból visszamaradt szagot bocsáthat ki: ez teljesen normális. Ezért mielőtt a sütőt étel készítésére használná, azt javasoljuk, hogy melegítse fel üresen a lehetséges szagok eltávolítása érdekében. Távolítsa el minden védőkartont vagy átlátszó filmréteget a sütőről, és távolítsa el minden tartozékot a belsejéből. Melegítse a sütőt 200 °C-on nagyjából egy órában keresztül.

A készülék első használatát követően érdemes kiszellőztetni a helyiséget.

MINDENNAPI HASZNÁLAT

1. A FUNKCIÓ KIVÁLASZTÁSA

- A sütő kikapcsolásához nyomja meg a  gombot, vagy érintse meg a kijelzőt bárhol.

A kijelzőn választhat a Kézi és a 6th Sense funkciók közül.

- Érintse meg a kívánt funkciót. Ekkor megjelenik a funkcióhoz tartozó menü.
- Mozgassa a listát fel-le, és ismerkedjen meg az elérhető opciókkal.
- Érintse meg a kívánt opciót a kiválasztáshoz.

2. KÉZI FUNKCIÓK BEÁLLÍTÁSA

A kívánt funkció kiválasztása után megváltoztathatja a funkció beállításait. A kijelzőn láthatók a módosítható beállítások.

HŐMÉRSÉKLET / GRILLFOKOZAT

- Léptessen végig a javasolt értékeken, és válassza ki az Önnek legmegfelelőbbet.

Ha a funkció engedélyezi, a  gombot megérintve elindíthatja az előmelegítést.

IDŐTARTAM

Ha a sütést manuálisan kívánja vezérelni, nem kell sütési időtartamot megadnia. Időzített üzemmódban viszont a sütő a beállított időtartamig működik. A sütési idő végén a sütés automatikusan leáll.

- Az időtartam beállításához érintse meg a „Állítsa be a sütési időt” gombot.
- A megfelelő számokat megérintve állítsa be a kívánt sütési időt.
- A „KÖVETKEZŐ” gombot megérintve mentse el a beállítást.

Ha egy előre beállított sütési időtartamot törölni szeretne, hogy manuálisan fejezze be a sütést, érintse meg az időtartam értéket, majd a „STOP” gombot.

3. A 6th SENSE FUNKCIÓK BEÁLLÍTÁSA

A 6th Sense funkciók segítségével számtalan olyan ételt elkészíthet, amelyek a listában is szerepelnek. A legtöbb sütési beállítást a készülék automatikusan elvégzi a legjobb sütési eredmény elérése érdekében.

- Válasszon egy receptet a listából.

A funkciókat ételkategóriákra bontva találja a „6th SENSE ÉLELMISZERLISTA” menüben (lásd vonatkozó táblázat), illetve a receptek sajátosságai alapján csoportosítva a „LIFESTYLE” menüben.

- A funkció kiválasztása után csupán az elkészítendő étel jellemzőit kell megadnia (mennyiség, súly stb.) a tökéletes eredmény eléréséhez.

4. INDÍTÁS / BEFEJEZÉS KÉSLELTETÉSE

A sütést elhalaszthatja a funkció indítása előtt: Ilyenkor a funkció az Ön által előre beállított időben indul vagy ér véget.

- Érintse meg a „KÉSLELTETÉS” gombot a kívánt indítási / befejezési idő megadásához.
- A kívánt késleltetés beállítása után érintse meg a

„KÉSLELTETETT INDÍTÁS” gombot a várakozási idő indításához.

- Helyezze az ételt a sütőbe, és csukja be az ajtót: A készülék kiszámítja a szükséges várakozási időt, majd a megfelelő időpontban automatikusan elindítja a funkciót.

Ha a sütéshez késleltetett indítást állít be, az előmelegítés nem elérhető: A sütő a szükséges hőmérsékletet fokozatosan éri el, tehát a sütési idők kissé hosszabbak lesznek a sütési táblázatban megadott időtartamoknál.

- A funkció azonnali indításához és a késleltetés kikapcsolásához érintse meg a  gombot.

5. A FUNKCIÓ INDÍTÁSA

- A beállítások elvégzése után érintse meg a „INDÍTÁS” gombot a funkció indításához.

Ha a sütő forró, és a funkciónak egy adott maximum hőmérsékletre van szüksége, a kijelzőn értesítés jelenik meg. A kívánt értéket megérintve, sütés közben bármikor módosíthatja a beállított értékeket.

- Az éppen futó funkció bármikor leállítható az  gombbal.

6. ELŐMELEGÍTÉS

Ha előzőleg aktiválta, a funkció indítása után a kijelzőn nyomon követhető az előmelegítés állapota. Az előmelegítési fázis végeztével hangjelzés hallható, és a kijelző kiírja, hogy a sütő elérte a szükséges hőmérsékletet.

- Nyissa ki az ajtót.
- Helyezze be az ételt.
- Csukja be az ajtót, és érintse meg a „KÉS” gombot a sütés megkezdéséhez.

Ha az ételt az előmelegítési fázis befejezése előtt teszi a sütőbe, a sütési eredmény elmaradhat a várttól. Az ajtó kinyitásakor az előmelegítés leáll/szünetel. A sütési időbe nem számít bele az előmelegítési szakasz.

7. A SÜTÉS SZÜNETELTETÉSE

Egyes 6th Sense funkcióknál szükség lehet az étel megfordítására sütés közben. Hangjelzés hallatszik, és a kijelzőn látható a végrehajtandó művelet.

- Nyissa ki az ajtót.
- Kövesse a kijelzőn megjelenő utasítást.
- Csukja be az ajtót, majd érintse meg a „KÉS” gombot a sütés folytatásához.

A sütés befejezése előtt a sütő ugyanígy felkérheti arra, hogy ellenőrizze az étel állapotát.



Hangjelzés hallatszik, és a kijelzőn látható a végrehajtandó művelet.

- Ellenőrizze az ételt.
- Csukja be az ajtót, majd érintse meg a „KÉS” gombot a sütés folytatásához.

8. A SÜTÉS VÉGE

Hangjelzés hallatszik, és a kijelző jelzi, hogy a sütés befejeződött. Bizonyos funkciók esetében, miután a sütés befejeződött, az ételt meg is lehet pirítani a sütési idő meghosszabbításával, vagy el lehet

menteni a funkciót a kedvencek közé.

- A  gombot megérintve a funkciót elmentheti a kedvencek közé.
- Az „Extra barnítás” opciót választva elindul egy befejező, 5 perces pirítási ciklus.
- Érintse meg a  gombot a sütési idő meghosszabbításához.

9. KEDVENCEK

A Kedvencek funkció elmenti az Ön kedvenc receptjeihez tartozó beállításokat.

A sütő automatikusan felismeri a leggyakrabban használt funkciókat. Ha egy funkciót gyakran használ, a készülék felajánlja, hogy mentse a funkciót a kedvencek közé.

FUNKCIÓ MENTÉSE

Amikor a funkció befejeződik, érintse meg a  gombot a kedvencek közé mentéshez. Így a jövőben gyorsabban hozzáférhet ugyanezekhez a beállításokhoz. A kijelző 4-féle kategóriában (reggeli, ebéd, nassolnivaló és vacsora) tárolja a kedvenceket.

- Válasszon legalább egyet ezek közül, a megfelelő ikont megérintve.
- Érintse meg a „KEDVENC” gombot a funkció mentéséhez.

MENTÉS UTÁN

A kedvencek menü megtekintéséhez nyomja meg a  gombot: a funkciók a különböző kategóriák szerint csoportosítva és néhány javaslattal kiegészítve jelennek meg.

- Érintse meg a kívánt ételkategória ikonját a vonatkozó lista megtekintéséhez
- Léptessen végig a listában.
- Érintse meg a kívánt receptet vagy funkciót.
- Érintse meg a „INDÍTÁS” gombot a sütés megkezdéséhez.

BEÁLLÍTÁSOK MÓDOSÍTÁSA



A kedvencek képernyőn akár egy képet vagy elnevezést is megadhat a kedvenc, személyre szabott ételekhez.

- Válassza ki a módosítani kívánt funkciót.
- Érintse meg az „SZERKESZTÉS” gombot.
- Válassza ki a módosítani kívánt tulajdonságot.
- Érintse meg a „KÖVETKEZŐ” gombot: A kijelzőn megjelennek az új tulajdonságok.
- Érintse meg a „MENTÉS” gombot a változások mentéséhez.

A kedvencek képernyőről a korábban elmentett funkciókat ki is törölheti:

- Érintse meg a  gombot a funkción.
- Érintse meg a „TÁVOLÍTSA EL” gombot.

Különböző ételek elkészítési időpontját is módosíthatja:

- Nyomja meg a  gombot.
- Válassza a  „Preferenciák” opciót.
- Válassza a „Idők és dátumok” opciót.

- Érintse meg a „Étkezési idő” gombot.
- Válassza ki a listából a vonatkozó időt.
- Érintse meg azt az ételt, amelynek sütési időpontját erre kívánja módosítani.

Az adott elkészítési időpontot egyszerre csak egy ételhez lehet hozzárendelni.

10. ESZKÖZÖK

Nyomja meg a  gombot a „Eszközök” menü megnyitásához. Ebben a menüben számtalan opció közül választhat, beállításokat módosíthat, vagy személyre szabhatja a készülék vagy a kijelző működését.

TÁVVEZÉRLÉS ENGEDÉLYEZÉSE



A 6th Sense Live Whirlpool alkalmazás használatának engedélyezése.

KONYHAI IDŐZÍTŐ

Ez a funkció egy sütési funkció közben vagy önállóan, időmérésre is használható. Indítás után az időzítő az éppen futó funkciótól teljesen függetlenül, azt nem befolyásolva visszaszámol. Az időzítő bekapcsolása után kiválaszthat és aktiválhat funkciókat.

Az időzítő a kijelző jobb felső sarkában folytatja a visszaszámlálást.

Az időzítő kiválasztásához vagy átállításához:

- Nyomja meg a  gombot.
- Érintse meg a(z)  ikont.

Amikor az időzítőn beállított időtartam letelik, hangjelzés lesz hallható, és a kijelző is jelzi.

- Érintse meg a „ELUTASÍTÁS” gombot az időzítő leállításához vagy új időzítés beállításához.
- Érintse meg a „ÁLLÍTSON BE ÚJ IDŐZÍTŐT” gombot az időzítő újbóli beállításához.

VILÁGÍTÁS

A sütővilágítás bekapcsolása vagy kapcsolása.

PIROLITIKUS ÖNTISZTÍTÁS

A sütés közbeni kifröccsenések eltávolítása nagyon magas hőmérsékletű ciklus használatával. Három, különböző időtartamú öntisztítási ciklus közül választhat: magas, közepes, alacsony. Azt javasoljuk, hogy rendszeres időközönként a gyorsabb ciklust használja, míg a teljes ciklust csak akkor, ha a sütő nagyon elszennyeződött.

Ne érintse meg a sütőt a pirolitikus ciklus alatt.

A pirolitikus ciklus működésének időtartama alatt és után (amíg a helyiség ki nem szellőzött) tartsa távol a gyerekeket és az állatokat a sütőtől.

- Vegyen ki a sütőből minden tartozékot – beleértve a polcvezető síneket is – a funkció aktiválása előtt. Ha a sütőt főzőlap alá szerelték be, győződjön meg róla, hogy a főzőlap összes gázrőzsája vagy elektromos főzőzónája ki van kapcsolva a sütő öntisztítási ciklusa közben.

- Az optimális tisztítási eredmény eléréséhez a pirolitikus tisztítás használata előtt távolítsa el a nagyobb maradványokat a sütőtérből, és tisztítsa meg az ajtó belső üvegét.
- Igényeinek megfelelően válasszon egyet a lehetséges ciklusok közül.
- Érintse meg a „INDÍTÁS” gombot a kiválasztott funkció indításához. Az ajtó automatikusan bezáródik, és a sütő megkezdí az öntisztítást: a kijelzőn megjelenik egy figyelmeztető üzenet és egy visszaszámlálás, amely a ciklus előrehaladását mutatja.

A ciklus végeztével az ajtó mindaddig zárva marad, amíg a sütőn belüli hőmérséklet visszatér a biztonságos szintre.

A ciklus kiválasztása után az automatikus tisztítás indítását el lehet halasztani. Érintse meg a „KÉSLELTETÉS” gombot a befejezési idő beállításához, a korábbiakban már ismertetett módon.

NÉMÍTÁS

Érintse meg az ikont a készülék hangjelzéseinek és riasztásainak kikapcsolásához vagy bekapcsolásához.

KEZELŐSZERVEK ZÁROLÁSA

A „Kezelőszervek zárolása” funkció aktiválásakor az érintőképernyős kijelző gombjai nem működnek, így azokat nem lehet véletlenül megnyomni.

A gombzár aktiválásához:

- Érintse meg a  ikont.

A gombzár feloldásához:

- Érintse meg a kijelzőt.
- Húzza felfelé a megjelenő üzenetet.

TOVÁBBI ÜZEMMÓDOK

A Sabbath üzemmód kiválasztása és az Energiagazdálkodás menü elérése.

PREFERENCIÁK

A sütő számtalan beállításának módosítása.

WIFI

Beállítások módosítása vagy új otthoni hálózat konfigurálása.

INFO

A „Demo üzemmód tárolása” kikapcsolása, a termék visszaállítása és a készülékkel kapcsolatos további információk megjelenítése.

SÜTÉSI TÁBLÁZAT

RECEPT	FUNKCIÓ	ELŐMELEGÍTÉS	HŐMÉRSÉKLET (°C) / GRILLEZÉSI SZINT	IDŐTARTAM (perc)	POLC ÉS TARTOZÉKOK
Kelt sütemények / piskóták		Igen	170	30-50	2
		Igen	160	30-50	2
		Igen	160	30-50	4 1
Töltött piték (sajttorta, rétes, almás pite)		Igen	160-200	30-85	3
		Igen	160-200	35-90	4 1
Aprósütemény / Keksz		Igen	150	20-40	3
		Igen	140	30-50	4
		Igen	140	30-50	4 1
		Igen	135	40-60	5 3 1
Kisebb torta / Muffin		Igen	170	20-40	3
		Igen	150	30-50	4
		Igen	150	30-50	4 1
		Igen	150	40-60	5 3 1
Képviseelőfánk		Igen	180-200	30-40	3
		Igen	180-190	35-45	4 1
		Igen	180-190	35-45 *	5 3 1
Habcsók		Igen	90	110-150	3
		Igen	90	130-150	4 1
		Igen	90	140-160 *	5 3 1
Pizza / kenyér / focaccia		Igen	190-250	15-50	2
		Igen	190-230	20-50	4 1
Pizza (vékony, vastag, focaccia)		Igen	220-240	25-50 *	5 3 1
Fagyasztott pizza		Igen	250	10-15	3
		Igen	250	10-20	4 1
		Igen	220-240	15-30	5 3 1
Sós pite (zöldséges pite, quiche)		Igen	180-190	45-55	3
		Igen	180-190	45-60	4 1
		Igen	180-190	45-70 *	5 3 1
Vols-au-vent / leveles tésztából készült sütemények		Igen	190-200	20-30	3
		Igen	180-190	20-40	4 1
		Igen	180-190	20-40 *	5 3 1
Lasagne / felfújtak (flán) / tepsis tészta / cannelloni		Igen	190-200	45-65	3

FUNKCIÓK



Hagyományos



Hőlégbefúvás

Konvekciós
sütés

Grill



Turbo grill



Maxi Cooking



Cook 4

Eco
hőlégbefúvás

RECEPT	FUNKCIÓ	ELŐMELEGÍTÉS	HŐMÉRSÉKLET (°C) / GRILLEZÉSI SZINT	IDŐTARTAM (perc)	POLC ÉS TARTOZÉKOK
Bárány / Borjú / Marha / Sertés 1 kg		Igen	190-200	80-110	3
Bőrös sertéssült 2 kg		—	170	110-150	2
Csirke / Nyúl / Kacsa 1 kg		Igen	200-230	50-100	3
Pulyka / Liba 3 kg		Igen	190-200	80-130	2
Sült/sütőpapírban sült hal (filé, egész)		Igen	180-200	40-60	3
Töltött zöldségek (paradicsom, cukkini, padlizsán)		Igen	180-200	50-60	2
Pirítós		—	3 (magas)	3-6	5
Halfilé / steak		—	2 (közepes)	20-30 **	4 3
Kolbász / Kebab / Oldalas / Hamburger		—	2-3 (közepes–magas)	15-30 **	5 4
Sült csirke 1-1,3 kg		—	2 (közepes)	55-70 ***	2 1
Báránycomb/csülök		—	2 (közepes)	60-90 ***	3
Sült burgonya		—	2 (közepes)	35-55 ***	3
Csóben sült zöldség		—	3 (magas)	10-25	3
Aprósütemények	 Aprósütemények	Igen	135	50-70	5 4 3 1
Omlós sütemények	 Omlós sütemények	Igen	170	50-70	5 4 3 1
Kerek pizzák	 Kerek pizza	Igen	210	40-60	5 4 2 1
Teljes fogás: Gyümölcsös pite (5. szint) / lasagne (3. szint) / hús (1. szint)		Igen	190	40-120 *	5 3 1
Teljes fogás: Gyümölcsös pite (5. szint) / sült zöldségek (4. szint) / lasagne (2. szint) / hússzeletek (1. szint)	 Menu	Igen	190	40-120	5 4 2 1
Lasagne és hús		Igen	200	50-100 *	4 1
Húsok és burgonya		Igen	200	45-100 *	4 1
Hal és zöldségek		Igen	180	30-50 *	4 1
Töltött sütek		—	200	80-120 *	3
Hússzeletek (nyúl, csirke, bárány)		—	200	50-100 *	3

* Becsült időtartam: Az ételek kivethetők a sütőből ettől eltérő időpontokban is, személyes preferenciáktól függően.

** A sütési idő felénél fordítsa meg az ételt.

*** Fordítsa meg az ételt a sütési idő kétharmadánál (ha szükséges).

A SÜTÉSI TÁBLÁZAT HASZNÁLATA

A táblázat felsorolja: receptek, szükséges-e előmelegítés, hőmérséklet (°C), grillezési szint, sütési idő (percben), javasolt tartozékok és sütési szintek. A sütési idő az étel sütőbe helyezésével kezdődik, nem tartalmazza az előmelegítést (ahol ez szükséges). A sütési időtartamok és hőmérsékletek csupán hozzávetőleges értékek, melyek az étel mennyiségétől és a használt tartozékoktól függően eltérőek lehetnek. Használja kezdetben a legalacsonyabb ajánlott értéket, és ha az étel nem sül át eléggé, állítsa magasabb értékekre. Használja a mellékelt tartozékokat, és lehetőleg sötét színű fém tortaformákat és tepsiket használjon. Használhat továbbá hőálló üveg- vagy kerámiaedényeket is, de ne feledje, hogy ilyenkor a sütési idő kissé hosszabb lehet. A legjobb eredmények elérése érdekében körültekintően kövesse a sütési táblázatban a különféle tartószintekre helyezendő (mellékelt) tartozékok kiválasztására vonatkozóan adott tanácsokat.

FUNKCIÓK



Hagyományos



Hőlégbefúvás



Konvekciós
sütés



Grill



Turbo grill



Maxi Cooking



































Cook 4



Eco
hőlégbefúvás

SÜTÉSI TÁBLÁZAT























Élelmiszer-kategóriák		Szint és tartozékok	Mennyiség	Sütési információk	
SERPENYÓS RAGU ÉS SÜLT TÉSZTA	Friss lasagne	 2	500–3000 g		
	Fagyasztott lasagna	 2	500–3000 g	Készítse el a kedvenc receptje szerint. Öntsön beszamelmártást a tetejére, szórja meg sajttal, és pirítsa aranybarnára	
HÚS	Marha	Marhasült	 3	600–2000 g	Kenje meg olajjal, sózza és borsozza. Ízlés szerint fűszerezze fokhagymával és zöldfűszerrel. Sütés után pihentesse legalább 15 percig, mielőtt felvágná
		Hamburger	 5  4	1,5–3 cm	Sütés előtt kenje meg olajjal és sózza meg. A sütési idő 3/5-énél fordítsa meg.
	Sertés	Sertéssült	 3	600–2500 g	Kenje meg olajjal, sózza és borsozza. Ízlés szerint fűszerezze fokhagymával és zöldfűszerrel. Sütés után pihentesse legalább 15 percig, mielőtt felvágná.
		Sertésoldalas	 5  4	500–2000 g	Sütés előtt kenje meg olajjal és sózza meg. A sütési idő 2/3-ánál fordítsa meg
	Csirke	Sült csirke	 2	600–3000 g	Kenje meg olajjal, és ízlés szerint fűszerezze. Sózza és borsozza. Tegye a sütőbe a mellehúsával felfelé
		Filé / Mell	 5  4	1–5 cm	Sütés előtt kenje meg olajjal és sózza meg. A sütési idő 2/3-ánál fordítsa meg
	Húsételek	Kebab	 5  4	egy rács	Sütés előtt kenje meg olajjal és sózza meg. A sütési idő felénél fordítsa meg
		Kolbász és virsli	 5  4	1,5–4 cm	Terítse szét egyenletesen a sütőrácsra. A sütési idő 3/4-énél fordítsa meg
HAL ÉS TENGERI ÉLELMISZEREK	Sült filé és hal	Filé	 3  2	0,5–2,5 cm	Kenje meg olajjal, sózza és borsozza. Ízesítse fokhagymával és zöldfűszerekkel ízlés szerint
		Fagyasztott halfilé	 3  2	0,5–2,5 cm	Kenje meg olajjal, sózza és borsozza. Ízesítse fokhagymával és zöldfűszerekkel ízlés szerint
	Grillezett tengeri élelmiszerek	Fésűkagyló	 4	egy tálca	Bundázza zsemlemorzzába, ízesítse olajjal, fokhagymával, borsal és petrezselyemmel
		Kagylók	 4	egy tálca	
		Garnélák	 4  3	egy tálca	Kenje meg olajjal, sózza és borsozza. Ízesítse fokhagymával és zöldfűszerekkel ízlés szerint
		Rákok	 4  3	egy tálca	
ZÖLDSÉGEK	Sült zöldségek	Burgonya	 3	500–1500 g	Darabolja fel, ízesítse olajjal, sóval és zöldfűszerekkel, mielőtt a sütőbe teszi
		Töltött zöldségek	 3	100–500 g/db	Kenje meg olajjal, sózza és borsozza. Ízesítse fokhagymával és zöldfűszerekkel ízlés szerint
		Egyéb zöldségek	 3	500–1500 g	
	Csőbensült zöldségek	Burgonya	 3	egy tálca	Darabolja fel, ízesítse olajjal, sóval és zöldfűszerekkel, mielőtt a sütőbe teszi
		Paradicsom	 3	egy tálca	Bundázza zsemlemorzzába, ízesítse olajjal, fokhagymával, borsal és petrezselyemmel
		Paprika	 3	egy tálca	Készítse el a kedvenc receptje szerint. Szórja meg sajttal és pirítsa aranybarnára
		Brokkoli	 3	egy tálca	
		Karfiol	 3	egy tálca	Készítse el a kedvenc receptje szerint. Öntsön beszamelmártást a tetejére, szórja meg sajttal, és pirítsa aranybarnára
		Egyebek	 3	egy tálca	

TARTOZÉKOK



Sütőrács

Sütőtepsi vagy
sütőforma
a sütőrácsraCseppfelfogó tálca /
süteményes tepsi
vagy sütőtepsi a
sütőrácsraCseppfelfogó tálca/
süteményes tepsiCseppfelfogó tálca
500 ml vízzel

	Élelmiszer-kategóriák	Szint és tartozékok	Mennyiség	Sütési információk
SÜTEMÉNYEK	Piskóta formában	 2	0,5-1,2 kg	Állítson össze 500-900 g zsírszegény piskótatésztát. Vajazzon ki egy sütőformát, tegyen bele sütőpapírt, és öntse bele a tésztát
	Aprósütemények	 3	0,2-0,6 kg	Gyúrjon tésztát 500 g lisztből, 200 g sózott vajból, 200 g cukorból és 2 tojásból. Ízesítse gyümölcsaromával. Hagyja lehűlni. Terítse szét a tésztát egyenletesen a kívánt formára. Tegye az aprósüteményt a sütőtepsire
	Fánk	 3	egy tálca	Ossza szét egyenletesen a tepsin. Tálalás előtt várja meg, míg kihűl
	Omlós sütemény formában	 3	0,4-1,6 kg	Gyúrjon tésztát 500 g lisztből, 200 g sózott vajból, 200 g cukorból és 2 tojásból. Ízesítse gyümölcsaromával. Hagyja lehűlni. Terítse szét egyenletesen a tésztát, és hajtogassa egy sütőformába. Töltse meg narancslekvárral, és süsse meg
	Rétes	 3	0,4-1,6 kg	Készítsen töltelékét szeletelt almából és fenyőmagból, majd ízesítse fahéjjal és szerecsendióval. Tegyen az edénybe egy kis vajat, szórja meg cukorral, és főzze 10-15 percig. Tekerje fel, és hajtsa be a végeit
	Gyümölcszel töltött pite	 2	0,5-2 kg	Terítse szét a tésztát egy piteformában, majd szórjon rá zsemlemorzst, hogy az felszívja a gyümölcs levét. Töltse meg feldarabolt friss gyümölcsből, cukorból és fahéjból készült keverékkel
SÓS SÜTEMÉNYEK		 2	800-1200 g	Egy 8-10 személyes piteformát béleljen ki tésztával, és szurkálja meg egy villával. Töltse meg a tésztát kedvenc töltelékével
KENYÉR	Tekercsek	 3	60-150 g/db	Készítsen egy könnyű kenyértésztát kedvenc receptje alapján. Kelesztés előtt formázzon belőle kifliket. A kelesztéshez használja a sütő kelesztés funkcióját
	Szendvicstenyér formában	 2	400-600 g/db	Készítsen egy könnyű kenyértésztát kedvenc receptje alapján. A kelesztéshez tegye egy kenyérsütő formába. A kelesztéshez használja a sütő kelesztés funkcióját
	Nagy kenyér	 2	700-2000 g	Készítsen egy könnyű kenyértésztát kedvenc receptje alapján, és helyezze egy sütményes tepsibe
	Bagett	 3	200-300 g/db	Készítsen egy könnyű kenyértésztát kedvenc receptje alapján. Formázzon bagetteket kelesztés előtt. A kelesztéshez használja a sütő kelesztés funkcióját
PIZZA	Pizza, vékony	 2	kerek tálca	Készítse el a pizzatésztát a következő összetevőkből: 150 ml víz, 15 g élesztő, 200-225 g liszt, olaj, só. A kelesztéshez használja a sütő kelesztés funkcióját. Nyújtsa ki a tésztát egy enyhén kivajazott sütőtepsire. Tegyen rá például paradicsomot, mozzarella sajtot és sonkát
	Pizza, vastag	 2	kerek tálca	
	Pizza, fagyasztott	 2  4  1  5  3  1  5  4  2  1	1-4 réteg	Vegye ki a csomagolásból. Ossza szét egyenletesen a sütőrácsra

TARTOZÉKOK

Sütőrács

Sütőtepsi vagy
sütőforma
a sütőrácsra

Cséppfelfogó tálca /
süteményes tepszi
vagy sütőtepsi a
sütőrácsra

Cséppfelfogó tálca/
süteményes tepszi

Cséppfelfogó tálca
500 ml vízzel

TISZTÍTÁS ÉS KARBANTARTÁS

Bármilyen karbantartási vagy tisztítási munka előtt győződjön meg arról, hogy a sütő teljesen kihűlt.
Ne használjon gőzzel tisztító

berendezéseket.
Ne használjon fémből készült vagy egyéb súrolópárnát vagy maró/súroló hatású tisztítószeret, mert ezek károsíthatják a készülék

felületeit.
Viseljen védőkesztyűt.
A sütőt bármilyen karbantartási munka előtt le kell választani az elektromos hálózatról.

KÜLSŐ BURKOLATOK

- A felületeket nedves, mikroszálás törlőkendővel tisztítsa.
Ha nagyon szennyezettek, használjon néhány csepp pH-semleges tisztítószeret. Törölje le egy száraz ruhával.
- Ne használjon maró vagy súroló hatású tisztítószeret. Ha ezek közül bármelyik termék véletlenül kapcsolatba kerül a készülék felületével, azonnal tisztítsa meg a készüléket egy nedves, mikroszálás törlőkendővel.

BELSŐ BURKOLATOK

- Minden használat után hagyja kihűlni a sütőt, de lehetőleg akkor takarítsa ki, amikor még meleg, és távolítsa el az ételfoltokat és lerakódásokat.

A BELSŐ VILÁGÍTÁS CSERÉJE

- Válassza le a sütőt az áramforrásról.
- Csavarozza le a burát a lámpáról, cserélje ki az izzót, majd csavarozza vissza a burát a lámpára.
- Csatlakoztassa ismét a sütőt az áramforrásra.

Megjegyzés: Kizárólag 20-40 W/230 V, G9, T300 °C típusú halogénizzókat használjon. A termékben lévő izzót

A magas nedvességtartalmú ételek sütése során kicsapódott párát a teljesen kihűlt sütőből egy ronggyal vagy szivaccsal törölje ki.

- Ha makacs szennyeződés van a belső felületeken, a tökéletes tisztítási eredmény érdekében az automatikus tisztítási funkciót javasoljuk.
- Az ajtó üvegét megfelelő folyékony tisztítószerrel tisztítsa.
- A sütő ajtaja a tisztítás megkönnyítése érdekében levehető.

TARTOZÉKOK

- A tartozékokat minden használat után áztassa be mosogatószeres vízbe, használjon sütőkesztyűt, ha még forrók. Az ételmaradékok mosogatókefével vagy szivaccsal távolíthatók el.

kifejezetten háztartási gépekhez tervezték, ezért helyiségek megvilágítására nem alkalmas (244/2009/EK rendelet). Az izzólámpák beszerezhetők a vevőszolgálattól. Ne nyúljon az izzóhoz csupasz kézzel, mert az ujjlenyomatok károsíthatják az izzót. Ne működtesse a sütőt, ha a lámpabura nincs visszahelyezve.

AZ AJTÓ LEVÉTELE ÉS VISSZAHELYEZÉSE

- Az ajtó levételéhez nyissa ki teljesen, és engedje le a kallantyúkat, amíg kioldási helyzetbe nem kerülnek.

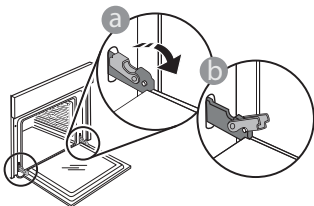

- Csukja be az ajtót, amennyire tudja. Fogja meg erősen az ajtót két kézzel – ne a fogantyúnál fogva tartsa.
Egyszerűen távolítsa el az ajtót úgy, hogy folytatja a becsukását, és ezzel egyidejűleg húzza felfelé, amíg kireteszelődik az illesztéséből. Helyezze le az ajtót az egyik oldalára egy puha felületen.

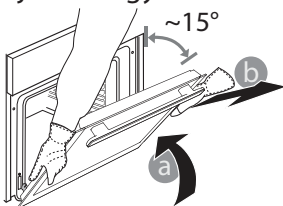

Illessze vissza az ajtót úgy, hogy a sütő elé emeli, az ajtón található mélyedéseket a zsanérok kampóira illeszti, majd rögzíti a felső részt a zsanérba.

- Engedje le az ajtót, majd nyissa ki teljesen. Engedje le a kallantyúkat az eredeti helyzetükbe: győződjön meg arról, hogy teljes mértékben leengedte őket.

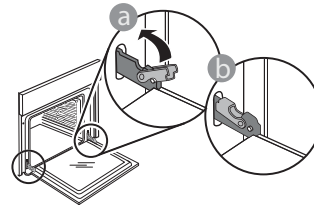

- Óvatos nyomással ellenőrizze, hogy a kallantyúk megfelelő helyzetben vannak-e.

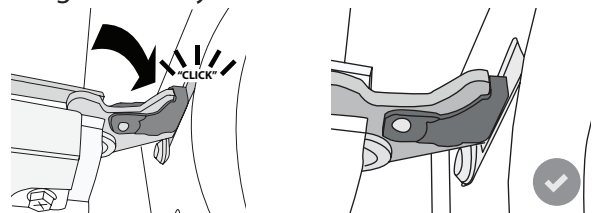

- Próbálja meg becsukni az ajtót, és ellenőrizze,

hogy illeszkedik-e a kezelőpanelhez. Ha nem, akkor ismételve meg a fenti lépéseket. Az ajtó

megsérülhet, ha nem megfelelően működik.

WIFI GYIK

A WIFI Oroszországban nem elérhető

Milyen WIFI-protokollt támogat a készülék?

A beszerelt WIFI-adapter az európai országokban érvényes WIFI b/g/n beállítást támogatja.

Milyen beállításokat kell használni a router szoftverénél?

A szükséges routerbeállítások: 2,4 GHz, WIFI b/g/n, aktív DHCP és NAT.

Melyik WPS-verziót támogatja a készülék?

WPS 2.0 vagy újabb verzió. Olvassa el a router dokumentációját.

Van különbség az Android és az iOS rendszert használó mobiltelefonok (vagy táblagépek) között?

Bármelyik operációs rendszert használhatja, ezek között nincs különbség.

A tetheringhez használható router helyett 3G-adatátvitel?

Igen, de a felhő alapú szolgáltatásokat állandó internetkapcsolattal rendelkező készülékekhez tervezték.



Hogyan ellenőrizhető, hogy az otthoni internetkapcsolat és a vezeték nélküli funkció működik-e?

A hálózatot egy okoseszköz segítségével tudja megkeresni. Mielőtt megkeresné, kapcsolja ki a többi adatkapcsolatot.

Hogyan ellenőrizhetem, hogy a készülék csatlakozik-e az otthoni vezeték nélküli hálózatra?

Lépjön be a router beállítási menüjébe (lásd a router útmutatóját), és ellenőrizze, hogy a készülék MAC-címe szerepel-e a vezeték nélküli csatlakoztatott eszközök listáján.

Hol találom a készülék MAC-címét?

Nyomja meg a  gombot, majd érintse meg a  WIFI ikont, vagy keresse meg a készülékén: egy címkén megtalálható az SAID-kód és a MAC-cím. A MAC-cím alfanumerikus karakterekből áll, és így kezdődik: „88:e7”.

Hogyan ellenőrizhetem, hogy működik-e a készülék vezeték nélküli funkciója?

Az okoseszköz és a 6th Sense Live alkalmazás segítségével ellenőrizze, hogy a készülék hálózata látható-e, illetve csatlakozik-e a felhő alapú szolgáltatáshoz.

Mi akadályozhatja meg, hogy a jel eljusson a készülékhez?

Ellenőrizze, hogy a csatlakoztatott eszközök nem foglalják-e le a teljes elérhető sáv szélességet. Ellenőrizze, hogy a WIFI-t használható eszközök száma nem haladja-e meg a router által engedélyezett maximális számot.

Mekkora távolság lehet a router és a sütő között?

Normál esetben a WIFI-jel elég erős ahhoz, hogy néhány szobával arrébb is fogni lehessen, de ez nagyban függ a falak anyagától. A jelerősség ellenőrzéséhez tegye az

okoseszközt a készülék mellé.

Mi a teendő, ha a vezeték nélküli kapcsolat nem elérhető a készüléknél?

Az otthoni WIFI-hálózat lefedettsége megnövelhető bizonyos készülékekkel, mint pl. hozzáférési pontok, WIFI jelismétlők és powerline adapterek használatával (ezek nem tartozékok).

Hol találom a vezeték nélküli hálózatom nevét és jelszavát?

Olvassa el a router dokumentációját. A routeren általában található egy címke azokkal az adatokkal, melyek segítségével a csatlakoztatott eszközről hozzáférhet a készülék beállításaihoz.

Mi a teendő, ha a routerem valamelyik szomszéd WIFI-csatornáját használja?

Állítsa be a routert úgy, hogy a saját WIFI-csatornáját használja.

Mit tegyek, ha a kijelzőn megjelenik a ikon, vagy ha a sütő nem tud stabil kapcsolatot létrehozni az otthoni routerrel?

Előfordulhat, hogy a készülék csatlakozik a routerhez, de az internetre nem sikerül csatlakoznia. Ha csatlakoztatni kívánja a készüléket az internetre, ellenőrizze a router és/vagy a szolgáltató beállításait.

Routerbeállítások: a NAT-funkció legyen bekapcsolva, a tűzfal és a DHCP-protokoll beállítása legyen megfelelő. Támogatott jelszótitkosítás: WEP, WPA, WPA2. Más titkosítási típus használatához lásd a router útmutatóját.

Szolgáltatói beállítások: Ha az internetszolgáltató korlátozza az internetre csatlakoztatható MAC-címek számát, előfordulhat, hogy a készülék nem csatlakoztatható a felhő alapú szolgáltatáshoz. A MAC-cím a készülék egyedi azonosítója. Forduljon az internetszolgáltatóhoz, ha tudni szeretné, hogyan csatlakoztathatók az internetre a számítógéptől eltérő eszközök.

Hogyan ellenőrizhető, hogy működik-e az adatátvitel?

A hálózat létrehozása után kapcsolja ki a sütőt, várjon 20 másodpercet, majd kapcsolja vissza: Ellenőrizze, hogy az alkalmazás kijelzi-e a készülék felhasználói felületének állapotát.

Bizonyos beállítások esetén néhány másodperc szükséges ahhoz, hogy az adatok megjelenjenek az alkalmazásban.









Hogyan válthatok Whirlpool fiókot úgy, hogy a csatlakozó készülékeim megmaradjanak?

Bármikor létrehozhat új felhasználói fiókot, de mindenképpen törölje a készülékeit a régi fiókból, mivel csak így kapcsolhatók az új fiókhoz.

Kicseréltem a routert, mi a teendő?

Megtarthatja a meglévő beállításokat (hálózati nevet és jelszót), vagy törölheti az előző beállításokat a készülékből, és ismét elvégezheti a beállítási folyamatot.

A PROBLÉMÁK MEGOLDÁSA

Probléma	Lehetséges ok	Megoldás
A készülék nem működik.	Áramkimaradás. Nincs csatlakoztatva a hálózathoz.	Ellenőrizze, hogy van-e hálózati feszültség, és hogy a sütő elektromos bekötése megtörtént-e. Kapcsolja ki a sütőt, majd kapcsolja be újra, hogy lássa, fennáll-e még a probléma.
A kijelzőn az „F” betű, majd egy szám vagy egy betű látható.	Sütőhiba.	Hívja a legközelebbi ügyfélszolgálatot, és olvassa be az „F” betű után látható számot. Nyomja meg a  gombot, érintse meg az  ikont, majd válassza a „Factory Reset” (Gyári visszaállítás) opciót. Minden mentett beállítás törlődik.
Áramkimaradás.	Helytelen áramfogyasztási beállítás.	Ellenőrizze, hogy a háztartási elektromos hálózat teljesítménye legalább 3 kW. Ha nem ez a helyzet, csökkentse a teljesítménybeállítást 13 amperre. A módosításhoz nyomja meg a  gombot, válassza a  „További üzemmódok” opciót, majd a „Teljesítménykezelés” opciót.
A sütő nem melegszik fel.	A Bolti demó üzemmód fut.	Nyomja meg a  gombot, érintse meg az  „Info” opciót, majd válassza a „Demo üzemmód tárolása” opciót a kilépéshez.
A kijelzőn a  ikon látható.	A WIFI-router ki van kapcsolva. A router beállításai megváltoztak. A vezeték nélküli kapcsolat nem éri el a készüléket. A sütő nem képes stabilan csatlakozni az otthoni hálózatra. A kapcsolódást nem támogatja a hálózat.	Ellenőrizze, hogy a WIFI-router kapcsolódik-e az internetre. Ellenőrizze, hogy a WIFI-jel erőssége a készülék közelében megfelelő-e. Próbálja újraindítani a routert. Lásd: WIFI GYIK c. fejezet Ha az Ön otthoni vezeték nélküli hálózatának tulajdonságai megváltoznak, meg kell ismételni a készülékek csatlakoztatását: Nyomja meg a  gombot, érintse meg a  „WIFI” opciót, majd válassza a „Csatlakozás hálózathoz” parancsot.
A kapcsolódást nem támogatja a hálózat.	A távvezérlés az Ön országában nem engedélyezett.	A készülék megvásárlása előtt nézzen utána, hogy az Ön országában engedélyezett-e az elektronikus eszközök távvezérlése.



A szabályzatok, a szabványos dokumentáció és a termékkel kapcsolatos további információk az alábbi elérhetőségeken találhatóak:

- a docs.whirlpool.eu honlapon
- a QR-kód segítségével
- Vagy **vegye fel a kapcsolatot a vevőszolgálattal** (a telefonszámot lásd a garanciafüzetben). Amennyiben a vevőszolgálathoz fordul, kérjük, adja meg a termék adattábláján feltüntetett kódokat.

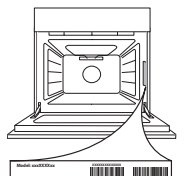

Whirlpool



400011535728