

1. Kurv med dreneringskrok og foldbart håndtak
2. Oljebeholder
3. Tippbart elektrisk varmeelement - I 600 W
4. Lokk
5. På/Av-bryter
6. Oljetermostatbryter
7. Indikator for frityrapparat På
8. Indikator for oljetemperatur

Pass på at spenningen som er angitt på typeplaten samsvarer med nettspenningen. De tekniske dataene som er oppgitt på typeplaten under platetoppen, er også oppgitt til høyre.

ELEKTRISK TILKOBLING

Forsynings-spenning	Ledere: antall og dimensjon
220-240 ~ +	H05 RR-F 3 x 1,5 mm ²

FRITYRKOKERENS OG KJØKKENBENKENS MÅL (mm)

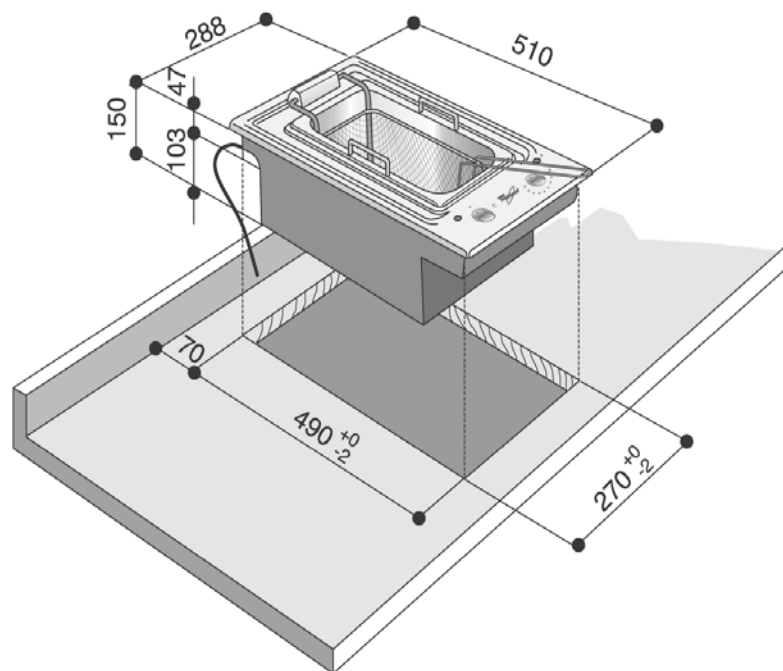

PLARD 220-240 V ~ 50/60 Hz 1,6 kW

VIKTIGE SIKKERHETSANVISNINGER

- Ikke utsett apparatet for vær og vind.
- Pass på at barn ikke leker med apparatet.
- Sørg for at ledningene på apparater som befinner seg i nærheten av frityrkokeren ikke kommer i berøring med varme deler.
- Ikke plasser plast, aluminiumsfolie, tekstiler, papir eller andre brennbare materialer i olja mens den fremdeles er varm.
- Legg ALDRI våte matvarer i frityrkokeren.
- Før bruk må du forsikre deg om at det ikke er noen vannrester i oljebeholderen eller på lokket.
- Frossen mat er ofte dekket med et islag som må fjernes før frityrsteking. Senk kurven langsomt, slik at det ikke koker over.
- La ikke vann komme i nærheten av frityrapparatet under bruk - fare for olje-/vannsprut.
- Ved antennelse må du umiddelbart kvele flammene ved hjelp av lokket til frityrapparatet eller et tørt håndkle (bruk ikke våte håndklær).
- Apparatet må alltid frakobles strømmettet før installasjon.
- Installasjon og vedlikehold skal utføres av en autorisert elektriker i samsvar med produsentens instruksjoner og gjeldende lokale sikkerhetsforskrifter. Ikke reparer eller skift ut noen del av apparatet med mindre brukerhåndboken spesielt nevner det.
- Det er påbudt å jorde apparatet.
- Det skal monteres en forskriftsmessig flerpolet bryter med en kontaktåpning på minst 3 mm.
- Apparatet er kun beregnet på mattilberedning i privat husholdning. All annen bruk er ulovlig (f. eks. oppvarming av rom). Produsenten fraskriver seg ethvert ansvar ved ukorrekt bruk eller feil innstilling av bryterne.
- Apparatet og dets tilgjengelige deler kan bli svært varme under bruk. Vær forsiktig så ingen kommer borti varmeelementene. Barn under 8 år må holdes unna hvis de ikke er under kontinuerlig oppsyn.
- Dette apparatet kan benyttes av barn over 8 år og personer med reduserte fysiske, følelsesmessige eller mentale evner, eller som mangler erfaring og kunnskap, så lenge de er under oppsyn eller har blitt instruert i sikker bruk av apparatet og forstår farene det innebærer. De må ikke leke med apparatet. Barn må ikke foreta rengjørings- eller vedlikeholdsoppgaver uten å være under oppsyn.

- Tilgjengelige deler av apparatet kan bli varme under bruk. Pass på at barn ikke leker med apparatet.
- Berør aldri varmeelementene på apparatet under eller rett etter bruk.
- Overopphetet fett og olje tar lett fyr. Vær alltid tilstede og pass på ved tilberedning med fett og olje.
- Apparatet er ikke beregnet på å settes i gang ved hjelp av en ekstern timer eller et separat fjernkontrollsystem.
- Bruk ikke damprengjørere.
- Bruk av fett og olje kan være farlig og føre til brann hvis de får stå og koke uten tilsyn. Forsøk ALDRI å slokke en brann med vann. Slå først av apparatet, og kvel deretter flammene ved å legge over f.eks. et lokk eller et brannteppe.
- Brannfare: legg aldri gjenstander på kokeplatene.

BRUK AV FRITYRKOKEREN FOR FØRSTE GANG

- Fjern beskyttelsesfilmen som er plassert på noen av delene.
- Fjern forsiktig alle limrester uten bruk av slipemidler som kan lage riper i overflaten.
- Ta ut kurven, løft opp varmeelementet og ta ut oljebeholderen.
- Vask og tørk beholderen og kurven forsiktig (helst i oppvaskmaskin).
- Sett kurven, beholderen og varmeelementet tilbake på plass.
- Fyll beholderen med 3 liter vann.
- Skru bryteren På og termostatbryteren på 150 °C.
- La frityrkokeren være på til vannet koker. Deretter skrur begge bryterne av.
- La frityrkokeren avkjøle seg.
- Tøm beholderen og tørk både beholderen og varmeelementet nøye.
- Frityrkokeren er klar for bruk.

FYLLE MED OLJE

- Ta ut kurven.
- Fyll beholderen med ca. 2 liter olje. Hvis du bruker fett, smelt det først. Nivået må være mellom maksimums- og minimumsmerket på beholderen.
- Forsikre deg om at varmeelementet er senket helt ned.

Viktig: Slå aldri på varmeelementet når det ikke befinner seg nedi oljen.

KALDT OMRÅDE

- Frityrkokeren er konstruert med et stort kaldt område under varmelementet hvor de solide partiklene kan falle ned. Dette bidrar til at oljen varer lenger og forbedrer frityrsteking, som vil fremstå helhetlig og uten brente flekker.

SIKKERHETSTERMOSTAT

- Apparatet har en manuelt tilbakestillt sikkerhetstermostat som slår av apparatet når temperaturen blir for høy på grunn av en feil. Kontakt kundeservice hvis dette skulle skje.

BRUK AV FRITYRKOKEREN

- Kontroller olje- eller fettnivået: det skal være mellom minimums- og maksimumsmerket.
- Forsikre deg om at varmeelementet er senket helt ned.
- Skru venstre bryter til posisjon På. Indikatoren tennes.
- Skru termostatbryteren til ønsket temperatur. Temperaturindikatoren tennes.
- Når temperaturindikatoren slukker, betyr det at oljen eller fettene har nådd innstilt temperatur og apparatet er klart til bruk. Indikatoren vil tennes og slukkes under frityrsteking.
- Før du plasserer mat i kurven må du tørke den omhyggelig, da kontakt mellom vann og olje kan føre til svært farlig sprut.
- Fyll kurven med maten som skal frityrsteges og senk den langsomt ned i oljen.

Advarsel: Dersom maten er for våt, vil det oppstå et kraftig skum som kan være farlig.

- Når maten er ferdig, tar du ut kurven og setter den i støtten til overflødig olje har rent av.
- Tørk bort eventuell olje som renner over.

FORHOLDSREGLER VED BRUK AV FETT I FAST FORM

Noe frityrfett blir fast når det avkjøles. Smelt det på følgende måte:

- Lag et hull i fettene ned til varmelementet.
- Sett i gang frityrapparatet på 160 °C i ca. 1 minutt, og sett deretter termostatbryteren på 0.
- Gjenta denne fremgangsmåten til fettene er helt smeltet.

Advarsel: Pass for all del på at varmelementet ikke blir rødglødende under smelting av fettene, da dette kan føre til at fettene tar fyr.

Viktig:

- Slå aldri på frityrkokeren når varmeelementet er løftet opp. Hvis dette skulle skje ved en feiltakelse, må du aldri sette varmeelementet ned i oljen eller fettene før det har avkjølt seg.

RÅD FOR KORREKT FRITYRSTEKING

- All mat har en anbefalt frityrtemperatur, som bør overholdes. Hvis temperaturen er for lav vil nemlig frityrsteking bli for oljeholdig, mens hvis temperaturen er for høy, vil maten bli for sprø på utsiden og for rå inni.
- Bruk en god frityrrolje. Bruk ikke blandet frøolje.
- Sett kurven med maten som skal frityrsteges ned i oljen først når oljen har nådd korrekt temperatur (etter at temperaturindikatoren har slukket):
- Overfyll ikke kurven, ellers vil oljetemperaturen plutselig synke og resultatet av frityrsteking bli fett og ujevnt.
- Benytt om mulig mat med samme tykkelse. Dersom matvarene er for tykke, vil de bli dårlig stekt i midten, selv om de ser bra ut.
- Store matstykker (kylling, hel fisk osv.) må vendes halvveis i steking.
- Tørk mat (f.eks. poteter) nøye før frityrsteking.
- Fisk, kjøtt og annen mat som inneholder mye vann, må strøs med brødsuler eller mel. Pass på å riste av overflødig strø av brødsuler eller mel.
- Salt ikke maten i frityrkokeren.
- Ved endt frityrsteking tas maten ut av kurven: fettdampen som avgis, gjør den frityrstekte maten myk.
- Etter steking må oljen eller fettene filtreres noen ganger og må skiftes jevnlig.

BRUK AV LOKKET

- Vent til oljen er avkjølt før du setter lokket på frityrkokeren.
- For å plassere lokket korrekt må håndtaket på kurven bøyes inn (Fig. A).

- For å plassere håndtaket på nytt, drar du det utover (Fig. B) til det hekter seg fast (Fig. C).

Viktig:

Hvis oljen tar fyr, må du kvele flammene umiddelbart ved å bruke frityrkokerlokket. Bruk aldri vann, da dette vil føre til at flammene øker.

SKIFTE AV FRITYROLJE

- Kontroller oljenivået jevnlig og pass på at det aldri er lavere enn til min.-merket.
- Skift oljen jevnlig.
- Dersom oljen under steking avgir røyk eller lukter vondt må all oljen skiftes ut med ny.

TØMMING AV BEHOLDEREN

- Tøm beholderen når oljen er avkjølt.
- Ta ut beholderen ved å løfte opp varmeelementet. Løft beholderen ved hjelp av håndtakene. Vær oppmerksom på oljedrypp ved løfting av varmeelementet. Tørk opp oljesøl umiddelbart.
- Oljen tømmes ut ved å holde godt fast i beholderen og helle ut oljen fra et av hjørnene.
- Hvis du bruker fett som blir fast, må du løfte opp varmeelementet før dette skjer.

OVERSIKT OVER TILBEREDNINGSTIDER

Verdiene som oppgis under er kun veiledende. Tider og temperaturer kan variere avhengig av kvaliteten på maten.

OVERSIKT OVER TILBEREDNINGSTIDER			
Mat som skal frityrsteges	Mengde (gram)	Temp. (°C)	Tid (min.)
Fersk mat			
Frityrstekte potetskiver	800	180	6/8
Fersk panert mat			
Blomkålbuketter	400/450	160	8/10
Auberginskiver	250/350	170	6/8
Squashskiver	250/300	160	6/8
Kjøttboller (ca. 7)	400	160	6/8
Koteletter	220	160	7/9
Fersk melstrødd mat			
Blekksprut	500	160	10/12
Sardiner	500	160	10/12
Sverdfisk	500	160	10/12
Kamskjell	400	160	7/9
Flyndre	200	160	5/7
Frossen mat			
Potetkroketter	400	180	5/6
Frityrstekte potetskiver	600	180	8/10
Melpanerte blomkålstykker	600	180	8
Melpanerte auberginer	300	180	7
Melpanert squash	300	180	12
Melpanert sopp	350	180	7
Fiskepinner	300	180	4/6
Panerte koteletter	300	180	12

N.B. Når du blir fortrolig med bruk av den elektriske frityrkokeren, vil du også lett kunne fastsette den riktige tilberedningstiden for hver matvare.

STELL OG VEDLIKEHOLD

- Før frityrkokeren rengjøres må du slå den av og vente til den er helt avkjølt.
- Rengjør utsiden med en klut fuktet med varmt vann og såpe eller vann og flytende rengjøringsmiddel. Pass på at ikke beholderen blir tilskitnet. For å forenkle rengjøringen fjernes oljeholderen.
- Overflater av rustfritt stål kan rengjøres med spesialprodukter.
- Bruk ikke stållull eller skuremidler, etsende produkter eller klorinbaserte produkter.

- Du må ikke la sure eller alkaliske produkter, for eksempel eddik, salt eller sitronsaft, bli liggende igjen på overflatene av frityrkokeren
- Oljeholderen og kurven kan vaskes i vasken, men det er bedre å vaske dem i oppvaskmaskin.
- Rengjør varmeelementet svært forsiktig med en tørr klut eller en klut fuktet i vann. Fjern ikke temperaturføleren.
- Pass på at det ikke kommer noe vann inn i apparatet.
- Bruk ikke damprensere, da fuktigheten kan trenge inn i apparatet og skape en farlig situasjon.

ADVARSEL

Frityrkokeren og tilstøtende overflater blir veldig varme under bruk og det kan også sprute kokende olje. Hold barn på avstand og vær forsiktig med oljesprut.

FEILSØKINGSLISTE

Oljen varmes ikke opp:

Kontroller om:

- De to indikatorene har slukket. Hvis det ikke er strømbrudd, betyr det at sikkerhetstermostaten er blitt aktivert. I dette tilfellet ringer du kundeservice.
- Indikatoren for På lyser og oljetemperaturindikatoren er slukket.
- Termostatbryteren står på «0».

Oljen renner over:

Kontroller om:

- Kurven er blitt satt ned i oljen for raskt.
- Oljenivået er høyere enn maksimumsmerket.
- Det er for mye mat i kurven.

Ubehagelig lukt:

- Oljen eller stekefettet er gammelt og bør skiftes ut.

KUNDESERVICE

Før kundeservice kontaktes:

- Se om du kan løse problemet selv ved hjelp av forslagene i kapitlet «FEILSØKINGSLISTE».

Hvis feilen vedvarer etter de ovenstående kontrollene, kontakter du nærmeste kundeservice.

Vennligst oppgi:

- en kort beskrivelse av feilen,
- typen platetopp og eksakt modellbetegnelse;
- servicenummeret (tallet etter ordet SERVICE på typeplaten, som er plassert på undersiden av platetoppen). Du kan også finne servicenummeret i garantiheftet;
- adressen din;
- ditt telefonnummer.

Hvis det er behov for noen form for reparasjon, må du kontakte et **autorisert servicesenter** (for å være sikker på at det benyttes originale reservedeler og at reparasjonen utføres korrekt).

Hvis disse reglene ikke blir fulgt, kan det redusere produktets sikkerhet og kvalitet.

SERVICE 0000 000 00000

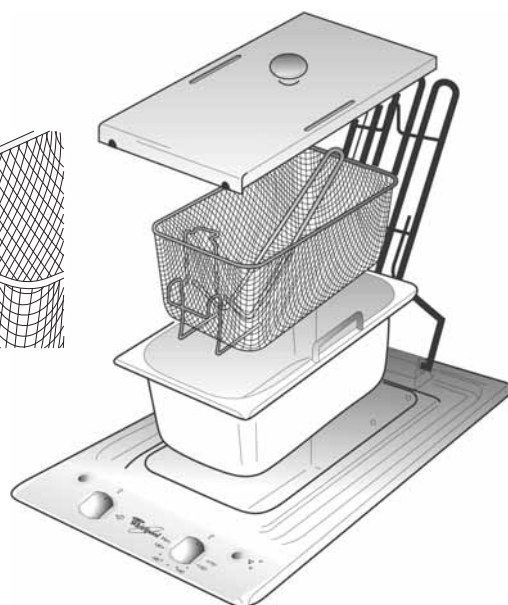
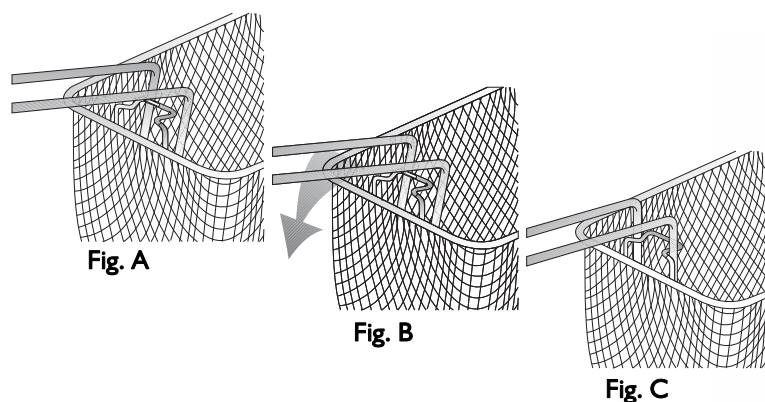

MONTERING

Generelle råd

Viktig: Før installasjon eller vedlikehold, må friturekokeren frakobles strømmettet.

- Elektrisk tilkobling må utføres før man kobler apparatet til strømmettet.
- Installasjon skal utføres av en autorisert elektriker i samsvar med produsentens instruksjoner og gjeldende forskrifter.
- Etter utpakking må du kontrollere at friturekokeren ikke har lidd noen skade under transporten. **Dersom du er i tvil, kontakter du nærmeste forhandler eller autoriserte servicesenter.**

Klargjøring til innbygging

- Lag den nødvendige åpningen i kjøkkenbenken før du setter apparatet på plass. Vær nøye med å fjerne alt spon eller rusk som kan hindre apparatet i å fungere optimalt.
- Friturekokeren skal bygges inn i en kjøkkenbenk med en tykkelse på minst 20 mm og maks. 50 mm.
- Plasser et skillepanel i en avstand på minst 20 mm fra bunnen av friturekokeren, slik at ikke denne er tilgjengelig for brukeren.
- Dersom friturekokeren skal installeres ved siden av et kjøkkenskap, må det være minst 100 mm fritt rom mellom kanten av friturekokeren og sideveggen på kjøkkenskapet.
- Lag en åpning i benkeplaten, i henhold til målene som er angitt.
- Fest vedlagte tetningslist til platetoppen (hvis den ikke allerede er montert). Rengjør først overflaten.

Viktig: før du installerer friturekokeren, må du fjerne eventuell beskyttende plastfilm.

Pass på at åpningen som lages i benkeoverflaten for å huse friturekokeren, samsvarer med spesifikasjonene på dimensjonstegningen, innenfor de relative toleransene.

Bruk aldri makt for å presse friturekokeren på plass.

- **Ved installasjon** skal medfølgende braketter og skruer benyttes.

1. Plasser platetoppen i åpningen i kjøkkenbenken (utført ifølge målene som er oppgitt på første side).

MERK: Strømledningen må være lang nok til at den kan trekkes oppover.

2. Platetoppen festes ved hjelp av brakettene (A) som følger med.
3. Plasser brakettene i sporene som er vist med pilen og fest dem med skruene på bakgrunn av tykkelsen på kjøkkenbenken (se fig. 1).

Elektrisk tilkobling

- Det er påbudt å jorde apparatet.
- Elektrisk tilkobling skal utføres av en autorisert elektriker i samsvar med produsentens instruksjoner og gjeldende forskrifter.
- Installatøren er ansvarlig for korrekt elektrisk tilkobling av apparatet og overholdelse av gjeldende sikkerhetsforskrifter.
- Det er påbudt å installere en enpols bryter med en kontaktåpning på minst 3 mm.
- Unngå bruk av doble stikkontakter og skjøteledninger.
- Etter installasjon må de elektriske komponentene være utilgjengelige.

Tilkobling til strømmettet

Merk: den gule/grønne jordledningen (B) må være forbundet med skruen. Dersom nettledningen ikke allerede er tilkoblet:

- fjern ca. 70 mm av mantelen på nettledningen
- fjern ca. 10 mm av mantelen på lederne
- åpne klemmebrettet (C) ved å trykke inn tungene på siden med et egnet verktøy.
- plasser nettledningen (D) i klemmen (E) og koble lederne til klemmebrettet.
- lukk klemmebrettdekslet.
- etter at du har utført den elektriske tilkoblingen, må du sette platetoppen på plass ovenfra og sikre den til festebrakettene som vist på figur 1.

Overensstemmelseserklæring CE

- Denne komfyrtoppen er utformet, konstruert og markedsført i overensstemmelse med:
 - sikkerhetsformålene i lavspenningsdirektivet 2006/95/EF (som erstatter 73/23/EØF og påfølgende endringer).
 - kravene til beskyttelse i EØS-direktivet «EMC» 2004/108.
 - Denne platetoppen er beregnet på å komme i kontakt med matvarer og er i overensstemmelse med EØF (CE)-forskriften 1935/2004.

MILJØTIPS

Avhending av emballasjen

- Emballasjematerialet er fullstendig resirkulerbart og er markert med resirkuleringssymbolet ♻️.
- Det er svært viktig at emballasjematerialet avhendes ifølge gjeldende miljøforskrifter.

Kassering av gamle husholdningsapparater

- Dette apparatet er merket i samsvar med EU-direktiv 2002/96/EF om avfall fra elektrisk og elektronisk utstyr (Waste Electrical and Electronic Equipment - WEEE). Ved å sørge for at dette produktet kasseres forskriftsmessig, bidrar du til å forhindre de mulige negative miljø- og helsekonsekvensene feil avfallshåndtering av dette produktet kan forårsake.

Symbolet  på produktet eller på dokumentene som følger med det, viser at dette produktet ikke må behandles som husholdningsavfall. Lever det til et autorisert mottak for resirkulering av elektrisk og elektronisk utstyr. Avhendes i henhold til gjeldende lover og bestemmelser for avfallsbehandling.

- For videre informasjon om behandling, gjenvinning og resirkulering av dette apparatet, kan du kontakte kommunen, det lokale renholdsverket eller butikken der du kjøpte apparatet.

MONTERING

Etter at du har rengjort overflaten rundt, påfører du den medfølgende pakningen på platetoppen som vist i figuren.

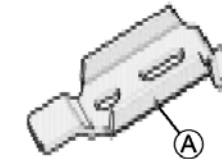
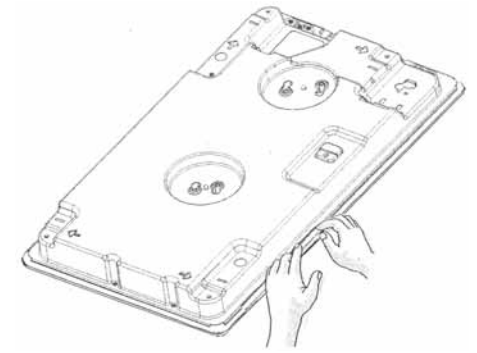

Topp 50 mm



Topp 40 mm

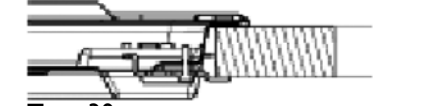

Topp 30 mm

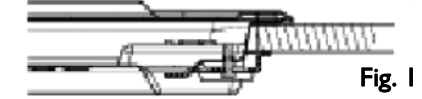

Fig. 1

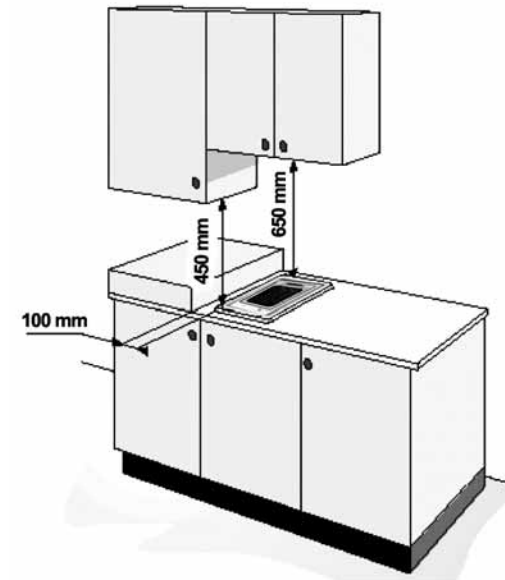

Fig. 2

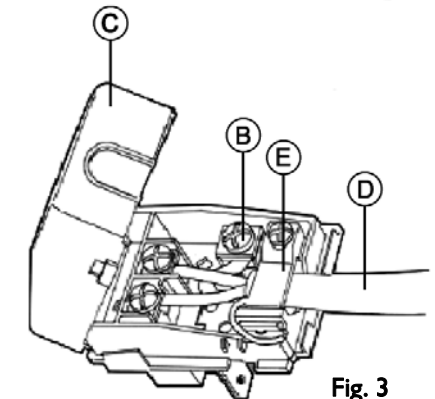

Fig. 3