

ACM 802/NE

12NC: 855780201000

GTIN (EAN) code: 8003437825477

Whirlpool

SENSING THE DIFFERENCE

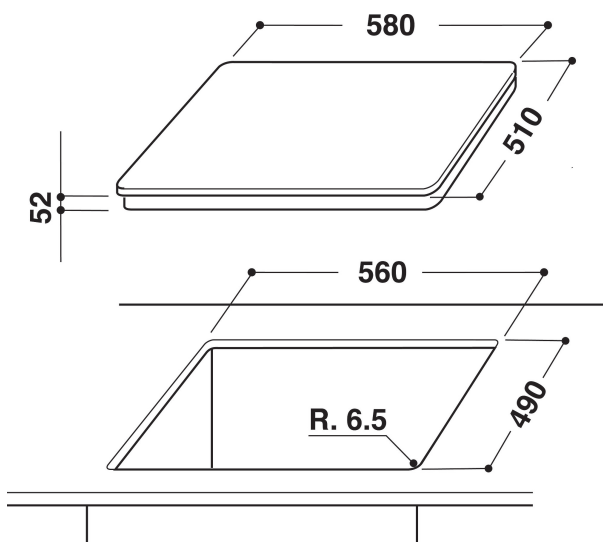
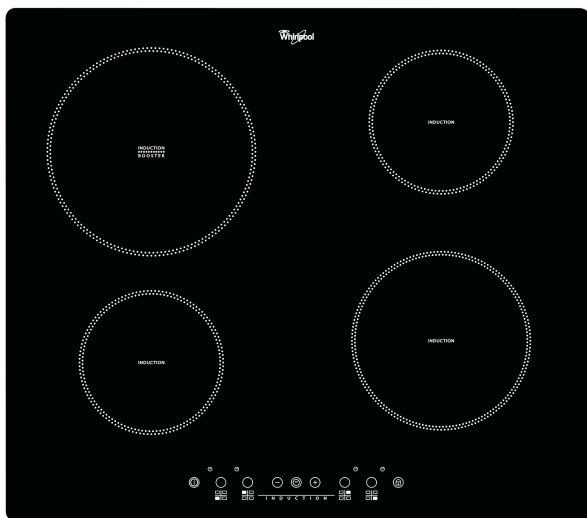

ALAPTULAJDONSÁGOK

| Termékcsoport | Főzőlap |
|--|--------------|
| Konstruációs kivitel | Beépíthető |
| Vezérlés módja | Elektronikus |
| Type of control settings | - |
| Gázégők száma | 0 |
| Elektromos főzőzónák száma | 4 |
| Elektromos lapok száma | 0 |
| Elektromos főzőlapok száma | 0 |
| Halogén főzőzónák száma | 0 |
| Indukciós zónák száma | 4 |
| Elektromos melegítőzónák száma | 0 |
| Kezelőpanel helye | Front |
| Alapfelület anyaga | Üveg |
| Termék színe | Fekete |
| Elektromos csatlakozási érték (W) | 6500 |
| Gáz csatlakozási érték (W) | 0 |
| Gázfajta | Nincs adat |
| Áramfelvétel (A) | 28,1 |
| Feszültség (V) | 230 |
| Frekvencia (Hz) | 50/60 |
| Elektromos csatlakozókábel hossza (cm) | 150 |
| Csatlakozódugó típusa | Nem |
| Gázcsatlakozás | Nincs adat |
| Termék szélessége | 580 |
| Termékmagasság | 56 |
| Termékmélység | 510 |
| Minimális beépítési magasság | 30 |
| Minimális beépítési szélesség | 560 |
| Beépítési mélység | 490 |
| Nettó tömeg (kg) | 12,5 |
| Automatikus programok | Nem |

MŰSZAKI ADATOK

| | |
|----------------------|----------|
| Működésjelző | Igen |
| Number of indicators | 4 |
| Szabályozás típusa | Indukció |
| Fedél fajtája | Nélkül |
| Maradék hő jelzés | Separate |
| KI/BE főkapcsoló | Igen |
| Biztonsági eszköz | - |
| Időzítő | Igen |

MŰSZAKI TELJESÍTMÉNY

| | |
|-----------------|------------|
| Energia bemenet | Elektromos |
|-----------------|------------|