

MANUAL DE OPERACIÓN DIARIA



GRACIAS POR HABER COMPRADO EL PRODUCTO DE LA MARCA WHIRLPOOL. Para más información registren el equipo bajo la dirección web: www.whirlpool.eu/register



Se pueden descargar los manuales de uso seguro y de operación y mantenimiento en nuestra página web: docs.whirlpool.eu siguiendo las instrucciones proporcionadas al final de este boletín.

Antes del primer uso del producto lean detenidamente las instrucciones de seguridad.

DESCRIPCIÓN DEL PRODUCTO

EQUIPO

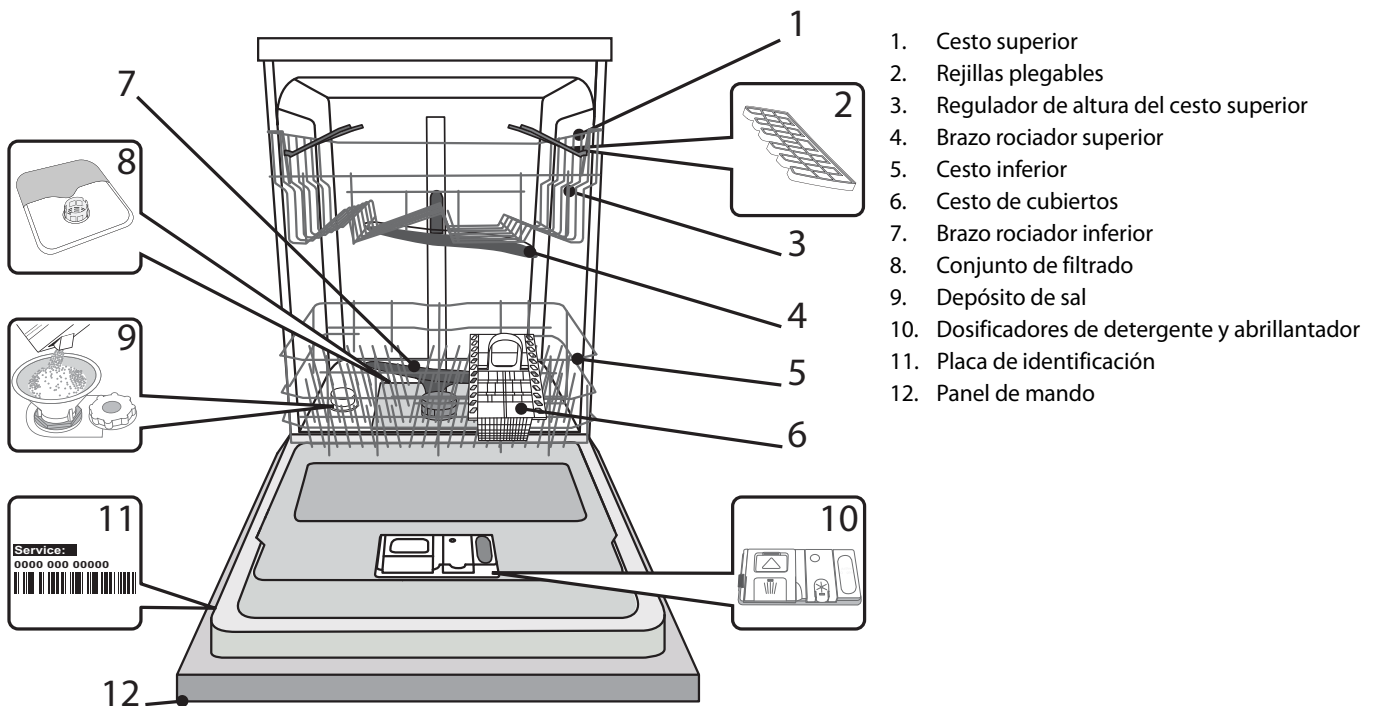

PANEL DE MANDO

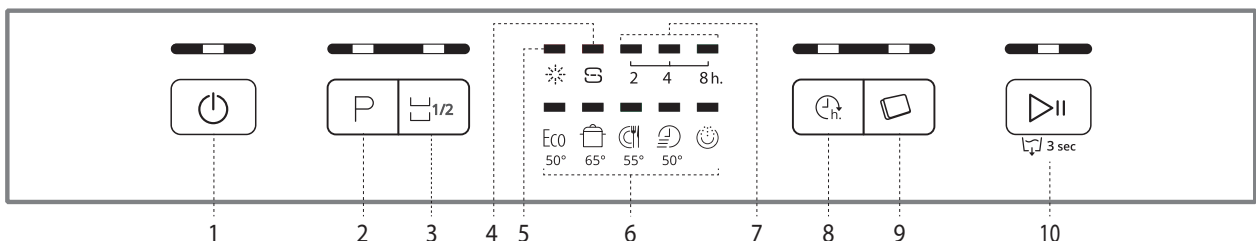

1. Botón con./descon./reset con testigo
2. Botón de selección de programa con testigo
3. Botón de programa media carga con testigo
4. Testigo de nivel de sal
5. Testigo de nivel de abrillantador
6. Testigos de programas

7. Testigo de retardo
8. Botón de retardo con testigo
9. Botón de pastilla con testigo
10. Botón inicio / pausa / descarga de agua

PRIMER USO

SAL, ABRILLANTADOR Y DETERGENTE

CONSEJO RESPECTO AL PRIMER USO

Después de la instalación, retire los topes de las bandejas y los elementos de retención elásticos de la bandeja superior.

LLENADO DEL DEPÓSITO DE SAL

El uso de sal evita la formación de INCRUSTACIONES DE CAL en la vajilla y en los componentes funcionales de la máquina.

- Es importante que el depósito de sal no esté nunca vacío
- Es importante ajustar la dureza del agua

El depósito de sal está situado en la parte inferior del lavavajillas (consulte DESCRIPCIÓN DE PROGRAMAS) y se debe rellenar cuando el **indicador luminoso de RECARGA DE SAL**  del panel de control esté encendido.

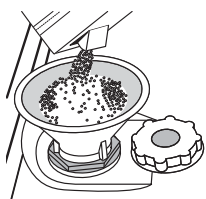

1. Retire la bandeja inferior y desenrosque el tapón del depósito (en sentido antihorario).
2. Pasos a seguir solo la primera vez: llene el depósito de sal con agua.
3. Coloque el embudo (véase la figura) y llene el depósito de sal hasta el borde (aproximadamente 1 kg); puede derramarse un poco de agua.
4. Retire el embudo y limpie cualquier residuo de sal del orificio.

Asegúrese de que el tapón esté bien cerrado, de modo que el detergente no pueda entrar en el depósito durante el programa de lavado (esto podría estropear irremisiblemente el ablandador del agua).

Siempre que necesite añadir sal, es obligatorio completar el procedimiento antes del inicio del ciclo de lavado.

CONFIGURACIÓN DE LA DUREZA DEL AGUA

Para que la instalación de ablandamiento de agua funcione correctamente, es necesario ajustar la dureza de agua según la dureza de agua en la casa. La empresa de abastecimiento de agua local podrá proporcionar tal información.

El nivel de dureza de agua ajustado en fábrica es de 3 (medio).

- El equipo se conecta pulsando el botón **CON./DESCON.**
- El equipo se desconecta pulsando el botón **CON./DESCON.**
- Mantenga pulsado el botón **INICIO/PAUSA** por 5 segundos hasta que se escuche una señal acústica.
- Conecte el equipo pulsando el botón **CON./DESCON.**
- Se encenderá el testigo de programa del nivel actualmente ajustado.
- Para seleccionar el nivel adecuado de la dureza de agua, pulse el botón **P** (ver TABLA DE LA DUREZA DE AGUA).

Nivel		°dH	°fH
		Grados alemanes	Grados franceses
1	Blanda	0-6	0-10
2	Media	7-11	11-20
3	Regular	12-17	21-30
4	Dura	18-34	31-60
5	Muy dura	35-50	61-90

- Desconecte el equipo pulsando el botón **CON./DESCON.**

¡Ajuste terminado!

Una vez terminado el procedimiento, active el programa sin carga.

Use únicamente la sal prevista para lavavajillas.

Una vez llenado el depósito de sal se encenderá el TESTIGO DE NIVEL DE SAL.

Si el depósito de agua no está llenado, la instalación de ablandamiento de agua y el elemento calefactor podrán dañarse.

LLENADO DEL DISPENSADOR DEL ABRILLANTADOR

El abrillantador facilita el SECADO de la vajilla. El dispensador de abrillantador **A** se debe rellenar cuando el **indicador luminoso de RECARGA DE ABRILLANTADOR**  del panel de control esté encendido.

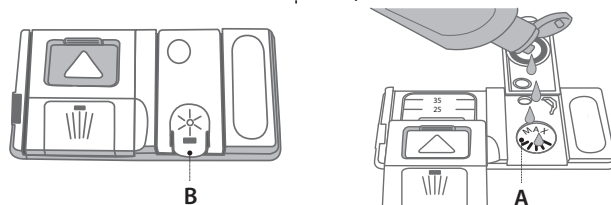

1. Abra el dispensador **B** pulsando y levantando la lengüeta de la tapa.
2. Introduzca el abrillantador con cuidado como máximo hasta la última marca (110 ml) de referencia del depósito, evitando que se derrame. Si se derrama, limpie el derrame inmediatamente con un paño seco.
3. Pulse la tapa hasta que oiga un clic, para cerrarla.

NUNCA eche el abrillantador directamente en la cuba.

AJUSTE DE LA DOSIS DE ABRILLANTADOR

Si no está completamente satisfecho con los resultados de secado, puede ajustar la cantidad del abrillantador usado.

- El lavavajillas se conecta pulsando el botón **CON./DESCON.**
- El lavavajillas se desconecta pulsando el botón **CON./DESCON.**
- Pulse tres veces el botón **INICIO/PAUSA** – se escuchará una señal acústica.
- Conecte el lavavajillas pulsando el botón **CON./DESCON.**
- Se encenderá el testigo de programa del nivel actualmente ajustado.
- Pulse el botón **P** para seleccionar el nivel de cantidad del abrillantador.
- Desconecte el lavavajillas pulsando el botón **CON./DESCON.**

¡Ajuste terminado!

Cuando el nivel de abrillantador esté ajustado a 1 (ECO), el abrillantador no se usará. Una vez agotado el abrillantador no se encenderá el testigo de BAJO NIVEL DE ABRILLANTADOR.

En función del modelo de lavavajillas, están disponibles 5 niveles de cantidad del abrillantador. Los ajustes de fábrica son específicos para el modelo, siga las instrucciones anteriores para comprobar esto en su máquina.

- Si en las vajillas se observan rayas azules, ajuste el nivel bajo (2-3).
- Si en las vajillas se observan gotas de agua o huellas de calcificación, ajuste el nivel alto (4-5).

RELLENAR EL DISPENSADOR DE DETERGENTE

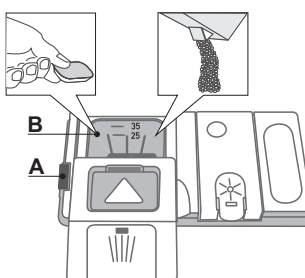

Para abrir el dosificador de detergente sirve la función A. Con el detergente debe llenarse solo el dosificador seco B. Con el detergente de lavado inicial debe llenarse directamente la tina.

















1. Cuando dosifique el detergente, consulte la información mencionada anteriormente para añadir la cantidad correcta. Dentro del dispensador **B** hay indicaciones para ayudarle a dosificar el detergente.

2. Elimine los restos del detergente de los bordes del dosificador y luego coloque la tapa para que se escuche un clic.
3. La tapa del dosificador se cierra tirándola hasta la posición adecuada del mecanismo de cierre.

El dosificador de detergente se abre automáticamente cuando proceda, de acuerdo con el programa.

En caso de usar detergentes de tipo "todo en uno", recomendamos el uso del botón **PASTILLA**, ya que causa el ajuste del programa para obtener los mejores resultados de lavado y secado.

TABLA DE PROGRAMAS

Programa	Fase de secado	Opciones disponibles *)	Recipiente de detergente		Tiempo de duración del programa de lavado (h:min)**)	Consumo de agua (l/ciclo)	Consumo de energía eléctrica (kWh/ciclo)
			Interior de la tina	B			
1. Eco	Eco 50°	✓   	✓	✓	3:20	12,0	1,04
2. Intenso	 65°	✓   	-	✓	2:30	15,0	1,50
3. Normal	 55°	✓   	-	✓	2:00	15,0	1,35
4. Rápido 30'	 50°	-  	-	✓	0:30	8,5	0,50
5. Lavado inicial	 -	-  	-	-	0:10	4,5	0,01

Los datos del programa ECO se miden bajo condiciones de laboratorio de conformidad con la Norma europea EN 50242.

Nota para los laboratorios de pruebas: para obtener información detallada sobre las condiciones de la prueba comparativa EN, escribir a la siguiente dw_test_support@whirlpool.com

No es necesario ningún tratamiento previo de la vajilla antes de ninguno de los programas.

*) No todas las opciones se pueden utilizar simultáneamente.

**) La duración del programa que figura en la pantalla o en el folleto es aproximada y calculada en condiciones normales. El tiempo real puede variar dependiendo de muchos factores como la temperatura y la presión del agua de entrada, la temperatura ambiente, la cantidad de detergente, la cantidad y el tipo de carga, la colocación de la carga, las opciones adicionales seleccionadas y la calibración del sensor. La calibración del sensor puede incrementar la duración del programa hasta 20 min.

Consumo en modo de reposo: Consumo en modo sin apagar: 6 W - Modo apagado: 0,5 W

DESCRIPCIÓN DE PROGRAMAS

Instrucciones sobre la selección de programa de lavado.

ECO

Grado normal de ensuciamiento de vajillas. El programa estándar, más eficaz en cuanto a la relación entre el consumo de energía eléctrica y el consumo de agua.

INTENSO

El programa recomendado para vajillas muy sucias, especialmente idóneo para sartenes y cacerolas (no usar en caso de vajillas finas).

NORMAL

Para vajilla con suciedad normal con residuos de comida secos.

RÁPIDO 30'

El programa para vajillas ligeramente ensuciadas, sin restos de comida adheridos.

LAVADO INICIAL

Para vajillas que se lavarán después. Para este programa no usar detergente.

Notas:

Tenga en cuenta que los ciclos como Rápido o Fast son más eficaces para vajillas ligeramente sucias.

Para ahorrar más la energía y el agua, encienda el lavavajillas solo cuando esté lleno.

OPCIONES Y FUNCIONES

Las OPCIONES se pueden seleccionar directamente pulsando el botón correspondiente en (ver *PANEL DE MANDO*).

Si la opción seleccionada no es compatible con (ver *TABLA DE PROGRAMAS*), su respectiva luz LED parpadeará tres veces en intervalos cortos emitiendo un sonido. Esta opción no se activará.



MEDIA CARGA

Si hay pocas vajillas a lavar, se puede seleccionar el ciclo de media carga para ahorrar agua, energía eléctrica y detergente. Seleccione el programa y pulse el botón MEDIA CARGA: se activará el respectivo testigo. Para desactivar esta opción, vuelva a pulsar el botón MEDIA CARGA.

Recuerde reducir la cantidad del detergente en mitad.



PASTILLA

Esta opción permite optimizar el funcionamiento del programa en función del tipo de detergente usado. Pulse el botón PASTILLA y manténgalo pulsado (el símbolo correspondiente se iluminará), si usa el detergente en forma de pastilla (abrillantador, sal y detergente en una dosis).

Si se usa el detergente en polvo o en líquido, esta opción deberá desactivarse.



RETARDO

Es posible el retardo del inicio del programa en 2, 4 u 8 horas.

1. Para ello, una vez seleccionado el programa, pulse el botón de RETARDO. Se activará el testigo.
2. Seleccione el tiempo de retardo pulsando varias veces el botón de RETARDO. Se visualizarán los posibles tiempos de retardo, uno tras otro: 2 horas, 4 horas u 8 horas. Al volver a pulsar el botón de RETARDO la opción se desactivará y el testigo se apagará.
3. Una vez seleccionado el proceso iniciará el conteo de tiempo si se pulsa el botón INICIO/PAUSA. Se activará el testigo de tiempo de retardo seleccionado y se iluminará el botón INICIO/PAUSA (luz fija).
4. Una vez transcurrido el tiempo de retardo seleccionado, se desactivará el testigo y el programa iniciará automáticamente.

No se puede ajustar la función de RETARDO cuando ya haya iniciado el programa.



DESCARGA DE AGUA

Para parar y anular el ciclo activo se puede usar la función de descarga de agua.

Al pulsar y mantener pulsado el botón INICIO/PAUSA por algún tiempo se activa la función de DESCARGA DE AGUA. El programa actualmente activo se parará y el agua se descargará de la máquina.

USO DIARIO

1. VERIFICACIÓN DE LA ACOMETIDA DE AGUA

Compruebe que el lavavajillas esté conectado al suministro de agua y que el grifo esté abierto.

2. ENCENDIDO DEL LAVAVAJILLAS

Pulse el botón **CON./DESCON.**

3. CARGA DE LOS CESTOS

(ver *CARGA DE CESTOS*)

4. LLENADO DEL DOSIFICADOR DE DETERGENTE

(ver *TABLA DE PROGRAMAS*).

5. SELECCIÓN DEL PROGRAMA Y AJUSTES INDIVIDUALES SEGÚN EL CICLO

Seleccione el programa según el tipo de vajillas a lavar y su grado de ensuciamiento (ver *DESCRIPCIÓN DE PROGRAMAS*) pulsando el botón **P**.

Seleccione las opciones preferidas (ver *OPCIONES Y FUNCIONES*).

6. PUESTA EN MARCHA DEL LAVAVAJILLAS

Active el ciclo de lavado pulsando el botón **INICIO/PAUSA**. Una vez iniciado el programa se oír una señal acústica.

7. FINALIZACIÓN DEL CICLO DE LAVADO

La finalización del ciclo de lavado se avisa mediante una señal acústica y en el display, también se enciende el testigo del programa seleccionado. Abra la puerta y desconecte el equipo pulsando el botón **CON./DESCON.**

Para evitar quemaduras espere unos minutos antes de proceder a la retirada de las vajillas.

Retire las vajillas empezando por el cesto inferior.

La máquina se desconecta automáticamente en periodos largos de desuso a fin de minimizar los recursos.

Si las vajillas están ligeramente ensuciadas o se han enjuagado con agua antes de colocarlas en la máquina, reduzca respectivamente el detergente usado.

MODIFICACIÓN DEL PROGRAMA EN CURSO

Si el programa seleccionado es inadecuado, es posible cambiarlo siempre que acabe de iniciarse. , pulse y mantenga pulsado el botón **CON./DESCON.** y el lavavajillas se desconectará.

Se puede volver a conectarla pulsando el botón **CON./DESCON.** y seleccionado el nuevo ciclo de lavado con opciones preferidas. El ciclo iniciará una vez y pulsado el botón **INICIO/PAUSA**.

ADICIÓN DE VAJILLAS

Sin desconectar la máquina abra la puerta (**¡tenga cuidado con el VAPOR CALIENTE!**) y coloque más vajillas en la máquina. Cierre la puerta y pulse el botón **INICIO/PAUSA** y el ciclo iniciará desde el momento en que se interrumpió.

PAUSAS ACCIDENTALES

Si durante el ciclo de lavado se abre la puerta o se produce una caída de tensión, el ciclo se parará. Para volver a activar el ciclo una vez cerrada la puerta o restablecida la tensión, pulse el botón **INICIO/PAUSA**.

Más información sobre esta función del lavavajillas a obtener solicitando el Manual de uso y mantenimiento o descargándolo de nuestro sitio web, según las instrucciones dadas al final de este boletín.  [www](#)

SUGERENCIAS Y CONSEJOS

CONSEJOS

Antes de cargar los cestos elimine todos los restos de comida de las vajillas y vacíe los vasos. **No hace falta enjuagar las vajillas con agua corriente.**

Coloque las vajillas de modo seguro para que no se vuelquen y los recipientes con la parte superior orientada hacia abajo, diagonalmente, en elementos cóncavos/convexos para que el agua pueda llegar con facilidad a todas las superficies y correr libremente.

Advertencia: las tapas, los mangos, las bandejas y sartenes no deberán bloquear la rotación de los brazos rociadores.

Todas las vajillas pequeñas deberán colocarse en el cestos para los cubiertos.

Vajillas y sartenes muy ensuciadas deben colocarse en el cesto inferior, dado que el rociado allí es más fuerte y el lavado más intenso.

Una vez colocadas las vajillas en el equipo, asegúrese de que los brazos rociadores pueden girar libremente.

HIGIENE

Para evitar olores desagradables y la acumulación de depósitos en el lavavajillas al menos una vez al mes active el programa con alta temperatura. Use el detergente en cantidad de una cucharadita de té y active la máquina sin carga para limpiarla.

VAJILLA INADECUADA

- Vajillas y cubiertos de madera.
- Vasos finos ornamentados, artesanía y vajillas históricas. Los ornamentos en tales vajillas no son resistentes al funcionamiento de la máquina.
- Vajillas con elementos hechos de materiales sintéticos no resistentes a las altas temperaturas.
- Vajillas de cobre y chapa.
- Vajillas ensuciadas con ceniza, cera, lubricante o tinta.

Durante el lavado los ornamentos de vajillas hechas de vidrio, aluminio y plata pueden perder y cambiar de color. Algunos tipos de vidrio (p.ej. vidrio acristalado) pueden volverse opacos después de varios ciclos de lavado.

DAÑOS A LA CRISTALERÍA Y A LA VAJILLA

- En la máquina deben lavarse solo tales vajillas de vidrio y porcelana para las cuales su fabricante garantiza la aptitud para el lavado en el lavavajillas.
- Para lavar tales vajillas debe usarse un adecuado detergente delicado.
- Las vajillas de vidrio y los cubiertos deben retirarse de la máquina una vez terminado el ciclo de lavado.

LLENADO DEL LAVAVAJILLAS

CESTO SUPERIOR

En el cesto superior deben colocarse vajillas delicadas y ligeras: vasos, tazas, platillos, cuencos bajos..

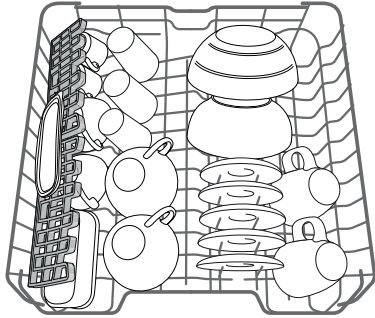

(ejemplo de colocación de vajillas en el cesto superior)

CESTO INFERIOR

Es el cesto para ollas, tapas, platos, cuencas, cubiertos, etc. Es preferible colocar platos y tapas grandes por los lados para que no obstaculicen el movimiento de los brazos rociadores.

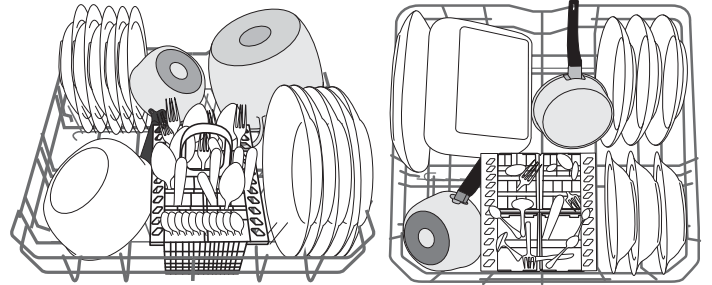

(ejemplo de colocación de vajillas en el cesto inferior)

AJUSTE DE LA ALTURA DE LA BANDEJA SUPERIOR

La altura de la bandeja superior se puede ajustar: posición alta para colocar vajilla voluminosa en el cesto inferior y posición baja para aprovechar al máximo los soportes desplegables creando más espacio hacia arriba y evitando que colisionen con los artículos cargados en la bandeja inferior.

La bandeja superior está equipada con un **Ajustador de altura de la bandeja superior** (véase la figura). Sin presionar las palancas, levántelo simplemente sujetando los laterales de la bandeja, en cuanto la bandeja hasta que la su posición superior.

Para volver a la posición más baja, pulse las palancas **A** de los laterales de la bandeja y mueva el cesto hacia abajo.

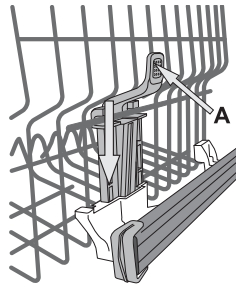

Le recomendamos encarecidamente que no ajuste la altura de la bandeja cuando esté cargada.

NUNCA suba o baje el cesto solo por un lado.

CESTO DE CUBIERTOS

Está equipado con rejillas superiores para una mejor colocación de la cuchillería.

Solo se tiene que colocar en la parte delantera de la bandeja inferior.

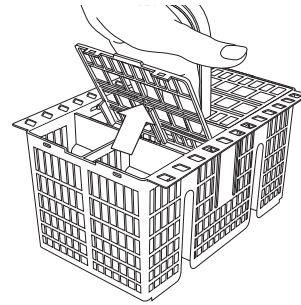

Los cuchillos y otros cubiertos de bordes agudos deben colocarse con las puntas hacia abajo en el cesto u horizontalmente en los soportes del cesto superior.

REJILLAS PLEGABLES Y AJUSTABLES

Las rejillas plegables instaladas en los lados pueden colocarse en tres alturas diferentes para optimizar la disposición de vajillas en el cesto.

Los vasos de vino pueden colocarse de modo seguro en las rejillas plegables introduciendo el pie del vaso en una abertura correspondiente.

Para optimizar el proceso de secado coloque las rejillas plegables bajo un ángulo mayor. Para cambiar de ángulo de inclinación suba ligeramente las rejillas, remuévalas ligeramente y colóquelas como quiera.

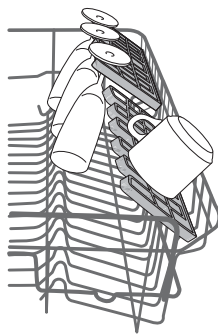

CUIDADOS Y MANTENIMIENTO

LIMPIEZA DEL CUERPO DE FILTRADO

Los filtros deben limpiarse con regularidad para que no se tapen y el agua pueda correr por los mismos sin obstáculos.

El set de filtros incluye tres filtros retentores de los restos de comida que llegan con el agua y distribuyen el agua de nuevo. Para obtener los resultados óptimos manténgalos limpios.

Si alguno de los filtros está suelto, no se puede usar la máquina.

Después de varios lavados compruebe el estado de los filtros y, si resulta necesario, lávelos bien con agua corriente usando una escoba no hecha de metal y siguiendo las instrucciones dadas a continuación.

1. Gire el filtro cilíndrico **A** en sentido antihorario y retírelo (Fig. 1).
2. Luego retire el filtro de copo **B** presionando ligeramente en las alas (Fig. 2).
3. Retire el filtro de acero inoxidable **C** (Fig. 3).
4. Compruebe el estado del sifón y elimine todos los restos de comida.

NUNCA ELIMINE el elemento protector de la bomba del ciclo de lavado (elemento negro) (Fig. 4)..

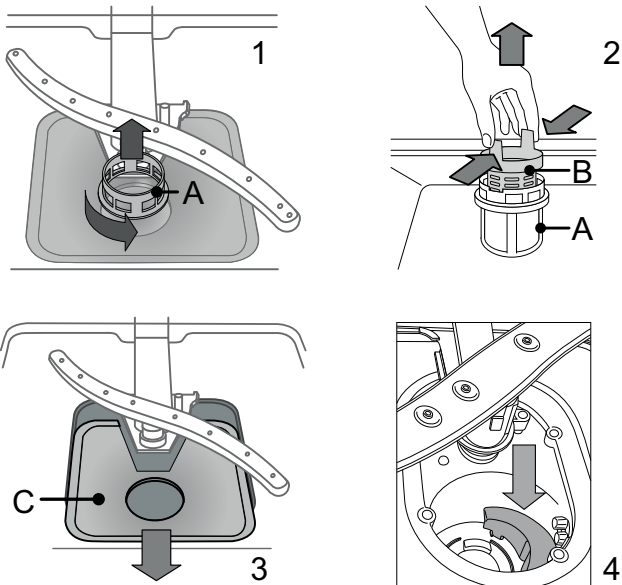

Una vez limpiados los filtros éstos deben colocarse de nuevo en su sitio cuidando de su colocación correcta. Esto permitirá guardar la eficacia del lavavajillas.

LIMPIEZA DE LOS BRAZOS ASPERSORES

A veces los restos de comida pueden adherir a los brazos rociadores y bloquear las bocas por las cuales sale el agua. Por tanto, se recomienda el control periódico del estado de los brazos rociadores y su limpieza por medio de una escoba pequeña no hecha de metal.

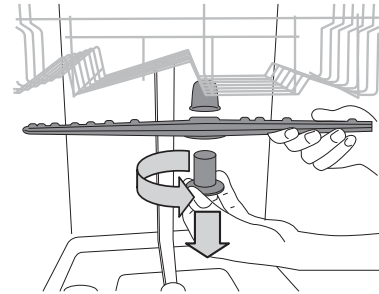

Para extraer el brazo aspersor superior, gire el anillo de cierre de plástico en sentido antihorario. El brazo rociador superior se tiene que recolocar de tal modo que el lado con más agujeros mire hacia arriba.

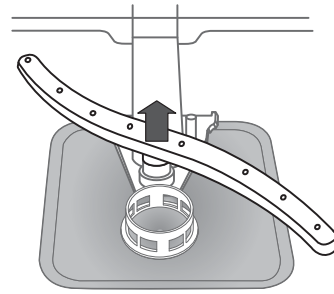

El brazo rociador inferior puede retirarse subiéndolo.

LIMPIEZA DE LA MANGUERA DE ENTRADA DE AGUA

Si las mangueras de agua son nuevas o no se han usado por más tiempo, antes de su conexión deben enjuagarse con agua a fin de asegurarse de que no están tapadas ni sucias. Si no se siguen estas instrucciones, pueden producirse el tapado del suministro de agua y, por tanto, los daños en el lavavajillas.

DETECCIÓN DE DEFECTOS

Es posible que el lavavajillas no funcione correctamente. Antes de ponerse en contacto con el Servicio Postventa, compruebe si se puede resolver el problema siguiendo las instrucciones de la lista.

PROBLEMAS	CAUSAS POSIBLES	SOLUCIONES
El lavavajillas no se enciende ni reacciona a órdenes.	El equipo no está bien conectado a la fuente de alimentación.	Introduzca el enchufe en la toma.
	Falta alimentación.	El lavavajillas se encenderá automáticamente una vez restablecida la alimentación.
	La puerta de la máquina no está cerrada.	Apriete bien la puerta hasta que se oiga un "clic".
	El lavavajillas no reacciona a órdenes.	Desconecte el equipo pulsando el botón CON./DESCON. , luego conéctelo de nuevo después de un minuto y reinicie el programa.
El agua no se descarga del lavavajillas.	El ciclo de lavado todavía no se ha finalizado.	Espere a su finalización.
	La manguera de descarga de agua está doblada.	Compruebe si la manguera de descarga no está doblada (<i>véanse MANUAL DE INSTALACIÓN</i>).
	El tubo de descarga está bloqueado.	Limpie el tubo de descarga del fregadero.
	El filtro está obturado con restos de comida.	Limpie el filtro (<i>consulte la LIMPIEZA DEL CONJUTO DE FILTRADO</i>).
El lavavajillas emite demasiado ruido.	Las vajillas chocan contra sí.	Coloque correctamente las vajillas (<i>ver CARGA DE CESTOS</i>).
	En el lavavajillas hay demasiada espuma.	Se ha medido la cantidad incorrecta del detergente o se ha usado un detergente inadecuado para el uso en lavavajillas (<i>ver LLENADO DEL DOSIFICADOR DE DETERGENTE</i>). Reinicie el lavavajillas pulsando el botón de DESCARGA DE AGUA (<i>ver OPCIONES Y FUNCIONES</i>) y active el nuevo programa sin detergente.
Las vajillas no están limpias.	Las vajillas están mal colocadas.	Coloque correctamente las vajillas (<i>ver CARGA DE CESTOS</i>).
	Los brazos rociadores no pueden girar libremente, porque su movimiento es obstaculizado por las vajillas.	Coloque correctamente las vajillas (<i>ver CARGA DE CESTOS</i>).
	El ciclo de lavado es demasiado delicado.	Seleccione el ciclo de lavado correspondiente (<i>ver TABLA DE PROGRAMAS</i>).
	En el lavavajillas hay demasiada espuma.	Se ha medido la cantidad incorrecta del detergente o se ha usado un detergente inadecuado para el uso en lavavajillas (<i>ver LLENADO DEL DOSIFICADOR DE DETERGENTE</i>).
	La tapa del dosificador de abrillantador no está bien puesta.	Asegúrese de que la tapa del dosificador de abrillantador está cerrada.
	El filtro está sucio u obturado.	Limpie el conjunto de filtrado (<i>consulte CUIDADO Y MANTENIMIENTO</i>).
	Falta sal.	Llene el depósito de sal (<i>ver LLENADO DEL DEPÓSITO DE SAL</i>).

INSTRUCCIONES DE MANTENIMIENTO Y SOLUCIÓN DE PROBLEMAS

Más información sobre los procedimientos de mantenimiento y la solución de problemas se indican en el **Manual de uso y mantenimiento**.

El Manual de uso y mantenimiento puede obtenerse:

- en el Servicio Postventa; consulte el número de teléfono en el folleto de garantía.
- descargándolo de la página web: docs.whirlpool.eu
- usando el siguiente QR:



FICHA DE DATOS TÉCNICOS

Los datos técnicos relativos al consumo de energía pueden descargarse del sitio web: docs.whirlpool.eu

CONTACTO CON LA ASISTENCIA TÉCNICA

Al ponerse en contacto con la asistencia técnica rogamos indiquen los códigos impresos en la placa de identificación que se encuentra a la izquierda o a la derecha de la puerta de la máquina. El número de teléfono se encuentra en el boletín de garantía en el sitio web: www.whirlpool.eu

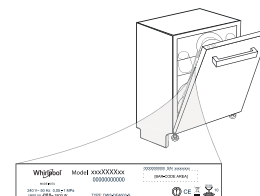

400011291921C
08/2019 ks - Xerox Fabriano

