

IKDIENAS LIETOŠANAS INSTRUKCIJA



PALDIES, KA IEGĀDĀJĀTIES WHIRLPOOL IZSTRĀDĀJUMU

Lai saņemtu pilnvērtīgu apkalpošanu un palīdzību, lūdzu, reģistrējiet savu ierīci vietnē www.whirlpool.eu/register



Drošības instrukciju un Lietošanas un apkopes pamācību varat lejupielādēt, apmeklējot tīmekļa vietni docs.whirlpool.eu un rīkojoties atbilstoši norādēm šīs instrukcijas aizmugurē.

! Pirms ierīces lietošanas, lūdzu, uzmanīgi izlasiet veselības un drošības instrukciju.

PRODUKTA APRAKSTS

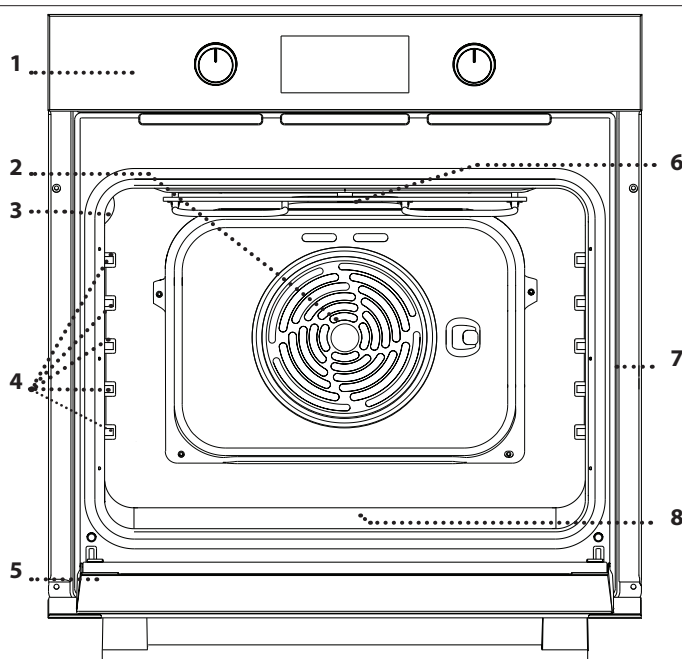

1. Vadības panelis
2. Ventilators un apļveida sildelements (nav redzams)
3. Apgaismojuma spuldze
4. Plauktu stiprinājumi (līmenis ir norādīts uz gatavošanas nodalījuma sienas)
5. Durvis
6. Augšējais sildelements/grils
7. Identifikācijas plāksnīte (nenonēmt)
8. **STEAM** padziļinājums dzeramajam ūdenim

VADĪBAS PANEĻA APRAKSTS

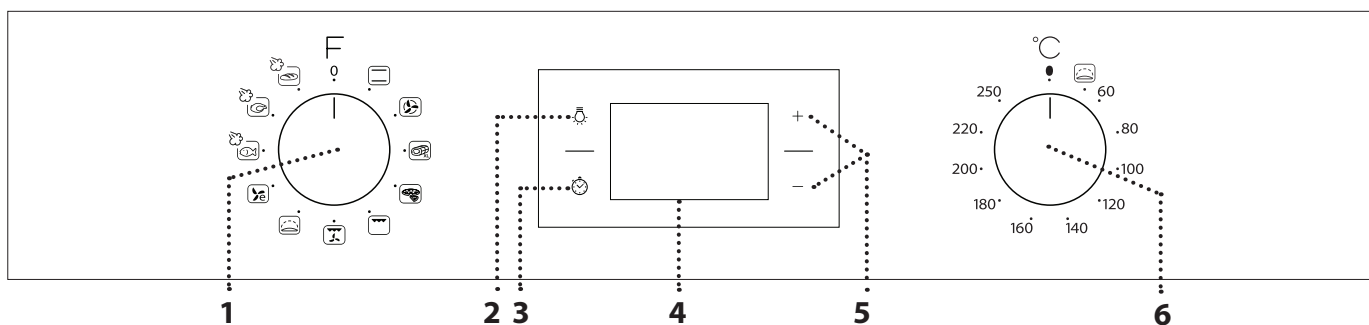

1. ATLASES SLĒDZIS

Lai ieslēgtu cepeškrāsni, izvēlieties funkciju.

Pagrieziet pozīcijā 0, lai izslēgtu cepeškrāsni.

2. APGAISMOJUMS

☞ Kad krāsns ir ieslēgta, nospiediet, lai ieslēgtu vai izslēgtu cepeškrāsns nodalījuma apgaismojumu.

3. LAIKA IESTATĪŠANA

Lai piekļūtu gatavošanas laika iestatījumiem, aizkavētajai palaišanai un taimerim.

Lai parādītu laiku, kad krāsns ir izslēgta.

4. DISPLEJS

5. PIELĀGOŠANAS POGAS
Lai mainītu gatavošanas laika iestatījumus.

6. TERMOSTATA SLĒDZIS

Pagrieziet, lai atlasītu vēlamu temperatūru manuālajām funkcijām.

Lūdzu, ņemiet vērā: Slēdži ir izvelkami. Nospiediet slēdžus to vidusdaļā, un tie izbīdīsies uz āru.

PIEDERUMI

STIEPĻU PLAUKTS

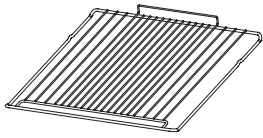

Izmantojiet pārtikas gatavošanai vai par atbalstu katliem, kūku veidnēm un citiem gatavošanas traukiem.

NOTEKPAPLĀTE *

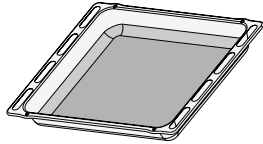

To varat izmantot kā cepeškrāsns trauku tādu ēdienu kā gaļas, zivju, dārzeņu, fokačas u.c. gatavošanai, kā arī gatavošanas laikā radušos šķidrumu savākšanai, ja novietojat to zem stieplu plaukta.

CEPEŠPANNA *

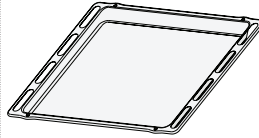

Maizes un konditorejas izstrādājumu, bet arī cepešu, papīrā ceptu zivju u.c. ēdienu gatavošanai.

SLĪDOŠĀS SLIECES *

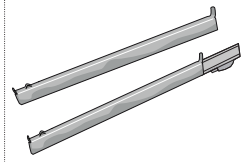

Vieglākai piederumu ielikšanai un izņemšanai.

* Tikai atsevišķiem modeļiem

Piederumu veids un skaits var atšķirties atkarībā no iegādātā modeļa.

Citus piederumus ir iespējams iegādāties atsevišķi, sazinoties ar klientu apkalpošanas nodaļu.

STIEPĻU PLAUKTA UN CITU PIEDERUMU IEVIETOŠANA

- Ievietojiet stieplu plauktu vajadzīgajā līmenī, turot to ieslīpi uz augšu un vispirms novietojot piepacelto aizmugurējo daļu (jābūt vērīgam uz augšu).
- Pēc tam bīdīet to horizontālā virzienā gar sliecēm, cik tālu vien iespējams.
- Citi piederumi, piemēram, cepešpanna, ir jāievieto horizontāli, bīdot tos pa sliecēm.

PLAUKTU STIPRINĀJUMU IZŅEMŠANA UN ATKĀRTOTA IEVIETOŠANA

- Lai izņemtu plauktu stiprinājumus, stingri satveriet stiprinājuma ārējo daļu un pavelciet to virzienā uz sevi, izvelkot balsta elementu un abas iekšējās tapas no fiksatora.
- Lai novietotu plauktu stiprinājumus citā stāvoklī, novietojiet tos pie iedobes un vispirms ievietojiet fiksatorā abas tapas. Pēc tam novietojiet pie fiksatora ārējo daļu, ievietojiet balsta elementu un stingri paspiediet pret iedobes sienu, stingri nofiksējot plaukta stiprinājumu.

SLĪDOŠO SLIEČU IEVIETOŠANA (JA UZSTĀDĪTAS)

Izņemiet plauktu stiprinājumus. Atvienojiet stiprinājuma fiksācijas slēdžus no plauktu stiprinājuma, sākot no apakšējās daļas.

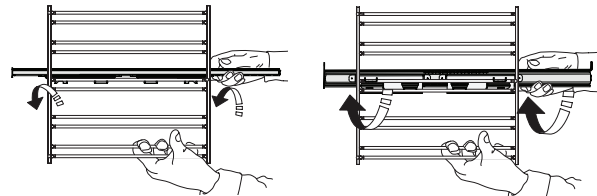

Lai uzstādītu slīdošās slieces, nofiksējiet stiprinājuma augšējo slēdzi pie plauktu stiprinājuma, un pēc tam nolaidiet otru slēdzi tam paredzētajā pozīcijā. Lai nostiprinātu stiprinājumu, stingri piespiediet slēdža apakšējo daļu pret plauktu stiprinājumu. Pārbaudiet, vai slieces var brīvi kustēties. Ievietojiet atpakaļ plauktu stiprinājumus.





Lūdzu, ņemiet vērā: Slīdošās slieces ir iespējams uzstādīt jebkurā līmenī.

PIRMĀ LIETOŠANAS REIZE

1. LAIKA IESTATĪŠANA

Pirmo reizi ieslēdzot ierīci, jums būs jāiestata laiks: Nospiediet , līdz displejā sāk mirgot  ikona un divi skaitļi, kas apzīmē stundas.



Izmantojiet + vai -, lai iestatītu stundas, un nospiediet , lai apstiprinātu. Displejā mirgos divi cipari, kas apzīmēs minūtes. Izmantojiet + vai -, lai iestatītu vēlāmās minūtes, un nospiediet , lai apstiprinātu. Lūdzu, ņemiet vērā: Ja mirgo  ikona, piemēram, pēc ilgstoša elektropadeves pārrāvuma, būs nepieciešams atkārtoti iestatīt laiku.

2. CEPEŠKRĀSNS IESILDĪŠANA

Jauna krāsns var izdalīt aromātu, kas radies tās izgatavošanas laikā: tā ir parasta parādība. Pirms sākat gatavot, ieteicams uzsildīt tukšu krāsni, lai tādējādi atbrīvotos no iespējamām smakām. Izņemiet no cepeškrāsns visus drošības kartona elementus un caurspīdīgās plēves, kā arī visus piederumus.

Karsējiet cepeškrāsni 250 °C grādu karstumā apmēram vienu stundu. Šajā laikā krāsnij jābūt tukšai.

Lūdzu, ņemiet vērā: Pēc ierīces pirmās lietošanas reizes ieteicams izvēdināt telpu.

FUNKCIJAS

STANDARTA REŽĪMS

Lai pagatavotu jebkura veida ēdienus, novietojot tos tikai uz viena plaukta.

PIESPIEDU GAISA CIRKULĀCIJA

Lai vienā temperatūrā uz vairākiem plauktiem (ne vairāk kā trim) vienlaikus pagatavotu dažādus ēdienus. Šo funkciju var izmantot dažādu ēdienu pagatavošanai, jo tā neļauj sajaukties ēdienu aromātiem.

MAXIIZMĒRA ĒDIENU GATAVOŠANA

Lai pagatavotu lielus gaļas gabalus (virs 2,5 kg). Lai nodrošinātu, ka gaļa ir vienmērīgi brūna no abām pusēm, gatavošanas laikā to ieteicams apgriezt. Tāpat ieteicams sadiegt gaļas gabalus, lai neļautu tiem pārmērīgi izžūt.

PICA

Lai ceptu dažādu veidu un izmēru picas un maizi. Ir ieteicams gatavošanas laika vidū samainīt cepešpannas vietām.

GRILS

Lai grilētu steikus, kebabus un desiņas, gatavotu dārzeņu sacepumus vai grauzdētu maizi. Grilējot gaļu, iesakām izmantot notekpaplāti, kurā uztvert gatavošanas laikā iztecējušo šķidrumu: novietojiet pannu jebkurā līmenī zem stiepļu plaukta un ielejiet tajā 200 ml ūdens.

TURBO GRILĒŠANA

Lai ceptu lielus gaļas gabalus (stilbus, rostbifu, vistu). Cepešpannu ieteicams noietot vienu līmeni zemāk, lai tajā savāktu cepšanas laikā radušās sulas: novietojiet pannu jebkurā līmenī zem stiepļu plaukta un ielejiet tajā 200 ml ūdens.

RAUDZĒŠANA

Lai vēl efektīvāk raudzētu saldu vai sāļu mīklu. Lai aktivizētu šo funkciju, pagrieziet termostata slēdzi uz ikonu.

EKO PIESPIEDU GAISA CIRKULĀCIJA

Lai gatavotu pildītus cepešus vai filejas uz viena plaukta. Maiga un intermitējoša gaisa plūsma neļauj produktiem izžūt.

Izmantojot šo EKO funkciju, lampiņa būs izslēgta visā gatavošanas laikā, taču to var īslaicīgi ieslēgt, nospiežot .

STEAM

- ZIVS 
- GAĻA 
- MAIZE 

STEAM  funkcijas nodrošina izcilu rezultātu, nodrošinot gatavošanas cikliem tvaika padevi. Kad cepeškrāsns ir auksta, ielejiet cepeškrāsns lejdaļā dzeramo ūdeni un izvēlieties jūsu gatavošanas metodei atbilstošo funkciju. Optimālais ūdens daudzums un temperatūra katrai pārtikas kategorijai ir norādīta attiecīgajā gatavošanas tabulā. **Pirms ievietot cepeškrāsnī pagatavojamo pārtiku, uzsildiet cepeškrāsnī.**

IKDIENAS LIETOŠANA

1. FUNKCIJAS IZVĒLE

Lai izvēlētos funkciju, pagrieziet *atlases slēdzi* līdz vēlamās funkcijas simbolam: iedegsies displejs un tiks atskaņots skaņas signāls.



2. FUNKCIJAS AKTIVIZĒŠANA

MANUĀLI

Lai aktivizētu izvēlēto funkciju, pagrieziet *termostata slēdzi*, lai iestatītu nepieciešamo temperatūru.





Lūdzu, ņemiet vērā: Gatavošanas laikā varat mainīt funkciju, pagriežot atlases slēdzi, vai pielāgot temperatūru, pagriežot termostata slēdzi. Funkcija sāks darboties tikai tad, ja termostata slēdzis būs pagriezts . Varat iestatīt gatavošanas laiku un gatavošanas beigu laiku (tikai tad, ja iestatīts gatavošanas laiks) un taimeri.

RIISING (RAUDZĒŠANA)

Lai palaistu funkciju "Raudzēšana", pagrieziet *termostata slēdzi* uz attiecīgo simbolu; funkcija neieslēgsies, ja krāsnij būs iestatīta cita temperatūra. Lūdzu, ņemiet vērā: Varat iestatīt gatavošanas laiku un gatavošanas beigu laiku (tikai tad, ja iestatīts gatavošanas laiks) un taimeri.

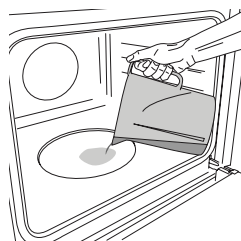
STEAM



Aukstai cepeškrāsnij piepildiet iedobi ar attiecīgajā gatavošanas tabulā norādīto ūdens daudzumu. Iestatiet un aktivizējiet **STEAM**  funkciju: Pēc gatavošanas beigām uzmanīgi atveriet durvis un ļaujiet tvaikam lēni izplūst.

Lūdzu, ņemiet vērā: Gatavošanas laikā atverot ierīces durvis un papildinot ūdeni, var tikt ietekmēts gatavošanas rezultāts.

3. PRIEKŠSILDĪŠANA

Tiklīdz funkcija būs atlasīta, tiks atskaņots skaņas signāls un displejā sāks mirgot  ikona kas norādīs uz to, ka priekšsildīšana ir aktivizēta.



Tiklīdz šī fāze būs pabeigta, tiks atskaņots skaņas signāls un displejā iedegsies , kas norādīs uz to, ka krāsns ir uzkarusī līdz noteiktajai temperatūrai: ievietojiet produktus un sāciet gatavošanu.

Lūdzu, ņemiet vērā: levietojot ēdienu krāsnī pirms priekšsildīšana ir pabeigta, var pretēji ietekmēt gatavo ēdienu.

. GATAVOŠANAS PROGRAMMĒŠANA

Pirms gatavošanas ieprogrammēšanas jums jāatlasa vēlamā funkcija.



DARBĪBAS LAIKS

Turiet nospiestu , līdz displejā sāk mirgot  ikona un "00:00".





Izmantojiet + vai -, lai atlasītu vēlamu gatavošanas laiku, bet pēc tam nospiediet , lai apstiprinātu.

Lai palaistu atlasīto funkciju, pagrieziet *termostata slēdzi* uz vēlamu temperatūru: tiklīdz gatavošana būs pabeigta, tiks atskaņots skaņas signāls un displejā būs redzams paziņojums.

Lūdzu, ņemiet vērā: Lai atceltu iestatīto gatavošanas laiku, turiet nospiestu , līdz displejā sāk mirgot  ikona, un pēc tam lietojiet -, lai iestatītu gatavošanas laiku uz "00:00". Kopējā gatavošanas laikā nav iekļauta priekšsildīšanas fāze.

GATAVOŠANAS BEIGU LAIKA IESTATĪŠANA/ AIZKAVĒTĀ PALAIŠANA

Daudzās funkcijās pēc gatavošanas laika iestatīšanas varat aizkavēt programmas palaišanu, iestatot gatavošanas laika beigu: nospiediet , līdz displejā sāk mirgot ikona  un pašreizējais laiks.

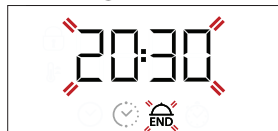

Izmantojiet + vai -, lai iestatītu vēlamu gatavošanas beigu laiku, un nospiediet , lai apstiprinātu.

Lai palaistu atlasīto funkciju, pagrieziet *termostata slēdzi* uz vēlamu temperatūru: funkcija būs apturēta, taču tiklīdz būs pagājis laiks, kas aprēķināts, lai gatavošana beigtos jūsu noteiktajā laikā, funkcija sāks automātiski darboties.

Lūdzu, ņemiet vērā: Lai atceltu iestatījumu, izslēdziet cepeškrāsni, pagriežot atslēdzi pozīcijā 0.

GATAVOŠANA LAIKA BEIGAS

Tiklīdz funkcijas darbība būs beigusies, tiks atskaņots skaņas signāls un displejā būs redzams paziņojums.





Pagrieziet *atslēdzi*, lai izvēlētos citu funkciju vai 0 izslēgtu cepeškrāsni.

Lūdzu, ņemiet vērā: Ja ir aktivizēts taimeris, displejā pārmaiņus tiks parādīts uzraksts "END" (Beigas) un atlikušais laiks.

. TAIMERA IESTATĪŠANA



Šī iespēja neietekmē gatavošanu, taču ļauj displeju izmantot kā taimeru, gan tad, kad ir aktivizēta kāda funkcija, gan tad, kad krāsns ir izslēgta.

Turiet nospiestu , līdz displejā sāk mirgot ikona  un "00:00", kā arī "00:00".



































































































Izmantojiet + vai -, lai iestatītu vēlamu laiku, un nospiediet , lai apstiprinātu.

Kad taimeris beigs laika atskaiti, tiks atskaņots skaņas signāls.

Piezīmes. Lai atceltu taimeru, turiet nospiestu , līdz displejā sāk mirgot  ikona, un pēc tam lietojiet -, lai iestatītu laiku uz "00:00".

GATAVOŠANAS TABULA

RECEPTĒ	FUNKCIJA	PRIEKŠSILDĪŠANA	TEMPERATŪRA (°C)	ILGUMS (min)	LĪMEŅI UN APRĪKOJUMS
Rauga kūkas		Jā	170	30 - 50	
		Jā	160	30 - 50	
		Jā	160	40 - 60	
Kūka ar pildījumu (siera kūka, strūdele, augļu pīrāgs)		Jā	160 - 200	35 - 90	
		Jā	160 - 200	40-90	 
Cepumi / groziņi		Jā	160	25-35	
		Jā	160	25-35	
		Jā	150	35-45	 
Vēja kūkas		Jā	180 - 210	30-40	
		Jā	180-200	35-45	 
		Jā	180-200	35-45	  
Bezē (olas baltuma glazūras kūkas)		Jā	90	150-200	
		Jā	90	140-200	 
		Jā	90	140-200	  
Pica/fokača		Jā	190-250	15-50	 
		Jā	190-250	20 - 50	 
Saldēta pica		Jā	250	10-20	
		Jā	230-250	10 - 25	 
Sājās kūkas (dārzenu pīrāgs, sāļais pīrāgs)		Jā	180-200	40 - 55	
		Jā	180-200	45-60	 
		Jā	180-200	45-60	  
Volovāni / kārtainās miklas cepumi		Jā	190-200	20-30	
		Jā	180 - 190	20 - 40	 
		Jā	180 - 190	20 - 40	  
Lazanja / cepta pasta / kaneloni / augļu pīrāgi		Jā	190-200	45-65	
Jēra/teļa/liellopa/cūkgaļa 1 kg		Jā	190-200	80-110	
Cepta cūkgaļa ar kraukšķīgu garoziņu 2 kg		Jā	180 - 190	110 - 150	
Vistas / truša / pīles gaļa 1 kg		Jā	200 - 230	50-100	
Tītara/zoss gaļa 3 kg		-	190-200	100-160	
Cepta zivs / pergamentā pagatavota zivs (fileja, vesela)		Jā	170-190	30-45	
Pildīti dārzeni (tomāti, cukīni, baklažāni)		Jā	180-200	50 - 70	
Graudzēta maize		5'	250	2-6	
Zivs fileja / gabaliņi		-	230-250	15-30 *	 

FUNKCIJAS							
FUNKCIJAS	Standarta režīms	Piespiedu gaisa cirkulācija	Maxiizmēra ēdienu gatavošana	Pica	Grills	Turbo grills	Eko piespiedu gaisa cirkulācija
PIEDERUMI	 Stiepļu plaukts	 Cepešpanna vai kūkas veidne uz stiepļu plaukta	 Cepešpanna/notekaplāte vai cepečšanas trauks uz stiepļu plaukta	 Notekaplāte/ cepešpanna	 Notekaplāte/cepešpanna ar 200 ml ūdens		

RECEPTĒ	FUNKCIJA	PRIEKŠSILDĪŠANA	TEMPERATŪRA (°C)	ILGUMS (min)	LĪMEŅI UN APRĪKOJUMS
Desas / kebabi / ribiņas / hamburgeri		-	250	15-30 *	5 4
Cepta vista 1-1,3 kg		Jā	200-220	55 - 70 **	2 1
Cepta liellopu gaļa (asiņaina) 1 kg		Jā	200-210	35 - 50 **	3
Jēra stilbs / kājiņa		Jā	200-210	60 - 90 **	3
Cepti kartupeļi		Jā	200-210	35-55	2
Dārzeņu gratini (sacepums)		-	200-210	25-55	3
Gaļa un kartupeļi		Jā	190-200	45 - 100 ***	4 1
Zivs un dārzeni		Jā	180	30 - 50 ***	4 2
Lazanja un gaļa		Jā	200	50-100 ***	4 1
Vesela maltīte: augļu pīrāgs (5. līmenis) / lazanja (3. līmenis) / gaļa (1. līmenis)		Jā	180 - 190	40 - 120 ***	5 3 1
Cepeši/pildīti cepeši		-	170-180	100-150	3

*Gatavošanas laika vidū apgrieziet produktus otrādi

** Apgrieziet produktus otrādi pēc tam, kad ir pagājušas divas trešdaļas no gatavošanas laika

(ja nepieciešams).

*** Paredzamais darbības laiks: pēc vajadzības ēdienu var izņemt ārā no cepeškrāsns arī citā laikā.

STEAM						
RECEPTĒ	FUNKCIJA	ŪDENS (ml)	PRIEKŠSILDĪŠANA	TEMPERATŪRA (°C)	ILGUMS (min)	LĪMEŅI UN APRĪKOJUMS
Zivs fileja / kotletes 0,5 - 2 cm		250	Jā	190-210	10 - 20	3
Vesela zivs 300 - 600 g		250	Jā	190-210	10 - 25	3
Vesela zivs 600 g - 1,2 kg		250	Jā	180-200	20 - 40	3
Jērs / liellops / cūkgaļa 1 kg		250	Jā	170-190	60 - 90	3
Cepta liellopu gaļa (asiņaina) 1 kg		250	Jā	190-210	30-45	3
Jēra gaļa 500 g - 1,5 kg		250	Jā	170-190	60 - 75	2
Cālis / pērļu vīstiņa / pīle Vesela 1 - 1,5 kg		250	Jā	200-220	50 - 70	2
Cālis / pērļu vīstiņa / pīle Gabaliņos 500 g - 1,5 kg		250	Jā	200-220	40 - 60	3
Vista / tītars / pīle Vesela 3 kg		250	Jā	160-180	100 - 140	2
Nelielas maizītes 80 - 100 g		200	Jā	200-220	20 - 30	3
Maizes kukulis formiņā 300 - 500 g		250	Jā	170-190	35-50	3
Maizes kukulis 500 g - 2 kg		250	Jā	160 - 170	50-100	2
Bagetes 200 - 300 g		250	Jā	200-220	25-40	3

Darbības laikā nav iekļauta priekšsildīšanas fāze. ievietot produktus cepeškrāsnī un iestatīt gatavošanas laiku ieteicams tikai tad, kad krāsns sasniegusi vēlamo temperatūru.

FUNKCIJAS	Standarta režīms	Piespiedu gaisa cirkulācija	Maxiizmēra ēdienu gatavošana	Pica	Grils	Turbo grils	Eko piespiedu gaisa cirkulācija	Zivs	Gaļa	Maize
PIEDERUMI	Stieplu plaukts		Cepešpanna vai kūkas veidne uz stieplu plaukta		Cepešpanna/notekaplašte vai cepšanas trauks uz stieplu plaukta			Notekaplašte/cepešpanna		Notekaplašte/cepešpanna ar 200 ml ūdens

TĪRĪŠANA UN APKOPE

Pirms veikt cepeškrāsns apkopi, pārliedzinieties, ka tā ir atdzisusi. Neizmantojiet tvaika tīrītājus.

Neizmantojiet metāla sūkļus, abrazīvus priekšmetus un abrazīvus/kodīgus tīrīšanas līdzekļus, jo tie var sabojāt ierīces virsmas.

Izmantojiet virtuves cimds. Pirms jebkādu apkopes darbu veikšanas cepeškrāsns ir jāatvieno no elektrotīkla.

ĀRĒJĀS VIRSMAS

Tīriet virsmas ar mitru mikrošķiedras drānu. Ja tās ir ļoti netīras, pievienojiet ūdenim dažus pilienus mazgājamā līdzekļa ar neitrālu pH līmeni. Noslaukiet ar sausu drānu.

Nelietojiet kodīgus vai abrazīvus mazgāšanas līdzekļus. Ja kāds no šiem līdzekļiem nejauši nonāk saskarē ar ierīces virsmām, nekavējoties notīriet to ar mitru mikrošķiedras drānu.

IEKŠĒJĀS VIRSMAS

• Pēc katras lietošanas reizes ļaujiet cepeškrāsnij atdzist, un to ieteicams tīrīt, kamēr krāsns ir vēl nedaudz silta, lai notīrītu sakrājušos netīrumus un traipus no ēdiena paliekām. Lai izžvētu kondensātu, kas radies, gatavojot ēdienus ar lielu ūdens saturu, ļaujiet krāsnij pilnībā atdzist un tad izslaukiet to ar drānu vai sūkli.

• Lai likvidētu atlikušo kaļķakmeni nodalījuma apakšā pēc **STEAM** gatavošanas, ieteicams iztīrīt nodalījumu ar tīrīšanas līdzekļiem, kas pieejami klientu apkalpošanas dienestā (lūdzu, ievērojiet norādījumus, kas pievienoti tīrīšanas līdzeklim).

Tīrīšanu ir ieteicams veikt ne retāk kā ik pēc 5 – 10 **STEAM** gatavošanas cikliem.

• Lai notīrītu stiklu, durvis iespējams vienkārši izņemt un ievietot atpakaļ

• Tīriet durvju stiklu ar piemērotu šķidro mazgāšanas līdzekli.

PIEDERUMI

Iemērciet piederumus ūdenī ar mazgāšanas līdzekli tūlīt pēc to lietošanas; bet, ja tie vēl ir karsti, izmantojiet virtuves cimds. Ēdiena paliekas var viegli notīrīt ar suku vai sūkli.

DURVJU IZŅEMŠANA UN ATKĀRTOTA IEVIETOŠĀNA

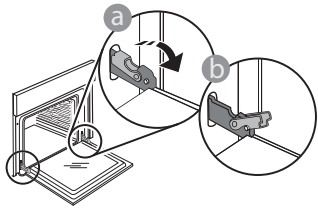

1. Lai izņemtu durvis, pilnībā tās atveriet un nolaidiet lamatiņas, līdz tās ir bloķētā pozīcijā.

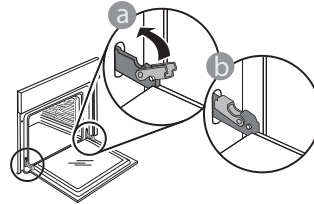

4. Nolaidiet durvis un tad pilnībā atveriet tās. Nolaidiet lamatiņas to sākotnējā pozīcijā: Pārliedzinieties, ka tās tiek nolaistas līdz zemākajai pozīcijai.

Ar nelielu spiedienu pārbaudiet, vai lamatiņas ir pareizā pozīcijā.

5. Pamēģiniet aizvērt durvis un pārliedzināties, ka tās ir vienā līmenī ar vadības paneli. Ja nav, atkārtojiet augstāk minētos soļus: ja durvis nedarbojas pareizi, tās var tikt bojātas.

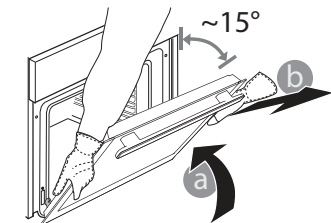

2. Aizveriet durvis, cik vien tas ir iespējams. Ar abām rokām stingri turiet durvis – neceliet tās aiz roktura. Izņemiet durvis, turpinot tās vērt ciet un vienlaikus velkot uz augšu, līdz tās atbrīvojas no savas ligzdas. Nolieciet

durvis malā, atbalstot tās uz mikstas pamatnes.

SPULDZES NOMAĪŅA

1. Atvienojiet cepeškrāsns no elektrotīkla.
2. Atskrūvējiet spuldzes vāciņu, nomainiet spuldzīti un vāciņu uzskrūvējiet atpakaļ.
3. Pievienojiet cepeškrāsns elektrotīklam.

Lūdzu, ņemiet vērā: izmantojiet 25 W/230 V tipa G9, T300 °C halogēnās lampas.

Ierīcē uzstādītā spuldzīte ir speciāli paredzēta sadzīves tehnikai un nav piemērota izmantošanai kā līdzeklis telpu izgaismošanai (EK Regula 244/2009).

Spuldzītes ir iespējams iegādāties, sazinoties ar pēcpārdošanas servisu. Neaiztieciet spuldzītes ar kailām rokām, jo jūsu pirkstu nospiedumi var tās sabojāt.

Neizmantojiet cepeškrāsns, ja nav uzlikts spuldzes vāciņš.

CLICK & CLEAN – STIKLA PANEĻU TĪRĪŠANA

1. Pēc durvju izņemšanas un novietošanas uz mīksta virsmas (ar rokturi vērstu lejup), vienlaicīgi uzspiediet uz abiem stiprinājumiem, lai noņemt durvju augšmalu, velkot to uz savu pusi.

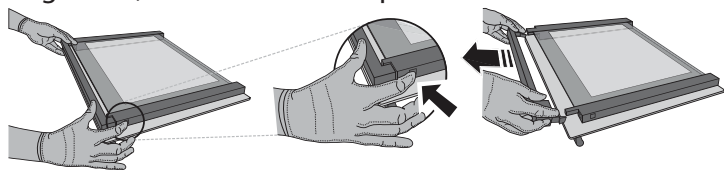

2. Paceliet un stingri turiet iekšējo stiklu ar abām rokām, izņemiet to un pirms tīrīšanas novietojiet uz mīksta virsmas.

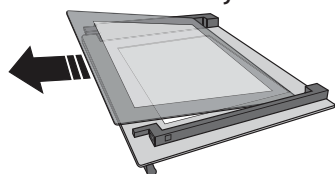

3. Pirms iekšējās rūts ievietošanas ievietojiet atpakaļ vidējo rūti (marķēta ar zīmi "R"): Lai pareizi ievietotu stikla rūti, pārbaudiet, vai "R" zīme atrodas kreisajā stūrī. Vispirms ievietojiet balstus stikla garāko pusi, kas ir marķēta ar "R" zīmi, un nolaidiet to. Atkārtojiet ar abām stikla rūtīm.

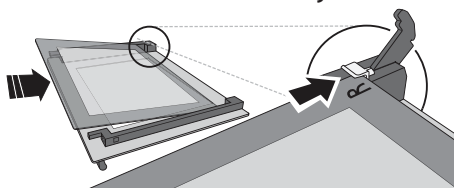

4. Uzlieciet augšējo malu: klikšķis norādīs uz pareizu novietojumu. Pirms atkārtotas durvju ievietošanas, pārliecinieties, vai blīvējums ir novietots pareizi.

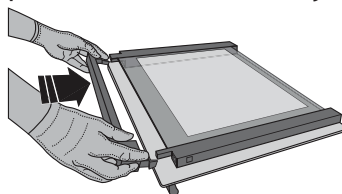

PROBLĒMU RISINĀŠANA

Problēma	Iespējamais cēlonis	Risinājums
Krāsns nedarbojas.	Strāvas pārrāvums. Atvienojiet no elektrotīkla.	Pārbaudiet, vai elektrotīklā ir strāva un vai cepeškrāsns ir pievienota elektrības padevei. Izslēdziet cepeškrāsni un vēlreiz ieslēdziet to, lai redzētu, vai kļūme ir novērsta.
Ekrānā redzams burts „F” un skaitlis vai burts.	Cepeškrāsns nedarbojas.	Sazinieties ar tuvāko pēcpārdošanas servisu un nosauciet numuru, kas norādīts pēc burta „F”.
Displejā ir redzams paziņojums „Hot” (Karsts) un izvēlētā funkcija nedarbojas.	Pārāk augsta temperatūra.	Pirms funkcijas aktivizēšanas ļaujiet cepeškrāsnij atdzist. Atlasiet citu funkciju.

IZSTRĀDĀJUMA DATU LAPA

 Izstrādājuma lapu ar datiem par ierīces enerģijas patēriņu varat lejuplādēt Whirlpool tīmekļa vietnē docs.whirlpool.eu

KĀ IEGŪT LIETOŠANAS UN APKOPES INSTRUKCIJU

>  Lejupielādējiet Lietošanas un apkopes pamācību tīmekļa vietnē docs.whirlpool.eu (izmantojiet šo QR kodu), norādot izstrādājuma rūpniecisko kodu.



> Varat arī sazināties ar mūsu klientu apkalpošanas dienestu.

SAZINĀŠANĀS AR KLIENU APKALPOŠANAS DIENESTU

Kontaktinformāciju varat atrast garantijas grāmatiņā. Sazinoties ar klientu apkalpošanas dienestu, lūdzu, nosauciet kodus, kas redzami izstrādājuma datu plāksnītē.

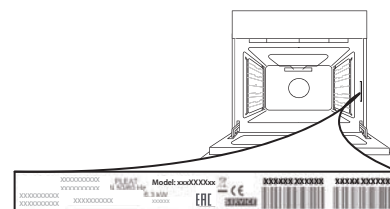

400011262592

Iespiests Itālijā