

# PN 641 /I (AN)

12NC: F153864

Штрих-код (EAN) код: 8050147538647

**Indesit**  
Life proof.

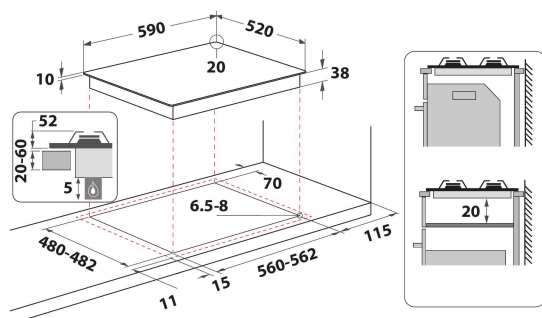

## ОСНОВНІ ХАРАКТЕРИСТИКИ

Група продуктів	Варильна поверхня
Тип конструкції	Вбудована
Тип управління	Механічний (-е)
Тип управління	<b>Nincs adat</b>
Кількість газових конфорок	<b>4</b>
Кількість електричних зон приготування	<b>0</b>
Кількість електричних зон приготування	<b>0</b>
Кількість радіальних зон нагріву	<b>0</b>
Кількість галогенових пластин	<b>0</b>
Кількість індукційних зон нагріву	<b>0</b>
Кількість електричних зон нагріву	<b>0</b>
Розташування панелі управління	<b>Front</b>
Матеріал поверхні	Емальовані
Основний колір продукту	Антрацит
Потужність електричного підключення (Вт)	<b>0</b>
Потужність газового підключення (Вт)	<b>7300</b>
Тип газу	<b>G20</b>
Струм (А)	<b>0,6</b>
Напруга (В)	<b>230</b>
Частота (Гц)	<b>50</b>
Довжина шнура живлення (см)	<b>85</b>
Тип вилок	Ні
Підключення до газу	Циліндричний
Ширина продукту	<b>590</b>
Висота продукту	<b>40</b>
Глибина продукту	<b>520</b>
Мінімальна висота ніші	<b>20</b>
Мінімальна ширина ніші	<b>558</b>
Глибина ніші	<b>480</b>
Вага нетто (кг)	<b>11</b>
Автоматичні програми	Ні

## ТЕХНІЧНІ ХАРАКТЕРИСТИКИ

Індикація включення	Ні
Кількість індикаторів	<b>0</b>
Тип управління	Швидка (-е)
Тип кришки	Без
Індикатор залишкового тепла	Без
Увімк./Вимк.	Ні
Система захисту	Так/Є
Таймер	Ні

## ЕНЕРГЕТИЧНЕ МАРКУВАННЯ

Підключення до мережі

Газ