

Egészségvédelmi és biztonsági, használati és kezelési,
valamint üzembe helyezési útmutató



www.whirlpool.eu/register



MAGYAR3

MAGYAR EGÉSZSÉGVÉDELMI ÉS BIZTONSÁGI, HASZNÁLATI ÉS KEZELÉSI, valamint ÜZEMBE HELYEZÉSI ÚTMUTATÓ



KÖSZÖNJÜK, HOGY A WHIRLPOOL TERMÉKÉT VÁLASZTotta!

Ahhoz, hogy átfogóbb támogatásban részesüljön, kérjük, regisztrálja készülékét a www.whirlpool.eu/register oldalon.

Tárgymutató

Egészségvédelmi és biztonsági útmutató

BIZTONSÁGI UTASÍTÁSOK	4
KÖRNYEZETVÉDELMI TANÁCSOK	6
MEGFELELŐSÉGI NYILATKOZAT	6

Használati és kezelési útmutató

A TERMÉK BEMUTATÁSA	8
KÉSZÜLÉK	8
VEZÉRLŐPANEL	9
AJTÓ	10
A HŰTŐSZEKRENY VILÁGÍTÁSA	10
POLCOK	10
VENTILÁTOR + ANTIBAKTERIÁLIS SZŰRŐ	10
JEGESEDÉSMENTES HŰTŐTÉR	10
JEGESEDÉSMENTES FAGYASZTÓTÉR	11
TARTOZÉKOK	11
A KÉSZÜLÉK HASZNÁLATA	12
ELSŐ HASZNÁLAT	12
ÜZEMBE HELYEZÉS	13
MINDENNAPI HASZNÁLAT	13
ÉLELMISZER-TÁROLÁSI TANÁCSOK	26
JAVASLATOK ARRÁ AZ ESETRE, HA NEM HASZNÁLJA A KÉSZÜLÉKET	30
TISZTÍTÁS ÉS KARBANTARTÁS	31
HIBAELEHÁRÍTÁSI ÚTMUTATÓ ÉS VEVŐSZOLGÁLAT	32
MŰKÖDÉSI ZAJOK	32
HIBAELEHÁRÍTÁSI ÚTMUTATÓ	33
VEVŐSZOLGÁLAT	34
Üzembe helyezési útmutató	35

BIZTONSÁGI UTASÍTÁSOK

OLVASSA EL ÉS TARTSA BE

A készülék használata előtt olvassa el az alábbi biztonsági útmutatót.
Őrizze meg a későbbi felhasználás érdekében.
A kézikönyvben és a készüléken található fontos biztonsági figyelmeztetéseket mindig olvassa el és tartsa be.
A gyártó nem vállal jogi felelősséget a biztonsági utasítások figyelmen kívül hagyásából, a készülék nem rendeltetésszerű használatából vagy a készülék kezelőszerveinek helytelen beállításából eredő károkért.

BIZTONSÁGI ELŐÍRÁSOK

A nagyon kicsi (0-3 éves) és a kisgyermeket (3-8 éves) távol kell tartani a készüléktől, hacsak nincsenek folyamatos felügyelet alatt.

A 8 éves vagy idősebb gyermekek, továbbá csökkent fizikai, érzékszervi vagy mentális képességekkel élő, illetve kellő tapasztalattal és a készülékre vonatkozó ismeretekkel nem rendelkező személyek csak felügyelet mellett használhatják a készüléket, továbbá ha előzőleg ellátták őket útmutatásokkal a készülék használatára vonatkozóan, és ismerik a használatból eredő esetleges kockázatokat. Soha ne engedje, hogy a gyermekek játszanak a készülékkel. Gyermekek nem végezhetik a készülék tisztítását és karbantartását felügyelet nélkül.

RENDELTETÉSSZERŰ HASZNÁLAT

FIGYELEM: Kialakításából adódóan a készülék működtetése nem lehetséges külső időzítő szerkezettel vagy külön távirányítóval.
A készüléket kizárólag háztartási, nem ipari használatra

tervezték.
Ne használja a készüléket a szabadban.
Ne tároljon robbanásveszélyes vagy gyúlékony anyagokat (pl. aeroszolos flakont) a készülékben vagy annak közelében. Ne tegyen benzint vagy egyéb gyúlékony anyagot a készülékbe vagy annak közelébe: ezek ugyanis a készülék véletlen bekapcsolása esetén meggyulladhatnak.
A készülék háztartási használatra, illetve hasonló felhasználási célra készült, úgymint:
– üzletekben, irodákban és munkahelyeken lévő konyhákban;
– vidéki házakban, továbbá hotelek, motelek és más lakókönyezetek vendégei számára;
– panzió jellegű szálláshelyek számára;
– vendéglátóipari és más hasonló, nem kereskedelmi környezetek számára.
A készülékben lévő izzót kifejezetten háztartási gépekhez tervezték, ezért helyiségek megvilágítására nem alkalmas (244/2009/EK rendelet).
A készüléket az alábbi hőmérsékleti tartományok közül abban a klímaosztályban kell üzemeltetni, amelynek jelzése a készülék adattábláján fel van tüntetve. Előfordulhat, hogy a készülék nem működik megfelelően, ha hosszabb időn át az előírt tartományon kívüli hőmérsékleten üzemelteti.
Klímaosztály Körny. hőm. (°C)
SN 10–32
N 16–32
ST 16–38
T 16–43
Ez a készülék nem tartalmaz CFC-eket. A hűtőkör R600a (HC) hűtőközeget tartalmaz.
Izobutánt (R600a) alkalmazó készülékek: Az izobután olyan földgáz, amely nem károsítja a

környezetet, viszont gyúlékony. Ezért győződjön meg arról, hogy nem sérültek-e a hűtőkör csövei. Legyen fokozottan körültekintő, amennyiben a hűtőrendszer csövei sérültek.

VIGYÁZAT! Tilos a készülék hűtőkörének csöveit megrongálni.

VIGYÁZAT! Hagyja szabadon a készülék házán és a beépített részekben lévő szellőzőnyílásokat.

VIGYÁZAT! A leolvasztás felgyorsítása érdekében kizárólag a gyártó ajánlásait kövesse, és ne alkalmazzon egyéb mechanikus, elektromos vagy vegyi módszereket.

VIGYÁZAT! Ne tegyen a készülékbe a gyártó által ajánlottól eltérő típusú elektromos berendezéseket, illetve ne használjon ilyeneket.

VIGYÁZAT! A vízvezetékre nem közvetlenül csatlakoztatott jégkockakészítőt és/vagy vízadagolót kizárólag ivóvízzel szabad feltölteni.

VIGYÁZAT! Az automata jégkockakészítőt és/vagy vízadagolót kizárólag olyan ivóvízhálózatra szabad csatlakoztatni, amelynek nyomása a 0,17 és 0,81 MPa (1,7 és 8,1 bar) közötti tartományba esik.

Ne nyelje le a jégakkuban lévő (nem mérgező) folyadékot (ha a készülék jégakkival rendelkezik). Miután a jégkockákat vagy a jégkrémet kivette a készülékből, ne fogyassza el azonnal, mert fagyási sérüléseket szenvedhet. Ha a készülék ventilátorának burkolata alatt levegőszűrő található, a szűrőnek a készülék használata közben mindig a helyén kell lennie.

A fagyasztótérben ne tároljon folyadékot üvegedényekben, mert az edények széttörhetnek. A ventilátort (ha van) ne takarja el élelmiszerekkel.

Az élelmiszerek behelyezése után győződjön meg arról, hogy

a hűtőszekrény ajtajai – különösen a fagyasztó ajtaja – megfelelően be vannak zárva. A sérült tömitést a lehető leghamarabb ki kell cserélni. A hűtőteret kizárólag friss élelmiszerek tárolására, a fagyasztóteret pedig mélyhűtött ételek tárolására, friss ételek lefagyasztására és jégkockakészítésre használja. A nem csomagolt élelmiszereket úgy helyezze el, hogy azok ne érjenek hozzá a hűtőtér/ fagyasztótér falához. A készülékek speciális rekeszekkel vannak kialakítva (pl. friss élelmiszereket tároló rekesz, zéró hőmérsékletű rekesz stb.). Ha a készülékhez kapott tájékoztató másként nem rendelkezik, a rekeszek eltávolíthatók anélkül, hogy a teljesítmény csökkenne. A c-pentán egy gyúlékony gáz, amelyet habosítóanyagként használnak a szigetelőhabhoz.

ÜZEMBE HELYEZÉS

A készülék mozgatását és üzembe helyezését két vagy több személy végezze. Használjon védőkesztyűt a készülék kicsomagolásakor és üzembe helyezésekor. A készülék üzembe helyezését és javítását szakembernek kell végeznie a gyártó utasításaival és a helyi biztonsági előírásokkal összhangban. Csak akkor javítsa meg vagy cserélje ki a készülék egyes alkatrészeit, ha az adott művelet szerepel a felhasználói kézikönyvben. Gyermekek nem végezhetik az üzembe helyezési műveleteket. Az üzembe helyezés során tartsa távol a gyermekeket a készüléktől. Az üzembe helyezés során és az után a csomagolóanyagot (műanyag zacskók, polisztirolból készült elemek stb.) tartsa gyermekek által nem elérhető helyen. A készülék mozgatása közben ügyeljen a padló (pl. parketta) épségére. A készüléket olyan helyiségben helyezze el, ahol a

padló vagy az emelvény elbírja a készülék súlyát, és amely megfelel a készülék méretének és rendeltetésének. A kicsomagolás után ellenőrizze, hogy a készülék sérült-e a szállítás során. Probléma esetén vegye fel a kapcsolatot a kereskedővel vagy a legközelebbi vevőszolgálattal. Az üzembe helyezési műveletek előtt húzza ki a készülék hálózati csatlakozóját. Az üzembe helyezés során ügyeljen, hogy a készülék ne károsítsa a tápkábelt. A megfelelő szellőzés érdekében hagyjon üres helyet a készülék két oldalánál, illetve a készülék felett. A készülék hátoldala és a készülék mögötti fal között 50 mm távolságnak kell lenni a forró felületekkel való érintkezés elkerülésére. Ennél kisebb távolság esetén nő a készülék energiafogyasztása. A készüléket csak a megfelelő üzembe helyezést követően kapcsolja be. A készülék bekapcsolása előtt várjon legalább két órát, hogy a hűtőrendszer tökéletes hatásfokkal működjön. Ügyeljen arra, hogy a készülék közelében ne legyen hőforrás.

ELEKTROMOS ÁRAMMAL KAPCSOLATOS FIGYELMEZTETÉSEK

Az érvényben lévő biztonsági előírásoknak megfelelően a beszereléshez egy többpólusú, legalább 3 mm-es érintkezőtávolságú, földelt kapcsoló szükséges. Szükség esetén a hálózati kábelt az eredetivel megegyező kábellel kell kicserélni. A tápkábel cseréjét képzett szakembernek kell elvégeznie a gyártó utasításainak és az érvényben lévő biztonsági előírásoknak megfelelően. Vegye fel a kapcsolatot a hivatalos vevőszolgálattal. Ha a készülékre szerelt csatlakozó nem megfelelő az Ön konnektorába, kérje szakképzett

villanyszerelő segítségét. A tápkábelnek elég hosszúnak kell lennie ahhoz, hogy a házba beszerelt készülék csatlakoztatható legyen a hálózati aljzathoz. Ne feszítse meg a tápkábelt. Ne használjon hosszabbítót, elosztót vagy adaptert! Ne használja a készüléket akkor, ha a hálózati tápkábel vagy a villásdugó sérült, továbbá ha a készülék nem működik megfelelően, vagy ha megsérült vagy leesett. A hálózati tápkábelt ne helyezze meleg felületek közelébe. Beszerelés után az elektromos alkatrészeknek hozzáférhetetlennek kell lenniük a felhasználó számára. Ne érjen a készülékhez nedves testrel, és ne használja a készüléket, ha meztláb van.

TISZTÍTÁS ÉS KARBANTARTÁS

Soha ne használjon gőznyomással működő tisztítókészüléket. Viseljen védőkesztyűt a készülék tisztításához és karbantartásához. A karbantartási műveletek előtt húzza ki a készülék hálózati csatlakozóját. Ne használjon maró hatású vagy erős tisztítószeret, például ablaktisztító sprayt, súrolószert, gyúlékony folyadékot, ápolóviaszt, mosogatószer-koncentrátumot vagy kőolajszármazékokat a készülék műanyag részein, belsejében, illetve az ajtó tömitésein. Ne használjon papírtörölt, dörzsszivacsot vagy más durva tisztítóeszközt.

KÖRNYEZETVÉDELMI TANÁCSOK

A CSOMAGOLÓANYAGOK ÁRTALMATLANÍTÁSA

A csomagolóanyag 100%-ban újrahasznosítható, és el van látva az újrahasznosítás jelével . A csomagolás különféle részeinek hulladékba helyezését ezért felelősségteljesen és a hulladékok elhelyezését szabályozó helyi rendelkezésekkel teljes összhangban végezze.

HÁZTARTÁSI KÉSZÜLÉKEK LESELEJTÉZÉSE

A készülék kiselejtezésekor tegye azt használhatatlanná: vágja le a tápkábelt, távolítsa el az ajtókat és kihúzható elemeket (ha vannak), így elkerülhető, hogy a gyermekek könnyedén bemásszanak és a készülékbe szoruljanak.

Ez a készülék újrahasznosítható  vagy újrafelhasználható anyagok felhasználásával készült. Leselejtezésekor a helyi hulladékelhelyezési szabályokkal összhangban járjon el. Az elektromos háztartási készülékek kezelésére, hasznosítására és újrafeldolgozására vonatkozó további információkért forduljon az illetékes helyi hatósághoz, a háztartási hulladékok begyűjtését végző vállalathoz vagy az üzlethez, ahol a készüléket vásárolta.

Ez a készülék az elektromos és elektronikus berendezések hulladékairól szóló 2012/19/EK irányelv szerinti jelölésekkel rendelkezik.

A termék megfelelő hulladékkezelése esetén elkerülhetők a környezetet és az emberi egészséget érintő esetleges negatív következmények, amelyek a termék nem megfelelő ártalmatlanítása esetén fennállnak.

A terméken vagy a kísérő dokumentu-



mokon található  jel azt jelzi, hogy a készüléket nem szabad háztartási hulladékként kezelni, hanem az elektromos és elektronikai készülékek megfelelő gyűjtőhelyen kell leadni.

ENERGIATAKARÉKOSSÁGI TANÁCSOK

A készülék beüzemelésére egy száraz, jól szellőző helyiséget válasszon hőforrásoktól (pl. radiátortól, tűzhelytől stb.) távol, olyan helyen, amelyet nem ér közvetlenül napfény. Igény szerint használjon szigetelőlapot.

A megfelelő szellőzés biztosítása érdekében kövesse a beszerelési utasításokat. Ha a készülék hátoldalánál nem megfelelő a szellőzés, nő az energiafogyasztás, és csökken a hűtési hatékonyság.

A gyakori ajtónyitás az energiafogyasztás növekedéséhez vezethet.

A készülék belső hőmérsékletét és energiafogyasztását a környezeti hőmérséklet, az ajtónyitások gyakorisága, valamint a készülék elhelyezkedése befolyásolhatja. A hőmérséklet beállításánál ezeket a tényezőket figyelembe kell venni.

Minél kevesebbszer nyissa ki az ajtót. Kiolvasztáskor tegye a fagyasztott élelmiszereket a hűtőtérbe. A fagyasztott élelmiszerek alacsony hőmérséklete lehűti a hűtőtérben lévő élelmiszereket.

Várja meg, amíg a meleg élelmiszerek és italok lehűlnek, mielőtt betenné őket a hűtőszekrénybe.

A hűtőszekrényben lévő polcok elrendezése nem befolyásolja a hatékony energiafelhasználást. Az élelmiszereket úgy kell elhelyezni a polcokon, hogy a levegőzés megfelelő legyen (ügyeljen arra, hogy az élelmiszerek ne érjenek egymáshoz, és tartson megfelelő távolságot az élelmiszerek, illetve a készülék hátlapja között).

A fagyasztott élelmiszerek tárolási kapacitásának növelése érdekében a kosarak és a jégtelenítő polcok eltávolíthatók anélkül, hogy az energiafogyasztás megváltozna.

A magas energiaosztályú termékek olyan, nagy teljesítményű motorokkal rendelkeznek, amelyek kisebb energiafogyasztás mellett hosszabb ideig maradnak működőképeseek. Nem kell aggódnia, ha a motor hosszú ideig folyamatosan üzemel.

MEGFELELŐSÉGI NYILATKOZAT

A készülék tervezése, gyártása és forgalmazása a következő EK-irányelvek előírásainak betartásával történt:

LVD 2014/35/EU, EMC 2014/30/EU és RoHS 2011/65/EU.

A készülék tervezése, kialakítása és forgalmazása a következő irányelveknek megfelelően történt: 2009/125/EK és 2010/30/EU.

The following statements refer to the portions of this software based in part on FreeRTOS v7.0.2, <http://www.freertos.org>. The use of this software is governed by the terms of GNU General Public License v. 2, which is available at: <http://www.gnu.org/licenses/gpl-2.0.html>. A copy of the source code may be obtained by written request for the software by name to opensource@whirlpool.com, along with the address for delivery.

The following statements refer to those portions of the software copyrighted by Eclipse Foundation, Inc. Copyright (c) 2007, Eclipse Foundation, Inc. and its licensors. All rights reserved.

Redistribution and use in source and binary forms, with or without modification, are permitted provided that the following conditions are met:

- Redistributions of source code must retain the above copyright notice, this list of conditions and the following disclaimer.
- Redistributions in binary form must reproduce the above copyright notice, this list of conditions and the following disclaimer in the documentation and/or other materials provided with the distribution.
- Neither the name of the Eclipse Foundation, Inc. nor the names of its contributors may be used to endorse or promote products derived from this software without specific prior written permission.

THIS SOFTWARE IS PROVIDED BY THE COPYRIGHT HOLDERS AND CONTRIBUTORS "AS IS" AND ANY EXPRESS OR IMPLIED WARRANTIES, INCLUDING, BUT NOT LIMITED TO, THE IMPLIED WARRANTIES OF MERCHANTABILITY AND FITNESS FOR A PARTICULAR PURPOSE ARE DISCLAIMED. IN NO EVENT SHALL THE COPYRIGHT OWNER OR CONTRIBUTORS BE LIABLE FOR ANY DIRECT, INDIRECT, INCIDENTAL, SPECIAL, EXEMPLARY, OR CONSEQUENTIAL DAMAGES (INCLUDING, BUT NOT LIMITED TO, PROCUREMENT OF SUBSTITUTE GOODS OR SERVICES; LOSS OF USE, DATA, OR PROFITS; OR BUSINESS INTERRUPTION) HOWEVER CAUSED AND ON ANY THEORY OF LIABILITY, WHETHER IN CONTRACT, STRICT LIABILITY, OR TORT (INCLUDING NEGLIGENCE OR OTHERWISE) ARISING IN ANY WAY OUT OF THE USE OF THIS SOFTWARE, EVEN IF ADVISED OF THE POSSIBILITY OF SUCH DAMAGE.

Portions of this software are copyright (c) Sawtooth Consulting Ltd. 2006-2015 All rights reserved.

Portions of this software are copyright (c) Arrayent, Inc. 2015 All rights reserved.

The following statements refer to those portions of the software copyrighted by Swedish Institute of Computer Science. Copyright (c) 2001-2004 Swedish Institute of Computer Science.

All rights reserved.

Redistribution and use in source and binary forms, with or without modification, are permitted provided that the following conditions are met:

1. Redistributions of source code must retain the above copyright notice, this list of conditions and the following disclaimer.
2. Redistributions in binary form must reproduce the above copyright notice, this list of conditions and the following disclaimer in the documentation and/or other materials provided with the distribution.
3. The name of the author may not be used to endorse or promote products derived from this software without specific prior written permission.

THIS SOFTWARE IS PROVIDED BY THE AUTHOR "AS IS" AND ANY EXPRESS OR IMPLIED WARRANTIES, INCLUDING, BUT NOT LIMITED TO, THE IMPLIED WARRANTIES OF MERCHANTABILITY AND FITNESS FOR A PARTICULAR PURPOSE ARE DISCLAIMED. IN NO EVENT SHALL THE AUTHOR BE LIABLE FOR ANY DIRECT, INDIRECT, INCIDENTAL, SPECIAL, EXEMPLARY, OR CONSEQUENTIAL DAMAGES (INCLUDING, BUT NOT LIMITED TO, PROCUREMENT OF SUBSTITUTE GOODS OR SERVICES; LOSS OF USE, DATA, OR PROFITS; OR BUSINESS INTERRUPTION) HOWEVER CAUSED AND ON ANY THEORY OF LIABILITY, WHETHER IN CONTRACT, STRICT LIABILITY, OR TORT (INCLUDING NEGLIGENCE OR OTHERWISE) ARISING IN ANY WAY OUT OF THE USE OF THIS SOFTWARE, EVEN IF ADVISED OF THE POSSIBILITY OF SUCH DAMAGE.

The following statements refer to those portions of the software copyrighted by Marvell International Ltd.

Copyright (c) Marvell International Ltd. All rights reserved.

DISCLAIMER. THIS SOFTWARE IS PROVIDED BY THE COPYRIGHT HOLDERS AND CONTRIBUTORS "AS IS" AND ANY EXPRESS OR IMPLIED WARRANTIES, INCLUDING, BUT NOT LIMITED TO, THE IMPLIED WARRANTIES OF MERCHANTABILITY AND FITNESS FOR A PARTICULAR PURPOSE ARE DISCLAIMED. IN NO EVENT SHALL THE COPYRIGHT OWNER OR CONTRIBUTORS BE LIABLE FOR ANY DIRECT, INDIRECT, INCIDENTAL, SPECIAL, EXEMPLARY, OR CONSEQUENTIAL DAMAGES (INCLUDING, BUT NOT LIMITED TO, PROCUREMENT OF SUBSTITUTE GOODS OR SERVICES; LOSS OF USE, DATA, OR PROFITS; OR BUSINESS INTERRUPTION) HOWEVER CAUSED AND ON ANY THEORY OF LIABILITY, WHETHER IN CONTRACT, STRICT LIABILITY, OR TORT

(INCLUDING NEGLIGENCE OR OTHERWISE) ARISING IN ANY WAY OUT OF THE USE OF THIS SOFTWARE, EVEN IF ADVISED OF THE POSSIBILITY OF SUCH DAMAGE.

A TERMÉK BEMUTATÁSA

KÉSZÜLÉK

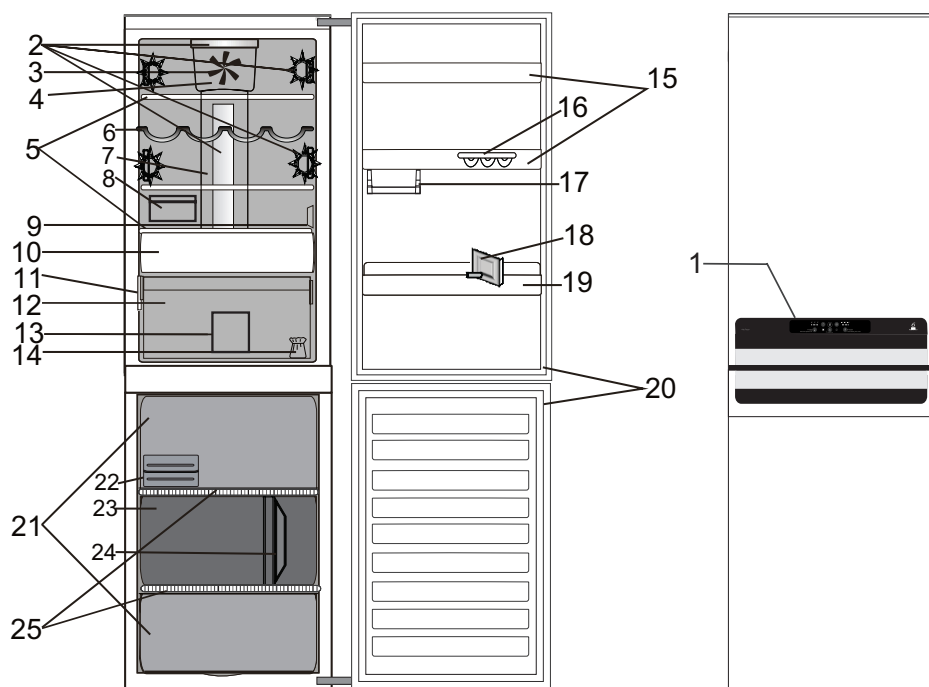

1. Vezérlőpanel

Hűtőtér

2. LED-világítás
3. Ventilátor
4. Ventilátor burkolata és antibakteriális szűrő
5. Polcok
6. Palacktartó
7. Multi-flow hideglevegő-keringető terület
8. Sajtartó + fedél
9. Az érzékelő burkolata
10. Aktív 0° rekesz (hosszabb ideig frissen tartja az ételeket)
11. Adattábla a kereskedelmi névvel
12. Rekesz a zöldségek és gyümölcsök frissen tartásához
13. Elválasztóelem a hűtőtér rekeszeihez
14. Ajtónyitás irányának megfordításához szükséges készlet
15. Ajtópolcok
16. Tojástartó
17. Rövid polc kisméretű tárgyakhoz
18. Elválasztóelem palackokhoz
19. Palacktartó polc
20. Ajtótmítés

Fagyasztótér

20. Ajtótmítések
21. Fagyasztó rekeszei
22. Gyors jégkockakészítés / Eutektikus hűtés
23. Középső fiók: a lehidegebb zóna, ideális a friss élelmiszerek fagyasztásához
24. Elválasztóelem a fagyasztótér rekeszeihez
25. Polcok

VEZÉRLŐPANEL

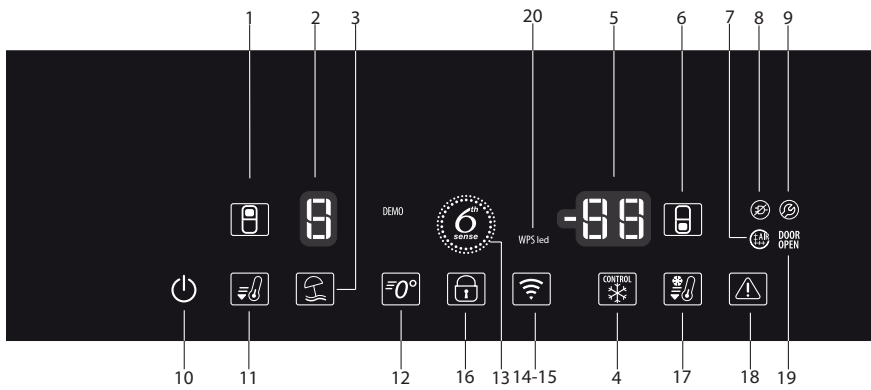

1. HŰTŐTÉR HŐMÉRSÉKLETE gomb/ikon
2. HŰTŐTÉR HŐMÉRSÉKLETÉNEK KIJELZÉSE (°C)
3. TÁVOLLÉT ÜZEMMÓD GOMB
4. VEZÉRELT FAGYASZTÁS GOMB
5. FAGYASZTÓTÉR HŐMÉRSÉKLETÉNEK KIJELZÉSE (°C)
6. FAGYASZTÓTÉR HŐMÉRSÉKLETE gomb
7. ANTIBAKTERIÁLIS SZŰRŐVEL kapcsolatos figyelmeztetés jelzőfénye
8. ÁRAMKIMARADÁSSAL KAPCSOLATOS FIGYELMEZTETÉS ikonja
9. MEGHIBÁSODÁSI FIGYELMEZTETÉS ikonja
10. BE/KÉSZENLÉT gomb/ikon
11. GYORSHŰTÉS gomb/ikon
12. AKTÍV 0 gomb/ikon
13. 6TH SENSE FRISSEN TARTÁS ikonja
14. KAPCSOLAT ÁLLAPOTA jelzőfénye
15. INTERNET gomb
16. GOMBZÁR gomb/ikon
17. GYORSFAGYASZTÁS gomb/ikon
18. FIGYELMEZTETÉS KIKAPCSOLÁSA gomb/ikon
19. NYITOTT AJTÓRA FIGYELMEZTETŐ JELZÉS ikonja
20. WPS jelzés

A vezérlőpanel innovatív technológiája segítségével végigvezeti Önt a hűtő beállításain. Amikor egy opció vagy funkció aktív, a jelzőfény teljes erővel világít; amikor az opció elérhető, de nincs kiválasztva, a jelzőfény gyengébben világít.

MEGJEGYZÉS: Amikor Ön a hőmérsékletet állítja be, vagy amikor a vezérlőpanelt használja, minden gomb be van kapcsolva. Amikor Ön nem használja a vezérlőpanelt, az csak a fontosabb információkat jeleníti meg (a beállított hőmérsékletet és az aktív opciókat), így energiát takarít meg.

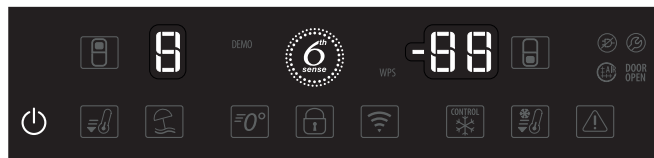

Ha bármikor használni szeretné a vezérlőpanelt és megnézni az összes funkciót, csupán meg kell érintenie bármelyik gombot, és a vezérlőpanel aktiválódik.

AJTÓ

MEGFORDÍTHATÓ AJTÓ

Megjegyzés: Az ajtónyitás iránya módosítható. Ha ezt a műveletet a vevőszolgálat végzi, a munkára nem terjed ki a garancia.
Azt javasoljuk, hogy az ajtónyitás irányának megfordítását két személy végezze.
Kövesse az **Üzembe helyezési útmutató** utasításait.

A HŰTŐSZEKRÉNY VILÁGÍTÁSA

A hűtőtér világítása LED-ekkel történik, melyek jobb megvilágítást és rendkívül alacsony energiafogyasztást tesznek lehetővé.
Ha a LED-világítás nem működik, vegye fel a kapcsolatot a vevőszolgálattal, hogy cseréljék ki.

Fontos megjegyzés: A hűtőtér belső világítása akkor kapcsol be, ha a hűtő ajtaját kinyitja. Ha az ajtó 10 percnél hosszabb ideig marad nyitva, a világítás automatikusan kikapcsol.

POLCOK

Az összes polc, eszköztartó elem és kihúzható kosár eltávolítható.

VENTILÁTOR + ANTIBAKTERIÁLIS SZŰRŐ

A ventilátor segítségével egyenletesebb hőmérséklet biztosítható a készülékben, így hatékonyabban tárolhatók az élelmiszerek.

Megjegyzés: Ne takarja el élelmiszerekkel a levegőbemenetet.

Ha a készülék rendelkezik ventilátorral, a ventilátort antibakteriális szűrővel lehet felszerelni.

Vegye ki a frissen tartó rekeszben található dobozból, és illessze a ventilátor burkolatába az ábrán látható módon.

A csere menetének leírása a szűrődobozban található.

A szűrő ikon akkor világít, ha a szűrő elhasználódott, és ki kell cserélni. A szűrő élettartama 6 hónap.

A felhasználói felület csupán vizuális jelzést ad,

hangjelzést nem. A szöveges kijelzőn megjelenik a "Cseréljen szűrőt" üzenet.

A szűrő cseréjét követően nyomja meg a figyelmeztetés kikapcsolása gombot, hogy eltűnjön az üzenet, valamint kikapcsoljon az antibakteriális szűrő jelzőfény.

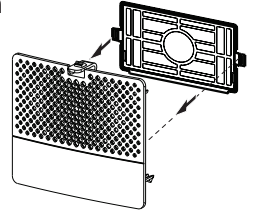

JEGESEDESMENTES HŰTŐTÉR

A hűtőtér leolvasztása teljesen automatikus.

A leolvasztott víz automatikusan a Multi-flow mögötti leeresztő nyílásba folyik, és összegyűlik egy edényben, amelyből elpárolog.

JEGESÉDÉSMENTES FAGYASZTÓTÉR

A jegesedésmentes fagyasztók hűtött levegőt áramoltatnak a tárolóterületek körül, és megakadályozzák a jégképződést, így egyáltalán nincs szükség leolvasztásra.

A fagyasztott élelmiszerek nem tapadnak hozzá a készülék falához, a címkék olvashatók maradnak, és a tárolóterület is tiszta marad.

TARTOZÉKOK

TOJÁSTARTÓ

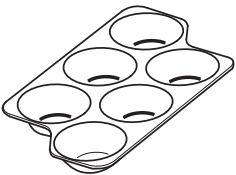

SAJTTARTÓ

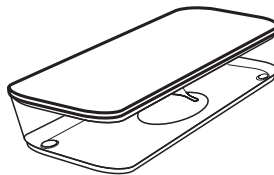

PALACKTARTÓ

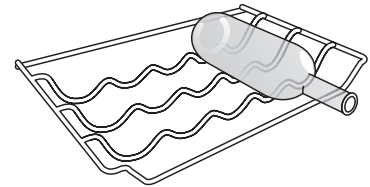

ELVÁLASZTÓELEM PALACKOKHOZ

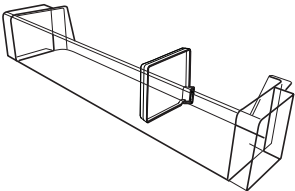

ELVÁLASZTÓELEM A FAGYASZTÓTÉR REKESZEIHEZ

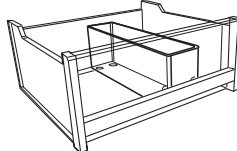

ELVÁLASZTÓELEM A HŰTŐTÉR REKESZEIHEZ

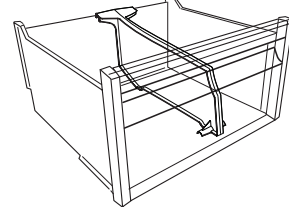

GYORSHŰTŐ REKESZ JÉGKOCKA KÉSZÍTÉSÉHEZ

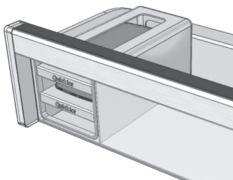

EUTEKTIKUS HŰTÉS/TÁL GYORS JÉGKOCKAKÉSZÍTÉSHEZ

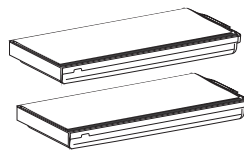

A KÉSZÜLÉK HASZNÁLATA

ELSŐ HASZNÁLAT

A KÉSZÜLÉK BEKAPCSOLÁSA

Miután csatlakoztatta a készüléket a hálózati áramforrásra, nyomja meg a Be/Készenlét gombot a bekapcsoláshoz. Az első bekapcsoláskor az alapértelmezett beállítások jelennek meg a hűtőtérnél (5 °C) és a fagyasztótérnél (-18 °C).

A készülék bekapcsolása után várjon legalább 4-6 órát, mielőtt az élelmiszert a készülékbe helyezné. A hűtőtér beállításainak alapértelmezett (gyári) értékei világítani kezdenek.

INTERNETKAPCSOLAT FELTÉTELEI

Ha a hűtő az internetre csatlakozik, folyamatosan ellenőrizheti, illetve távolról vezérelheti a készüléket.

A funkció használatához az alábbiak szükségesek:

- Android 4.3 (vagy újabb) rendszert futtató és 1280x720 (vagy jobb) képfelbontású okostelefon; vagy iOS 8 (vagy újabb) rendszert futtató táblagép vagy okostelefon;
- internetkapcsolattal rendelkező, vezeték nélküli router (2,4 GHz, WiFi b/g/n) (okoskészüléke segítségével ellenőrizze, hogy az otthoni vezeték nélküli hálózat vétele megfelelő-e a készülék közelében).

Az alkalmazás megfelelő használata érdekében:

- iOS rendszerű (iPad/iPhone) vagy Android rendszerű (okostelefon) készülékkel kell rendelkeznie.
- Okoskészülékétől függően töltsse le az ingyenes „Live” alkalmazást az App Store vagy a Google Play áruházból, majd telepítse azt a készülékre.
- Az alkalmazás funkcióinak használatához iratkozzon fel a szolgáltatásra (a jogi feltételeknek megfelelően).
- Regisztrálja hűtőjét, majd csatlakoztassa azt az otthoni vezeték nélküli hálózatra.

Az alkalmazásban részletes információk találhatók az internetkapcsolat beállításairól.

A HŐMÉRSÉKLET BEÁLLÍTÁSA

A HŪTŐTÉR HŐMÉRSÉKLETE

A hűtőtér hőmérsékletének beállításához nyomja meg a Fridge °C (Hűtő °C) gombot ! A hűtőtér hőmérséklete +2 °C és +8 °C között állítható, ahogyan azt a hűtőtér hőmérsékletének kijelzése mutatja (°C).

A FAGYASZTÓTÉR HŐMÉRSÉKLETE

A fagyasztótér hőmérsékletének beállításához nyomja meg a Fagyasztótér °C gombot . A fagyasztótér hőmérséklete -16 °C és -24 °C között állítható, ahogyan azt a fagyasztótér hőmérsékletének kijelzése mutatja (°C).

ÜZEMBE HELYEZÉS

EGYETLEN KÉSZÜLÉK ÜZEMBE HELYEZÉSE

A megfelelő szellőzés érdekében hagyjon üres helyet a készülék két oldalánál, illetve a készülék felett.

A készülék hátoldala és a készülék mögötti fal között legalább 50 mm távolságnak kell lennie.

Ha ennél kisebb a távolság, a készülék energiafogyasztása megnő.

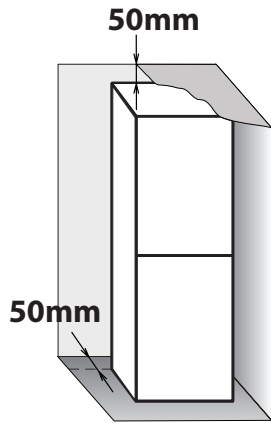

MINDENNAPI HASZNÁLAT

A FAGYASZTÓTÉR KAPACITÁSÁNAK NÖVELÉSE

- Nagyméretű élelmiszerek tárolásához vegye ki a kosarakat.
 - Helyezze az élelmiszereket közvetlenül a fagyasztó polcaira.
 - Vegye ki a kiegészítő kivehető tartozékokat.
-
- Ne takarja el élelmiszerekkel a (készülék belsejének hátsó falán és alján lévő) levegőkimeneti zónákat.
 - Az összes polc és kihúzható kosár kivehető.
-
- A készülék belső hőmérsékletét a környezeti hőmérséklet, az ajtónyitások gyakorisága, valamint a készülék elhelyezkedése befolyásolhatja. A hőmérséklet beállításánál ezeket a tényezőket figyelembe kell venni.
 - Eltérő jelölés hiányában a készülék tartozékai mosogatógépben nem moshatók.

FUNKCIÓK

BE/KÉSZENLÉT



Ezzel a funkcióval bekapcsolhatja, illetve készenléti üzemmódra állíthatja a hűtőszekrényt. A készülék készenléti üzemmódba kapcsolásához **nyomja meg és tartsa lenyomva 3 másodpercig a Be/Készenlét gombot.**

A bekapcsolt/készenléti állapot ikonjának háttérfénye kivételével az összes ikon jelzőfénye kialszik, ami azt jelzi, hogy a készülék készenléti üzemmódra van állítva.

Amikor a készülék készenléti üzemmódra van állítva, a hűtőtér belsejében lévő lámpa nem világít.

Ne feledje, hogy ez a művelet nem kapcsolja le a készüléket az elektromos hálózatról.

Ha ismét be szeretné kapcsolni a készüléket, tartsa lenyomva 3 másodpercig a bekapcsolt/készenléti állapot gombját.

INTELLIGENS KIJELEZŐ

Ezzel az opcionális funkcióval energiát takaríthat meg. Kérjük, hogy kövesse a Rövid használati útmutató utasításait a funkció aktiválásához/kikapcsolásához.

Az intelligens kijelző aktiválása után a kijelző kialszik, kivéve a 6th Sense frissen tartás ikonját. Ha az intelligens kijelző aktív, a hőmérséklet beállításához vagy más funkciók használatához aktiválnia kell a kijelzőt valamelyik gomb megnyomásával.

Ha kb. 15 másodpercig semmilyen műveletet nem végez, a kijelző ismét kikapcsol, és csak a 6th Sense frissen tartás ikonja látható.

Amikor kikapcsolja a funkciót, a normál kijelző áll vissza. Az intelligens kijelző áramkimaradás esetén automatikusan kikapcsol.

Kérjük, ne feledje, hogy ez a funkció nem kapcsolja le a készüléket a hálózati áramforrásról, csupán a külső kijelző áramfogyasztását csökkenti.

Megjegyzés: A közölt energiafogyasztás úgy lett megállapítva, hogy a készülék aktivált intelligens kijelzővel üzemelt.

6. ÉRZÉK FRISSEN TARTÁS

Ez a funkció automatikusan beállítja az élelmiszerek tárolásához optimális feltételeket. Eltérés esetén a 6th Sense frissen tartás funkció azonnal visszaállítja az ideális körülményeket.

Kiváló eredménnyel: akár 4-szer hosszabb ideig biztosít frissességet a hűtőtérben.

GYORSHÜTÉS

Ennek a funkciónak a használata akkor ajánlott, amikor nagyon nagy mennyiségű élelmiszert helyez be a hűtőtérbe.

Ennek a funkciónak a használata akkor ajánlott, amikor nagyon nagy mennyiségű élelmiszert helyez be a hűtőtérbe.

Figyelmeztetés:

- **Összeférhetetlenség a „Távollét” funkcióval**

Az optimális teljesítmény érdekében a Nyaralás és a Gyorshűtés funkciót nem lehet egyszerre használni. Ezért, ha

a Nyaralás funkciót már bekapcsolta, a Gyorshűtés funkció aktiválása előtt először ki kell kapcsolnia azt (és ez fordítva is igaz).

GYORSFAGYASZTÁS 

A funkció használata akkor ajánlott, ha nagy mennyiségű lefagyasztandó élelmiszert helyez a fagyasztótérbe. 24 órával a friss élelmiszer fagyasztása előtt nyomja meg a Fagyasztás gombot a Gyorsfagyasztás funkció aktiválásához. A funkció aktiválásakor kigyullad a Gyorsfagyasztás jelzőfénye. 24 óra

elteltével tegye be a lefagyasztandó élelmiszert a fagyasztótér középső zónájába. A funkció 48 óra eltelte után automatikusan kikapcsol, de igény szerint manuálisan is kikapcsolható a Gyorsfagyasztás gomb megnyomásával.

**TÁVOLLÉT
ÜZEMMÓD**

Ezzel a funkcióval hosszabb időre csökkentheti a készülék energiafogyasztását. A funkció aktiválása előtt minden romlandó élelmiszert távolítson el a hűtőtérből, és győződjön meg arról, hogy az ajtó megfelelően zár, mivel a készülék a kellemetlen szagok megelőzése érdekében egy megfelelő hőmérsékleti szintre áll be (+12 °C). Az aktiváláshoz/inaktiváláshoz tartsa megnyomva a Távollét gombot 3 másodpercig. Ha a funkció aktív, a hozzá tartozó szimbólum világít. A hőmérséklet beállított értékének megváltoztatásakor a funkció automatikusan kikapcsol. A fagyasztótér megfelelően működik.

Figyelmeztetés:**• Inkompatibilitás a Gyorshűtés funkcióval**

Az optimális teljesítmény érdekében a Távollét és a Gyorshűtés funkciókat nem lehet egyszerre használni, ezért ha a Gyorshűtés funkciókat már bekapcsolta, a Nyaralás funkció aktiválása előtt először ki kell azt kapcsolnia (és ez fordítva is igaz).

GOMBZÁR 

Ez a funkció megakadályozza, hogy bárki is véletlenül módosítsa a beállításokat, vagy kikapcsolja a készüléket. A gombok lezárásához tartsa lenyomva a Gombzár gombot 3 másodpercig, amíg a kijelzőn megjelenik a Gombzár ikon, és a funkció kiválasztását hangjelzés jelzi. 3 másodperc elteltével A gombzár jelzőfénye kialszik. Ha a gombzár aktív, (a Gombzár gomb kivételével) bármely gomb megnyomásakor hangjelzés hallható, és a kijelzőn villog a Gombzár ikon. Ha a gombzár aktív, bármelyik

figyelmeztetést ki lehet kapcsolni. A gombzár kikapcsolásához kövesse ugyanazokat a lépéseket, amíg a kijelzőn meg nem jelenik a Gombzár ikon, és egy hangjelzés meg nem erősíti a funkció kikapcsolását.

VEZÉRELT FAGYASZTÁS



A vezérelt fagyasztás egy fejlett technológia, amellyel a teljes fagyasztótérben minimálisra csökkenthető a hőmérséklet ingadozása a hűtőtől teljesen független, innovatív levegőrendszernek köszönhetően. Az élelmiszerek fagyási sérülései akár 60%-kal csökkenthetők, valamint az ételek megőrzik eredeti állagukat és színüket. A Vezérelt fagyasztás funkció be- és kikapcsolásához egyszerűen nyomja meg a VEZÉRELT FAGYASZTÁS gombot.

A funkció egy adott hőmérsékleti tartományban működik megfelelően: -22 °C és -24 °C között. Ha a funkció aktív, és a fagyasztótér aktuálisan beállított hőmérséklete magasabb, mint -22 °C, a rendszer automatikusan visszaállítja a hőmérsékletet -22 °C-ra a működési

tartománynak megfelelően.

Ha a funkció aktív, és a felhasználó a működési tartományon kívüli hőmérsékletet állít be a fagyasztóhoz, a funkció automatikusan kikapcsol. Ha a Gyorsfagyasztás funkció aktív, a Vezérelt fagyasztás funkció mindaddig nem kapcsolható be, amíg a Gyorsfagyasztás funkciót ki nem kapcsolja.

ÁRAMKIMARADÁS MIATTI RIASZTÁS



A készülék úgy lett megtervezve, hogy egy esetleges áramszünetet követően automatikusan ellenőrizze a mélyhűtő hőmérsékletét, amint az áramellátás helyreáll. Ha a mélyhűtőben lévő hőmérséklet a fagyasztási szint fölé emelkedik, az áramkimaradás jelzőfénye bekapcsol, a figyelmeztető jelzőfény villogni kezd, és egy figyelmeztető hangjelzés hallható, amikor helyreáll az áramellátás. A figyelmeztetés jóváhagyásához nyomja meg egyszer a figyelmeztetéskikapcsoló gombot.

Áramkimaradással kapcsolatos figyelmeztetés esetén az alábbi műveletek elvégzése ajánlott:

- Ha a fagyasztóban levő élelmiszer nem fagyott, de még hideg, akkor a fagyasztóban lévő minden élelmiszert át kell helyezni a hűtőtérbe, és a következő 24 órán belül el kell fagyasztani.

- Ha a fagyasztóban lévő élelmiszer fagyott, az azt jelzi, hogy az élelmiszer kiolvadt, majd ismét megfagyott, amikor az áramellátás visszatért – ez kedvezőtlenül befolyásolja az élelmiszer ízét, minőségét és tápértékét, továbbá veszélyes is lehet. Azt javasoljuk, hogy ne fogyassza el az élelmiszert, hanem a fagyasztó teljes tartalmát dobja ki.

Az áramkimaradással kapcsolatos figyelmeztetés úgy lett megtervezve, hogy áramszünet esetén segítséget nyújtson a fagyasztóban lévő élelmiszerek minőségének megállapításához.

Ez a rendszer nem garantálja az élelmiszer minőségét vagy biztonságosságát, és a fogyasztóknak azt ajánljuk, hogy saját megítélésük szerint járjanak el a hűtőtérben és a fagyasztótérben lévő élelmiszer minőségének értékelésekor.

MAGAS HŐMÉRSÉKLETRE FIGYELMEZTETŐ JELZÉS

A figyelmeztetés akkor kapcsol be, ha:

- A készüléket sokáig nem használta, majd ismét hálózati tápforráshoz csatlakoztatja.
- A mélyhűtőtér hőmérséklete túl magas.
- A mélyhűtőbe berakott élelmiszerek mennyisége meghaladja a gyári adattáblán jelzett mennyiséget.
- A mélyhűtőtér ajtaja túl sokáig maradt nyitva.

- A figyelmeztető hangjelzés elnémitásához nyomja meg egyszer a figyelmeztetéskikapcsoló gombot.
- A figyelmeztető jelzés automatikusan kikapcsol, amint a fagyasztórekesz hőmérséklete -10 °C alá csökken. Ilyenkor a figyelmeztető ikon is eltűnik.

NYITOTT AJTÓRA FIGYELMEZTETŐ JELZÉS



Az „Ajtó nyitva” figyelmeztetés akkor kapcsol be, ha az ajtó 2 percnél tovább marad nyitva.

Csukja be a készülék ajtaját, vagy nyomja meg a figyelmeztetés-kikapcsoló gombot a hangjelzés elnémitásához.

GYORS JÉGKOCKAKÉSZÍTÉS

JÉGKOCKÁK KÉSZÍTÉSE

Helyezze az üres jégkockatartókat a fagyasztóba 24 órával a Gyors jégkockakészítés funkció használata előtt, hogy azok megfelelően lehűljenek. Ha a Gyors jégkockakészítéssel a legjobb eredményt kívánja elérni, ajánlott folyamatosan a mélyhűtőben tartani a jégkockatartókat, és a hőmérsékletet -18 °C -ra vagy alacsonyabb értékre állítani.

Vegye ki a gyorsfagyasztó tálcaikat úgy, hogy maga felé húzza őket.

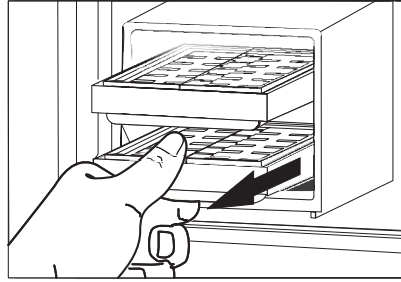

Vegye le a tetejét, és töltsse fel a tálcát ivóvízzel (maximum a tálca teljes kapacitásának 2/3-áig).

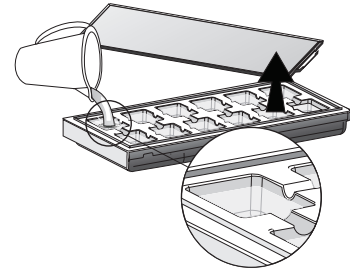

Tegye vissza a tetejét, majd helyezze vissza a tálcaikat a fagyasztó felső fiókjában kialakított megfelelő résekbe. Ügyeljen arra, hogy ne folyjon ki a víz.

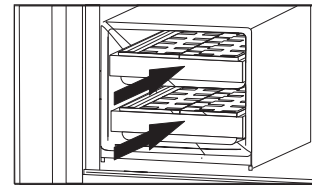
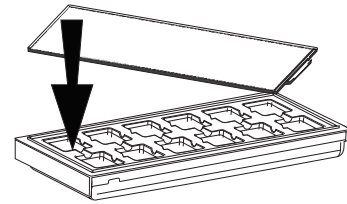

Várjon legalább 30 percig, hogy kialakuljanak a jégkockák (a folyamat kissé tovább is tarthat, ha a tálcaikat közvetlenül az első használat után használja).

JÉGKOCKÁK KIVÉTELE

Amikor a jégkockák elkészültek, vegye le a tálcaikat tetejét, és vegye ki a jégkockákat.

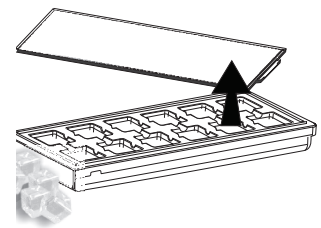

AKTÍV 0 REKESZ

Az Aktív 0 rekesz kifejezetten az élelmiszerek (pl. hús, hal, gyümölcsök, téli zöldségek) hosszabb ideig történő frissen tartására szolgál, ennek érdekében a rekeszben folyamatosan alacsony a hőmérséklet és megfelelő a páratartalom.

A REKESZ BE- ÉS KIKAPCSOLÁSA

Az Aktív 0 rekesz be- és kikapcsolásához nyomja meg a megfelelő gombot a kezelőpanelen (az ikont lásd a lenti ábrán).

Kikapcsolt Aktív 0 rekesz: részben világító gomb



Bekapcsolt Aktív 0 rekesz: teljesen világító gomb

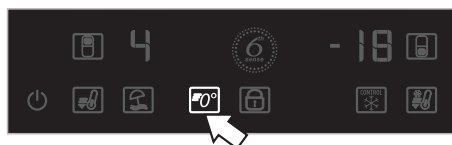

funkció aktiválásakor bekapcsol az Aktív 0 rekeszen lévő világítás.

A bekapcsolt rekesz/fiók hőmérséklete körülbelül 0 °C.

A rekesz megfelelő működéséhez az alábbiakat feltétlenül biztosítani kell:

- a hűtőtér beállított hőmérséklete essen a +2 °C és +4 °C közötti tartományba
- a bekapcsoláshoz a rekeszt be kell helyezni
- ne legyen kiválasztva különleges funkció (pl. Készenlét, Távollét üzemmód – ha van).

Ha valamelyik különleges funkció aktív, ki kell venni az Aktív 0 rekeszbe helyezett friss élelmiszert.

Megjegyzés:

- Ha a rekesz bekapcsolásakor nem kapcsol be a világítás, illetve az ikon nem világít, ellenőrizze, hogy megfelelően helyezte-e be a rekeszt. A fiók behelyezését követően a funkció néhány másodperc elteltével ismét bekapcsolható a gomb megnyomásával. Ha a hiba továbbra is fennáll, kérjen segítséget a legközelebbi hivatalos vevőszolgálatától.
- Ha az Aktív 0 rekesz be van kapcsolva, és a fiók 2 percnél hosszabb ideig nyitva van, a funkció automatikusan kikapcsol. A fiók behelyezését követően a funkció néhány másodperc elteltével ismét bekapcsolható a gomb megnyomásával.

- A rekesz állapotától függetlenül előfordulhat, hogy enyhe zaj hallható: ez normális, és nem kell miatta aggódnia.
- Kikapcsolt rekesznél annak belső hőmérséklete a hűtőtér belső hőmérsékletétől függ.

Ilyen esetben célszerű olyan gyümölcsöket és zöldségeket tárolni itt, amelyek nem érzékenyek a hidegre (erdei gyümölcsök, alma, sárgabarack, sárgarépa, spenót, fejes saláta stb.).

Fontos megjegyzés: bekapcsolt funkció és magas víztartalmú élelmiszerek tárolása esetén páralecsapódás következhet be az üvegpolcokon.

Figyelmeztetés:

- **Inkompatibilitás a Távollét funkcióval**

Az optimális teljesítmény érdekében a Távollét és az Aktív 0 funkció nem használható egyszerre.

Ennek megfelelően, ha a Távollét funkció aktív, az Aktív 0 funkció bekapcsolása előtt ki kell kapcsolnia azt (és fordítva).

AZ AKTÍV 0 REKESZ ELTÁVOLÍTÁSA

A készülék hűtőterének növelése érdekében az Aktív 0 rekesz kivehető.

Ilyen esetben az alábbiak szerint járjon el:

- kapcsolja ki a rekeszt,
- húzza ki a fiókot,
- húzza ki az Aktív 0 rekesz alatti üvegpolcot,
- vegye le a fehér színű, műanyag szigetelést az üvegpolcraól,
- helyezze vissza az üvegpolcot.

Megjegyzés: a felső polc és az oldalsó tartók kiemelése nem lehetséges.

Ha ismét használni kívánja az Aktív 0 rekeszt, helyezze vissza a fehér műanyag polcot a rekesz alá (az üvegpolcra szerelve), mielőtt behelyezné a fiókot, illetve bekapcsolná a funkciót.

Az Aktív 0 rekesz megfelel az EN 62552 szabvány sokkoló hűtőterekre vonatkozó előírásainak. Rendszeresen tisztítsa meg a rekeszt és annak alkatrészeit kifejezetten hűtőszekrénybelső tisztítására szolgáló, semleges tisztítószeres, meleg vizes oldatba mártott törölkendővel (ügyeljen arra, hogy a rekesz alatti fehér műanyag polcot ne merítse vízbe).

Mielőtt a rekesz bármilyen (akár külső) tisztításába kezdene, vegye ki a fiókot, és kapcsolja le a rekesz áramellátását. Soha ne használjon korrozív tisztítószereket.



LIVE ALKALMAZÁS TÁVOLI VEZÉRLÉS / BEÁLLÍTÁSI FOLYAMAT

A LIVE funkcióval távolról működtethető és felügyelhető a hűtő egy külső készülék segítségével.
A készülék távolról történő vezérléséhez először be kell állítani az internetkapcsolatot.
Ez a folyamat szükséges a hűtő regisztrációjához és az otthoni hálózatra való csatlakoztatásához.

A telepítési lépéseket csak egyszer kell elvégezni. Az ismételt telepítésre mindössze akkor lehet szükség, ha módosítja a router beállításait (a hálózat nevét vagy a jelszót).

A TELEPÍTÉSI FOLYAMAT ELŐTT

1. A funkció használatához az alábbiak szükségesek:
 - Android 4.3 (vagy újabb) rendszert futtató és 1280x720 (vagy jobb) képfelbontású okostelefon; vagy iOS 8 (vagy újabb) rendszert futtató táblagép vagy okostelefon;
 - internetkapcsolattal rendelkező, vezeték nélküli router (2,4 GHz, WiFi b/g/n) (okoskészüléke segítségével ellenőrizze, hogy az otthoni vezeték nélküli hálózat vétele megfelelő-e a készülék közelében).
2. Az ingyenes LIVE alkalmazás letöltése az áruházból, és telepítése Android rendszerű okostelefonra vagy iPad/iPhone készülékre. Az alkalmazás lépésről lépésre végigvezeti Önt a telepítési folyamaton.
3. Ha még nem rendelkezik felhasználói fiókkal, hozzon létre egyet, és az alkalmazás funkcióinak használatához iratkozzon fel a szolgáltatásra (a jogi feltételeknek megfelelően).
4. Regisztrálja hűtőjét az alkalmazás utasításai szerint. A regisztrációs folyamathoz szüksége lesz a **Smart Appliance Identifier (SAID)** kódra, amely a hűtőajtón lévő rekeszben, az alsó és középső polc között lévő címkén található.



Az SAID-kód 13 karakterből (számból és betűből) áll.

Ide feljegyezheti a készülék SAID-kódját:
SAID
... ..

- Telepítés előtt kapcsolja be a routert, és ellenőrizze, hogy érzékeli-e a készülék a router vezeték nélküli kapcsolatát. A számítógép, a táblagép vagy az okostelefon kizárólag a Wi-Fi routerhez csatlakozzon, minden egyéb adatkapcsolatot szüntessen meg. Helyezze az eszközt a készülék közelébe. Nyisson meg egy tetszőleges weboldalt a böngészőben, és ellenőrizze, hogy az gyorsan és megfelelően letöltődik-e. Ha az otthoni internetkapcsolat megfelelő, de a weboldal mégsem töltődik be, valószínűleg Wi-Fi jelerősítőre lesz szüksége (nem tartozék).
- Ha a router WPS 2.0 (vagy újabb verziójú) funkcióval rendelkezik, a készülék routerhez történő csatlakoztatásához kövesse az automatikus telepítési eljárás lépéseit. Ha a router nem rendelkezik WPS funkcióval, kövesse a kézi telepítési eljárás lépéseit.

A készülék Wi-Fi hálózathoz történő csatlakoztatásához kövesse az okostelefonra telepített alkalmazás utasításait. Az automatikus vagy manuális telepítéshez olvassa el az alábbi bekezdéseket.

**AZ AUTOMATIKUS
TELEPÍTÉS LÉPÉSEI (első
használat) – WPS eljárás**
*Ezt az eljárást kell követnie,
ha a router támogatja
a WPS2.0 (vagy újabb
verziójú) funkciót*

1. Az okoskészüléken:
 - nyomja meg és tartsa lenyomva 3 másodpercig az Internet gombot . Ekkor elindul a beállítási folyamat. A készülék „keresés” üzemmódba kapcsol, és helyi hálózatot keres. Kapcsolja be a WPS szimbólumot a felhasználói felületen.
 - Az Internet gomb gyorsan villog.
2. A készülékek egymáshoz csatlakoztatásához nyomja meg a WPS gombot  a vezeték nélküli routeren. A routeren villogni kezd egy jelzőfény.
3. Ha a készülék sikeresen csatlakozott a helyi routerre, az Internet gomb lassan villogni kezd, jelezve, hogy megfelelő a kapcsolat a routerrel. A WPS szimbólum kialszik.
4. A készülék csatlakozni próbál a háttérrendszerhez. Az Internet gomb kigyullad.

Ha a készülék csatlakoztatása sikertelen

Ha a hűtő nem tud csatlakozni az otthoni hálózatra a WPS-eljárással, a készülék kezelőfelületén lévő WPS szimbólum kialszik.

A készülék „Micro Access Point” üzemmódba kapcsol, és 20 percig jelet keres.

Ezt a készülék kezelőfelületén az Internet gomb elhalványulása jelzi.

Ilyen esetben kövesse a KÉZI TELEPÍTÉS útmutatót.

MEGJEGYZÉS:

Ha a routertől vagy a háttérrendszerrel érvénytelen visszajelzés érkezik, illetve a kapcsolat eléri az időkorlátot, a készülék kezelőfelületén mindkét hűtőtér esetén az utoljára kiválasztott hőmérséklet látható.

A Micro AP üzemmód alatt megismételhető a WPS-eljárás.

A KÉZI TELEPÍTÉS LÉPÉSEI (első használat) – Access Point eljárás

Ennél az eljárásnál a rendszer a „Micro Access Point” technológiát használja, erre akkor van szükség, ha a router nem támogatja a WPS funkciót.

1. A telepítési eljárás előtt jegyezze fel az otthoni vezeték nélküli hálózat nevét (SSID), jelszavát, valamint a hűtő SAID-kódját. Ezekre szükség lesz a telepítési folyamat során.
2. Kapcsolja be a routert, és ellenőrizze, hogy van-e aktív internetkapcsolat.
3. Az okoskészüléken:
 - Világít az Internet gomb, ami azt jelzi, hogy a készülék Access Point üzemmódban van. Ha nem így van, ismételje meg a beállítási folyamatot a WPS-eljárásra vonatkozó „Automatikus beállítás” részben leírtaknak megfelelően.
4. Kapcsolja be az okoskészüléket, nyissa meg a vezeték nélküli hálózat beállításait, majd az elérhető vezeték nélküli hálózatok listáját.
5. Válassza ki a készülékét a vezeték nélküli hálózatok listájáról. A hűtő vezeték nélküli hálózatot (SSID) fog létrehozni. A hálózat neve a „WP_” előtagból és a MAC-címből áll (pl. WP_88_A1_23_B3_66_C3). Előfordulhat, hogy a hálózatok listáját frissíteni kell.
6. Az SSID kiválasztása után meg kell adni a jelszót. Hálózati jelszóként használja az SAID-kódot (lásd „A telepítési folyamat előtt” c. rész 3. pontját) az első három karakter nélkül (pl. WPR 444441ABCD).

SAID
... X.. X.. X..

Megjegyzés: A jelszóban megkülönböztetjük a kis- és nagybetűket. Ezután csatlakozzon a hálózathoz.

7. Várja meg, amíg a készülék jelzi, hogy csatlakozott a WP-hálózatra.

8. Nyisson meg egy böngészőt. Ha semmi sem történik, a címsorba írja be a „192.168.10.1” számsort (URL-címet), majd nyomja meg az Enter billentyűt. A böngészőben megnyílik a SMART weboldal. Ez a hűtő Wi-Fi-rádióhullámú készülékének konfigurációs oldala.
9. Válassza ki az otthoni hálózat nevét az elérhető hálózatok legördülő listájából.



10. Ha az otthoni vezeték nélküli hálózat rejtve van, válassza az „Egyéb” (->) lehetőséget, majd írja be a nevet (SSID) és a biztonsági protokollt. Ha szükséges, adja meg az otthoni vezeték nélküli hálózat jelszavát. Ne feledje, hogy az ilyen típusú jelszavaknál megkülönböztetjük a kis- és nagybetűket.

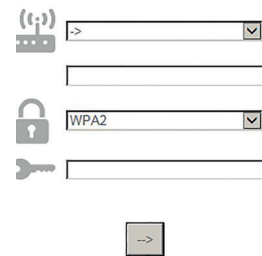

11. Kattintson a „Küldés” gombra, és várjon 15 másodpercet.
12. Normál esetben a KAPCSOLAT ÁLLAPOTA jelzőfény villogása megszűnik, és folyamatosan világ. Ha nem így van, válassza le a készüléket a hálózati áramforrásról, majd csatlakoztassa újra, és ismételje meg a folyamatot.
13. A beállítás befejeződött.

Wi-Fi funkció KIKAPCSOLÁSA – Ha a készülék be van állítva, a funkció kikapcsolásához egyszer meg kell nyomni az Internet gombot. A gomb továbbra is aktív, de halványabban világít.

Wi-Fi funkció BEKAPCSOLÁSA – Az internetkapcsolat ismételt aktiválásához nyomja meg egyszer az Internet gombot. A gomb folyamatosan, normál fényel világít.

VISSZAÁLLÍTÁSI FOLYAMAT

A visszaállítás akkor szükséges, ha módosítjuk a router beállításait (hálózati név és jelszó), illetve ha a hűtő Nem tud csatlakozni a felhőhöz.

Az okoskészüléken:

- nyomja meg és tartsa lenyomva 3 másodpercig az Internet gombot .

Ha ismét használni kívánja a Live funkciót, meg kell ismételnie a telepítési folyamatot.

LIVE TÁVOLI VEZÉRLÉS / MINDENNAPI HASZNÁLAT

A Távirányítás üzemmód segítségével a hűtő okoskészülékkel működtethető és felügyelhető.

- Ellenőrizze, hogy a router be van-e kapcsolva, és csatlakozik-e az internetre
- Ellenőrizze, hogy a Kapcsolat állapota jelzőfény folyamatosan világít-e
- A készülék távoli vezérléséhez használja a Whirlpool alkalmazást, melynek segítségével:
 - ellenőrizheti a hűtő működését, és funkciókat aktiválhat akkor is, ha éppen nincs otthon

- követheti, milyen étel van a hűtőben és mit kell megvásárolni, illetve értesítéseket kaphat az ételek lejáratával kapcsolatban
- további funkciókat használhat, például az intelligens Party üzemmódot
- a legkedvezőbb díjszabás használatával optimalizálhatja az energiafelhasználást
- további információkat kaphat a hűtő optimális használatával és az ételek ideális tárolási módjával kapcsolatban
- riasztás esetén tájékozódhat a hűtő állapotáról

A KÉSZÜLÉK INTERNET-KAPCSOLATÁNAK GYORS ELLENŐRZÉSE

Internetkapcsolat jelzőfénye 	A kapcsolat jellege
gyors villogás	A készülék csatlakozni próbál a routerhez
lassú villogás	A készülék csatlakozik a routerhez, de a szerverhez nem sikerül csatlakoznia (pl. nem működik az ADSL kapcsolat)
BE jelzőfény világít	A készülék csatlakozik a szerverhez, és a szerver felismerte a készüléket

HIBAELHÁRÍTÁSI

Van különbség az Android és az iOS rendszert használó mobiltelefonok (vagy táblagépek) között?	Tetszőleges operációs rendszer használható, nincs különbség.	
Milyen Wi-Fi protokollt támogat a készülék?	A beszerelt Wi-Fi rádióhullámú készülék az európai országokban érvényes WiFi b/g/n beállítást támogatja.	
Melyik WPS-verziót támogatja a készülék?	A készülék a WPS 2.0 vagy újabb rendszert támogatja – tájékozódjon a router dokumentációjában.	
Milyen beállításokkal, konfigurációval kell rendelkeznie a router szoftverének?	A szükséges routerbeállítások:	<ol style="list-style-type: none"> 1. 2,4 GHz, WIFI b/g/n 2. aktív DHCP és NAT
Használható a tetheringhez router helyett 3G-adatátvitel?	Igen, de a felhő alapú szolgáltatásokat állandó internetkapcsolattal rendelkező készülékekhez tervezték.	
Hogyan ellenőrizhető, hogy az otthoni internetkapcsolat és a vezeték nélküli funkció működik-e?	A látható hálózat megkereshető táblagép, mobiltelefon és/vagy számítógép segítségével, és ellenőrizhető a kapcsolat állapota.	Kapcsoljon ki minden egyéb adatkapcsolatot (pl. a mobiltelefonét) a művelet megkezdése előtt.
Hol találom a vezeték nélküli HÁLÓZATOM nevét és jelszavát?	Lásd a router dokumentációját. Javaslatok: Adott esetben a címsorba írt „http://IP-cím” kóddal a csatlakoztatott eszközről hozzáférhetők a router beállításai.	A router címkéjén általában megtalálhatók a bejelentkezési adatok, melyek segítségével a csatlakoztatott eszközről (számítógépről, iPad készülékről, táblagépről) hozzáférhet a készülék beállításaihoz.
Mi a teendő, ha más használja a Wi-Fi csatornát?	Az otthon Wi-Fi hálózat által használt csatornát a router határozza meg (lásd a router útmutatóját), így a router mindenképpen ezt a csatornát használja.	
Hogyan ellenőrizhető, hogy be van-e kapcsolva a készülék vezeték nélküli funkciója?	Ellenőrizze, hogy folyamatosan világít-e az állapotjelző fény. Az okoskészülék segítségével ellenőrizze a Live alkalmazásban, hogy a készülék hálózata látható-e, illetve csatlakozik-e a felhő alapú szolgáltatáshoz.	

Mekkora távolság lehet a router és a készülék között (egy/két helyiség)?

A hatótávolság általában néhány helyiség fed le, de a Wi-Fi jel erőssége nagyban függ a falak alapanyagától.

- Ha a hűtő rádióhullámú rendszere még nincs beállítva, a készülék közelébe helyezett iPad (vagy az otthoni hálózatra csatlakozó más vezeték nélküli eszköz) segítségével ellenőrizhető a jelerősség (pl. az internetről letölthető speciális szoftver használatával).

Mi akadályozhatja meg, hogy a jel eljusson a készülékhez?

- Ellenőrizze, hogy a csatlakoztatott eszközök nem foglalják-e le az internet teljes sávszélességét, és az internetre csatlakoztatott otthoni eszközök száma nem haladja-e meg a routernél megengedett maximális számot.

Mi a teendő, ha a vezeték nélküli kapcsolat nem elérhető a hűtőnél?

- Az otthoni Wi-Fi hálózat hatótávolsága speciális eszközökkel növelhető: Access Point, WiFi jelismétlők, Power-line bridge (nem tartozék).

Kicseréltem a routert, mi a teendő?

Megtarthatja a meglévő beállításokat (hálózati nevet és jelszót), vagy törölheti az előző beállításokat a készülékről (a visszaállítási folyamattal), és ismét elvégezheti a telepítési folyamatot (lásd a „Live távirányítás / Telepítési eljárás” részt).

Mi a teendő, ha a Kapcsolat állapota jelzőfény továbbra is lassan villog, és nem folyamatosan világít?

Ha a Kapcsolat állapota jelzőfény nem világít folyamatosan, a hűtő csatlakozott a routerre, de nem tud csatlakozni az internetre. Ha csatlakoztatni kívánja a készüléket az internetre, ellenőrizze a router és/vagy a csatorna beállításait. A router megfelelő beállításai: a NAT-funkció legyen bekapcsolva, a tűzfal és a DHCP-protokoll beállítása legyen megfelelő. Támogatott titkosítás: WEP, WPA, WPA2. Lásd a router útmutatóját.

Csatorna beállításai: Ha az internetszolgáltató korlátozza az internetre csatlakoztatható MAC-címek számát, előfordulhat, hogy a hűtő nem csatlakoztatható a felhő alapú szolgáltatáshoz. A MAC-cím a készülékek (pl. számítógép) egyedi azonosítója. Kérjen segítséget az internetszolgáltatótól, hogyan csatlakoztatható az internetre új eszköz (nem számítógép, azaz pl. hűtő).

Hol találom a hűtő MAC-címét?

Az okoskészüléken:

- nyissa ki a hűtő ajtaját
- az ajtó belső burkolatán, az alsó és középső polc között található az SAID-kódot és a MAC-címet tartalmazó matrica

A MAC-cím alfanumerikus karakterekből áll.

Hogyan kell beállítani a készüléken a vezeték nélküli kapcsolatot?

A pontos lépések a részletes leírásban találhatóak. Minden készülék esetén két módszer alkalmazható:

1. a WPS („Wi-Fi Protected Setup”) típusú csatlakozási eljárást használja.

2. Ha a készülék még nincs beállítva, a bekapcsolás után 20 percig elérhető a beállításhoz szükséges weboldal, amely a készülék hálózatán keresztül nyitható meg (WP_”MAC-cím”, pl. WP_88_E7_12_00_28_3C).

Hogyan ellenőrizhető, hogy működik-e az adatátvitel?

A hálózat beállítása után kapcsolja ki a készüléket, várjon 20 másodpercet, majd kapcsolja vissza a készüléket, és ellenőrizze, hogy az alkalmazás kijelzi-e a készülék UI-állapotát. Válassza a „Max. jég” beállítást vagy más opciót, és ellenőrizze

az állapotot az alkalmazásban (MEGJEGYZÉS: a hőmérséklet beállítása néhány másodpercet vesz igénybe, az adat ezt követően kerül át az alkalmazásba).

ÉLELMISZER-TÁROLÁSI TANÁCSOK

HŰTŐTÉR

A hűtőszekrény készételek, friss és tartósított élelmiszerek, tejtermékek, gyümölcsök, zöldségek és italok tárolására szolgál.

SZELLŐZÉS

A hűtőtérben a levegő természetes áramlása különböző hőmérsékletű zónákat eredményez. A hőmérséklet közvetlenül a gyümölcsös és zöldséges rekesz felett, illetve a készülék hátlapjánál a legalacsonyabb. A hőmérséklet a hűtőtér elülső felső részén a legmagasabb.

Ha a szellőzés nem megfelelő, az energiafogyasztás nő, a hűtési teljesítmény pedig csökken. Ne takarja el a szellőzőket élelmiszerekkel vagy más tárgyakkal – ezek biztosítják a levegő megfelelő keringetését és az ételek megfelelő tárolását.

FRISS ÉLELMISZEREK ÉS ITALOK TÁROLÁSA

- › Az ételek csomagolásához használjon újrahasznosítható, műanyagból, fémből, alumíniumból és üvegből készült tárolóedényeket, illetve háztartási fóliát.
- › Használjon zárt tárolóedényeket a folyadékokhoz és azokhoz az élelmiszerekhez, amelyek erőteljes szagokat/ízket bocsáthatnak ki vagy vehetnek át, illetve fedje be ezeket.
- › A nagy mennyiségű etilént kibocsátó és az erre érzékeny élelmiszereket (pl. gyümölcsök, zöldségek, saláta) egymástól elkülönítve vagy becsomagolva kell tárolni eltarthatóságuk megőrzése érdekében; például ne tároljon együtt paradicsomot kivével vagy fejes káposztával.
- › Ne tegye túl közel egymáshoz az élelmiszereket, hogy a levegő megfelelően tudjon áramlani.
- › Az üvegek felborulása megelőzhető a palacktartó segítségével.
- › Ha a hűtőtérben kis mennyiségű élelmiszert kíván tárolni, javasoljuk, hogy a gyümölcsös és zöldséges rekesz feletti polcokat használja, mivel a hűtőtérnek ez a leghidegebb része.
- › Ügyeljen arra, hogy ne takarja el a szellőzőnyílásokat az élelmiszerekkel.

FRISS ÉLELMISZEREK ÉS ITALOK TÁROLÁSI HELYE

- › A hűtőszekrény polcain: készételek, déligyümölcsök, sajtok, csemegeáruk.
- › A gyümölcsös és zöldséges rekeszben: gyümölcsök, saláták, zöldségek.
- › A leghidegebb területen (a gyümölcsös és zöldséges rekesz felett): hús, hal, felvágott, torta
- › Az ajtóban: vaj, lekvár, szósz, savanyúságok, konzervek, üvegek, italos dobozok, tojás.

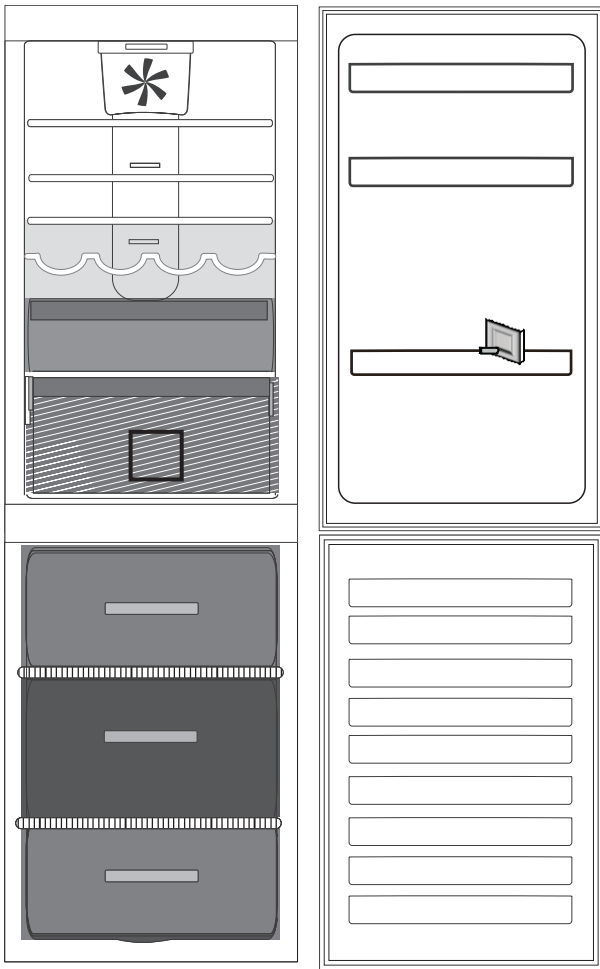

Jelmagyarázat



MÉRSÉKELT HŐMÉRSÉKLETŰ ZÓNA

Déligyümölcs, konzerv, italok, tojás, szósz, savanyúság, vaj, lekvár tárolásához ajánlott.

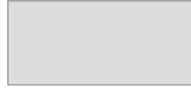

HIDEG ZÓNA

Sajt, tej, mindennapi élelmiszerek, csemegeáruk, joghurt tárolásához ajánlott.



LEGHIDEGEBB ZÓNA

Hal, hús és felvágottak tárolásához ajánlott. Ha kikapcsolja az Aktív 0° rekeszt, ezt a fiókot más jellegű élelmiszerek, téli gyümölcsök vagy desszertek tárolására is használhatja.

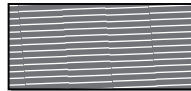

ZÖLDSÉGES ÉS GYÜMÖLCSÖS REKESZ



MÉLYHŰTÖTT ZÓNA REKESZE

(LEGHIDEGEBB ZÓNA) Friss/elkészített ételek fagyasztásához.



FAGYASZTÓ REKESZEI

Megjegyzés

A jelmagyarázatban használt szürke árnyalatok nem a rekeszek valódi színét jelzik

FAGYASZTÓTÉR

A fagyasztó a fagyasztott ételek tárolására, jégkockák készítésére és friss élelmiszerek lefagyasztására használható.

A készülék adattábláján megtekinthető, hogy 24

óra alatt maximum hány kilogramm friss élelmiszer lefagyasztása lehetséges (... kg/24 óra).

Ha csak kis mennyiségű élelmiszert kíván tárolni a fagyasztóban, javasoljuk, hogy a fagyasztótér leghidegebb részét, azaz a középső zónát használja.

TANÁCSOK FRISS ÉLELMISZEREK FAGYASZTÁSÁHOZ ÉS TÁROLÁSÁHOZ

› Javasoljuk, hogy minden fagyasztott ételt címkézzon fel, és tüntesse fel rajtuk a dátumot. A címkék segítségével azonosítani tudja az ételeket, és láthatja rajtuk, hogy meddig kell felhasználni őket, mielőtt megromlanának. A felengedett ételeket soha ne fagyassza le újra.

› Fagyasztás előtt csomagolja be és zárja le a friss élelmiszereket a következők segítségével: alufólia, fólpap, levegő- és vízzáró műanyag zacskó, fedővel ellátott polietilén tárolóedény, friss élelmiszerek fagyasztásához megfelelő fagyasztóedény.

› Ha jó minőségű fagyasztott élelmiszert kíván készíteni, az élelmiszereknek frissnek, érettnak és kiváló minőségűnek kell lennie.

› A friss zöldségeket és gyümölcsöket lehetőség szerint közvetlenül a leszedés után kell lefagyasztani, hogy megőrizzék teljes tápértéküket, eredeti állagukat, színüket és ízüket. Egyes húsokat, különösen a vadakat, lefagyasztás előtt érelni kell.

› A forró ételeket hagyja kihűlni, mielőtt a fagyasztóba tenné őket.

› A teljesen vagy részben kiolvadt ételeket azonnal fagyassza el. Ne fagyassza le újra az ételeket, hacsak nem főzte meg azokat kiolvastás után. Főzés után a kiolvastott élelmiszert vissza lehet fagyasztani.

› Ne fagyasszon le folyadékkal teli üvegeket.

› Használja a Gyorshűtés funkciót a hűtési vagy fagyasztási folyamat felgyorsításához (lásd a Rövid használati útmutatót).

FAGYASZTOTT ÉLELMISZEREKHEZ VÁSÁRLÁSI TANÁCSOK

Fagyasztott élelmiszerek vásárlásakor:

› Győződjön meg arról, hogy a csomagolás nem sérült (előfordulhat, hogy a sérült csomagolású élelmiszer megromlott). Ha a csomagolás felpuffadt vagy nedvességfoltok láthatók rajta, előfordulhat, hogy a tárolás nem megfelelő körülmények között történt, és az élelmiszer már elkezdett kiolvadni.

› A fagyasztott élelmiszereket a vásárlás végén vegye meg, és hőszigetelt hűtőtáskában szállítsa.

› Otthon azonnal tegye be a fagyasztott élelmiszereket a fagyasztóba.

› Ha az élelmiszer akár csak részben kiolvadt, ne fagyassza le újra. 24 órán belül fagyassza el.

› Kerülje el vagy csökkentse minimálisra a hőmérséklet-változásokat. Tartsa be a csomagoláson feltüntetett szavatossági időt.

› Tartsa be a csomagoláson jelzett tárolási utasításokat.

**FAGYASZTOTT ÉLELMISZEREK
ELTARTHATÓSÁGA**

HÚS	<i>hónap</i>	PÖRKÖLT	<i>hónap</i>	GYÜMÖLCSÖK	<i>hónap</i>
Marha	8-12	Hús, szárnyas	2-3	Alma	12
Disznóhús, borjúhús	6-9	TEJTERMÉKEK		Sárgabarack	8
Bárány	6-8	Vaj	6	Szeder	8-12
Nyúlhús	4-6	Sajt	3	Ribizli/feketeribizli	8-12
Darált hús/belsőség	2-3	Tejszín	1-2	Cseresznye	10
Kolbász	1-2	Jégkrém	2-3	Őszibarack	10
SZÁRNYAS		Tojás	8	Körte	8-12
Csirke	5-7	LEVESEK ÉS SZÓSZOK		Szilva	10
Pulyka	6	Leves	2-3	Málna	8-12
Szárnyasaprólék	2-3	Hússzósz	2-3	Eper	10
RÁKFÉLÉK		Pástétom	1	Rebarbara	10
Puhatestűek, homár	1-2	Ratatouille	8	Gyümölcsle (narancs, citrom, grépfrút)	4-6
Rák, homár	1-2	TÉSZTAFÉLÉK ÉS KENYEREK		ZÖLDSÉGEK	
KAGYLÓK		Kenyér	1-2	Spárga	8-10
Osztriga (héjában)	1-2	Sütemény (töltelék nélkül)	4	Bazsalikom	6-8
HAL		Torta	2-3	Bab	12
„Zsíros” (lazac, hering, makréla)	2-3	Palacsinta	1-2	Articsóka	8-10
„Sovány” (tőkehal, nyelvhál)	3-4	Nyers tészta	2-3	Brokkoli	8-10
		Lepény	1-2	Kelbimbó	8-10
		Pizza	1-2	Karfiol	8-10
				Répa	10-12
				Zeller	6-8
				Gomba	8
				Petrezselyem	6-8
				Paprika	10-12
				Borsó	12
				Futóbab	12
				Spenót	12
				Paradicsom	8-10
				Cukkini	8-10

AJÁNLÁSOK ARRRA AZ ESETRE, HA NEM HASZNÁLJA A KÉSZÜLÉKET

TÁVOLLÉT / NYARALÁS

Hosszabb távollét esetén javasoljuk, hogy használja fel az élelmiszert, és energiatakarékosági okokból válassza le a készüléket az elektromos hálózatról.

KÖLTÖZÉS

1. Vegye ki az összes belső alkatrészt.
2. Csomagolja be és rögzítse egymáshoz őket ragasztószalaggal úgy, hogy ne ütődjenek egymáshoz, és ne vesszenek el.
3. Csavarja vissza az állítható lábakat, hogy ne érjenek hozzá a támasztófelülethez.
4. Csukja be és rögzítse ragasztószalaggal az ajtót, majd rögzítse a csatlakozókábelt a készülékhez szintén ragasztószalaggal.

ÁRAMSZÜNET

Áramkimaradás esetén hívja fel az áramszolgáltató ügyfélszolgálatát, és kérdezze meg, milyen hosszú ideig fog tartani az áramszünet.

Megjegyzés: Ne feledje, hogy a teljesen telepakolt készülék hosszabb ideig tartja a hideget, mint a csak részben feltöltött.

Ha még láthatók jégkristályok az élelmiszereken, azok ismét lefagyaszthatók, bár elképzelhető, hogy ízük és aromájuk romlik.

Ha az élelmiszer rossz állapotban van, a legbiztosabb, ha kidobja.

24 óránál rövidebb áramkimaradás esetén.
Tartsa zárva a készülék ajtaját. Ezáltal a készülékben lévő élelmiszerek a lehető leghosszabb ideig hidegen maradnak.

24 óránál hosszabb áramkimaradás esetén.
Ürítse ki a fagyasztóteret, és tegye az élelmiszereket hordozható fagyasztóba. Ha nem rendelkezik ilyen fagyasztódobozzal, és jégakkuk sem állnak rendelkezésére, próbálja meg felhasználni a könnyebben romló élelmiszereket.

Ürítse ki a jégkockatartót.

TISZTÍTÁS ÉS KARBANTARTÁS

A tisztítási vagy karbantartási műveletek megkezdése előtt húzza ki a készülék tápkábelét a csatlakozóaljzatból, vagy szüntesse meg a tápellátást.

Soha ne használjon súrolószereket. Soha ne tisztítsa

a hűtőszekrény alkatrészeit gyúlékony folyadékkal. Ne használjon gőzzel tisztító berendezéseket.

A gombok és a vezérlőpanel kijelzője nem tisztítható alkohollal vagy alkoholszármazékokkal; kizárólag száraz törlőkendőt használjon.

› Időnként tisztítsa meg a készüléket kifejezetten hűtőszekrények belsejének tisztítására szolgáló semleges tisztítószeres, langyos vizes oldatba mártott törlőkendővel.

› A készülék külső felületét és az ajtó tömítését nedves ruhadarabbal tisztítsa, majd egy puha ruhadarabbal törölje szárazra.

› A készülék hátoldalán lévő kondenzátort rendszeresen meg kell tisztítani porszívóval.

Fontos megjegyzés:

› A gombok és a vezérlőpanel kijelzője nem tisztítható alkohollal vagy alkoholszármazékokkal; kizárólag száraz törlőkendőt használjon.

› A hűtőrendszer csövei a leolvastótálca közelében találhatóak, és felforrósodhatnak. Időnként tisztítsa meg ezeket porszívóval.

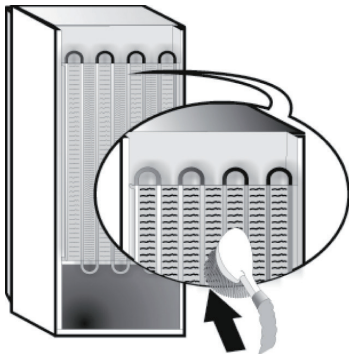

HIBAEELHÁRÍTÁSI ÚTMUTATÓ ÉS VEVŐSZOLGÁLAT

MIELŐTT A VEVŐSZOLGÁLATHOZ FORDUL...

A teljesítménnyel kapcsolatos problémák gyakran olyan, apró dolgokból adódnak, amelyeket mindenféle szerszám nélkül Ön is ki tud küszöbölni.

MŰKÖDÉSI ZAJOK

A készülék által kiadott zajok hozzátartoznak a normál működéshez, mivel a berendezés a teljesítményszabályozás érdekében számos ventilátorral és motorral rendelkezik, amelyek automatikusan be- és kikapcsolnak.

ENNEK ELLENÉRE A MŰKÖDÉS KÖZBEN HALLHATÓ ZAJOK EGY RÉSE CSÖKKENTHETŐ, HA:

- › a készüléket vízszintesen, egyenletes felületen helyezi üzembe.
- › elegendő szabad helyet hagy a készülék és a bútorok között.
- › ellenőrzi, hogy a belső alkatrészek megfelelően vannak-e elhelyezve.
- › ellenőrzi, hogy az üvegek és tárolóedények nem érintkeznek-e egymással.

A KÉSZÜLÉK MŰKÖDÉSE KÖZBEN HALLHATÓ ZAJOK

Sípoló hang, amikor első alkalommal vagy hosszú idő után kapcsolja be a készüléket.



Kotyogó hang, amikor a hűtőfolyadék befolyik a csövekbe.



Zúgó hang, amikor a kompresszor működik.



Zúgó hang, amikor a vízszelep vagy a ventilátor aktiválódik.



Recsegő hang, amikor a kompresszor elindul.



Kattanó hang, amikor a termosztát beállítja, milyen gyakran kapcsoljon be a kompresszor.



HIBAEELHÁRÍTÁSI ÚTMUTATÓ

Probléma	Lehetséges ok	Megoldás
A KÉSZÜLÉK NEM MŰKÖDIK	Lehetséges, hogy a készülék elektromos tápellátásával van gond.	<ul style="list-style-type: none"> › Ellenőrizze, hogy a tápkábel működő, megfelelő feszültségű konnektorba van-e csatlakoztatva. › Ellenőrizze a lakás elektromos rendszerének védelmi berendezéseit és biztosítékait.
VÍZ TALÁLHATÓ A LEOLVASZTÓTÁLCÁBAN	Ez meleg, párás időben normális jelenség. A tálca akár félig is tele lehet.	<ul style="list-style-type: none"> › Győződjön meg arról, hogy a készülék vízszintesen áll, nehogy a víz kifolyjon.
A KÉSZÜLÉK AJTÓTÖMÍTÉSSEL ÉRINTKEZŐ SZÉLEI ÉRINTÉSKOR MELEGEK	Nem jelent meghibásodást. Meleg időben és a kompresszor működése esetén ez normális jelenség.	
NEM MŰKÖDIK A VILÁGÍTÁS	<p>Lehetséges, hogy ki kell cserélni az izzót.</p> <p>Lehetséges, hogy a készülék bekapcsolt/készületi állapotban van.</p>	<ul style="list-style-type: none"> › Ellenőrizze, hogy a lakás elektromos rendszerének védelmi berendezései és biztosítékai megfelelően működnek-e. › Ellenőrizze, hogy a tápkábel működő, megfelelő feszültségű konnektorba van-e csatlakoztatva › Ha a LED-ek kiégtek, vegye fel a kapcsolatot a vevőszolgálattal az azonos típusú izzóra történő csere érdekében, amely kizárólag a vevőszolgáltatónál vagy a hivatalos forgalmazóknál szerezhető be.
ÚGY TŰNIK, HOGY A MOTOR TÚL HOSSZAN MŰKÖDIK	A motor működési ideje az alábbiaktól függ: az ajtónyitások száma, a tárolt élelmiszer mennyisége, a helyiség hőmérséklete, a hőmérséklet-szabályozók beállítása.	<ul style="list-style-type: none"> › Ellenőrizze, hogy a készülék vezérlőelemei megfelelően vannak-e beállítva. › Ellenőrizze, hogy nem helyezett-e nagy mennyiségű élelmiszert a készülékbe. › Ellenőrizze, hogy nem nyitják-e ki túl gyakran az ajtót. › Ellenőrizze, hogy az ajtó megfelelően zár-e.
A KÉSZÜLÉK HŐMÉRSÉKLETE TÚL MAGAS	Ennek különböző okai lehetnek (lásd a „Megoldások” oszlopot)	<ul style="list-style-type: none"> › Ellenőrizze, hogy a (készülék hátulján lévő) kondenzátor nem túl poros, szennyezett-e. › Ellenőrizze, hogy az ajtó megfelelően be van-e csukva. › Ellenőrizze, hogy az ajtó tömítése megfelelő-e. › Forró napokon vagy ha a helyiségben meleg van, a motor természetesen hosszabb ideig működik. › Ha a készülék ajtaja egy ideig nyitva volt, vagy nagyobb mennyiségű élelmiszert helyezett a készülékbe, a motor hosszabb ideig működik annak érdekében, hogy a készülék belsejét lehűtse.
AZ AJTÓK NYITÁSA VAGY ZÁRÁSA NEM MEGFELELŐ	Ennek különböző okai lehetnek (lásd a „Megoldások” oszlopot)	<ul style="list-style-type: none"> › Ellenőrizze, hogy az élelmiszer nem akadályozza-e az ajtó csukását. › Ellenőrizze, hogy a belső alkatrészek és az automatikus jégkockakészítő a megfelelő helyen van-e. › Ellenőrizze, hogy nincs-e szennyeződés vagy ragadós anyag az ajtó tömítésén. › Győződjön meg arról, hogy a készülék vízszintesen áll.

VEVŐSZOLGÁLAT

MIELŐTT A VEVŐSZOLGÁLATOT HÍVNÁ

1. Ellenőrizze, hogy a probléma megoldható-e a **HIBAELEHÁRÍTÁSI ÚTMUTATÓ** részben ismertetett javaslatok segítségével.

-
2. Kapcsolja ki, majd ismét be a készüléket, és ellenőrizze, hogy a hiba továbbra is fennáll-e

HA A FENTI LÉPÉSEK ELVÉGZÉSE UTÁN A HIBA TOVÁBBRA IS FENNÁLL, LÉPJEN KAPCSOLATBA A HELYI VEVŐSZOLGÁLATTAL

Ha segítségre van szüksége, hívja a garanciafüzetben található telefonszámot, vagy kövesse a **www.whirlpool.eu** weboldalon megadott utasításokat

Mindig adja meg:

- a hiba rövid leírását;
- a készülék típusát és pontos modellszámát;
- a szervizszámot (az adattáblán a „Service” szó után látható). A szervizszám a garancialevélen is fel van tüntetve;
- a teljes címét;
- a telefonszámát.

SERVICE 0000 000 00000



Ha bármilyen javításra van szükség, csak a hivatalos vevőszolgálathoz forduljon (így biztosítható az eredeti alkatrészek használata és a megfelelő javítás).

Gyártó:
Whirlpool Europe s.r.l. - Socio Unico
Viale Guido Borghi 27
21025 Comerio (VA)
Italy

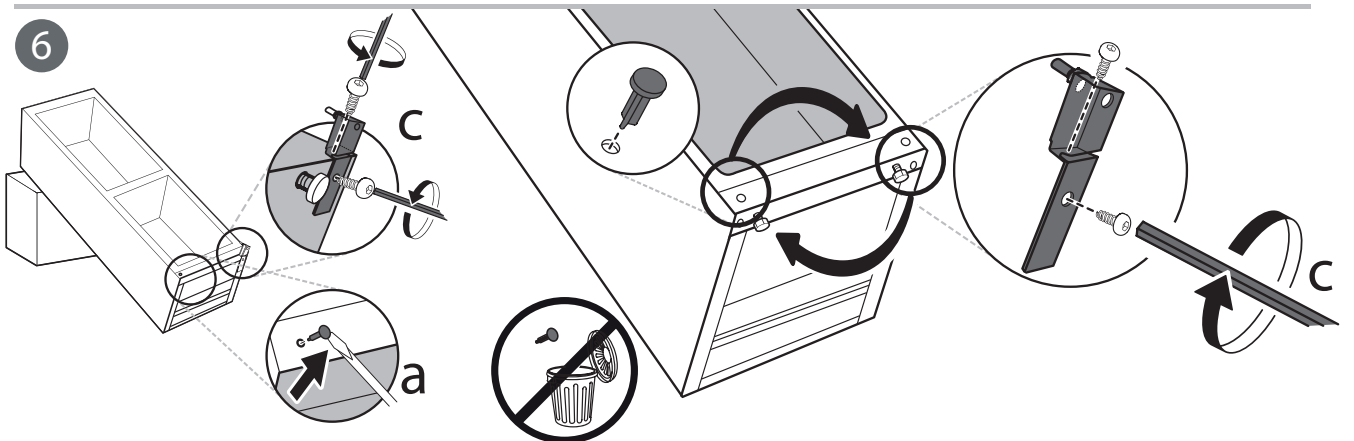
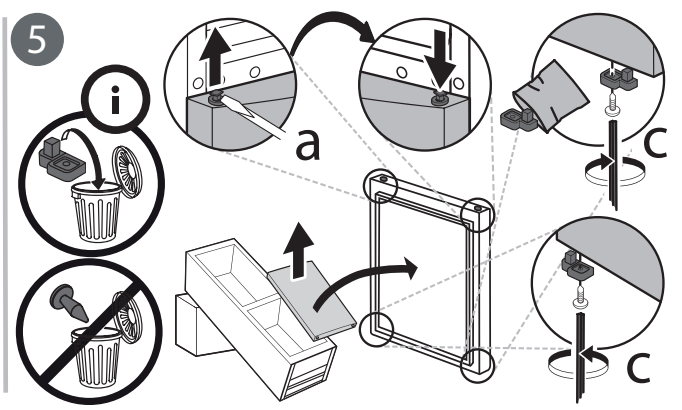
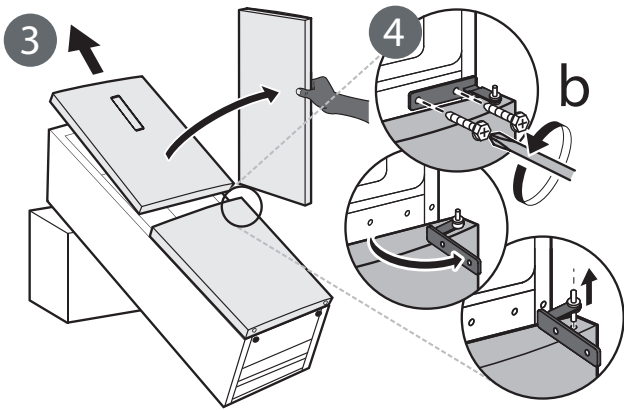
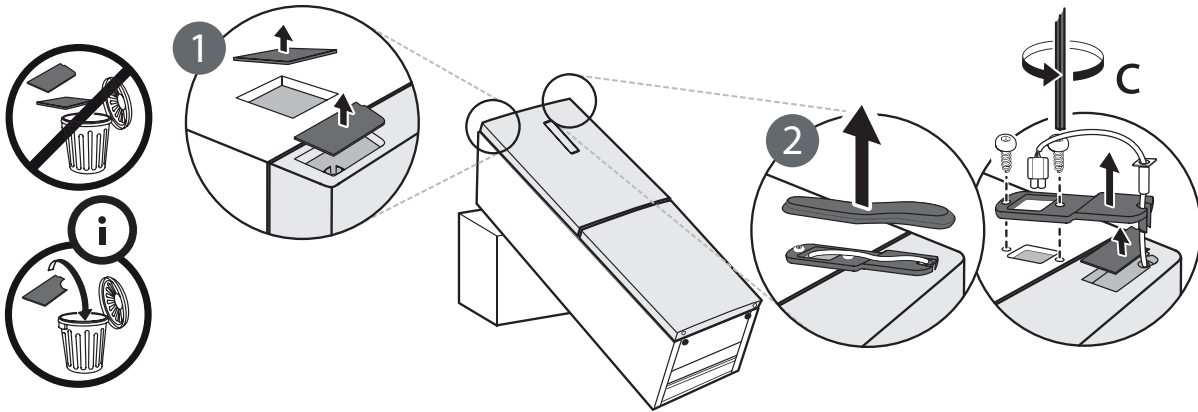
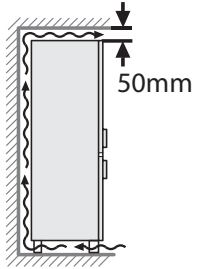
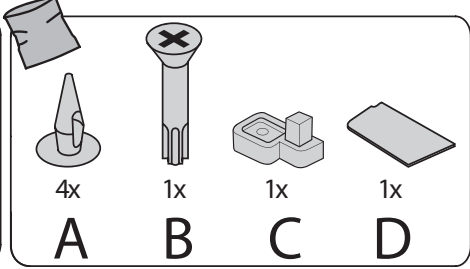
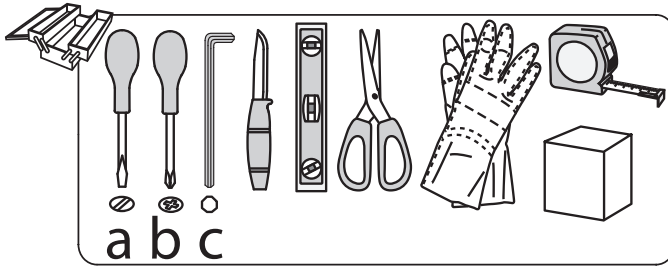
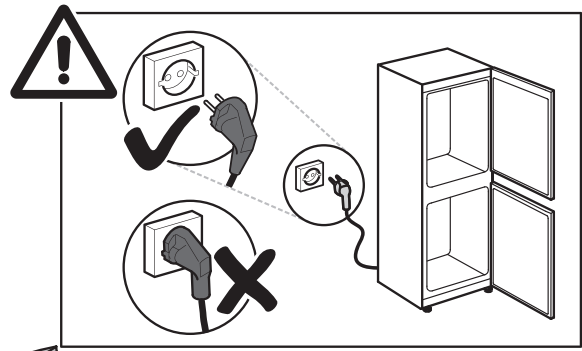
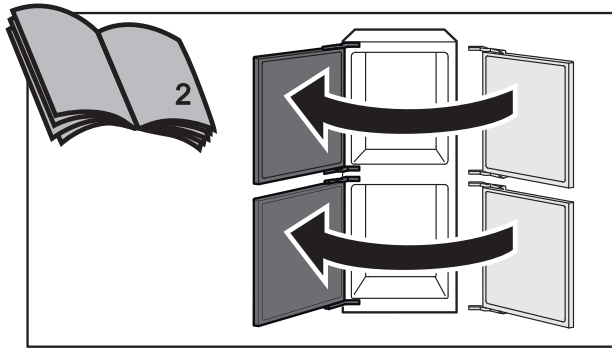

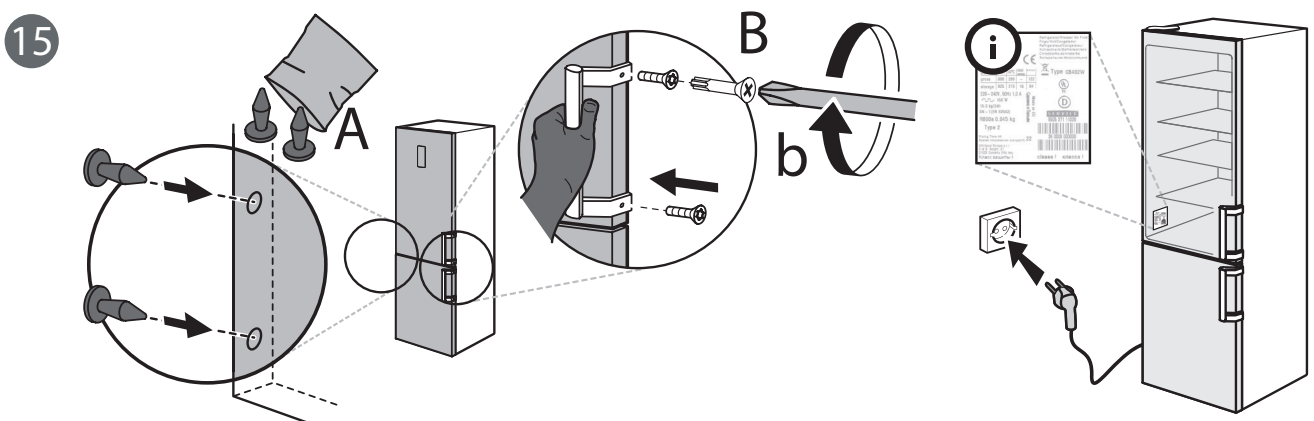
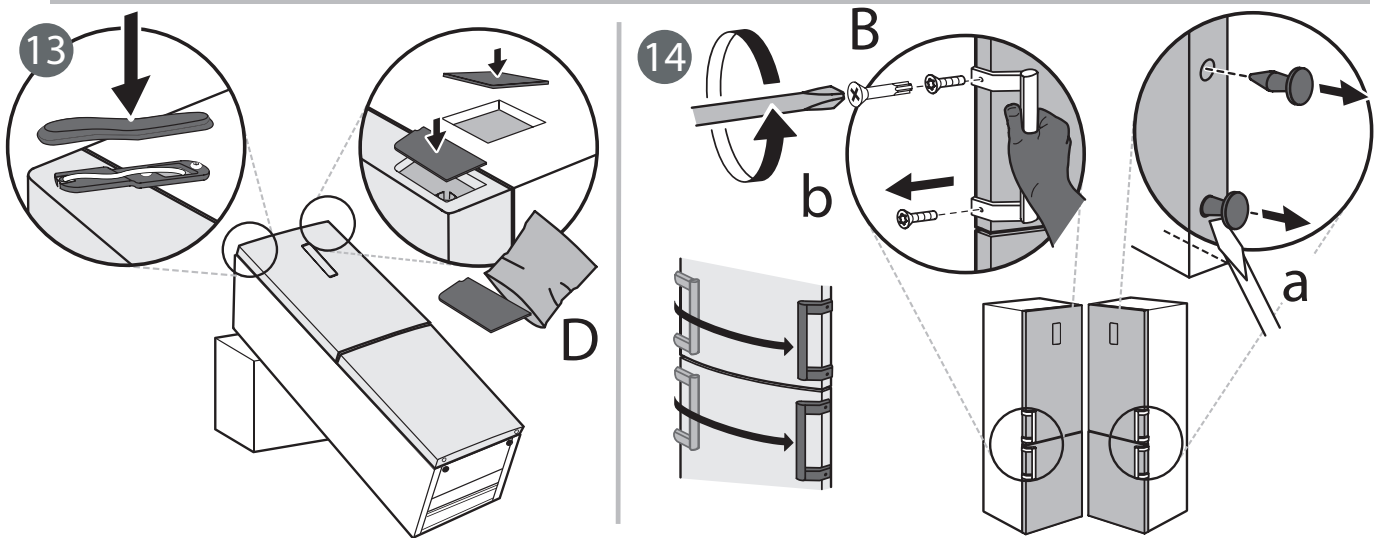
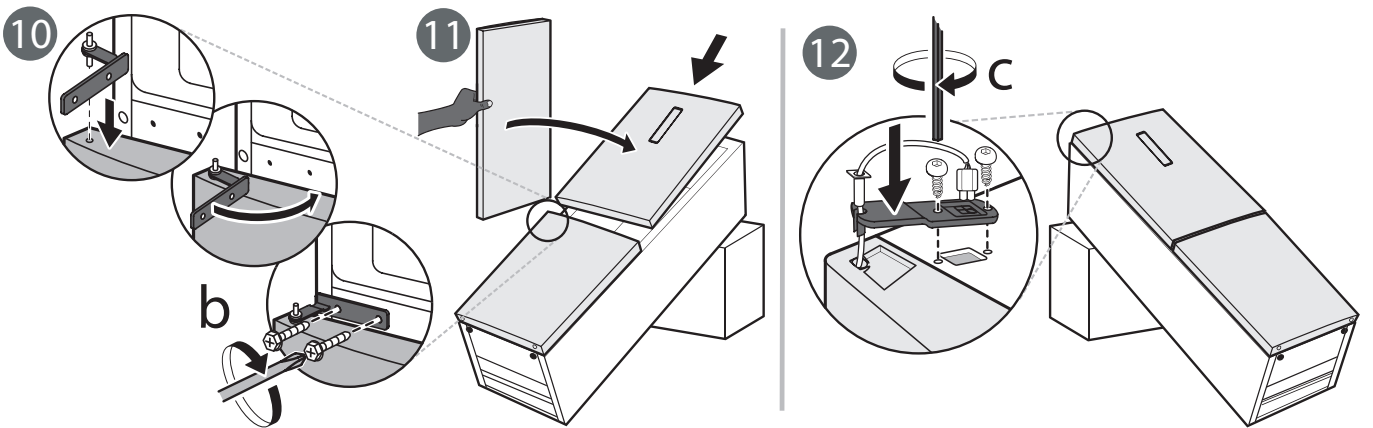
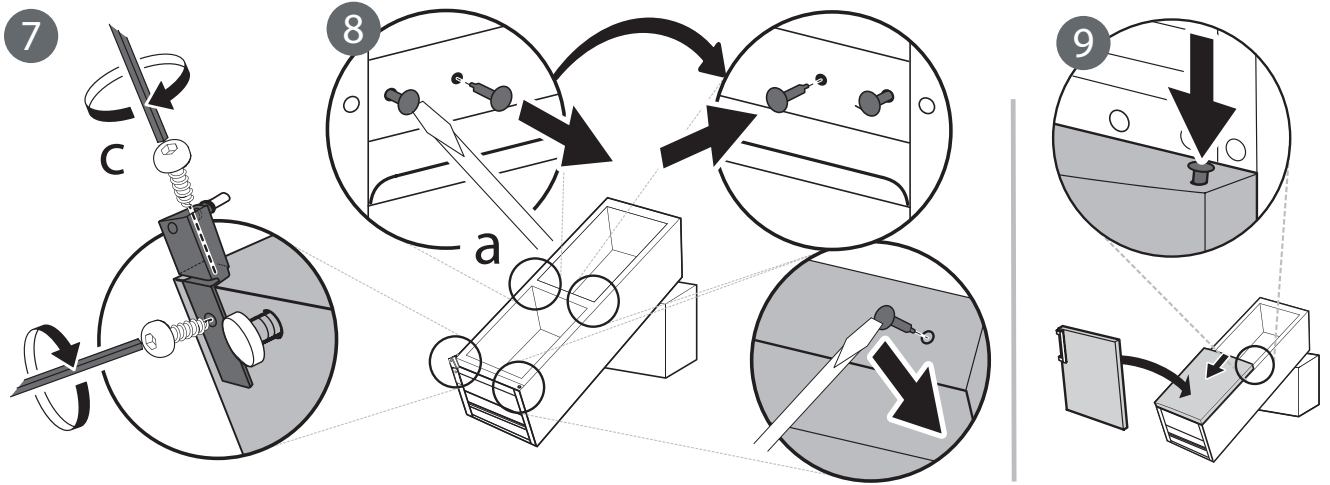

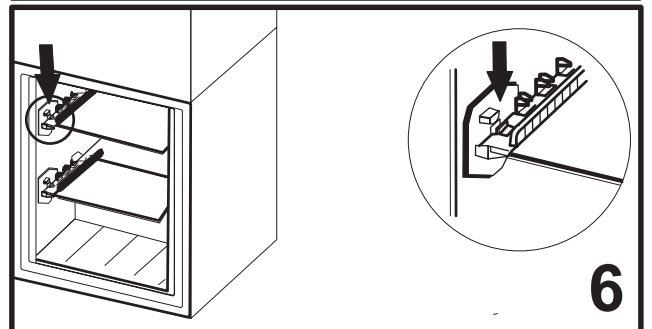
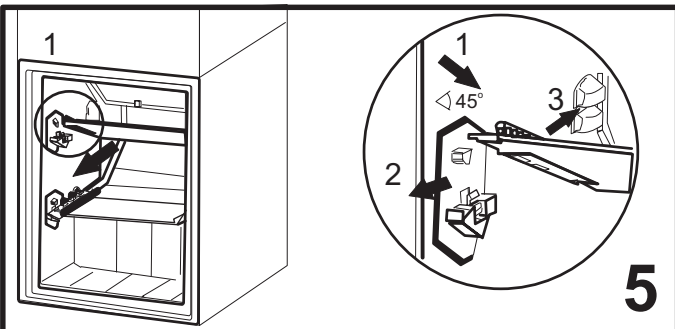
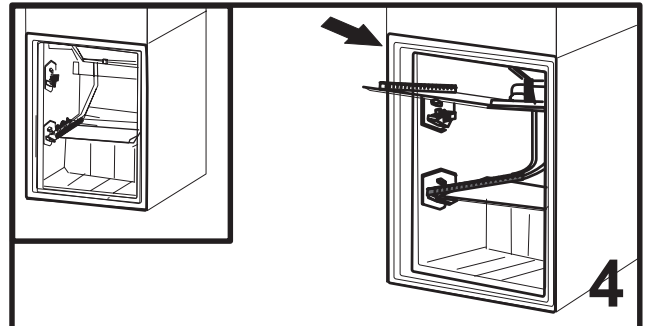
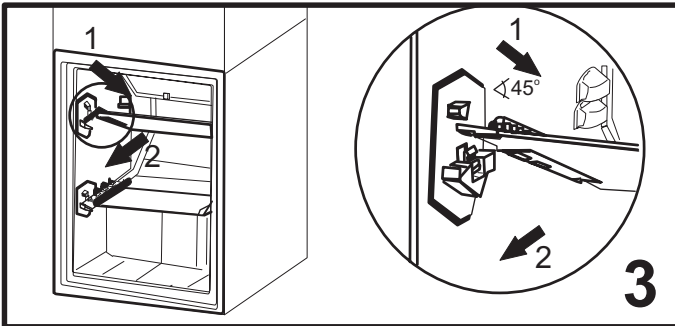
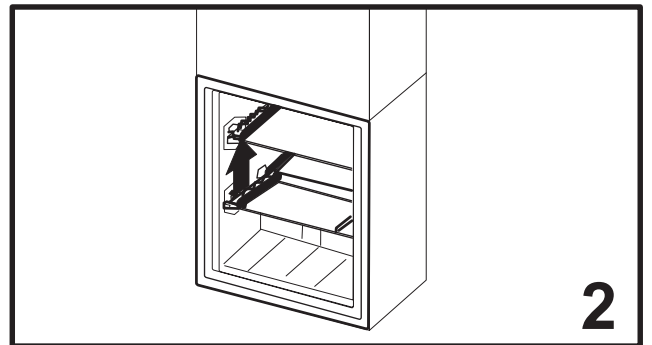
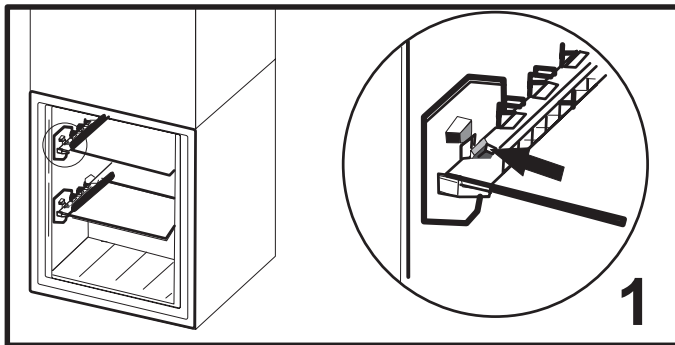
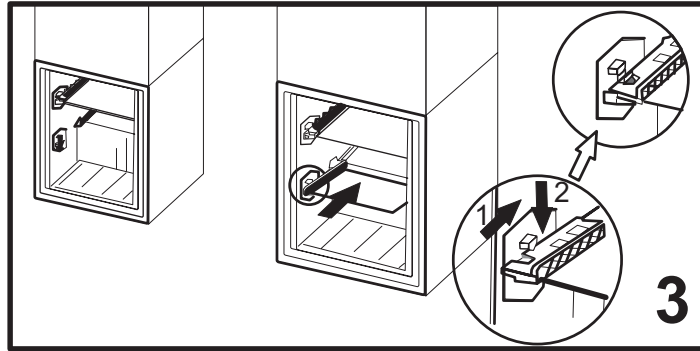
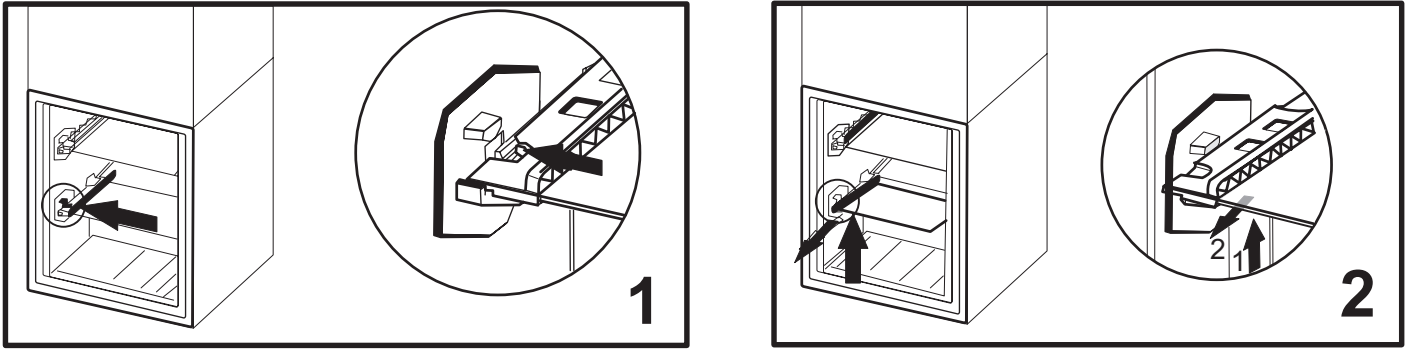

400011027319
Nyomtatva Olaszországban