

ARG 585/3

12NC: 853458510000

Code EAN: 8003437125904

Whirlpool

SENSING THE DIFFERENCE

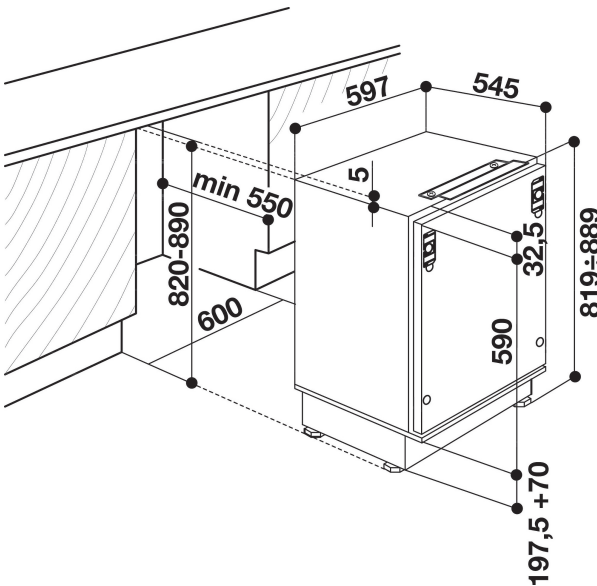

CARACTERISTIQUES PRINCIPALES

Groupe de produit	Réfrigérateur
Référence commerciale	ARG 585/3
Code EAN	8003437125904
Type de construction	Encastrable
Type de montage	Sous-encastrable
Type de commande	Mécanique
Types de dispositifs de réglage et d'alarme	Mécanique
Couleur principale du produit	Blanc
Puissance de raccordement	100
Intensité	16
Tension	220-240
Fréquence	50
Longueur du cordon électrique	245
Type de prise	Schuko
Capacité nette totale	146
Nombre d'étoiles	Automatique
Nombre de circuits de froid	1
Hauteur du produit	815
Largeur du produit	596
Profondeur du produit	545
Profondeur porte ouverte à 90°	-
Réglage maximum de la hauteur des pieds	0
Poids net	32
Charnière de la porte	Droite réversible

CARACTERISTIQUES TECHNIQUES

Température réglable	-
Signal de dysfonctionnement	Pas de signal
Processus de dégivrage dans la partie réfrigérateur	Automatique
Interrupteur réfrigération rapide	Non
Ventilateur dans le compartiment réfrigérateur	Non
Clayettes spéciales bouteille	Non
Porte verrouillable	-
Nombre de clayettes dans le réfrigérateur	4
Nombre de clayettes réglables dans le réfrigérateur	3
Matériau des clayettes	Verre
Thermomètre du réfrigérateur	Aucun

PERFORMANCES

Classe énergétique - NOUVEAU (2010/30/UE)	A
Consommation énergétique annuelle - NOUVEAU (2010/30/CE)	153
Capacité nette du réfrigérateur - NOUVEAU (2010/30/CE)	146
Capacité nette du congélateur - NOUVEAU (2010/30/CE)	0
Capacité de congélation - NOUVEAU (2010/30/CE)	0
Temps avant l'augmentation de la température	0
Classe climatique	N
Niveau sonore	37
Froid ventilé	Non
Température ambiante maximale	0
Température ambiante minimale	0