

ARG 912

12NC: 853491296000

Codul GTIN (EAN): 8003437128790

Whirlpool

SENSING THE DIFFERENCE

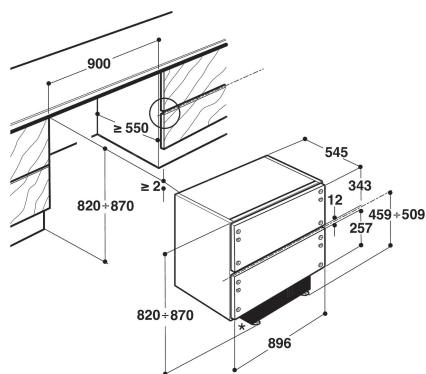

* NON NECESSITA DI GRIGLIA FRONTALE NELLO ZOCCOLO

- Clasă energetică: A+
- Tehnologia 6TH Sense
- Capacitate netă totală: 170 l
- Dimensiunile produsului (ÎxLxA): 815x896x540 mm
- Nivel de zgomot: 39 dB (A)
- Răcire rapidă
- Filtru antibacterian
- Ventilare internă
- Sistem de răcire pentru compartimentul frigider: No frost
- Estetică interior Flagship
- 1 sertar
- 1 raft în compartimentul frigider
- Control electronic
- Consum de energie anual 128 kWh/an
- Sistem de montare ușă capac montat fix
- Capacitate totală brută: 174 l
- Alb Finisaj
- Dimensiuni nișă ÎxLxA: 820 x 900 x 550 mm

Frigider incorporabil Whirlpool: culoare alb - ARG 912

Specificatii combine frigorifice incorporate: filtru antibacterian pentru alimente sanatoase. Senzorii AI 6-lea Simt asigura temperatura ideala alimentelor si reduce consumul de energie.



Tehnologia AI 6-lea Simt

Slveaza energie, prezerva hrana. Unica tehnologie AI 6-lea Simt te ajuta sa obtii rezultate remarcabile indiferent de reteta.



Racire rapida

Racire rapida. Temperatura din interior-ul se ajusteaza automat datorita senzorilor AI 6-lea Simt. De acum te bucuri de temperatura ideala si consum redus de energie.



SOFT CLOSING

Gratie sistemului Soft-Closing te bucuri de mai multa liniste. Mecanismul special, amplasatin usa, impiedica producerea oricarui zgomot puternic la inchiderea acesteia.



Capacitate 115-185 litri

Bucura-te de mai mult spatiu. De acum ai o capacitate mai mare pentru ati depozita alimentele.



Ventilare

Frigiderul Whirlpool iti asigura o ventilare astfel incat sa te bucuri de cele mai bune rezultate.



Clasa energetica A+

Eficienta energetica. Datorita clasei A+ de energie, acest aparat Whirlpool iti permite sa te bucuri atat de performanta dorita cat si de un consum excelent de energie.



Auto dezghetare

Mai putin timp petrecut cu dezghetarea frigiderului. De acum te bucuri de eficienta in dezghetarea frigiderului.



Control electronic

Control intuitiv. Interfata intuitiva digitala iti asigura sa setezi programul necesar cu usurinta pentru hota ta. De asemenea include si un timer.



Space Management

Tot spatiul de care ai nevoie. Combinez Whirlpool iti ofera flexibilitatea necesara pentru alimentele tale.



Filtru antibacterian

Whirlpool, impreuna cu Microban, liderul de piata in solutii antibacteriene, a dezvoltat un sistem antibacterian de filtrare a aerului. Este cea mai buna tehnologie disponibila care va protejeaza mancarea si ajuta la indepartarea bacteriilor si mirosurilor.

ARG 912

12NC: 853491296000

Codul GTIN (EAN): 8003437128790

Whirlpool

SENSING THE DIFFERENCE

MAIN FEATURES

Grup de produse	Combina frigorifica
Codul comercial	ARG 912
Codul GTIN (EAN)	8003437128790
Tipul de construcție	Incorporabil
Tipul de instalare	Built-under
Tip de control	Electronic
Tipul de control al setărilor	7 segmente
Culoarea principală a produsului	Alb
Conectarea electrică (W)	60
Curent (A)	0,3
Tensiune (V)	220-240
Frecvență (Hz)	50
Length of Electrical Supply Cord (cm)	245
Tip de conectare	Schuko
Capacitate netă totală (l)	170
Numar stele	Automat
Numărul sistemelor independente de răcire	1
Înălțimea produsului	815
Lățimea produsului	896
Adâncimea produsului	540
Adâncimea cu ușă deschisă la 90 grade (mm)	-
Ajustare maximă a picioarelor de reglare	0
Greutate netă (kg)	67
Balama usa	Altele

TECHNICAL FEATURES

Temperatura reglabilă	-
Semnal de avertizare / defecțiune	-
Funcția de dezghețare a frigiderului	Automat
Posibilitate de răcire rapidă	Da
Ventilator interior pentru frigider	Da
Rafturi pentru sticle	Fara
Posibilitate blocare ușă	-
Număr de rafturi frigider	1
Numărul de rafturi reglabile în compartimentul pentru frigider	0
Materialul rafturilor	Fara
Termometru frigider	Nici unul

ENERGY LABEL

Clasa de eficiență energetică - NOU (2010/30 / UE)	A+
Consumul anual de energie (kWh / an) - NOU (2010/30 / UE)	128
Capacitate netă Frigider (l) - NOU (2010/30 / UE)	170
Capacitate netă congelator (l) - NOU (2010/30 / UE)	0
Capacitate congelare (kg / 24h) - NOU (2010/30 / UE)	0
Durata de creștere a temperaturii (h)	0
Clasa climatică	T-EN 153
Nivel de zgomot (dB(A) re 1 pW)	39
Sistem no frost	Fara
Temperatura maximă ambientală	0
Temperatura minimă ambientală	0

