

# WIO 3P23 PL

12NC: 859991001730

Code EAN: 8003437203213

Whirlpool

SENSING THE DIFFERENCE

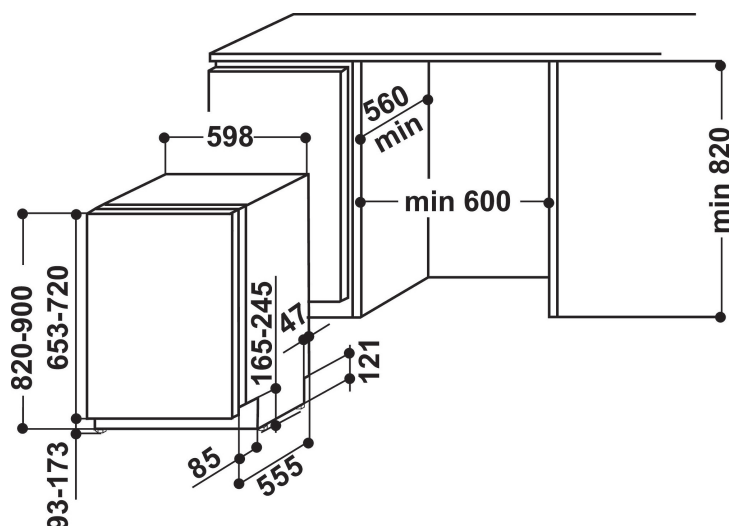

- Type d'installation: Complètement Intégré
- Classe énergétique A++
- Capacité : 15 couverts
- Technologie 6TH SENSE
- Niveau sonore : 43 dB(A)
- Consommation d'eau: 11 litres (3080 litres par an)
- PowerCleanPro
- PowerCleanPro
- Troisième rack: Yes, flexible + handle inox
- Système de filtre auto-nettoyant
- Départ différé 1-12h
- Silencieux
- FlexiSpace
- Panier supérieur réglable en hauteur, même chargé
- Option Demi-charge MultiZone
- Option All-in-1
- Programme Hygenic+

## Lave-vaisselle encastrable Whirlpool: couleur inox, standard - WIO 3P23 PL

Ce lave-vaisselle encastrable Whirlpool présente les caractéristiques suivantes : couleur inox. Rendement énergétique exceptionnel A++ et consommation d'énergie réduite. Pieds réglables pour une parfaite stabilité, même sur des surfaces ou des sols irréguliers. Technologie innovante assurant un fonctionnement parfaitement silencieux qui contribue à la discrétion de l'appareil. Excellentes performances de nettoyage, avec un lavage incomparable.



### Troisième tiroir modulable

Avec 4 possibilités de configuration différentes, ce 3ème tiroir modulable s'adapte à tous vos besoins. Même les ustensiles les plus encombrants peuvent y être placés. Ce tiroir peut être entièrement extrait du lave-vaisselle et transporté comme un plateau pour faciliter le rangement.



### Option panier unique

Une efficacité exceptionnelle au niveau de la consommation d'eau. L'option panier unique vous permet de laver un nombre réduit d'articles sans devoir attendre que votre lave-vaisselle soit rempli. Bénéficiez de résultats parfaits et d'une consommation d'eau réduite.



### Départ différé

Appareil adapté à vos besoins. L'option de démarrage différé vous permet de régler le démarrage du cycle au moment qui vous convient le mieux, vous permettant ainsi d'économiser du temps et de l'énergie.



### Up to 15 pls

Accommodate up to 15 place settings thanks to the modular third rack that ensures great flexibility with every loading combination.



### Silencieux

Fonctionnement silencieux. Votre lave-vaisselle est conçu pour fournir des résultats de lavage parfaits tout en présentant le niveau sonore le plus faible possible.



### Jets Power Clean

En positionnant les plats les plus sales face aux jets PowerClean, vous éliminez les salissures les plus résistantes sans pré-lavage manuel et gagnez de l'espace de lavage.

# WIO 3P23 PL

12NC: 859991001730

Code EAN: 8003437203213

# Whirlpool

SENSING THE DIFFERENCE

## CARACTERISTIQUES PRINCIPALES

Type de construction	Encastrable
Type de montage	Intégration total
Type de commande	Electronique
Types de dispositifs de réglage et d'alarme	-
Top amovible	N/A
Porte habillable	N/A
Couleur principale du produit	Inox
Puissance de raccordement	1900
Intensité	10
Tension	220-240
Fréquence	50
Longueur du cordon électrique	130
Type de prise	Schuko
Longueur du tuyau d'alimentation	155
Longueur du tuyau d'évacuation	150
Plinthe réglable	Non
Hauteur avec top amovible	0
Pieds réglables	Oui - tous depuis l'avant uniquement
Hauteur du produit	820
Largeur du produit	598
Profondeur du produit	555
Profondeur porte ouverte à 90°	-
Hauteur minimale de la niche d'encastrement	820
Hauteur maximale de la niche d'encastrement	900
Largeur minimale de la niche d'encastrement	600
Largeur maximale de la niche d'encastrement	600
Profondeur de la niche d'encastrement	560
Poids net	35.5
Poids brut	37.5

## CARACTERISTIQUES TECHNIQUES

Programmes automatiques	Oui
Température maximale d'admission d'eau	60
Options de départ différé	Continu
Délai maximum de départ différé	12
Indicateur de déroulement	-
Afficheur digital de temps restant	Non
Témoin de sel	Oui
Témoin de rinçage	Oui
Dispositif de sécurité	N/A
Panier supérieur réglable	Oui
Diamètre maximum pour une assiette panier supérieur	0
Diamètre maximum pour une assiette panier inférieur	0
Nombre de couverts	15

## PERFORMANCES

Classe énergétique - NOUVEAU (2010/30/UE)	A++
Consommation énergétique annuelle - NOUVEAU (2010/30/CE)	271
Durée du mode "laissé sur marche" - NOUVEAU (2010/30/CE)	12
Consommation énergétique en mode "laissé sur marche" - NOUVEAU (2010/30/UE)	6
Consommation énergétique en mode "arrêt" - NOUVEAU (2010/30/UE)	0.5
Consommation d'eau annuelle - NOUVEAU (2010/30/CE)	3080
Niveau sonore	43

ENERGIA - ENERGIJA - ENERGIJA  
ENERGIA - ENERGIJA - ENERGIJA

Whirlpool

WIO 3P23 PL

A+++  
A++  
A+  
A  
B  
C  
D

A++

271 kWh/annum

3080 L/annum  
2010/1059

ABCDEF G X 15

43 dB