

# AKR 749 WH

12NC: 857874918000

Código EAN: 8003437215155

Whirlpool

SENSING THE DIFFERENCE

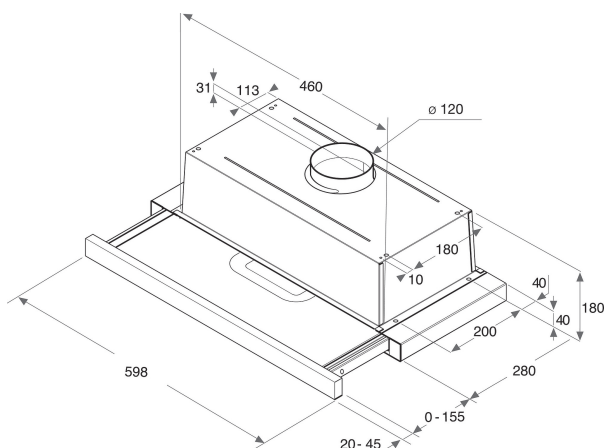

## DANE OGÓLNE

|  |                                      |
|--|--------------------------------------|
| Grupo de produto                               | Exaustor                             |
| Cor/Material do corpo                          | White                                |
| Material do corpo                              | Aço inoxidável                       |
| Cor/Material da chaminé                        | N/A                                  |
| Material da chaminé                            | N/A                                  |
| Tipologia                                      | Exaustor de Gaveta                   |
| Tipo de instalação                             | Encastre                             |
| Tipo de controlo                               | Mecânicos                            |
| Tipo de definição de controlo e de indicadores | -                                    |
| Opções do painel dianteiro                     | Possível e incluído                  |
| Localização do motor                           | Motor integrado no corpo do exaustor |
| Modo funcionamento                             | Convertível                          |
| Classificação da ligação                       | 206                                  |
| Corrente                                       | 0,9                                  |
| Voltagem                                       | 220-240                              |
| Frequência                                     | 50/60                                |
| Comprimento do cabo de alimentação eléctrica   | 150                                  |
| Tipo de ficha                                  | Schuko                               |
| Chimney height (mm)                            | 0                                    |
| Altura do produto, sem chaminé                 | 211                                  |
| Altura do produto                              | 180                                  |
| Largura do produto                             | 599                                  |
| Profundidade                                   | 300                                  |
| Altura mínima de instalação                    | 0                                    |
| Largura mínima de instalação                   | 0                                    |
| Profundidade de instalação                     | 0                                    |
| Peso líquido                                   | 6                                    |

## DETALHES TÉCNICOS

|  |                  |
|--|------------------|
| Aparelho de controlo manual                | Botões           |
| Aparelho de controlo automático            | -                |
| Número de motores                          | 1                |
| Potência total dos motores                 | 150              |
| Número de definições de velocidade         | 3                |
| Boost presence                             | Não              |
| Saída máxima de ar de saída                | 371              |
| Extracção de ar na posição reforçada       | 0                |
| Saída máxima do ar de recirculação         | 180              |
| Recirculação de saída na posição reforçada | 0                |
| Tipo de Controlo Luminoso                  | Ligar/desligar   |
| Número de luzes                            | 2                |
| Tipo de lâmpadas usadas                    | Halogéneo        |
| Potência total das lâmpadas                | 56               |
| Diâmetro da saída de ar                    | 120              |
| Válvula de fluxo de ar sem retorno         | Sim              |
| Material do filtro de gordura              | Alumínio lavável |
| Filtro de odores                           | Não              |

## PERFORMANCES

|  |    |
|--|----|
| Potência acústica à velocidade mín. (2010/30/UE) | 47 |
| Potência acústica à velocidade máx. (2010/30/UE) | 65 |
| Nível de ruído com posição aumentar              | 0  |