

MWHA 122.1 X

12NC: F079079

Codice EAN: 8007842790795

Hotpoint

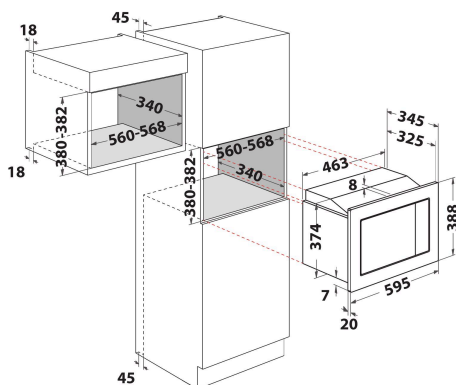

CARATTERISTICHE PRINCIPALI

Linea prodotto	Microonde
Nome prodotto / codice commerciale	MWHA 122.1 X
Colore principale	acciaio inox
Tipo di microonde	Microonde + grill
Tipologia costruttiva del prodotto	Da incasso
Tipo di controllo	Meccanico ed elettronico
Tipologia dei dispositivi di controllo e segnalazione	Tasti e led
Metodo di cottura grill	Sì
Crisp	No
Vapore	No
Metodo di cottura ventilata	No
Orologio	Sì
Programmi automatici	Sì
Altezza del prodotto	388
Larghezza del prodotto	594
Profondità del prodotto	345
Altezza minima della nicchia	380
Larghezza minima della nicchia	560
Profondità della nicchia	358
Peso netto	15
Capacità della cavità	20
Piatto rotante	Sì
Diametro della tavola girevole	245
Sistema autopulente integrato	No

SPECIFICHE TECNICHE

Corrente	5,3
Tensione	230
Frequenza	50
Lunghezza del cavo di alimentazione elettrica	85
Tipo di spina	Schuko
Timer elettronico	Sì
Potenza del grill	0
Tipo di grill	Resistenza
Materiale della cavità	Acciaio
Luce interna	Sì
Metodo di cottura grill	Sì
Posizione delle luci interne	-

PRESTAZIONI

6th Sense / Dynamic Intelligence	No
Numero di livelli di potenza	5
Massima potenza del microonde	800
Bread defrost	No
Jet defrost	No
Jet start	No