

ART 491/A+/2

12NC: 856426096000

Código EAN: 8003437038044

Whirlpool

SENSING THE DIFFERENCE



CARACTERÍSTICAS PRINCIPALES

Grupo de producto	Frigorífico combi
Tipo de instalación	Integrable
Tipo de control	Mecánico
Tipo de construcción	Integrable
Color principal del producto	White
Potencia de conexión	140
Intensidad corriente eléctrica	16
Tensión	220-240
Frecuencia	50
Número de compresores	1
Longitud del cable de alimentación eléctrica	245
Tipo de clavija	Schuko
Capacidad total neta de la unidad	273
Clasificación por estrellas	4
Altura del producto	1770
Anchura del producto	540
Fondo del producto	545
Ajuste máximo de las patas	0
Peso neto	58

CARACTERÍSTICAS TÉCNICAS

Sección del frigorífico del proceso de descongelación	Automático
Sección del congelador del proceso de descongelación	Manual
Interruptor de refrigeración rápida	No
Función de congelación rápida	No
Indicador de frigorífico de puerta abierta	No
Temperatura regulable	-
Congelador con temperatura regulable	No
Ventilador interior de sección de frigorífico	No
Número de cajones de congelación	3
Fabricación de hielo automática mecánica	No
Número de estantes en el compartimento frigorífico	5
Material de los estantes	Glass With Profile
Sección de termómetro del frigorífico	Ninguno
Sección de termómetro del congelador	Ninguno
Número de zonas de temperatura	N/A

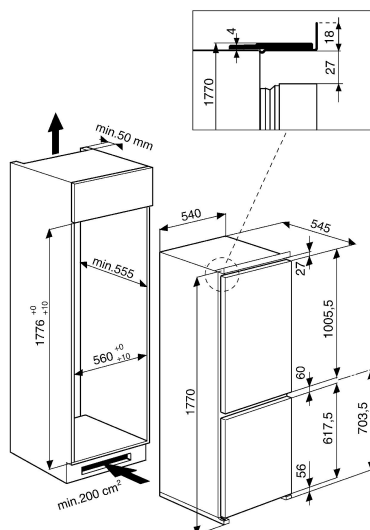

DATOS DE CONSUMO

Clasificación de eficiencia energética - NUEVA (2010/30/EU)	A+
Consumo anual de energía - NUEVA (2010/30/EC)	293
Capacidad neta del frigorífico - NUEVA (2010/30/EC)	201
Capacidad neta del congelador - NUEVA (2010/30/EC)	72
Capacidad de congelación - NUEVA (2010/30/EC)	3.5
Clase climática	SN-T
Nivel de contaminación acústica	35
Sistema anti-escarcha	No