

Whirlpool

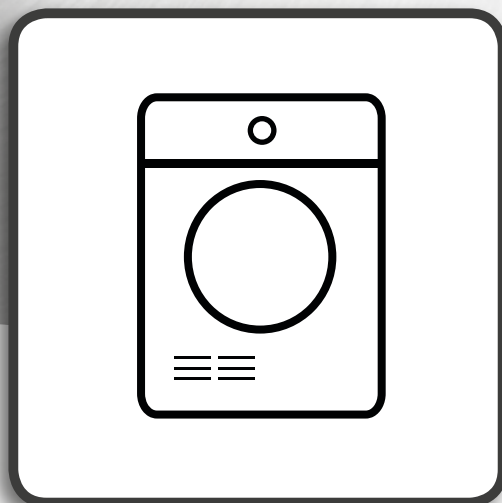

**Інструкція з техніки безпеки, експлуатації,
догляду та монтажу**



www.whirlpool.eu/register



УКРАЇНСЬКА ПОСІБНИКИ З ЗАБЕЗПЕЧЕННЯ БЕЗПЕ- КИ ТА ЗДОРОВ'Я, ВИКОРИСТАННЯ Й ОБСЛУГОВУВАННЯ та МОНТАЖУ



ДЯКУЄМО ЗА ПРИДБАННЯ ВИРОБУ ФІРМИ WHIRLPOOL.
Для отримання більш повної допомоги
zareestruйте свій прилад на сайті www.whirlpool.eu/register

Показчик

Настанова з техніки безпеки

ПРАВИЛА ТЕХНІКИ БЕЗПЕКИ 4

Посібник з експлуатації та догляду

ОПИС ПРОДУКТУ 6

ВИРІБ..... 6

ПАНЕЛЬ КЕРУВАННЯ 6

ДВЕРЦЯТА 7

ПІДСВІЧУВАННЯ БАРАБАНА (за наявності)..... 7

НАЯВНІ АКСЕСУАРИ 7

ВИКОРИСТАННЯ ПРИЛАДУ 8

ПЕРШЕ ВИКОРИСТАННЯ..... 8

ЩОДЕННЕ ВИКОРИСТАННЯ 9

ПРОГРАМИ 10

ПАРАМЕТРИ..... 13

ФУНКЦІЇ..... 14

ІНДИКАТОРИ 15

ЕНЕРГОЗБЕРЕЖЕННЯ 16

ЧИЩЕННЯ ТА ОБСЛУГОВУВАННЯ..... 17

СПОРОЖНЕННЯ РЕЗЕРВУАРА ДЛЯ ВОДИ..... 17

ОЧИЩЕННЯ ФІЛЬТРА ДВЕРЦЯТ	18
ОЧИЩЕННЯ НИЖНЬОГО ФІЛЬТРА.....	19
ОЧИЩЕННЯ ЗОВНІШНЬОЇ ПОВЕРХНІ СУШИЛЬНОЇ МАШИНИ.....	20
ЗМІНЕННЯ БОКУ ВІДКРИВАННЯ ДВЕРЦЯТ НА ПРОТИЛЕЖНИЙ	21
ПОСІБНИК З УСУНЕННЯ НЕСПРАВНОСТЕЙ ТА ПІСЛЯПРОДАЖНОГО ОБСЛУГОВУВАННЯ	23
ІНДИКАТОР НЕСПРАВНОСТЕЙ І ПОВІДОМЛЕННЯ	25
ТРАНСПОРТУВАННЯ ТА ПЕРЕСУВАННЯ	27
ЦЕНТР ПІСЛЯПРОДАЖНОГО ОБСЛУГОВУВАННЯ	28
<i>Посібник із монтажу.....</i>	<i>29</i>
<i>Виконання цих рекомендацій дозволить забезпечити ІДЕАЛЬНЕ функціонування машини! ..</i>	<i>30</i>

 Цей символ нагадує про необхідність прочитання цього посібника з експлуатації.

Перед використанням приладу прочитайте ці інструкції з техніки безпеки. Збережіть їх для використання у майбутньому.

У цій інструкції та на самому приладі містяться важливі попередження про небезпеку, які слід прочитати і завжди виконувати. Виробник не несе жодної відповідальності за недотримання цих інструкцій з техніки безпеки, за неналежне використання приладу або неправильне налаштування елементів управління.

⚠ Не дозволяйте маленьким дітям (від 0 до 3 років) підходити до приладу. Не дозволяйте маленьким дітям (від 3 до 8 років) підходити надто близько до приладу без постійного нагляду. До користування приладом допускаються діти віком від 8 років, особи з фізичними, сенсорними чи розумовими вадами, а також особи, які не мають досвіду чи знань щодо використання цього приладу, тільки за умови, що такі особи отримали інструкції щодо безпечного використання приладу, розуміють можливий ризик або використовують прилад під наглядом. Не дозволяйте дітям гратися з приладом. Не дозволяйте дітям чистити та обслуговувати прилад без нагляду.

⚠ **ПОПЕРЕДЖЕННЯ:** Забороняється зупиняти роботу сушарки до завершення циклу висушування, якщо всі речі не було швидко вилучено та розгорнуто для відведення тепла.

⚠ Предмети, забруднені такими речовинами, як кулінарний жир, ацетон, спирт, бензин, гас, рідина для видалення плям, скипидар, віск та засоби для видалення воску, треба промити гарячою водою з великою кількістю очищувального засобу до того, як їх висушити у барабанній сушарці. Забороняється сушити у барабанній сушарці такі речі, як піногума (пінолатекс), капелюшки для душу, водостійкі тканини, матеріали та одяг, зміцнені гумою, а також подушки з гумовими прокладками. Витягніть з кишень усі речі, наприклад, запальнички та сірники. Не використовуйте барабанну сушарку, якщо для її очищення використовувалися промислові хімічні речовини.

⚠ Речі, забруднені олією, не можна сушити в сушарці через високу пожежонебезпеку таких речей.

⚠ Забороняється примусово відчиняти заблоковані дверцята або використовувати їх як сходинку.

ДОЗВОЛЕНЕ ВИКОРИСТАННЯ

⚠ **ОБЕРЕЖНО:** Цей прилад не призначено для управління зовнішнім пристроєм для

перемикання, наприклад, таймером або окремою системою дистанційного керування.

⚠ Цей прилад призначено для використання в побутових і подібних умовах, наприклад таких: у кухонних зонах магазинів, офісів та інших робочих середовищ; у фермерських господарствах; клієнтами в готелях, мотелях, хостелах і інших житлових приміщеннях.

⚠ Не завантажуйте прилад більше максимальної місткості (кг сухого одягу), зазначеної в програмній таблиці.

⚠ Не сушіть невипрані речі у сушарці.

⚠ Не допускайте накопичення біля сушарки пилу або ворсу.

⚠ Пом'якшувачі тканин та аналогічні засоби використовуйте, дотримуючись вказівок їх виробників.

⚠ Цей пристрій не призначений для професійного використання. Не користуйтеся приладом за межами приміщень.

⚠ Не пересушуйте білизну.

УСТАНОВЛЕННЯ

⚠ Встановлення і обслуговування приладу повинно виконуватись принаймні двома особами для уникнення ризику травмування. Під час розпакування та встановлення приладу використовуйте захисні рукавиці - існує ризик порізів.

⚠ Установлення, включаючи підключення водопостачання (за наявності), виконання електричних з'єднань, і ремонт має виконувати кваліфікований персонал. Не ремонтуйте та не замінійте жодну частину приладу, якщо в інструкції з експлуатації прямо не вказано, що це необхідно зробити. Не дозволяйте дітям наближатись до місця установлення. Розпакувавши прилад, перевірте, чи на ньому немає пошкоджень після транспортування. У випадку виникнення проблем зверніться до продавця або найближчого Центру післяпродажного обслуговування. Після установлення, залишки упаковки (пластик, пінополістиролові елементи і т.п.) повинні зберігатися в недоступному для дітей місці - існує небезпека удушення. Перед проведенням будь-яких робіт з установлення прилад слід відключити від електромережі — існує ризик ураження електричним струмом. Під час установлення приладу переконайтеся, що він не перетискає та не пошкоджує кабель живлення - існує ризик виникнення пожежі або ураження електрострумом. Вмикайте прилад лише після завершення процедури його встановлення.

⚠ Сушарка має бути встановлена в кімнаті з належною вентиляцією (відкриті двері,

вентиляційна решітка чи отвір більший за 500 см²), щоб запобігти зворотньому потоку до кімнати газу від приладів, які спалюють паливо інших видів, включаючи відкритий вогонь. Якщо сушарка встановлена під робочою поверхнею, встановіть вентиляційну решітку (мінімум 45 см x 8 см) на задній частині робочої поверхні, під якою встановлена сушарка.

⚠ Якщо сушарка знаходиться біля газової чи вугільної плити, встановіть між приладами теплоізоляційну пластину (85 см x 57 см) таким чином, щоб сторона з боку плити була вкрита алюмінієвою фольгою.

⚠ Відпрацьоване повітря не слід відводити в димохід, що використовується для відведення чаду від приладів, які спалюють газ або паливо інших видів.

⚠ Забороняється встановлювати прилад за дверима з замком, розсувними дверима або дверима, навіс яких розташовано на протилежній стороні від дверей барабанної сушарки, що може обмежити повне відкривання дверей сушарки.

⚠ Прилад слід розміщувати біля стіни, щоб обмежити доступ до його задньої частини.

⚠ Невикористовуйте килим, який перекриватиме вентиляційні отвори у нижній частині сушарки.

⚠ Якщо ви бажаєте встановити сушарку на пральну машину, спочатку зверніться до Сервісу післяпродажного обслуговування або до вашого спеціалізованого дилера, щоб перевірити повний перелік сумісних моделей. Вертикальний монтаж можливий лише за умови, що сушарку прикріплюють до пральної машини з використанням комплекту для вертикального встановлення, який можна придбати в центрі післяпродажного обслуговування або у спеціалізованого дилера. Інструкції щодо правильного складання входять до комплекту для вертикального монтажу.

ПОПЕРЕДЖЕННЯ ЩОДО ЕЛЕКТРОТЕХНІЧНИХ РОБІТ

⚠ Слід забезпечити можливість від'єднання приладу від електромережі шляхом витягування вилки (за наявності) з розетки або за допомогою багатополюсного перемикача, встановленого перед розеткою згідно з нормами прокладання електропроводки, крім того, прилад має бути заземлений відповідно до національних стандартів електробезпеки.

⚠ Невикористовуйте подовжувачі, розгалужувачі або адаптери. Після підключення електричні компоненти не мають бути досяжні користувачеві. Перед використанням пристрою, якщо ви мокрі або босоніж. Забороняється користуватися цим приладом у разі пошкодження кабеля або вилки електроживлення, у разі його неналежної роботи або пошкодження чи падіння.

⚠ Якщо кабель електроживлення пошкоджений,

для його заміни на ідентичний справний кабель слід звернутися до виробника, його сервісного агента або особи з належною кваліфікацією, щоб уникнути можливої небезпеки — існує ризик ураження електричним струмом.

ОЧИЩЕННЯ ТА ОБСЛУГОВУВАННЯ

⚠ **ПОПЕРЕДЖЕННЯ:** Перед виконанням технічного обслуговування приладу переконайтеся в тому, що він вимкнений і відключений від джерела живлення; ніколи не застосовуйте пристрої чищення паром — існує ризик ураження електричним струмом.

⚠ Перш ніж запустити будь-який цикл сушіння, переконайтеся, що всі вловлювачі пилу та ворсу очищені.

УТИЛІЗАЦІЯ ПАКУВАЛЬНИХ МАТЕРІАЛІВ

Пакувальний матеріал на 100% підлягає вторинній переробці та позначений символом .

Тому різні частини упаковки слід утилізувати відповідально та згідно з місцевими правилами щодо утилізації відходів.

УТИЛІЗАЦІЯ ПОБУТОВИХ ПРИЛАДІВ

Машину виготовлено з матеріалів, які піддаються вторинній переробці та повторному використанню. Утилізуйте її відповідно до місцевих правил утилізації відходів. Для отримання додаткової інформації про поводження з побутовими електричними приладами, їх утилізацію та вторинну переробку зверніться до місцевих органів, служби утилізації побутових відходів або в магазин, де ви придбали прилад. Цей прилад марковано відповідно до Європейської директиви 2012/19/ЄС про відходи електричного та електронного обладнання (WEEE).

Забезпечивши правильну утилізацію цього приладу, ви допоможете запобігти негативним наслідкам для довкілля та здоров'я людей.

Символ  на продукті або в супровідній документації вказує на те, що прилад не можна утилізувати як побутові відходи, і що його потрібно здати на утилізацію до відповідного центру збору та вторинної переробки електричного й електронного обладнання.

Виконання цих рекомендацій дозволить забезпечити

ІДЕАЛЬНЕ функціонування машини!

Не забувайте випорожнювати контейнер з водою після кожного використання (див. малюнок 1 на останній сторінці).

Не забувайте очищувати фільтр дверцят (див. малюнок 2 на останній сторінці) та нижній фільтрувальний елемент після кожного використання (див. малюнок 3 на останній сторінці) - **Деякі моделі оснащені різними фільтрами, тому деякі зображення можуть відрізнятися від фільтра, встановленого в сушарці. Слід очищувати всі частини фільтрів.**

ОПИС ПРОДУКТУ

ВИРІБ

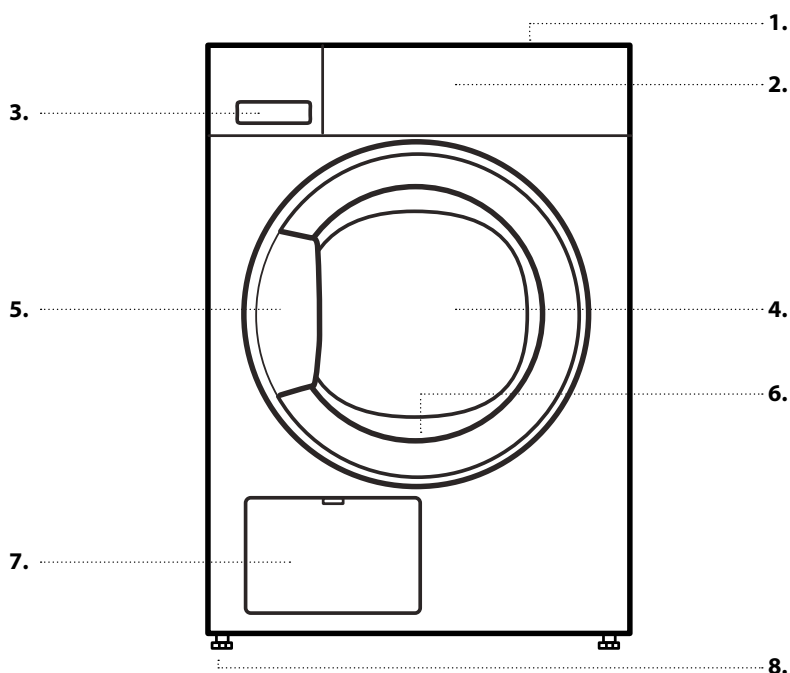

1. Робоча поверхня
2. Панель керування
3. Резервуар для води
4. Дверцята
5. Ручка дверцят
6. Фільтр дверцят (поза дверцятами)
7. Конденсатор (= нижній фільтр; за відкидною кришкою)
8. Регульована ніжка (4)

ПАНЕЛЬ КЕРУВАННЯ

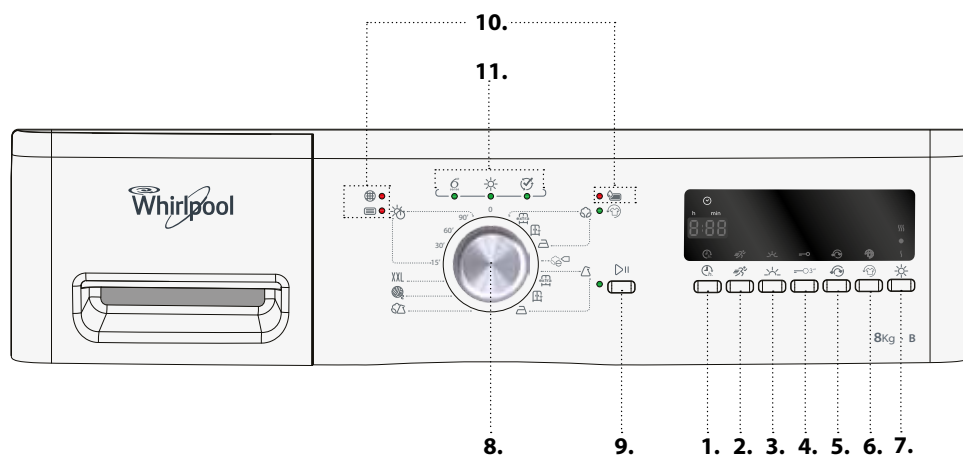

1. Функція затримки запуску
2. Опція швидкого сушіння
3. Опція делікатного сушіння
4. Блокування кнопок
5. Опція реверсу барабану
6. Опція запобігання м'яттю
7. Опція остаточного висушування
8. Перемикач програм
9. Кнопка «Старт/Пауза»
10. Індикатори несправностей
11. Індикатор послідовності виконання програми

ДВЕРЦЯТА

Щоб відкрити дверцята, потягніть за ручку.

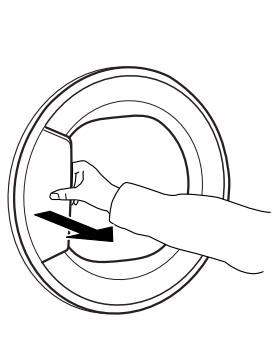

Щоб закрити дверцята, штовхніть ручку до чутного звуку фіксації.

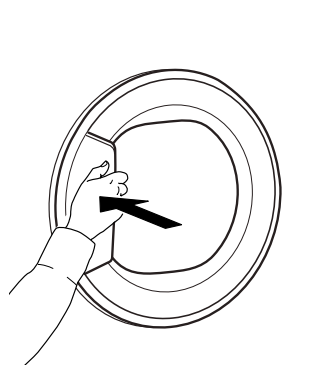

Якщо ви перервете виконання програми, відкривши дверцята сушильної машини, і не закриєте їх протягом однієї хвилини, програму буде скинуто.

ПІДСВІЧУВАННЯ БАРАБАНА (за наявності)

- Під час вибору програми: вмикається світло для завантаження білизни
- Після запуску програми: світло вмикається та вимикається, доки триває визначення завантаженої білизни.
- Коли відкриваються дверцята після завершення програми, світло тимчасово вмикається для вивантаження білизни. Після цього світло вимикається для заощадження енергії. Щоб увімкнути його знову, натисніть будь-яку кнопку.

НАЯВНІ АКСЕСУАРИ

Щоб дізнатися, чи наведений нижче аксесуар наявний для вашої моделі сушильної машини, зверніться до нашого Центру післяпродажного обслуговування.

ПОЛИЦЯ КОМПЛЕКТУ ДЛЯ ВЕРТИКАЛЬНОГО МОНТАЖУ

За допомогою цієї полиці можна прикріпити сушильну машину зверху на пральній машині для економії місця та полегшення завантаження й розвантаження сушильної машини в такому високому положенні.

ВИКОРИСТАННЯ ПРИЛАДУ

ПЕРШЕ ВИКОРИСТАННЯ

1. ПЕРЕВІРКА РЕЗЕРВУАРА ДЛЯ ВОДИ

Упевніться, що резервуар для води встановлено належним чином

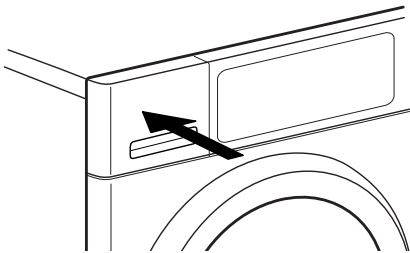

2. ПЕРЕВІРКА ЗЛИВНОГО ШЛАНГА

Переконайтеся, що зливний шланг позаду сушильної машини підключено або до резервуара для води (див. рисунок), або до каналізаційної системи будинку (див. ПОСІБНИК ІЗ МОНТАЖУ).

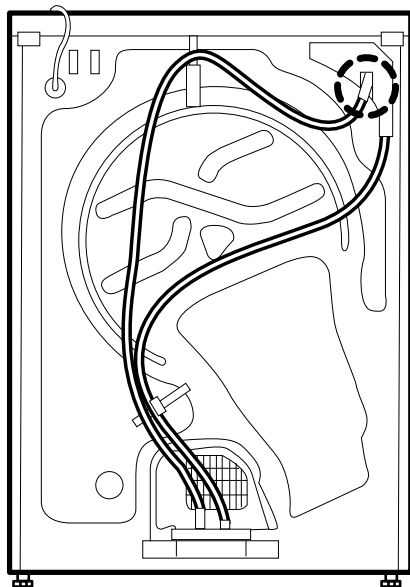

ЩОДЕННЕ ВИКОРИСТАННЯ

⚠ ПОПЕРЕДЖЕННЯ

Переконайтеся, що в білизні не залишилося сірників або запальничок.



Упевніться, що білизна не просякла горючими рідинами.

1. ЗАВАНТАЖЕННЯ БІЛИЗНИ

Дотримуйтеся указівок на етикетках із догляду білизни; переконайтеся, що білизну можна сушити в сушарці.

Позначки на ярликах

Кількість крапок відповідає ступеню температури сушіння білизни.

-  Нормальна температура
-  Зменшена температура
-  Не сушити в сушарці

Відчиніть дверцята й завантажте білизну. Дотримуйтеся вказівок щодо максимального обсягу завантаження, указанного в розділі «Програми».



2. ЗАКРИВАННЯ ДВЕРЦЯТ

Переконайтеся, що білизна не затиснута між склом дверцят і фільтром дверцят.

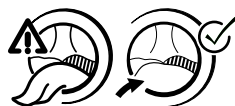

Зачиніть дверцята до чутного звуку фіксації.

3. ВИБЕРІТЬ ПОТРІБНУ ПРОГРАМУ

Поверніть ручку та оберіть потрібну програму. На дисплеї з'явиться значення тривалості програми за замовчуванням.

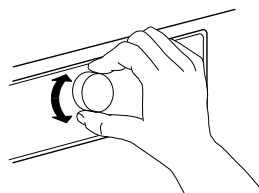

Додаткові відомості про програми див. в розділі «ПРОГРАМИ».

Вибір параметрів (за потреби)

Якщо потрібно обрати додаткові опції, натисніть відповідну кнопку - на дисплеї з'явиться відповідний символ.

Докладніше див. у розділі «ПАРАМЕТРИ, ФУНКЦІЇ ТА ІНДИКАТОРИ».

4. ЗАПУСК ПРОГРАМИ

Натисніть кнопку *Старт/Пауза*; засвітиться індикатор, розташований поруч з кнопкою. Розпочнеться процес сушіння.

На дисплеї буде відображено час, який ще буде виконуватися програма. Його може бути перераховано та змінено під час виконання програми.

Протягом таких фаз на дисплеї відображається анімаційна заставка.

5. ЗМІНЕННЯ НАЛАШТУВАНЬ ПРОГРАМИ, ЩО ВИКОНУЄТЬСЯ (ЗА НЕОБХІДНОСТІ)

Щоб змінити налаштування вже запущеної програми або затримки запуску:

- натиснути кнопку «Старт/Пауза», щоб поставити поточну програму на паузу;
- змінити налаштування;
- ще раз натиснути кнопку «Старт/Пауза», щоб відновити поточну програму.

6. СКИДАННЯ ВИКОНУВАНОЇ ПРОГРАМИ (ЗА ПОТРЕБИ)

Поверніть перемикач програм у положення «Вимк./0».

⚠ ПОПЕРЕДЖЕННЯ

Негайно відчиніть дверцята й витягніть білизну, щоб розсіяти залишкове тепло білизни.

7. ВИМКНІТЬ СУШАРКУ ПІСЛЯ ЗАВЕРШЕННЯ ПРОГРАМИ

Коли програма завершиться, на дисплеї відобразиться напис End (Кінець). Поверніть перемикач програм у положення «Вимк./0», щоб вимкнути сушарку. Відчиніть дверцята й витягніть

білизну.



Якщо не вимкнути сушарку після завершення виконання програми, сушильний барабан буде час від часу обертатися у перші 10 хвилин після завершення програми, щоб зменшити м'яття білизни. Приблизно через п'ятнадцять хвилин автоматично сушарка вимкнеться з метою

заощадження енергоспоживання.

8. ЗЛИЙТЕ ВОДУ З РЕЗЕРВУАРА / ОЧИСТЬТЕ ФІЛЬТР ДВЕРЦЯТ / ОЧИСТЬТЕ НИЖНІЙ ФІЛЬТР

Спорожніть/очистьте:

- резервуар для води після кожної програми;
 - фільтр дверцят після кожної програми;
- Очищуйте нижній фільтр приблизно один раз на два місяці.

Зверніться до розділу **ДОГЛЯД І ТЕХНІЧНЕ ОБСЛУГОВУВАННЯ**

ПРОГРАМИ











Кількість крапок відповідає ступеню температури сушіння білизни.







Нормальна температура

Зменшена температура

Не сушити в сушарці

ПРОГРАМА	Тип сушіння та рекомендації	Позначки на ярликах	Правила
БАВОВНА 	Для сушіння бавовняної білизни. Додаткове сушіння (максимальний ступінь сухості)		МАКС. ЗАВАНТАЖЕННЯ (кг): макс. ТРИВАЛІСТЬ ПРОГРАМИ ЗА ЗАМОВЧУВАННЯМ (г): 2:05 ДОСТУПНІ ДЛЯ ВИБОРУ ПАРАМЕТРИ: Швидке сушіння, Делікатне сушіння, Реверс барабана, Запобігання м'яттю, Остаточне висушування
	Сушіння для шафи (білизна буде достатньо сухою, щоб після завершення циклу її можна було помістити в шафу)		МАКС. ЗАВАНТАЖЕННЯ (кг): макс. ТРИВАЛІСТЬ ПРОГРАМИ ЗА ЗАМОВЧУВАННЯМ (г): 1:45 ДОСТУПНІ ДЛЯ ВИБОРУ ПАРАМЕТРИ: Швидке сушіння, Делікатне сушіння, Реверс барабана, Запобігання м'яттю, Остаточне висушування

ПРОГРАМА	Тип сушіння та рекомендації	Позначки на ярликах	Правила
	<p> Сушіння для праски (передбачається, що білизну прасуватимуть після сушіння, тому вона залишається трохи вологою)</p>		<p>МАКС. ЗАВАНТАЖЕННЯ (кг): макс. ТРИВАЛІСТЬ ПРОГРАМИ ЗА ЗАМОВЧУВАННЯМ (г): 1:25 ДОСТУПНІ ДЛЯ ВИБОРУ ПАРАМЕТРИ: Швидке сушіння, Делікатне сушіння, Реверс барабана, Запобігання м'яттю, Остаточне висушування</p>
<p>БАВОВНА ЕКО </p>	<p>Стандартна програма для сушіння бавовни, підходить для сушіння бавовняної білизни нормальної вологості. Найефективніша програма з точки зору споживання електроенергії під час сушіння бавовняної білизни. Значення, наведені на маркуванні енергоефективності, отримані для цієї програми.</p>		<p>МАКС. ЗАВАНТАЖЕННЯ (кг): макс. ТРИВАЛІСТЬ ПРОГРАМИ ЗА ЗАМОВЧУВАННЯМ (г): 1:35 ДОСТУПНІ ДЛЯ ВИБОРУ ПАРАМЕТРИ: Швидке сушіння, Делікатне сушіння, Запобігання м'яттю, Остаточне висушування</p>
<p>СИНТЕТИКА </p>	<p>Для сушіння білизни із синтетичних волокон.  Додаткове сушіння (максимальний ступінь сухості)</p>		<p>МАКС. ЗАВАНТАЖЕННЯ (кг): 3,5 ТРИВАЛІСТЬ ПРОГРАМИ ЗА ЗАМОВЧУВАННЯМ (г): 0:55 ДОСТУПНІ ДЛЯ ВИБОРУ ПАРАМЕТРИ: Делікатне сушіння, Реверс барабана, Запобігання м'яттю, Остаточне висушування</p>
	<p> Сушіння для шафи (білизна буде достатньо сухою, щоб після завершення циклу її можна було помістити в шафу)</p>		<p>МАКС. ЗАВАНТАЖЕННЯ (кг): 3,5 ТРИВАЛІСТЬ ПРОГРАМИ ЗА ЗАМОВЧУВАННЯМ (г): 0:50 ДОСТУПНІ ДЛЯ ВИБОРУ ПАРАМЕТРИ: Делікатне сушіння, Реверс барабана, Запобігання м'яттю, Остаточне висушування</p>
	<p> Сушіння для праски (передбачається, що білизну прасуватимуть після сушіння, тому вона залишається трохи вологою)</p>		<p>МАКС. ЗАВАНТАЖЕННЯ (кг): 3,5 ТРИВАЛІСТЬ ПРОГРАМИ ЗА ЗАМОВЧУВАННЯМ (г): 0:45 ДОСТУПНІ ДЛЯ ВИБОРУ ПАРАМЕТРИ: Делікатне сушіння, Реверс барабана, Запобігання м'яттю, Остаточне висушування</p>

ПРОГРАМА	Тип сушіння та рекомендації	Позначки на ярликах	Правила
ЗМІШ. БІЛИЗНА 	Для сушіння білизни з різних тканин: бавовни, льону, синтетики та їхніх поєднань.		МАКС. ЗАВАНТАЖЕННЯ (кг): 3,0 ТРИВАЛІСТЬ ПРОГРАМИ ЗА ЗАМОВЧУВАННЯМ (г): 1:10 ДОСТУПНІ ДЛЯ ВИБОРУ ПАРАМЕТРИ: Делікатне сушіння, Реверс барабана, Запобігання м'яттю, Остаточне висушування
WOOL FINISH 	Для завершення процесу повітряного сушіння вовняних тканин. Завдяки використанню цього режиму вовняні вироби стають пухнастими та гладенькими.		МАКС. ЗАВАНТАЖЕННЯ (кг): 1,0 ТРИВАЛІСТЬ ПРОГРАМИ ЗА ЗАМОВЧУВАННЯМ (г): 0:06 ДОСТУПНІ ДЛЯ ВИБОРУ ПАРАМЕТРИ: ---
ВЕЛИКІ РЕЧІ XXL	Для сушіння великих речей, наприклад килимків для ванної, ковдр тощо.		МАКС. ЗАВАНТАЖЕННЯ (кг): 3,0 ТРИВАЛІСТЬ ПРОГРАМИ ЗА ЗАМОВЧУВАННЯМ (г): 1:15 ДОСТУПНІ ДЛЯ ВИБОРУ ПАРАМЕТРИ: Реверс барабана, Запобігання м'яттю
ЧАС СУШІННЯ 	Програма з обмеженим часом сушіння. Оберіть тривалість програми в параметрі «Час сушіння». Для будь-яких тканин, які дозволяється сушити в сушарці. Підходить для додавання додаткового короткого циклу сушіння після завершення програми.		МАКС. ЗАВАНТАЖЕННЯ (кг): макс. ТРИВАЛІСТЬ ПРОГРАМИ ЗА ЗАМОВЧУВАННЯМ (г): 0:15-1:30 ДОСТУПНІ ДЛЯ ВИБОРУ ПАРАМЕТРИ: Запобігання м'яттю

макс. = максимальна ємність сушильної машини

Значення тривалості програм, указані в таблиці, є значеннями за замовчуванням. Тривалість програми головним чином залежить від рівня вологості білизни та обсягу завантаження. Тому реальна тривалість програми може відхилитися від указаних значень.

ПАРАМЕТРИ

ПАРАМЕТРИ, ЯКІ ОБИРАЮТЬСЯ БЕЗПОСЕРЕДНЬО ВІДПОВІДНИМИ КНОПКАМИ

Інформацію про те, які опції можна застосувати з обраною програмою, наведено у таблиці розділу «Програми».

ШВИДКЕ ПРАННЯ



Швидше сушіння за рахунок скорочення тривалості програми.

ДЕЛІКАТНЕ СУШІННЯ



Дозволяє делікатніше ставитися до білизни через зменшення температури сушіння.

РЕВЕРС БАРАБАНА



Зменшує зминання за рахунок збільшення фаз реверсу барабана під час виконання програми.

ЗАПОБІГАННЯ М'ЯТТЮ



Допомагає запобігти утворенню складок, коли ви не можете вивантажити білизну одразу після завершення програми. Сушарка починає періодично перевертати білизну через кілька хвилин після завершення програми.

Таке перевертання триватиме приблизно до 12 годин після завершення програми. Можна будь-якої миті зупинити виконання цього режиму, вимкнувши сушарку за допомогою кнопки «Увімк./Вимк.».

ОСТАТОЧНЕ ВИСУШУВАННЯ



Передбачає невелике зміння рівня сухості наприкінці виконання програми шляхом подовження або скорочення тривалості програми.

}}} трохи сухіше
● стандартна сухість
{ трохи вологіше

ОПЦІЇ ШВИДКОГО ТА ДЕЛІКАТНОГО СУШІННЯ НЕ МОЖУТЬ БУТИ ЗАСТОСОВАНІ У ЦЬОМУ РЕЖИМІ

ФУНКЦІЇ

РУЧКА

Дозволяє обрати програму: повертайте, поки вказівник не опиниться навпроти потрібної програми. У положенні «0» сушарка вимикається та скасовується виконувана програма.

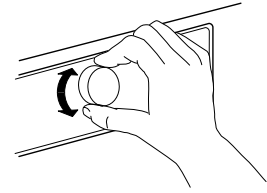

⚠ ПОПЕРЕДЖЕННЯ

Скасувавши запущену програму, швидко дістаньте всі речі та

розкладіть їх, щоб розсіялося тепло.

СТАРТ/ПАУЗА



Дає змогу **запустити програму**, після того як ви встановили налаштування

Дає змогу **призупинити** поточну програму
Дає змогу **продовжити** призупинену програму

БЛОКУВАННЯ КЛАВІАТУРИ

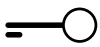

Блокує кнопки й ручку на панелі управління з метою запобігання їх випадковому натисканню.

Щоб заблокувати кнопки та ручку:

- Необхідно вибрати програму.
- Натисніть і утримуйте *кнопку блокування клавіатури*, поки на дисплеї не засвітиться зображення ключа. Відтепер ручка та кнопки заблоковані.

У разі активування блокування клавіатури працює лише функція

вимикання сушарки шляхом встановлення перемикача програм у положення «Вимк./0».

Якщо знову увімкнути сушарку, вибравши програму, блокування кнопок залишатиметься активним, поки ви його не вимкнете.

Щоб розблокувати кнопки і ручку:

- Натисніть і утримуйте *кнопку блокування клавіатури*, поки на дисплеї не згасне символ ключа.

ЗАТРИМКА ЗАПУСКУ



Переносить початок програми. Виберіть затримку до 12 годин.

- Оберіть програму та її параметри.
- Натискайте *кнопку затримки запуску*, поки на дисплеї не з'явиться бажаний час затримки.
- Натисніть «Старт/Пауза» — на дисплеї відобразиться зворотній відлік затримки, доки не буде запущено програму. На дисплеї блиматиме символ затримки запуску та світлитиметься *кнопка Старт / пауза*.

Можна почути звук активації насоса.

- Коли час затримки закінчиться, сушарка автоматично запуститься. При цьому на дисплеї буде відображено час, який ще буде виконуватися програма.

Для скасування функції «Затримка запуску»:

- Встановіть перемикач програм у положення «Вимк./0» або на іншу програму.

ІНДИКАТОРИ

ІНДИКАТОРИ НЕСПРАВНОСТЕЙ



Водяний бачок

(=> спорожніть водяний бачок)



Нижній фільтр

(=> очистіть нижній фільтр).



Фільтр дверцят

(=> очистіть фільтр дверцят)

У разі виникнення будь-яких несправностей див. розділ «**УСУНЕННЯ НЕСПРАВНОСТЕЙ**»

ІНДИКАТОР ПОСЛІДОВНОСТІ ВИКОНАННЯ ПРОГРАМИ



Відображає поточну фазу виконання програми (визначення / сушіння / завершення програми).

ЗАПОБІГАННЯ М'ЯТТЮ



Вказує на те, що сушарка працює у фазі перевертання після завершення програми з метою запобігання утворенню складок

на білизні (див. розділи «ЩОДЕННЕ ВИКОРИСТАННЯ» / 7, а також «ОПЦІЇ, ФУНКЦІЇ ТА ІНДИКАТОРИ» / «Запобігання м'яттю»).

ЕНЕРГОЗБЕРЕЖЕННЯ

ФУНКЦІЯ АВТОМАТИЧНОГО ВИМКНЕННЯ

Сушильна машина розроблена таким чином, щоб заощаджувати енергію. Тому приблизно через п'ятнадцять хвилин після завершення програми вона автоматично вимикається.

ПОРАДИ ЩОДО ЕНЕРГОЗБЕРЕЖЕННЯ

- Щоб зменшити час сушіння, переконайтеся, що білизна віджимається з максимально можливою швидкістю обертання для обраної програми прання. Таким чином зменшується вміст вологи в білизні.

- Рекомендовано повністю завантажувати барабан, як зазначено в таблиці «Програми». Так покращується відносне споживання електроенергії.

- Не пересушуйте білизну.

- Очищуйте фільтр дверцят після кожного циклу сушіння.

- Очищуйте нижній фільтр приблизно один раз на два місяці.

- Оптимальна температура навколишнього середовища для сушильної машини: від 15 до 20° С. Якщо температура вища, провітріть кімнату.

- Використовуйте *параметр «Делікатне»*, лише коли завантажено мало білизни.

- Для сушіння бавовняної або синтетичної білизни обирайте *Сушіння для праски* та *Сушіння для шафи* разом. Запускайте програму зі ступенем сухості *Сушіння для праски*. Наприкінці програми дістаньте білизну для прасування. Завершіть процес сушіння для решти білизни зі ступенем сухості *Сушіння для шафи*.

ЧИЩЕННЯ ТА ОБСЛУГОВУВАННЯ

⚠ ПОПЕРЕДЖЕННЯ

Не використовуйте легкозаймісті речовини для очищення сушильної машини.

Для очищення та технічного обслуговування вимикайте сушильну машину.

СПОРОЖНЕННЯ РЕЗЕРВУАРА ДЛЯ ВОДИ

Спорожняйте резервуар для води після кожної програми, якщо зливний шланг не приєднано до каналізаційної системи (див. ПОСІБНИК ІЗ МОНТАЖУ).

1. Візьміться за ручку та обережно витягніть резервуар для води. Якщо резервуар для води повний, тримайте його обома руками.

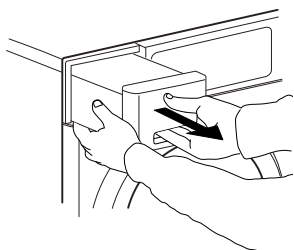

2. Випустіть воду.

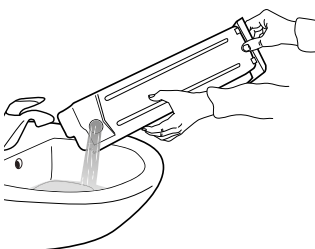

3. Вставте резервуар для води, проштовхнувши його назад на місце. Переконайтеся, що він повністю вставлений у відсік.

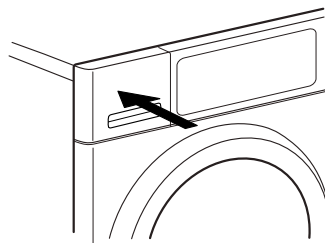

ОЧИЩЕННЯ ФІЛЬТРА ДВЕРЦЯТ

Очищуйте фільтр дверцят після виконання кожного циклу.

Переконайтеся, що білизну вивантажено. Відкрийте дверцята.

1. Вийміть фільтр дверцят, потягнувши його догори.

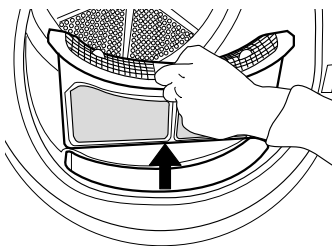

2. Щоб відкрити фільтр дверцят, натисніть кнопку.

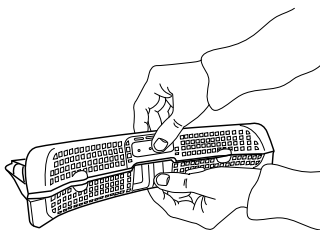

3. Обережно дістаньте рукою весь ворс з екрана. За необхідності також можна промити екран під проточною водою з використанням м'якої щітки.

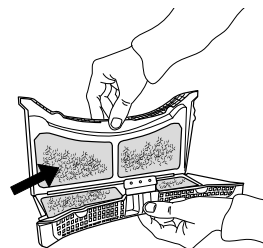

4. Очистьте відсік фільтра м'якою тканиною або обережно очистьте його за допомогою пилососа.

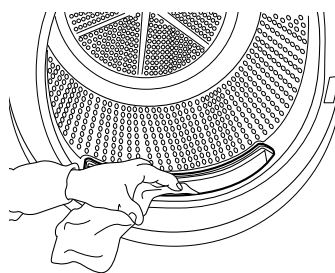

5. Закрийте фільтр і знову вставте його, зорієнтувавши в правильному напрямку, щоб він повністю ввійшов у відсік фільтрації.

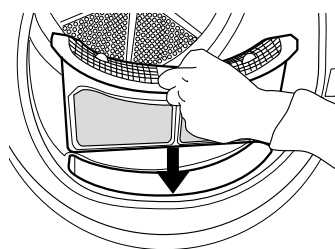

ОЧИЩЕННЯ НИЖНЬОГО ФІЛЬТРА

Очищуйте нижній фільтр приблизно один раз на два місяці.

1. Обережно натисніть на хомут, щоб відкрити нижню відкидну кришку.

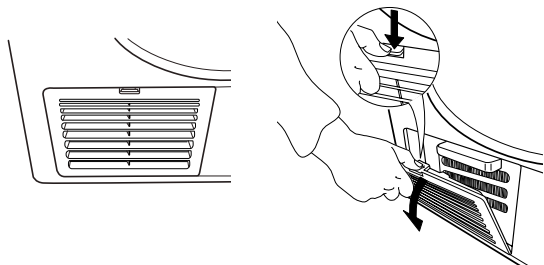

2. Поверніть донизу фіксатори праворуч і ліворуч від фільтра, щоб вони опинилися в горизонтальній позиції.

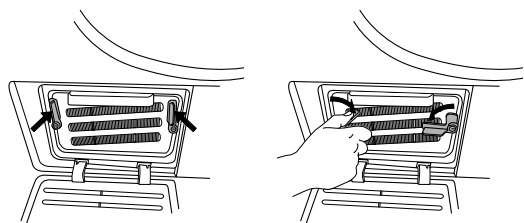

3. Візьміть нижній фільтр за ручку та витягніть назовні.

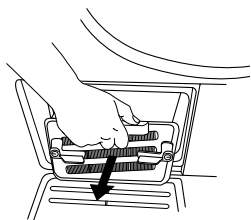

4. Очистьте нижній фільтр під проточною водою; протріть від пилу та ворсу.

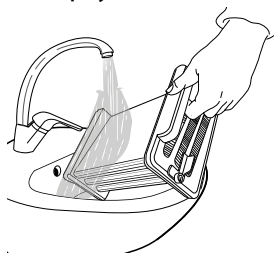

5. Протріть нижній фільтр насухо, щоб з нього не капала вода.

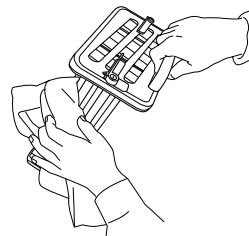

6. Очистіть відсік фільтра за допомогою м'якої тканини або обережно використанням пилососу.

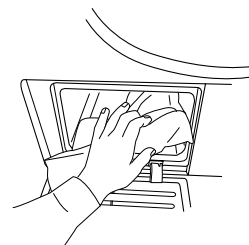

7. Засуньте нижній фільтр назад у відсік фільтра; переконайтеся, що він вставлений повністю. Поверніть обидва фіксатори (правий і лівий) назад у вертикальне положення, щоб зафіксувати нижній фільтр.

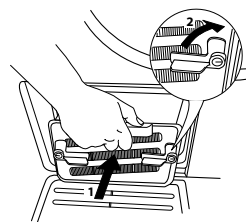

8. І нарешті, знову закрийте нижню відкидну кришку.

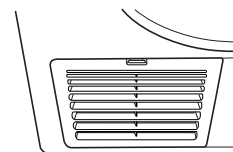

ОЧИЩЕННЯ ЗОВНІШНЬОЇ ПОВЕРХНІ СУШИЛЬНОЇ МАШИНИ

Для очищення зовнішньої поверхні сушильної машини використовуйте м'яку вологу ганчірку.

Не чистьте панель керування за допомогою засобів для очищення скла й універсальних засобів, абразивних порошоків і аналогічних засобів, тому що вони можуть пошкодити поверхні.



ЗМІНЕННЯ БОКУ ВІДКРИВАННЯ ДВЕРЦЯТ НА ПРОТИЛЕЖНИЙ

У разі потреби можна змінити бік відкривання дверцят сушильної машини на протилежний. Для виконання цієї процедури використовуйте плоскогубці та хрестову викрутку.

1. За допомогою плоскогубців поверніть контактний штифт до внутрішньої сторони дверцят вправо на 90° і витягніть його.

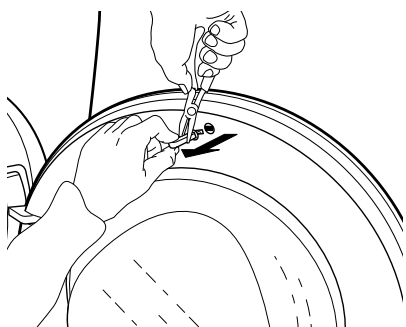
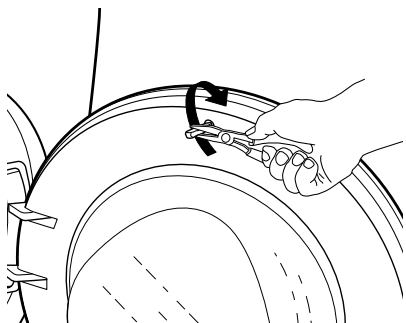

2. Викрутіть 2 гвинти, розташовані зверху і знизу системи блокування дверцят.

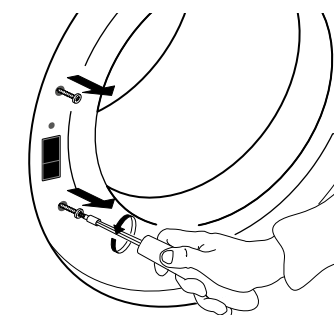

Рекомендовано користуватися допомогою іншою людиною, знімаючи та встановлюючи дверцята. Переконайтеся, що сушильну машину відключено від живлення. Відкрийте дверцята сушильної машини.

3. Натисніть на невеликий виступ над засчкою дверцят за допомогою невеликої викрутки. Одночасно посуньте догори засчочку дверцят і потягніть її пальцем до себе.

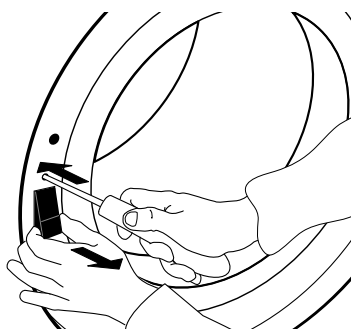

4. Витягніть 2 гвинти з петель дверцят та зніміть дверцята.

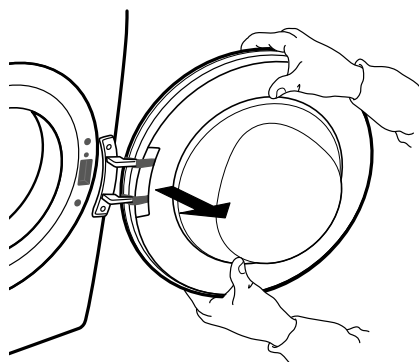
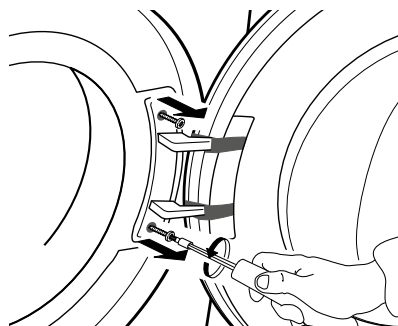

5. Зафіксуйте дверцята на лівому боці, вкрутивши 2 гвинти. Обережно вкрутіть їх вертикально, щоб уникнути відщипування ущільнення дверцят.

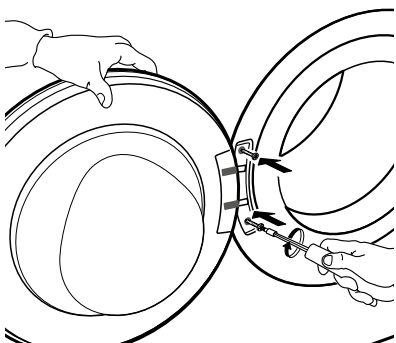

6. Вставте заспочку дверцят із потрібного боку дверного отвору. Повністю вставте її в отвір і посуньте трохи вниз, доки невеликий виступ заспочки не клацне на місці.

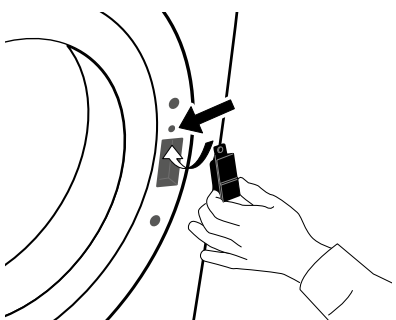

7. Вкрутіть 2 гвинти зверху і знизу системи блокування дверцят.

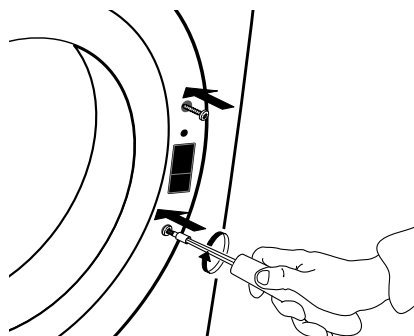

8. Вставте контактний штифт у з верхнього внутрішнього боку дверцят. Поверніть контактний штифт за допомогою плоскогубців на 90° вправо, щоб зафіксувати його.

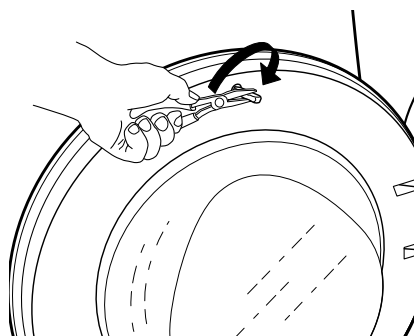
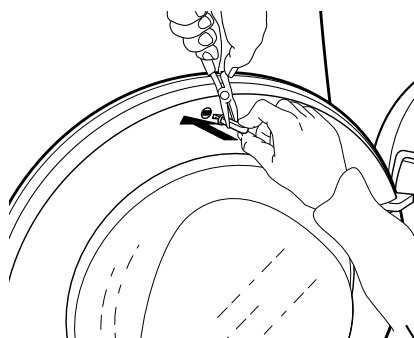

ПОСІБНИК З УСУНЕННЯ НЕСПРАВНОСТЕЙ ТА ПІСЛЯПРОДАЖНОГО ОБСЛУГОВУВАННЯ

Ваша сушильна машина оснащена різноманітними автоматичними функціями безпеки. Вони дають змогу завчасно виявляти несправності, і система може відповідно реагувати. Ці несправності часто незначні, і їх можна усунути за кілька хвилин.

<i>Проблема</i>	<i>Можлива причина</i>	<i>Рішення</i>
СУШІННЯ ТРИВАЄ ЗАДОВГО БІЛИЗНА НЕДОСТАТНЬО СУХА	<p>Обрана програма не є оптимальною для цього типу білизни</p> <p>Засмічено фільтр дверцят або нижній фільтр</p> <p>Білизна занадто волога</p> <p>Зависока температура навколишнього середовища</p> <p>Як вибрати опцію «Делікатного сушіння»</p>	<ul style="list-style-type: none"> • Оберіть програму, яка найкраще підходить до типу білизни; див. розділ «ПРОГРАМИ» • Очистьте фільтри відповідно до інструкцій у розділі «ДОГЛЯД І ТЕХНІЧНЕ ОБСЛУГОВУВАННЯ» • Перед сушінням віджимайте білизну на максимальній швидкості. Якщо білизну віджато зі швидкістю менше 800 об/хв, резервуар для води може наповнитися під час програми сушіння. • Ідеальна температура навколишнього середовища: від 15 до 20° С. Якщо навколишня температура вища, провітріть кімнату. • Опцію «Делікатного сушіння» слід застосовувати лише у разі завантаження незначної кількості білизни

СУШИЛЬНА МАШИНА НЕ ЗАПУСКАЄТЬСЯ, ХОЧА БУЛО НАТИСНУТО КНОПКУ «СТАРТ/ ПАУЗА»

Дверцята не закрито належним чином

Активовано блокування клавіатури

Вилка, збій у електромережі, запобіжник

- Натисніть на дверцята, щоб вони зачинились із клацанням

- Натисніть і утримуйте кнопку з символом ключа, доки на дисплеї не буде вказано, що клавіші розблоковано.

- Вилку не вставлено або не повністю вставлено в розетку.
- Стався збій в електромережі.
- Перегорів запобіжник. Спробуйте підключити до розетки інший прилад.

ПІД СУШИЛЬНОЮ МАШИНОЮ Є КРАПЛІ ВОДИ

Неправильно вставлено нижній фільтр

На нижньому фільтрі або ущільненні дверцят залишається ворс

Неправильно вставлено резервуар для води

Неналежно працює пряме підключення до каналізаційної системи

Сушильна машина стоїть нерівно

- Перевірте розташування нижнього фільтра та переконайтеся, що він повністю вставлений у відсік для фільтра.

- Видаліть залишки ворсу з гумових ущільнень нижнього фільтра або ущільнення дверцят.

- Проштовхніть резервуар для води та переконайтеся, що він повністю вставлений у відсік для резервуара.

- Перевірте підключення до каналізаційної системи та переконайтеся, що вода може зливатися.

- Перевірте рівень розташування сушильної машини на поверхні стола за допомогою водяного рівня; за потреби відрегулюйте ніжки сушильної машини. (див. ПОСІБНИК ІЗ МОНТАЖУ).

ІНДИКАТОР НЕСПРАВНОСТЕЙ І ПОВІДОМЛЕННЯ

Обов'язково:

- спорожняйте резервуар для води після кожної програми
- очищайте фільтр дверцят після кожної програми
- Очищення нижнього фільтру виконується приблизно один раз на два місяці

Індикатор неполадки	Можлива причина	Рішення
<p>Світиться індикатор спорожнення «Водяного бачка»</p> 	<p>Резервуар для води може бути:</p> <ul style="list-style-type: none"> • наповнений водою; • неправильно розташований 	<ul style="list-style-type: none"> • Спорожніть резервуар для води; після цього правильно вставте його. • Проштовхніть резервуар для води та переконайтеся, що він правильно вставлений у відсік для резервуара.
<p>Світиться індикатор «Нижній фільтр»</p> 	<p>Нижній фільтр може бути</p> <ul style="list-style-type: none"> • засмічений ворсом; • неправильно розташований 	<ul style="list-style-type: none"> • Очистьте нижній фільтр; після цього будьте уважні, щоб правильно вставити його • Проштовхніть нижній фільтр і перемістіть важелі розчеплення у вертикальне положення, щоб правильно вставити фільтр у відсік. Закрийте відкидну кришку.
<p>Світиться індикатор «Фільтр дверцят»</p> 	<p>Фільтр дверцят може бути</p> <ul style="list-style-type: none"> • засмічений ворсом; • неправильно розташований 	<ul style="list-style-type: none"> • Зніміть і очистьте фільтр дверцят; після цього обов'язково правильно вставте його, щоб він повністю ввійшов у відсік фільтра. • Перевірте розташування фільтра дверцят; Переконайтеся, що він повністю вставлений у відсік фільтра.

Інструкції щодо спорожнення резервуара для води й очищення фільтрів див. в розділі «ОЧИЩЕННЯ ТА ТЕХНІЧНЕ ОБСЛУГОВУВАННЯ».

Нижче наведено стислий опис можливих причин неполадок і способів їх усунення.

Якщо несправність не зникає після виконання наведених інструкцій. Якщо після цього індикація несправності не зникне, вимкніть сушильну машину й від'єднайте її від мережі живлення та зверніться до нашого Центру післяпродажного обслуговування.

<i>Повідомлення на екрані</i>	<i>Можлива причина</i>	<i>Рішення</i>
ВІД F01 до F04	Несправність компонента	Поверніть перемикач програм у положення «0/ВИМК.» та заждіть принаймні 3 секунди.
ВІД F05 до F09	Несправність компонента	Вимкніть сушильну машину та від'єднайте її від електромережі. Негайно відкрийте дверцята та вийміть білизну, щоб тепло розсіялося. Температура навколишнього середовища має бути від 5 до 35° С. Зачекайте приблизно годину. Приєднайте сушильну машину до електромережі, завантажте білизну та знову запустіть програму. Якщо несправність не зникає, зателефонуйте до Центру післяпродажного обслуговування.
ВІД F10 до F24	Несправність компонента	Вимкніть сушильну машину та від'єднайте її від електромережі. Зачекайте приблизно півгодини. Увімкніть сушильну машину та знову запустіть програму. Якщо несправність не зникає, зателефонуйте до Центру післяпродажного обслуговування.

ТРАНСПОРТУВАННЯ ТА ПЕРЕСУВАННЯ

⚠ ПОПЕРЕДЖЕННЯ

Ніколи не піднімайте сушильну машину, тримаючи її за робочу поверхню.

1. Від'єднайте сушильну машину від електромережі.

2. Перевірте, чи дверцята машини та резервуар для води закрито як слід.

3. Якщо зливний шланг приєднано до каналізаційної системи, знову прикріпіть його на задній панелі сушильної машини (див. посібник із монтажу).

ЦЕНТР ПІСЛЯПРОДАЖНОГО ОБСЛУГОВУВАННЯ

ПЕРШ НІЖ ЗВЕРТАТИСЯ ДО ЦЕНТРУ ПІСЛЯПРОДАЖНОГО ОБСЛУГОВУВАННЯ, ВИКОНАЙТЕ НАВЕДЕНІ НИЖЧЕ ДІЇ

1. Перевірте, чи можна вирішити проблему самостійно за допомогою порад, наведених у розділі «**ПОСІБНИК ІЗ УСУНЕННЯ НЕСПРАВНОСТЕЙ**».

.....

2. Вимкніть і знову ввімкніть прилад, щоб переглянути, чи зникла несправність.

ЯКЩО ПІСЛЯ ВИЩЕВКАЗАНОЇ ПЕРЕВІРКИ НЕСПРАВНІСТЬ НЕ ЗНИКНЕ, ЗВЕРНІТЬСЯ ДО НАЙБЛИЖЧОГО ЦЕНТРУ ПІСЛЯПРОДАЖНОГО ОБСЛУГОВУВАННЯ

Щоб отримати допомогу, зверніться за номером, що вказаний у гарантійному талоні, або дотримуйтесь інструкцій, що наведені на веб-сайті **www.whirlpool.eu**

Підготуйте таку інформацію:

- стислий опис несправності;
- тип і точну модель приладу;
- сервісний номер (номер після слова Service на паспортній табличці позаду сушильної машини). Сервісний номер також вказано в гарантійному талоні;
- повна поштова адреса;
- ваш номер телефону.

SERVICE 0000 000 00000



Для виконання ремонтних робіт звертайтеся до нашого авторизованого центру післяпродажного обслуговування. Так ви гарантовано отримаєте належний ремонт із використанням оригінальних запчастин.

1

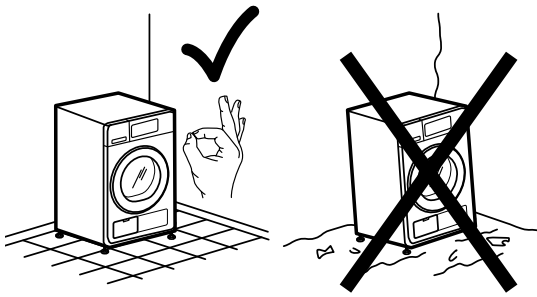

2a

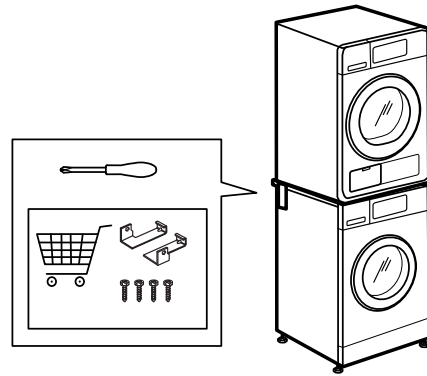

3

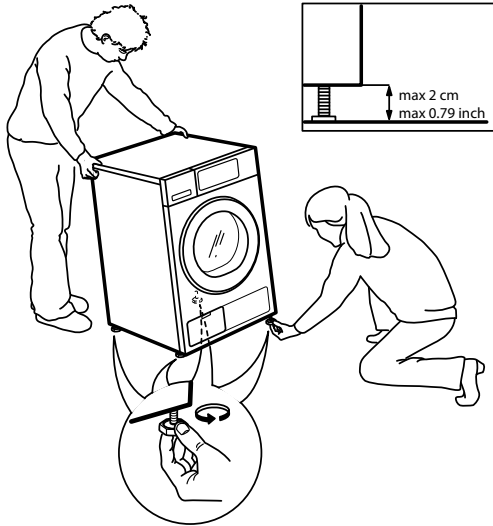

2b

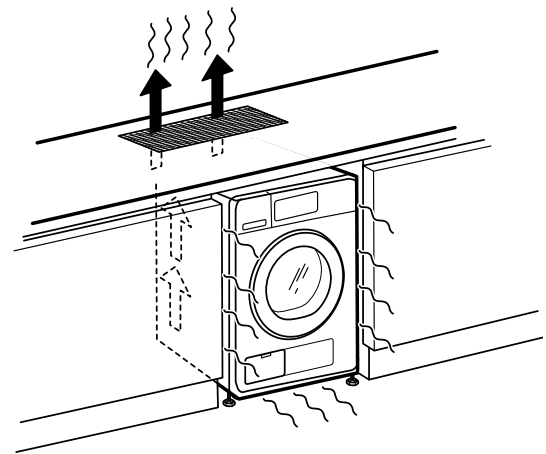

4

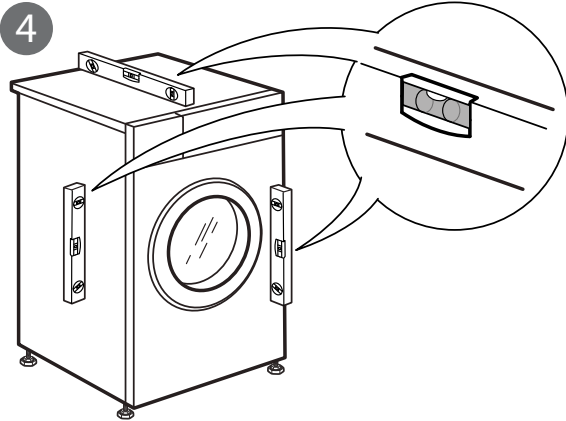

5a

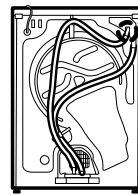

5b

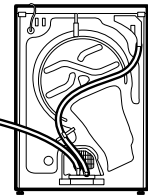

1

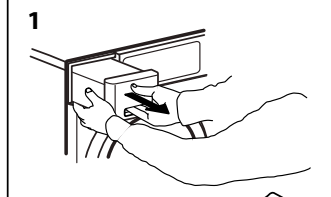

2

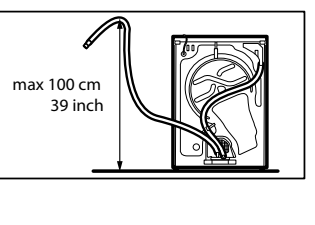
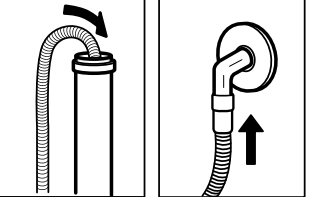
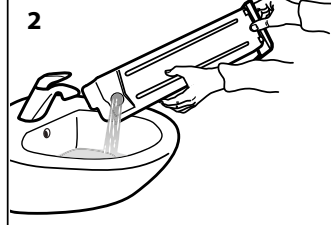

6

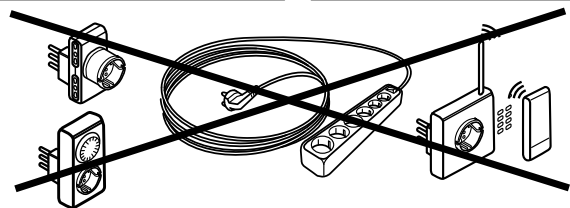
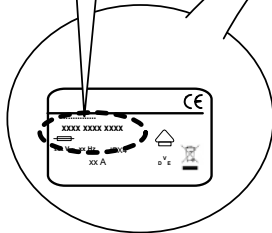
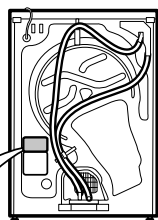
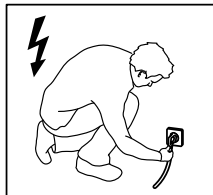

1

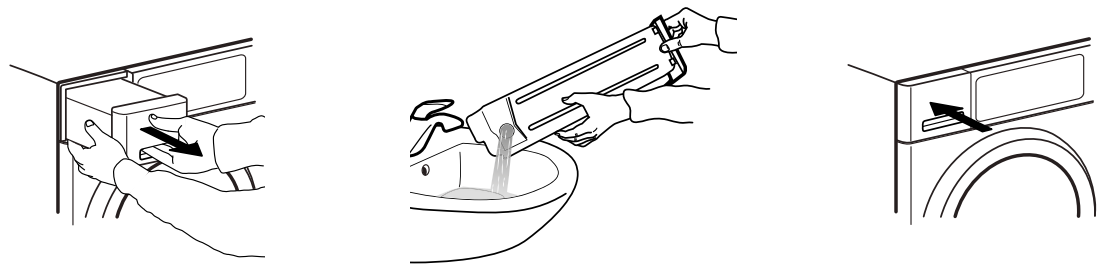

2

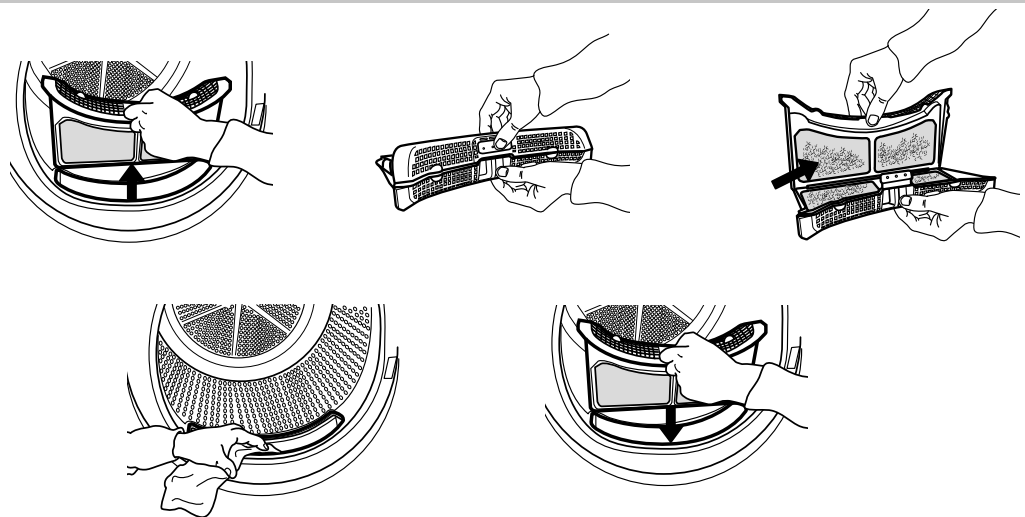

3a

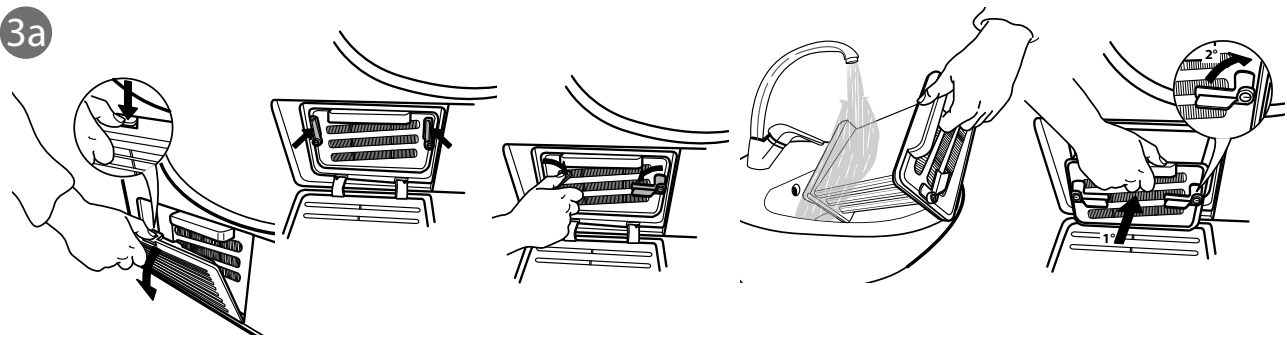

3b

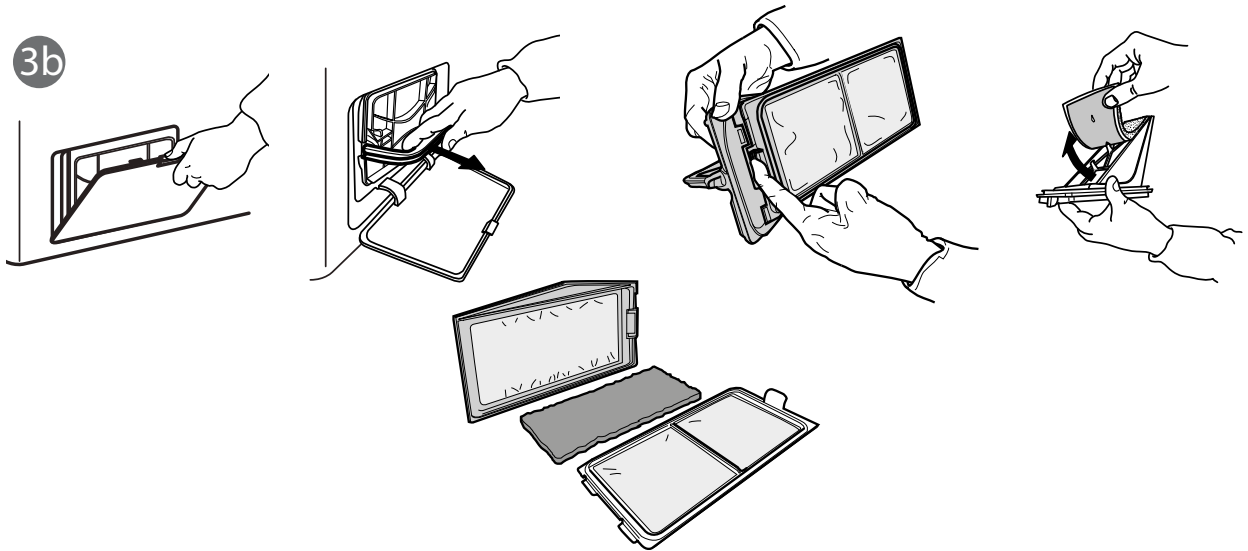

40001111281