



OBRIGADO POR COMPRAR UM PRODUTO WHIRLPOOL
Para beneficiar de uma assistência mais completa, registe o seu produto em www.whirlpool.eu/register



Leia as instruções de segurança com atenção antes de usar o aparelho.

DESCRIÇÃO DO PRODUTO

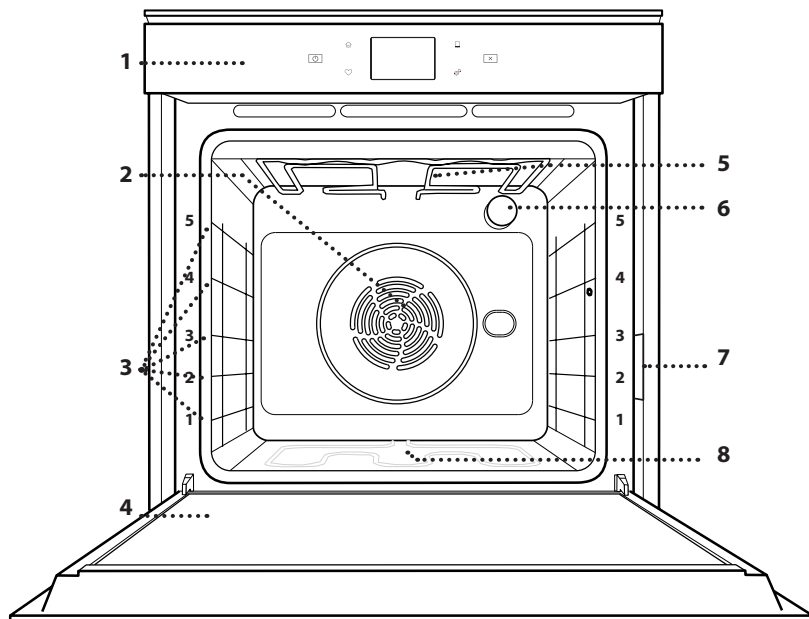

1. Painel de controlo
2. Ventilador e resistência circular (não visíveis)
3. Guias de nível (o nível está indicado na parte frontal do forno)
4. Porta
5. Resistência superior/grill
6. Lâmpada
7. Placa de identificação (não remover)
8. Resistência inferior (não visível)

DESCRIÇÃO DO PAINEL DE CONTROLO

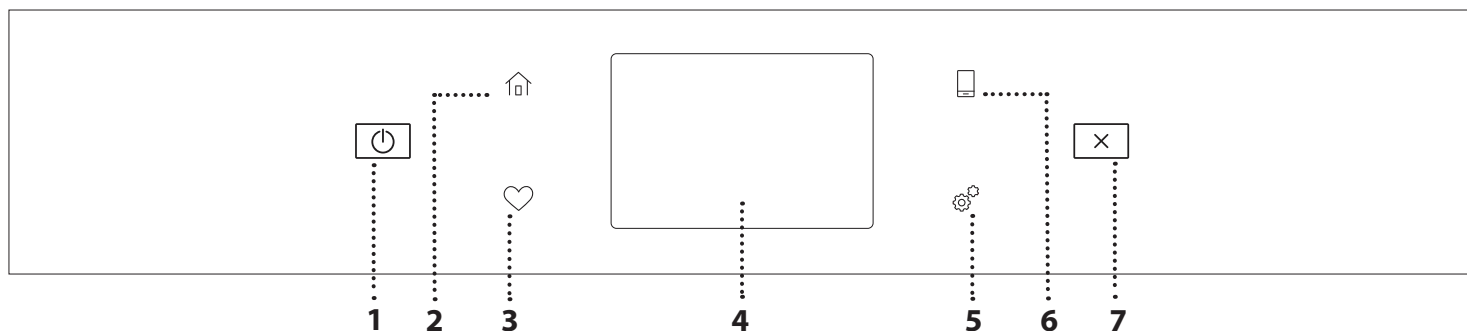

1. ON / OFF

Para ligar e desligar o forno.

2. HOME

Para aceder rapidamente ao menu principal.

3. FAVORITO

Para aceder à lista das suas funções favoritas.

4. VISOR

5. FERRAMENTAS

Para escolher de entre diversas opções e também para alterar as definições do forno e as preferências.

6. CONTROLO REMOTO

Para permitir a utilização da aplicação 6th Sense Live da Whirlpool.

7. CANCELAR

Para interromper qualquer função do forno, exceto Relógio, Temporizador de cozinha e Bloqueio de teclas.

ACESSÓRIOS

GRELHA METÁLICA

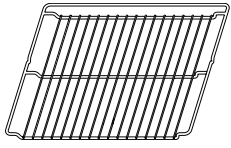

Adequadas para a cozedura de alimentos ou como suporte para frigideiras, formas para bolos e quaisquer outros itens adequados para fornos

TABULEIRO COLETOR

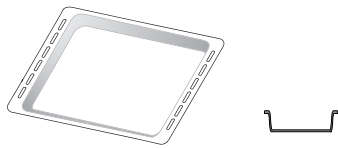

Para utilização como tabuleiro para cozinhar carne, peixe, legumes, focaccia, etc., ou para recolher sucos quando posicionado por baixo da grelha metálica.

TABULEIRO PARA ASSAR

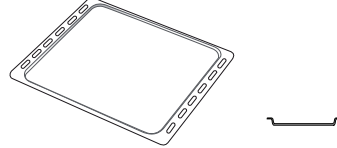

Para a cozedura de todos os produtos de padaria e pastelaria, mas também para assados, peixe em papelote, etc.

CALHAS DESLIZANTES*

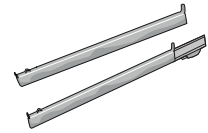

Para facilitar a inserção ou a remoção de acessórios.

* Disponível apenas em determinados modelos

O número e o tipo de acessórios pode variar de acordo com o modelo adquirido.

Pode adquirir separadamente outros acessórios no Serviço Pós-venda.

COMO INTRODUIZIR A GRELHA E OUTROS ACESSÓRIOS

Introduza a grelha na horizontal, fazendo-a deslizar pelas guias, e assegure-se de que a extremidade elevada está virada para cima.

Outros acessórios, como o tabuleiro coletor e o tabuleiro para assar são introduzidos horizontalmente, da mesma forma que a grelha.

RETIRAR E REPOR AS GUIAS DE NÍVEL

- Para retirar as guias de nível, levante as guias e, suavemente, puxe a parte inferior e extraia-a do respetivo suporte: Agora, as guias de nível podem ser retiradas.
- Para repor as guias de nível, comece por inseri-las no suporte superior. Mantendo-as subidas, faça-as deslizar para o interior do compartimento de cozedura e, em seguida, posicione-as no suporte inferior.

COMO INSTALAR AS CALHAS DESLIZANTES (CASO EXISTAM)

Retire as guias de nível do forno e remova o plástico de proteção das corrediças.

Fixe o encaixe superior da corrediça à guia de nível e faça-a deslizar até parar. Baixe o outro encaixe para o posicionar. Para fixar a guia, pressione a parte inferior do dispositivo de fixação firmemente contra a guia de nível. Assegure-se de que as corrediças se movem livremente. Repita estes procedimentos para a outra guia de nível, no mesmo nível.

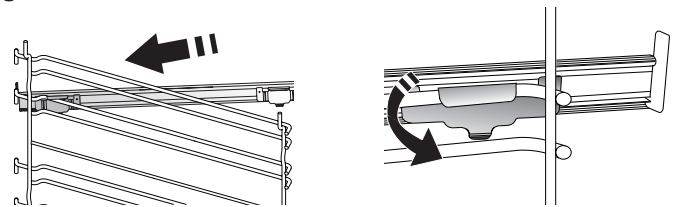

Nota: As corrediças podem ser instaladas em qualquer nível.

FUNÇÕES DE COZEDURA



FUNÇÕES MANUAIS

- **PREAQUECIMENTO RÁPIDO**
Para efetuar o preaquecimento rápido do forno.
- **CONVENCIONAL**
Para cozinhar qualquer tipo de prato utilizando apenas um nível.
- **GRILL**
Para grelhar bifes, kebabs, salsichas, gratinar legumes ou tostar pão. Ao grelhar carne, recomendamos a utilização de um tabuleiro coletor, para recolher os sucos da cozedura: posicione o tabuleiro em qualquer um dos níveis que se encontram abaixo da grelha e adicione 500 ml de água potável.
- **TURBO GRILL**
Para assar peças de carne grandes (pernil, carne assada, frango). Recomendamos a utilização de um tabuleiro coletor, para recolher os sucos da cozedura: Posicione o tabuleiro em qualquer um dos níveis que se encontram por baixo da grelha e adicione 500 ml de água potável.
- **AR FORÇADO**
Para cozinhar alimentos diferentes que requerem a mesma temperatura de cozedura em diferentes prateleiras (máximo três) ao mesmo tempo. Esta função permite cozinhar alimentos diferentes sem transmitir odores de uns alimentos para os outros.
- **FUNÇÕES COOK 4**
Para cozinhar diferentes alimentos que necessitem da mesma temperatura de cozedura em quatro níveis ao mesmo tempo. Esta função pode ser utilizada para cozinhar biscoitos, tartes, pizzas redondas (também congeladas) e para preparar uma refeição completa. Siga a tabela de cozedura para obter os melhores resultados.
- **COZEDURA POR CONVEÇÃO**
Para cozinhar carne, bolos com recheio apenas num tabuleiro.
- **FUNÇÕES ESPECIAIS**
 - » **DESCONGELAR**
Para descongelar mais rapidamente os alimentos. É aconselhável posicionar os alimentos no nível intermédio. Sugerimos que deixe o alimento na embalagem para não secar.
 - » **MANTER QUENTE**
Para manter os alimentos quentes e estaladiços depois de cozinhados.
 - » **FERMENTAR**
Para obter a fermentação ideal de massas doces ou salgadas. Para manter a qualidade da levedação, não ativar a função se o forno ainda estiver quente após um ciclo de cozedura.
- » **CONVENIÊNCIA**
Para cozinhar alimentos pré-cozinhados, armazenados a um a temperatura ambiente ou no frigorífico (biscoitos, mistura para bolo, queques, pratos de massa e produtos à base de pão). função cozinha rápida e delicadamente todos os pratos e pode também ser utilizada para aquecer comida já cozinhada. Não é necessário pré-aquecer o forno. siga as indicações na embalagem do alimento.
- » **MAXI COZEDURA**
Para cozinhar pedaços grandes de carne (acima de 2,5 kg). Recomendamos que vire a carne durante a cozedura para que fique tostado de forma homogénea de ambos os lados. Recomenda-se ir regando a carne com molho para que não seque demasiado.
- » **AR FORÇADO ECO**
Para cozinhar peças de carne recheadas e bifes num único nível. Evita-se que os alimentos sequem excessivamente, através de uma circulação de ar suave e intermitente. Quando esta função ECO está a ser utilizada, a luz mantém-se apagada ao longo da cozedura. Para usar o ciclo ECO e, assim, otimizar o consumo de energia, a porta do forno não deve ser aberta até que os alimentos estejam completamente cozinhados.
- **COZER CONGELADO**
Esta função seleciona automaticamente a temperatura e o modo ideal para cozinhar 5 tipos diferentes de alimentos congelados já preparados. Não é necessário preaquecer o forno.

6th
sense

6th SENSE

Estas permitem cozinhar todos os tipos de alimentos de forma totalmente automática. Para tirar o melhor partido desta função, siga as indicações na respetiva tabela de cozedura.

COMO UTILIZAR O ECRÃ TÁTIL

 **Para seleccionar ou confirmar:**
Toque no ecrã para seleccionar o valor ou a opção de menu pretendido(a).

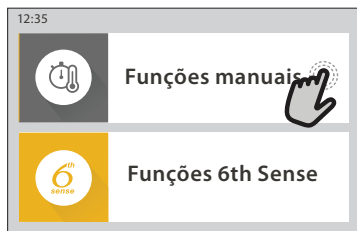

 **Para percorrer um menu ou uma lista:**
Deslize simplesmente o dedo pelo visor para percorrer as opções ou os valores.

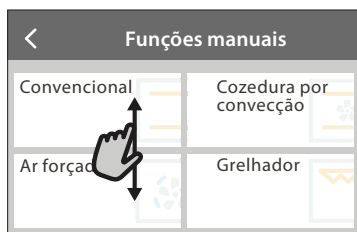

Para confirmar uma definição ou avançar para o ecrã seguinte:
toque em "DEFINIR" ou "PRÓXIMO".



Para regressar ao ecrã anterior:
toque em < .

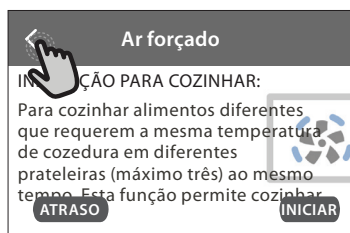

UTILIZAR PELA PRIMEIRA VEZ

Ao ligar o aparelho pela primeira vez, terá de configurar o produto.

As definições podem ser alteradas posteriormente, premindo  para aceder ao menu "Ferramentas".

1. SELECIONAR O IDIOMA

Ao ligar o aparelho pela primeira vez, terá de definir o idioma e a hora.

- Deslize o dedo pelo ecrã para percorrer a lista de idiomas disponíveis.
- Toque no idioma pretendido.

Ao tocar em , regressa ao ecrã anterior.

2. CONFIGURAR O WI-FI

A funcionalidade 6th Sense Live permite-lhe operar o forno remotamente, a partir de um dispositivo móvel. Para permitir que o aparelho seja controlado remotamente, terá de concluir primeiro com sucesso o processo de ligação. Este processo é necessário para registar o seu aparelho e ligá-lo à sua rede doméstica.

- Toque em "CONFIGURAR AGORA" para prosseguir com a configuração da ligação.

De outro modo, toque em "SALTAR" para ligar o seu produto mais tarde.

COMO CONFIGURAR A LIGAÇÃO

Para usar esta funcionalidade, necessita de: um smartphone ou tablet e de um router sem fios ligado à Internet. Utilize o seu dispositivo inteligente para verificar se o sinal da sua rede sem fios doméstica é forte junto do aparelho.

Requisitos mínimos.

Dispositivo inteligente: Android com um ecrã de 1280x720 (ou superior) ou iOS.

Verifique a compatibilidade das aplicações com as versões Android ou iOS na app store.

Router sem fios: 2,4Ghz Wi-Fi b/g/n.

1. Descarregar a aplicação 6th Sense Live

O primeiro passo para ligar o seu aparelho é descarregar a aplicação no seu dispositivo móvel. A aplicação 6th Sense Live irá guiá-lo por todos os passos aqui indicados. Pode descarregar a aplicação 6th Sense Live a partir da App Store ou da Google Play Store.

2. Criar uma conta

Se ainda não o tiver feito, terá de Criar uma conta. Isto permitir-lhe-á ligar os seus aparelhos em rede e também visualizá-los e controlá-los remotamente.

3. Registar o seu aparelho

Siga as instruções na aplicação para registar o seu aparelho. Precisar-se-á do número Smart Appliance Identifier (SAID) para completar o processo de registo. Pode encontrar o seu código único na placa de identificação que acompanha o produto.

4. Ligar à rede Wi-Fi

Siga o procedimento de configuração "scan-to-connect". A aplicação irá guiá-lo pelo processo de ligação do seu aparelho à sua rede sem fios doméstica.

Se o seu router suportar WPS 2,0 (ou superior), selecione "MANUAL" e, em seguida, toque em "Configuração WPS": prima o botão WPS no seu router sem fios para estabelecer uma ligação entre os dois produtos.

Se necessário, pode também ligar o produto manualmente, através da opção "Procurar uma rede".

O código SAID é utilizado para sincronizar um dispositivo inteligente com o seu aparelho.

O endereço MAC é apresentado para o módulo WiFi.

Só será necessário voltar a realizar o procedimento de ligação, se alterar as definições do seu router (p. ex., nome da rede, palavra-passe ou fornecedor de dados)

3. DEFINIR A HORA E A DATA

Ao ligar o forno à sua rede doméstica, a hora e a data serão definidas automaticamente. Caso contrário, terá de defini-las manualmente

- Toque nos números relevantes para definir a hora.
- Toque em "DEFINIR" para confirmar.

Uma vez definida a hora, terá de definir a data

- Toque nos números relevantes para definir a data.
- Toque em "DEFINIR" para confirmar.

Após um longo corte de energia, é necessário definir a hora e a data novamente.

4. DEFINIR O CONSUMO DE ENERGIA

O forno está programado para consumir um nível de energia elétrica compatível com uma rede doméstica de potência superior a 3 kW (16 amperes): Se a potência que utiliza em sua casa for inferior, terá de reduzir este valor (13 amperes).

- Toque no valor no lado direito para selecionar a potência.
- Clique em "OK" para terminar a configuração inicial.

5. AQUECER O FORNO

Um forno novo pode libertar odores residuais, resultantes do processo de fabrico: isto é perfeitamente normal. Assim, antes de começar a cozinhar alimentos, recomendamos que aqueça o forno, vazio, para eliminar eventuais odores. Remova do forno qualquer elemento de proteção em cartão ou película transparente e retire quaisquer acessórios do respetivo interior. Aqueça o forno até aos 200 °C durante uma hora, aproximadamente.

É aconselhável arejar a cozinha após a primeira utilização do aparelho.

UTILIZAÇÃO DIÁRIA

1. SELECIONAR UMA FUNÇÃO

- Para ligar o forno, prima  ou toque em qualquer ponto do ecrã.

O visor permite-lhe optar entre funções Manuais e 6th Sense.

- Toque na função principal necessária para aceder ao menu correspondente.
- Para explorar a lista, percorra-a para cima ou para baixo.
- Toque na função necessária para a selecionar.

2. DEFINIR FUNÇÕES MANUAIS

Após selecionar uma função, é possível alterar as suas definições. O visor irá apresentar as definições que podem ser alteradas.

TEMPERATURA / NÍVEL DO GRILL

- Percorra os valores sugeridos e selecione o valor necessário.

Se a função o permitir, pode clicar em  para ativar o preaquecimento.

DURAÇÃO

Não precisa de definir o tempo de cozedura, caso pretenda gerir a cozedura manualmente. No modo com temporizador, o forno cozinha durante o tempo que selecionar. No fim do tempo de cozedura, a cozedura é interrompida automaticamente.

- Para a definir a duração, toque em "Definir tempo de cozedura".
- Toque nos números relevantes para definir o tempo de cozedura pretendido.
- Toque em "PRÓXIMO" para confirmar.

Para cancelar uma duração definida e gerir manualmente o fim da cozedura, toque no valor da duração e, em seguida, selecione "PARAR".

3. DEFINIR FUNÇÕES 6th SENSE

As funções 6th Sense permitem-lhe preparar uma ampla variedade de pratos, de entre os indicados na lista. A maior parte das definições de cozedura são selecionadas automaticamente pelo aparelho, com vista à obtenção dos melhores resultados.

- Escolha uma receita da lista.

As funções são apresentadas por categorias de alimentos no menu "ALIMENTOS 6th SENSE" (ver tabelas correspondentes) e por funções de receitas no menu "LIFESTYLE".

- Depois de selecionar uma função, indique simplesmente as características dos alimentos (quantidade, peso, etc.) que pretende cozinhar, para obter resultados perfeitos.

4. COMO DEFINIR UM INÍCIO DIFERIDO

Pode atrasar a cozedura antes de iniciar uma função: A função irá iniciar-se à hora previamente selecionada.

- Toque em "INÍCIO DIFERIDO" para definir a hora de início pretendida.
- Depois de definir o atraso pretendido, toque em "INÍCIO DIFERIDO" para iniciar o tempo de espera.
- Coloque os alimentos no forno e feche a porta: a função inicia-se automaticamente após o período de tempo calculado.

Programar um início atrasado da cozedura irá desativar a fase de preaquecimento do forno: O forno atinge a temperatura pretendida gradualmente, o que significa que os tempos de cozedura poderão ser ligeiramente mais longos do que os tempos indicados na tabela.

- Para ativar a função de imediato e cancelar o tempo de atraso programado, toque em .

5. INICIAR A FUNÇÃO

- Uma vez configuradas as definições, toque em "INÍCIO" para ativar a função.

Se o forno estiver quente e a função necessitar de uma temperatura máxima específica, surgirá uma mensagem no visor. Pode alterar os valores definidos a qualquer altura durante a cozedura, tocando no valor que pretende corrigir.

- Prima  para parar a função ativa a qualquer altura.

6. PRAQUECIMENTO

Se tiver sido previamente ativada, o visor indica o estado da fase de preaquecimento, depois de iniciada a função. Quando esta fase estiver concluída, será emitido um sinal sonoro e o visor indicará que o forno atingiu a temperatura programada.

- Abra a porta.
- Coloque os alimentos no forno.
- Feche a porta e toque em "CONCLUÍDO" para iniciar a cozedura.

Colocar os alimentos no forno antes de o preaquecimento estar concluído pode ter um efeito adverso no resultado final da cozedura. Abrir a porta durante a fase de preaquecimento fará com que esta seja interrompida. O tempo de cozedura não inclui uma fase de preaquecimento.

Pode alterar a definição predefinida da opção de preaquecimento

para as funções de cozedura que lhe permitem realizá-lo manualmente.

- Selecione uma função que permita selecionar a função de preaquecimento manualmente.
- Toque no ícone  para ativar ou desativar o preaquecimento. Tal será definido como uma opção predefinida.

7. INTERROMPER A COZEDURA

Algumas das funções 6th Sense necessitam que os alimentos sejam virados durante a cozedura. Será emitido um sinal sonoro e o visor indicará que ação deverá realizar.

- Abra a porta.
- Execute a ação solicitada pelo visor.
- Feche a porta e, em seguida, toque em "CONCLUÍDO" para retomar a cozedura.



Antes do fim da cozedura, o forno irá solicitar-lhe que verifique os alimentos da mesma forma.

Será emitido um sinal sonoro e o visor indicará que ação deverá realizar.

- Verifique os alimentos.
- Feche a porta e, em seguida, toque em "CONCLUÍDO" para retomar a cozedura.

8. FIM DA COZEDURA

Será emitido um sinal sonoro e o visor indicará que a cozedura está concluída. Com algumas funções, uma vez concluída a cozedura, pode tostar o seu prato, prolongar o tempo de cozedura ou guardar a função como favorito.

- Toque em  para guardá-la como favorito.
- Selecione "Tostagem Extra" para iniciar um ciclo de 5 minutos de tostagem.
- Toque em  para guardar o prolongamento da cozedura.

9. FAVORITOS

A função Favoritos guarda as definições do forno para a sua receita favorita.

O forno reconhece automaticamente as funções mais utilizadas. Após um determinado número de utilizações, ser-lhe-á solicitado que adicione a função aos seus favoritos.

COMO GUARDAR UMA FUNÇÃO

Uma terminada uma função, toque em  para guardá-la como função favorita. Isto permitir-lhe-á usá-la rapidamente no futuro, mantendo as mesmas definições. O visor permite-lhe guardar a função, indicando até 4 refeições favoritas, incluindo pequeno-almoço, almoço, snack e jantar.

- Toque nos ícones para selecionar pelo menos uma.
- Toque em "GUARDAR COMO FAVORITO" para guardar a função.

GUARDADAS

Para visualizar o menu de favoritos, prima : as funções serão divididas pelas diferentes horas das refeições e serão disponibilizadas algumas sugestões.

- Toque no ícone das refeições para exibir as listas correspondentes
- Percorra a lista apresentada.
- Toque na receita ou na função pretendida.
- Toque em "INÍCIO" para ativar a cozedura.

ALTERAR AS DEFINIÇÕES

No ecrã Favoritos, pode adicionar uma imagem ou um nome ao favorito, personalizando-o de acordo com as suas preferências.

- Selecione a função que pretende alterar.
- Toque em "EDITAR".
- Selecione o atributo que pretende alterar.
- Toque em "PRÓXIMO": O visor apresentará os



novos atributos.

- Toque em "GUARDAR" para confirmar as suas alterações.

No ecrã de favoritos, pode também eliminar funções guardadas:

- toque em  na função.
- Toque em "REMOVER".

Pode também ajustar a hora quando são apresentadas as várias refeições:

- Prima  .
- Selecione  "Preferências".
- Selecione "Horas e datas".
- Toque em "As suas horas de refeição".
- Percorra a lista e toque na hora correspondente.
- Toque na respetiva refeição para alterá-la.

Será possível combinar um intervalo de tempo apenas com uma refeição.

10. FERRAMENTAS

Prima  para abrir o menu "Ferramentas" a qualquer altura. Este menu permite-lhe escolher de entre várias opções e também alterar as definições ou preferências do seu produto ou do visor.

REMOTO ATIVADO



Para permitir a utilização da aplicação 6th Sense Live da Whirlpool.

TEMPORIZADOR DE COZINHA

Esta função pode ser ativada aquando da utilização de uma função de cozedura ou, de forma independente, para controlar o tempo. Uma vez iniciado, o temporizador continuará a sua contagem decrescente de forma independente, sem interferir com a função em si. Uma vez ativado o temporizador, poderá também selecionar e ativar uma função.

O temporizador continuará a contagem decrescente no canto superior direito do ecrã.

Para recuperar ou alterar o temporizador de cozinha:

- Prima  .
- Toque em  .

Quando o temporizador terminar a contagem decrescente do tempo programado, ouvir-se-á um sinal sonoro e esta informação será apresentada no visor.

- Toque em "DISPENSAR" para cancelar o temporizador ou definir uma nova duração do temporizador.
- Toque em "DEF. TEMPOR. NOVO" para definir novamente o temporizador.

LUZ

Para acender ou apagar a luz do forno.

LIMPEZA AUTOMÁTICA PIROLÍTICA

Para eliminar quaisquer salpicos resultantes da cozedura através de um ciclo de temperatura muito elevada. Estão disponível três ciclos de limpeza

automática com diferentes durações: Alto, Médio, Baixo. Recomendamos a utilização do ciclo mais rápido a intervalos regulares e do ciclo completo apenas quando o forno estiver muito sujo.

Não toque no forno durante o ciclo de limpeza pirolítica.

Mantenha crianças e os animais afastados do forno durante e após a execução do ciclo de limpeza pirolítica (até a divisão ter arejado totalmente).

- Retire os acessórios do forno, incluindo as guias de nível, antes de ativar esta função. Se o forno estiver instalado por baixo de uma placa, assegure-se de que, durante a execução do ciclo de limpeza automática, os queimadores ou as placas elétricas estão desligados.
- Para obter os melhores resultados de limpeza, remova os resíduos em excesso do interior da cavidade do aparelho e limpe a porta de vidro interior utilizando a função de limpeza pirolítica.
- Escolha um dos ciclos disponíveis de acordo com as suas necessidades.
- Toque em "INÍCIO" para ativar a função selecionada. A porta irá bloquear automaticamente e o forno irá iniciar o ciclo de limpeza automática: é apresentada uma mensagem de aviso no visor, juntamente com uma contagem decrescente que indica o estado do ciclo em curso.

Uma vez concluído o ciclo, a porta permanece trancada até que a temperatura no interior do forno tenha baixado para um nível seguro.

Uma vez selecionado o ciclo, poderá diferir o início da limpeza automática. Toque em "ATRASSO" para definir o tempo de terminação, conforme indicado na secção relevante.

SILENCIAR

Toque no ícone para silenciar ou não silenciar todos os sons e alarmes.

BLOQUEIO DE TECLAS

O "Bloqueio de teclas" permite-lhe bloquear os botões no touchpad, para que os mesmos não possam ser premidos inadvertidamente.

Para ativar o bloqueio:

- Toque no ícone  .

Para desativar o bloqueio:

- Toque no visor.
- Deslize o dedo para cima na mensagem exibida.

MAIS MODOS

Para seleccionar o modo Sabbath e aceder à Gestão de Energia.

PREFERÊNCIAS

Para alterar várias definições do forno.

WI-FI

Para alterar definições ou configurar uma nova rede doméstica.

INFO

Para desativar o "Modo de demonstração loja", repor o produto e obter informação adicional acerca do mesmo.

TABELA DE COZEDURA

RECEITA	FUNÇÃO	PREAQUECIMENTO	TEMPERATURA (°C)/ NÍVEL DO GRELHADOR	DURAÇÃO (Min.)	TABULEIRO E ACESSÓRIOS
Bolos levedados / Pães-de-ló		Sim	170	30 - 50	
		Sim	160	30 - 50	
		Sim	160	30 - 50	
Bolos recheados (cheesecake, strudel, tarte de maçã)		Sim	160 - 200	30 - 85	
		Sim	160 - 200	35 - 90	
Cookies / Biscoitos		Sim	150	20 - 40	
		Sim	140	30 - 50	
		Sim	140	30 - 50	
		Sim	135	40 - 60	
Bolos pequenos / queques		Sim	170	20 - 40	
		Sim	150	30 - 50	
		Sim	150	30 - 50	
		Sim	150	40 - 60	
Massa choux		Sim	180 - 200	30 - 40	
		Sim	180 - 190	35 - 45	
		Sim	180 - 190	35 - 45 *	
Merengue		Sim	90	110 - 150	
		Sim	90	130 - 150	
		Sim	90	140 - 160 *	
Pizza / Pão / Focaccia		Sim	190 - 250	15 - 50	
		Sim	190 - 230	20 - 50	
Pizza (massa fina, massa grossa, focaccia)		Sim	220 - 240	25 - 50 *	
Pizza congelada		Sim	250	10 - 15	
		Sim	250	10 - 20	
		Sim	220 - 240	15 - 30	
Tartes salgadas (tarte de legumes, quiche)		Sim	180 - 190	45 - 55	
		Sim	180 - 190	45 - 60	
		Sim	180 - 190	45 - 70 *	
Vols-au-vent / Salgadinhos de massa folhada		Sim	190 - 200	20 - 30	
		Sim	180 - 190	20 - 40	
		Sim	180 - 190	20 - 40 *	

FUNÇÕES



Convencional



Ar forçado



Coz. Convecção



Grelhador



Turbo Grill



MaxiCooking



Cook 4



Ar Forçado Eco

RECEITA	FUNÇÃO	PREAQUECIMENTO	TEMPERATURA (°C)/ NÍVEL DO GRELHADOR	DURAÇÃO (Min.)	TABULEIRO E ACESSÓRIOS
Lasanha / Flans / Massa ao forno / Cannelloni		Sim	190 - 200	45 - 65	3
Borrego / vitela / vaca / porco 1 kg		Sim	190 - 200	80 - 110	3
Lombo assado estaladiço 2 kg		-	170	110 - 150	2
Frango / coelho / pato 1 kg		Sim	200 - 230	50 - 100	3
Peru / ganso 3 kg		Sim	190 - 200	80 - 130	2
Peixe no forno / em papelote (filetes, inteiro)		Sim	180 - 200	40 - 60	3
Legumes recheados (tomates, curgetes, beringelas)		Sim	180 - 200	50 - 60	2
Pão torrado		-	3 (alto)	3 - 6	5
Filetes / postas de peixe		-	2 (médio)	20 - 30 **	4 3
Salsichas / Espetadas / Costeletas / Hambúrgueres		-	2 - 3 (médio-alto)	15 - 30 **	5 4
Frango assado 1 - 1,3 kg		-	2 (médio)	55 - 70 ***	2 1
Perna de borrego / pernis		-	2 (médio)	60 - 90 ***	3
Batatas assadas		-	2 (médio)	35 - 55 ***	3
Gratinado de legumes		-	3 (alto)	10 - 25	3
Biscoitos	 Biscoitos	Sim	135	50 - 70	5 4 3 1
Tartes	 Tartes	Sim	170	50 - 70	5 4 3 1
Pizza redonda	 Pizza redonda	Sim	210	40 - 60	5 4 2 1
Refeição completa: Tarte de frutas (nível 5) / lasanha (nível 3) / carne (nível 1)		Sim	190	40 - 120 *	5 3 1
Refeição completa: Tarte de frutas (nível 5) / legumes assados (nível 4) / lasanha (nível 2) / fatias de carne (nível 1)	 Menu	Sim	190	40 - 120	5 4 2 1
Lasanha e Carne		Sim	200	50 - 100 *	4 1
Carne e Batatas		Sim	200	45 - 100 *	4 1
Peixe e legumes		Sim	180	30 - 50 *	4 1
Peças de carne recheadas		-	200	80 - 120 *	3
Cortes de carne (coelho, frango, borrego)		-	200	50 - 100 *	3

* Período de tempo estimado: Os alimentos podem ser retirados do forno quando o desejar, dependendo da preferência de cada um.

** Vire o alimento a meio da cozedura.

*** Vire o alimento quando atingir dois terços do tempo de cozedura (se necessário).

COMO EFETUAR A LEITURA DAS TABELAS DE COZEDURA

Lista de tabelas: as receitas, se for necessário preaquecimento, temperatura (°C), nível do grelhador, tempo de cozedura (minutos), acessórios e nível sugeridos para a cozedura. Os tempos de cozedura começam a partir do momento em que o alimento é colocado no forno, excluindo o preaquecimento (sempre que necessário). As temperaturas e os tempos de cozedura são aproximados e dependem da quantidade de alimento e do tipo de acessório utilizado. Comece por utilizar os valores mais baixos recomendados e, se o alimento não ficar bem cozinhado, aumente progressivamente para valores mais altos. Utilize os acessórios fornecidos e, de preferência, formas para bolos e tabuleiros de forno metálicos e de cor escura. Poderá utilizar igualmente caçarolas e acessórios em pirex ou em cerâmica, mas lembre-se de que os tempos de cozedura serão ligeiramente superiores. Para obter os melhores resultados, siga as recomendações indicadas na tabela de cozedura relativamente à seleção dos acessórios (fornecidos) a colocar nos diferentes níveis.

FUNÇÕES



Convencional



Ar forçado



Coz. Convecção



Grelhador



Turbo Grill



MaxiCooking





































Cook 4



Ar Forçado Eco

TABELA DE COZEDURA

Categorias de alimentos		Nível e acessórios	Quantidade	Informações de cozedura	
GUIASADO E MASSA NO FORNO	Lasanha fresca	2 	500 - 3000 g		
	Lasanha congelada	2 	500 - 3000 g	Prepare de acordo com a sua receita favorita. Verta molho bechamel por cima e polvilhe com queijo para obter um tostado perfeito	
CARNE	Carne de vaca	Rosbife	3 	600 - 2000 g Pincele com azeite e tempere com sal e pimenta. Tempere com alho e ervas aromáticas a gosto. No final da cozedura, deixe repousar durante, pelo menos, 15 minutos antes de cortar	
		Hambúrguer	5  4 	1,5 - 3 cm Pincele com azeite e polvilhe com sal antes de cozinhar. Virar a 3/5 de tempo de cozedura.	
	Lombo de porco	Porco assado	3 	600 - 2500 g Pincele com azeite e tempere com sal e pimenta. Tempere com alho e ervas aromáticas a gosto. No final da cozedura, deixe repousar durante, pelo menos, 15 minutos antes de cortar.	
		Entrecosto	5  4 	500 - 2000 g Pincele com azeite e polvilhe com sal antes de cozinhar. Virar a 2/3 de tempo de cozedura	
	Frango	Frango assado	2 	600 - 3000 g Pincele com azeite e tempere a gosto. Polvilhe com sal e pimenta. Leve ao forno com a parte do peito virada para cima	
		Filete/Peito	5  4 	1 - 5 cm Pincele com azeite e polvilhe com sal antes de cozinhar. Virar a 2/3 de tempo de cozedura	
	Pratos de carne	Espetadas	5  4 	uma grelha Pincele com azeite e polvilhe com sal antes de cozinhar. Virar a 1/2 de tempo de cozedura	
		Salsichas e wurstel	5  4 	1,5 - 4 cm Distribua uniformemente pela prateleira. Virar a 3/4 de tempo de cozedura	
	PEIXE E MARISCO	Filete de peixe & Peixe	Filetes	3  2 	0,5 - 2.5 cm Pincele com azeite e tempere com sal e pimenta. Tempere com alho e ervas aromáticas a gosto
			Filés de peixe congelados	3  2 	0,5 - 2.5 cm Pincele com azeite e tempere com sal e pimenta. Tempere com alho e ervas aromáticas a gosto
Marisco grelhado		Vieiras	4 	um tabuleiro Cubra com miolo de pão e tempero com óleo, alho, pimenta e salsa	
		Mexilhão	4 	um tabuleiro	
		Camarões	4  3 	um tabuleiro Pincele com azeite e tempere com sal e pimenta. Tempere com alho e ervas aromáticas a gosto	
		Gambas	4  3 	um tabuleiro	
LEGUMES	Legumes assados	Batatas	3 	500 - 1500 g Corte aos pedaços, tempere com azeite, sal e ervas aromáticas antes de levar ao forno	
		Legumes recheados	3 	100 - 500 g cada Pincele com azeite e tempere com sal e pimenta. Tempere com alho e ervas aromáticas a gosto	
		Outros vegetais	3 	500 - 1500 g	
Legumes gratinados	Legumes gratinados	Batatas	3 	1 tabuleiro Corte aos pedaços, tempere com azeite, sal e ervas aromáticas antes de levar ao forno	
		Tomates	3 	1 tabuleiro Cubra com miolo de pão e tempero com óleo, alho, pimenta e salsa	
		Pimentos	3 	1 tabuleiro Prepare de acordo com a sua receita favorita. Coloque queijo para obter a tostagem perfeita	
		Brócolos	3 	1 tabuleiro	
		Couve-flor	3 	1 tabuleiro Prepare de acordo com a sua receita favorita. Verta molho bechamel por cima e polvilhe com queijo para obter um tostado perfeito	
		Outros	3 	1 tabuleiro	

ACESSÓRIOS



Grelha metálica



Tabuleiro de assar ou
forma de bolos
na grelha



Tabuleiro coletor/
tabuleiro para bolos
ou tabuleiro para
assar na grelha



Tabuleiro coletor /
tabuleiro para assar



Tabuleiro coletor com
500 ml de água

	Categorias de alimentos	Nível e acessórios	Quantidade	Informações de cozedura
BOLOS E DOCES	Pão de ló em forma	2	0.5 - 1.2 kg	Prepare uma massa de pão de ló sem gordura com 500-900 g. Despeje na forma devidamente forrada e untada
	Biscoitos	3	0.2 - 0.6 kg	Prepare uma fornada de 500 g de farinha, 200 g de manteiga com sal, 200 g de açúcar e 2 ovos. Aromatize com essência de fruta. Deixe arrefecer. Espalhe uniformemente a massa com a forma que preferir. Disponha as bolachas num tabuleiro para assar
	Massa choux	3	1 tabuleiro	Distribua uniformemente no tabuleiro de cozedura. Deixe arrefecer antes de utilizar
	Tarte em forma	3	0.4 - 1.6 kg	Prepare uma fornada de 500 g de farinha, 200 g de manteiga com sal, 200 g de açúcar e 2 ovos. Aromatize com essência de fruta. Deixe arrefecer. Espalhe a massa uniformemente e coloque-a numa forma. Recheie com marmelade e cozinhe
	Strudel	3	0.4 - 1.6 kg	Prepare uma mistura de maçã aos pedaços, pinhões, canela e noz-moscada. Coloque margarina numa frigideira, polvilhe com açúcar e cozinhe durante 10-15 minutos. Enrole e dobre a parte exterior
	Tarte recheada com fruta	2	0.5 - 2 kg	Revista um tabuleiro com a massa e polvilhe o fundo com pão ralado para absorver o sumo da fruta. Encha com a fruta fresca cortada misturada com açúcar e canela
	BOLOS SALGADOS	2	800 - 1200 g	Coloque a massa para 8-10 porções numa tabuleiro próprio e pique-a com um garfo, recheie a massa com a sua receita favorita
PÃO	Rolls	3	60 - 150 g cada	Prepare a massa de acordo com a sua receita favorita para confeccionar um pão leve. Forme rolos antes de levedar. Utilize a função de levedação dedicada do forno
	Pão de forma	2	400 - 600 g cada	Prepare a massa de acordo com a sua receita favorita para confeccionar um pão leve. Molde num tabuleiro próprio antes de deixar levedar. Utilize a função de levedação dedicada do forno
	Pão grande	2	700 - 2000 g	Prepare a massa de acordo com a sua receita favorita e coloque-a num tabuleiro para forno
	Baguetes	3	200 - 300 g cada	Prepare a massa de acordo com a sua receita favorita para confeccionar um pão leve. Forme rolos de baguette antes de levedar. Utilize a função de levedação dedicada do forno
PIZZA	Pizza fina	2	redondo - tabuleiro	Prepare a massa da pizza com 150 ml de água, 15 g de fermento, 200-225 g de farinha, óleo e sal. Deixe levedar utilizando uma função do forno dedicada. Estenda a massa num tabuleiro ligeiramente untado. Adicione uma cobertura composta por tomates, queijo e fiambre
	Pizza alta	2	redondo - tabuleiro	Prepare a massa da pizza com 150 ml de água, 15 g de fermento, 200-225 g de farinha, óleo e sal. Deixe levedar utilizando uma função do forno dedicada. Estenda a massa num tabuleiro ligeiramente untado. Adicione uma cobertura composta por tomates, queijo e fiambre
	Pizza congelada	2 4 1 5 3 1 5 4 2 1	1 - 4 fatias	Retire das respetivas embalagens. Distribua uniformemente pela prateleira

ACESSÓRIOS

Grelha metálica

Tabuleiro de assar ou forma de bolos na grelha

Tabuleiro coletor/ tabuleiro para bolos ou tabuleiro para assar na grelha

Tabuleiro coletor / tabuleiro para assar

Tabuleiro coletor com 500 ml de água

LIMPEZA E MANUTENÇÃO

Assegure-se de que o forno arrefece antes de executar qualquer operação de manutenção ou limpeza.

Não utilize produtos de limpeza a vapor.

Não utilize palha de aço, esfregões abrasivos ou produtos de limpeza abrasivos/corrosivos, uma vez que estes podem danificar as superfícies do aparelho.

Use luvas de proteção.

O forno tem de ser desligado da rede elétrica antes da realização de qualquer tipo de trabalho de manutenção.

SUPERFÍCIES EXTERIORES

- Limpe as superfícies com um pano de microfibra húmido.
Se estiverem muito sujas, acrescente algumas gotas de detergente com um pH neutro. Termine a limpeza com um pano seco.
- Não utilize detergentes corrosivos ou abrasivos. Se algum destes produtos entrar inadvertidamente em contacto com as superfícies do aparelho, limpe-as imediatamente com um pano de microfibra húmido.

SUPERFÍCIES INTERIORES

- Após cada utilização, deixe que o forno arrefeça e limpe-o, de preferência enquanto estiver morno, para remover eventuais depósitos ou manchas causados por resíduos de alimentos. Para secar qualquer condensação que se tenha formado devido à preparação de alimentos com elevado teor de

água, deixe o forno arrefecer completamente e limpe-o com um pano ou uma esponja.

- Em caso de sujidade persistente no interior do forno, recomendamos a execução da função de limpeza automática para obter os melhores resultados de limpeza.
- Limpe o vidro da porta com um detergente líquido adequado.
- A porta do forno pode ser removida para facilitar a limpeza.

ACESSÓRIOS

- Após a utilização, coloque os acessórios numa solução líquida de limpeza, pegando nos mesmos com luvas de forno, caso ainda estejam quentes. Os resíduos de alimentos podem ser retirados com uma esponja ou escova de limpeza.

SUBSTITUIR A LÂMPADA

- Desligue o forno da corrente elétrica.
- Desaperte a cobertura da lâmpada, substitua a lâmpada e aperte novamente a cobertura da mesma.
- Ligue o forno novamente à corrente elétrica.

Lembre-se: Use apenas lâmpadas de halogéneo de 20-40 W/230 ~ V do tipo G9, T300 °C. A lâmpada utilizada no produto foi especificamente concebida para eletrodomésticos e não é

adequada para a iluminação geral de divisões da casa (Regulamento CE 244/2009). As lâmpadas estão disponíveis no nosso Serviço Pós-Venda. Não manuseie as lâmpadas com as mãos desprotegidas, uma vez que as suas impressões digitais podem danificá-las. Não utilize o forno até que a cobertura da lâmpada tenha sido repostada.

REMOVER E REPOR A PORTA

- **Para remover a porta**, abra-a totalmente e baixe as linguetas até ficarem na posição de desbloqueio.

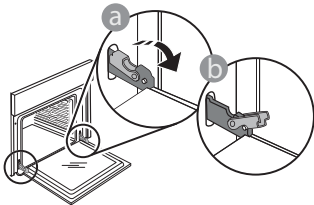

- Feche a porta tanto quanto possível. Segure firmemente a porta com ambas as mãos – não a segure pela pega.
Remova, simplesmente, a porta, continuando a fechá-la enquanto a puxa, simultaneamente, para cima, até se libertar do respetivo suporte. Coloque a porta de parte, apoiando-a sobre uma superfície suave.

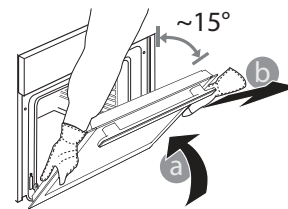

Reponha a porta, deslocando-a na direção do forno e alinhando os ganchos das dobradiças com os respetivos suportes, fixando a parte superior aos suportes.

- Baixe a porta e, em seguida, abra-a totalmente. Baixe as linguetas para a respetiva posição original: Assegure-se de que as baixa totalmente.

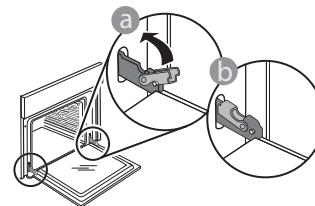

- Aplique uma pressão suave, para se assegurar de que as linguetas estão na posição correta.

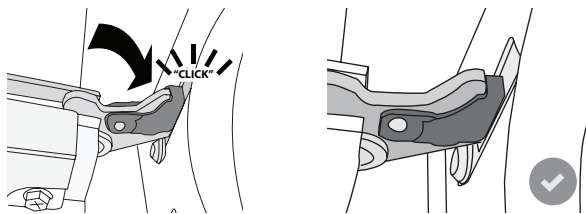

- Tente fechar a porta e assegure-se de que está alinhada com o painel de controlo. Se não estiver, repita os procedimentos acima: A porta poderá ficar danificada se não funcionar corretamente.

FAQs Wi-Fi

WiFi não disponível na Rússia

Que protocolos de Wi-Fi são suportados?

O adaptador Wi-Fi instalado suporta Wi-Fi b/g/n nos países europeus.

Que definições é necessário configurar no software do router?

São necessárias as seguintes definições do router: 2,4 GHz ativados, Wi-Fi b/g/n, DHCP e NAT ativados.

Que versão de WPS é suportada?

WPS 2,0 ou superior. Verifique a documentação do router.

Há diferenças entre a utilização de um smartphone (ou tablet) com Android ou iOS?

Pode usar o sistema operativo que entender; não há qualquer diferença.

Posso usar a partilha de ligação móvel 3G em vez de um router?

Sim, mas os serviços em cloud estão concebidos para dispositivos permanentemente ligados.



Como posso verificar se a minha ligação à Internet doméstica está a funcionar e confirmar que a funcionalidade sem fios está ativada?

Pode procurar a sua rede no seu dispositivo inteligente. Antes de o tentar, desative quaisquer outras ligações de dados.

Como posso verificar se o aparelho está ligado à minha rede sem fios doméstica?

Aceda à configuração do seu router (ver manual do router) e verifique se o endereço MAC do aparelho aparece na página de dispositivos sem fios ligados.

Onde posso encontrar o endereço MAC do aparelho?

Prima  e, em seguida, toque em  Wi-Fi ou procure no seu aparelho: existe uma etiqueta com os endereços SAID e MAC. O endereço MAC consiste numa combinação de números e letras começada por "88:e7".

Como posso verificar se a funcionalidade sem fios do aparelho está ativada?

Use o seu dispositivo inteligente e a aplicação 6th Sense Live para verificar se a rede do aparelho se encontra visível e ligada à nuvem.

Há algo que possa impedir o sinal de chegar ao aparelho?

Verifique se os dispositivos ligados não estão a usar toda a largura de banda disponível.

Certifique-se de que os seus dispositivos compatíveis com WiFi não ultrapassam o número máximo permitido pelo router.

A que distância do forno deve estar o router?

Normalmente, o sinal Wi-Fi é suficientemente forte para cobrir várias divisões, mas isso depende muito do material de que são feitas as paredes. Pode verificar a força do sinal

colocando o seu dispositivo inteligente junto ao aparelho.

O que posso fazer se a minha ligação sem fios não alcança o aparelho?

Pode usar dispositivos específicos para ampliar a cobertura da sua rede Wi-Fi doméstica, tais como pontos de acesso, repetidores Wi-Fi e pontes de linhas de alimentação (não fornecidos com o aparelho).

Como posso encontrar o nome e a palavra-passe da minha rede sem fios?

Consulte a documentação do router. Há habitualmente um autocolante no router, que apresenta a informação de que necessita para aceder à página de configuração do dispositivo, utilizando um dispositivo ligado.

O que posso fazer se o meu router estiver a usar o canal Wi-Fi da vizinhança?

Force o router a usar o seu canal Wi-Fi doméstico.

O que devo fazer se aparecer no visor ou se o forno não conseguir estabelecer uma ligação estável ao meu router doméstico?

O aparelho pode ter estabelecido com sucesso uma ligação ao router, mas não ser capaz de aceder à Internet. Para ligar o aparelho à Internet, terá de verificar as definições do router e/ou da operadora.

Definições do router: o NAT tem de estar ligado, a firewall e o DHCP têm de estar corretamente configurados. Encriptação da palavra-passe suportada: WEP, WPA, WPA2. Para experimentar outro tipo de encriptação, consulte o manual do router.

Definições da operadora: se o seu fornecedor de serviços de Internet tiver fixado o número de endereços MAC com permissão de ligação à Internet, poderá não ter possibilidade de ligar o seu aparelho à cloud. O endereço MAC de um dispositivo é o seu identificador único. Pergunte ao seu fornecedor de serviços de Internet como ligar outros dispositivos, que não computadores, à Internet.

Como posso verificar se os dados estão a ser transmitidos?

Após a configuração da rede, desligue a alimentação, aguarde 20 segundos e, depois, ligue o forno: Verifique se a aplicação exhibe o estado UI do aparelho.

Algumas definições levam vários segundos para aparecerem na aplicação.









Como posso alterar a minha conta Whirlpool, mas manter as minhas aplicações ligadas?

Pode criar uma conta nova, mas lembre-se de eliminar as suas aplicações da sua conta antiga antes de as mover para a nova.

Mudei de router – o que preciso de fazer?

Pode manter as mesmas definições (nome de rede e palavra-passe) ou eliminar as definições anteriores da aplicação e configurar novamente as definições.

RESOLUÇÃO DE PROBLEMAS

Problema	Causa possível	Solução
O forno não está a funcionar.	Corte de energia. Desativação da rede elétrica.	Verifique se existe energia elétrica proveniente da rede e se o forno está ligado à tomada elétrica. Desligue e volte a ligar o forno, para verificar se o problema ficou resolvido.
O visor apresenta a letra "F", seguida de um número ou uma letra.	Falha do forno.	Contacte o seu Serviço Técnico de Pós-Venda mais próximo e indique o número que acompanha a letra "F". Prima  , toque em  e depois selecione "Reposição das Definições de fábrica". Todas as definições guardadas serão apagadas.
Houve uma falha de eletricidade.	Regulação da potência incorreta.	Certifique-se de que a sua rede doméstica possui uma potência de, pelo menos, 3 kW. Se não for o caso, reduza a potência para 13 amperes. Para alterar, prima  , selecione  "Mais Modos" e, depois, selecione "Gestão de Energia".
O forno não aquece.	O modo de demonstração está ativo.	Prima  , toque em  "Info" e, em seguida, selecione "Modo de demonstração loja" para sair.
O ícone  é exibido no visor.	O router de Wi-Fi está desligado. As propriedades de configuração do router foram alteradas. A ligação sem fios não alcança o aparelho. O forno não consegue fazer uma ligação estável à rede doméstica. A conectividade não é suportada.	Verifique se o router de Wi-Fi está ligado à Internet. Verifique se força do sinal Wi-Fi nas proximidades do aparelho é boa. Tente reiniciar o router. Consulte o parágrafo "FAQ Wi-Fi" Se as propriedades da sua rede wireless doméstica forem alteradas, efetue o emparelhamento com a rede: prima  , toque em  "Wi-Fi" e, em seguida, selecione "Ligar à rede".
A conectividade não é suportada.	A ativação remota não é permitida no seu país.	Verifique antes da aquisição se o seu país permite o controlo remoto para de aparelhos eletrónicos.



As políticas, a documentação padrão e as informações de produto adicionais poderão ser consultadas:

- visitando o nosso website docs.whirlpool.eu
- Utilizando o código QR
- Em alternativa, **contacte o nosso Serviço Pós-venda** (através do número de telefone contido no livrete da garantia). Ao contactar o nosso Serviço Pós-Venda, indique os códigos fornecidos na placa de identificação do seu produto.

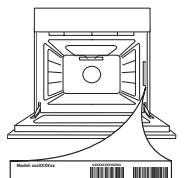

Whirlpool



400011594295