

D INSTALLATIONSANLEITUNG

Der Mindestabstand zwischen dem Kochfeld und der unteren Kante der Dunstabzugshaube muss bei Elektroplatten 45 cm und bei Gasherden oder kombinierten Herden 65 cm betragen. Schreiben die Installationsanweisungen des Gaskochfelds einen größeren Abstand vor, ist dieser natürlich zu beachten.

Bauftragen Sie einen qualifizierten Techniker mit der Installation. Folgen Sie bei der Installation der Nummerierung (1⇒2⇒3⇒.....).

! WARNING: Schalten Sie das Stromnetz am Hauptschalter ab, bevor Sie den Anschluss der Abzugshaube vornehmen.

! WARNING: Prüfen Sie, ob das Abluftrohr und die Befestigungsmanschetten im Lieferumfang inbegriffen sind. Andernfalls sind sie separat zu beziehen.

Hinweis: Die mit dem Symbol “(*)” bezeichneten Teile sind Zubehör, das nur mit bestimmten Modellen oder gar nicht geliefert wird und gesondert erworben werden muss.

! WARNING: Aufgrund des schweren Gewichtes sind mindestens zwei oder noch mehr Personen zur Beförderung und Installation der Abzugshaube erforderlich.

GB INSTALLATION SHEET

The minimum distance between the support surface of the recipients on the cooking device and the lowest part of the hood must not be less than 45 cm in case of electric cookers and 65 cm for gas or combination cookers.

If the installation instructions for a gas cooker specify a greater distance, then this distance must be observed.

Contact a qualified technician for installation. To install, follow steps (1⇒2⇒3⇒.....).

! WARNING: Disconnect the power at the house main switch before electrically connecting the hood.

! WARNING: Check if the exhaust pipe and fixing clamps are provided. Otherwise, they must be purchased separately.

Note: Parts marked with the symbol “(*)” are optional accessories supplied only with some models or parts not supplied, to be purchased separately.

! WARNING: Very heavy product; hood handling and installation must be carried out by at least two persons.

F FICHE D'INSTALLATION

La distance minimum entre la surface de support des récipients sur le dispositif de cuisson et la partie la plus basse de la hotte ne doit pas être inférieure à 45 cm pour les cuisinières électriques et à 65 cm pour les cuisinières à gaz ou mixtes.

Si les instructions d'installation du dispositif de cuisson à gaz indiquent une distance supérieure, il est nécessaire de la respecter.

Faites appel à un technicien qualifié pour l'installation. Pour le montage, suivez la numérotation (1⇒2⇒3⇒.....).

! AVERTISSEMENT : Coupez l'alimentation secteur avant de procéder au branchement électrique de la hotte.

! AVERTISSEMENT : Vérifiez si le conduit d'évacuation et les colliers de fixation sont fournis avec l'appareil. Dans le cas contraire, il conviendra de les acheter.

Remarque : Les pièces portant le symbole “(*)” sont des accessoires en option fournis seulement avec certains modèles ou sont des pièces non fournies, à acheter à part.

! AVERTISSEMENT : Appareil excessivement lourd ; la manutention et l'installation de la hotte doivent être effectuées par deux personnes ou plus.

NL INSTALLATIEKAART

De minimale afstand tussen het steunoppervlak van de pannen op het kooktoestel en het laagste deel van de afzuigkap mag niet minder dan 45 cm zijn bij elektrische kooktoestellen en 65 cm bij kooktoestellen op gas of gemengd.

Als de installatie-instructies van het kooktoestel op gas een grotere afstand aangeven, moet hiermee rekening gehouden worden.

Raadpleeg een deskundige monteur voor de installatie. Volg voor de montage de nummering (1⇒2⇒3⇒.....).

! WAARSCHUWING: Schakel de netvoeding in uw woning uit voordat u de elektrische aansluiting van de afzuigkap uitvoert.

! WAARSCHUWING: Controleer of de afvoerpijp en de klembanden bijgeleverd zijn. Zo niet, dan moeten ze apart worden aangeschaft.

Opmerking: De onderdelen gemarkeerd met het symbool “(*)” zijn optionele accessoires die uitsluitend bij enkele modellen geleverd worden of onderdelen die niet geleverd zijn en aangeschaft moeten worden.

! WAARSCHUWING: Aangezien dit apparaat zwaar is, dient het door minstens twee of meer personen verplaatst en geïnstalleerd te worden.

E FICHA DE INSTALACIÓN

La distancia mínima entre la superficie de apoyo de los recipientes en la placa de cocción y la parte más baja de la campana no debe ser inferior a 45 cm en caso de cocinas eléctricas y 65 cm en caso de cocinas de gas o mixtas.

Si en las instrucciones de instalación de la placa de cocina de gas se especifica una distancia mayor respecto a la indicada, es necesario tenerlo en cuenta.

Consulte a un técnico cualificado para la instalación. Para el montaje, siga la numeración (1⇒2⇒3⇒...).

! ADVERTENCIA: Desconecte la red eléctrica doméstica antes de efectuar la conexión eléctrica de la campana.

! ADVERTENCIA: Compruebe que el tubo de descarga y las abrazaderas de fijación hayan sido suministradas adjuntas. En caso contrario, deberá comprarlos por separado.

Nota: Las piezas marcadas con el símbolo “(*)” son accesorios opcionales que se suministran sólo con algunos modelos, o bien se entregan adquiriéndolas por separado.

! ADVERTENCIA: Producto con peso excesivo; la campana extractora ha de ser transportada e instalada por dos o más personas.

P FICHA DE INSTALAÇÃO

A distância mínima entre a superfície de suporte dos recipientes no dispositivo de cozedura e a parte mais baixa do exaustor do fogão deve ser superior a 45 cm no caso de fogões eléctricos e de 65 cm no caso de fogões a gás ou mistos.

Respeite as instruções de instalação do dispositivo de cozedura a gás se estas especificarem uma distância superior à indicada.

Consultar um técnico qualificado para a instalação. Para a montagem siga a numeração (1⇒2⇒3⇒.....).

! ADVERTÊNCIA: Desligar o exaustor da corrente eléctrica antes de efectuar esta operação.

! ADVERTÊNCIA: Verificar se o tubo de descarga e as braçadeiras de fixação foram fornecidos com o aparelho. Caso contrário, deverão ser adquiridos à parte.

Advertência: As peças assinaladas com o símbolo “(*)” são acessórios opcionais fornecidos apenas em alguns modelos ou peças não fornecidas, a adquirir.

! ADVERTÊNCIA: Produto com peso excessivo. A movimentação e a instalação do exaustor devem ser feitas por duas ou mais pessoas.

I SCHEDA INSTALLAZIONE

La distanza minima fra la superficie di supporto dei recipienti sul dispositivo di cottura e la parte più bassa della cappa da cucina deve essere non inferiore a 45 cm in caso di cucine elettriche e di 65 cm in caso di cucine a gas o miste.

Se le istruzioni di installazione del dispositivo di cottura a gas specificano una distanza maggiore rispetto a quella specificata, bisogna tenerne conto.

Consultare un tecnico qualificato per l'installazione. Per il montaggio seguire la numerazione (1⇒2⇒3⇒.....).

AVVERTENZA: Scollegare la rete elettrica domestica prima di effettuare il collegamento elettrico della cappa.

AVVERTENZA: Verificare se il tubo di scarico e le fascette di fissaggio sono forniti a corredo. In caso contrario, vanno acquistati a parte.

Nota: I particolari contrassegnati con il simbolo “(*)” sono accessori opzionali forniti solo in alcuni modelli o particolari non forniti, da acquistare.

AVVERTENZA: Prodotto dal peso eccessivo, la movimentazione e installazione della cappa deve essere fatta da almeno due o più persone.

GR ΚΑΡΤΕΛΑ ΕΓΚΑΤΑΣΤΑΣΗΣ

Η ελάχιστη απόσταση ανάμεσα στην επιφάνεια στήριξης των σκευών στη συσκευή μαγειρέματος και στο χαμηλότερο σημείο του απορροφητήρα δεν πρέπει να είναι μικρότερη από 45 cm σε περίπτωση ηλεκτρικών εστιών και από 65 cm σε κουζίνες αερίου ή μικτές. Εάν οι οδηγίες εγκατάστασης της εστίας αερίου συνιστούν μεγαλύτερη απόσταση σε σχέση με εκείνη που έχει οριστεί, εφαρμόστε τις σχετικές οδηγίες.

Για την εγκατάσταση, απευθυνθείτε σε εξειδικευμένο τεχνικό. Για την τοποθέτηση ακολουθήστε την αρίθμηση (1⇒2⇒3⇒.....).

ΠΡΟΕΙΔΟΠΟΙΗΣΗ: Αποσυνδέστε την κεντρική παροχή ρεύματος πριν από την ηλεκτρική σύνδεση του απορροφητήρα.

ΠΡΟΕΙΔΟΠΟΙΗΣΗ: Βεβαιωθείτε ότι ο σωλήνας απαγωγής και τα κολάρα στερέωσης διατίθενται με τον εξοπλισμό. Σε αντίθετη περίπτωση, πρέπει να τα προμηθευτείτε χωριστά.

Σημείωση: Τα εξαρτήματα που φέρουν το σύμβολο “(*)” είναι προαιρετικά και παρέχονται μόνο με ορισμένα μοντέλα ή εξαρτήματα που πωλούνται χωριστά.

ΠΡΟΕΙΔΟΠΟΙΗΣΗ: Προϊόν μεγάλου βάρους. Η μετακίνηση και η εγκατάσταση του απορροφητήρα πρέπει να γίνει τουλάχιστον από δύο ή περισσότερα άτομα.

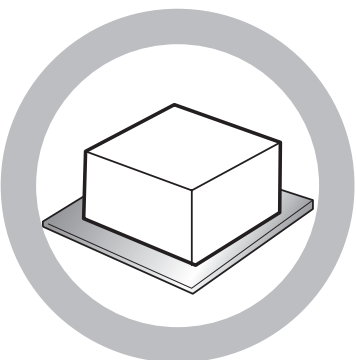
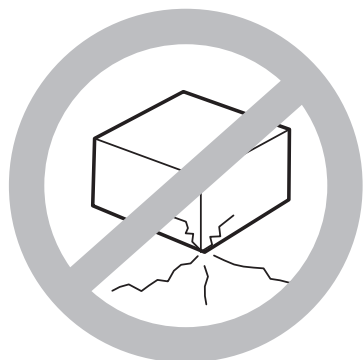
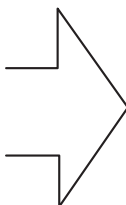
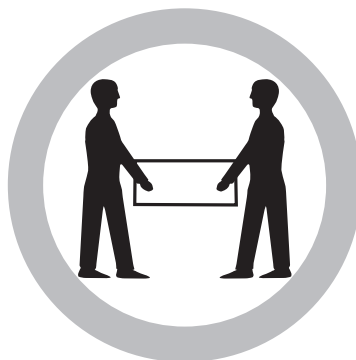
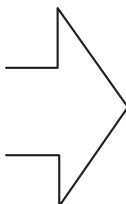

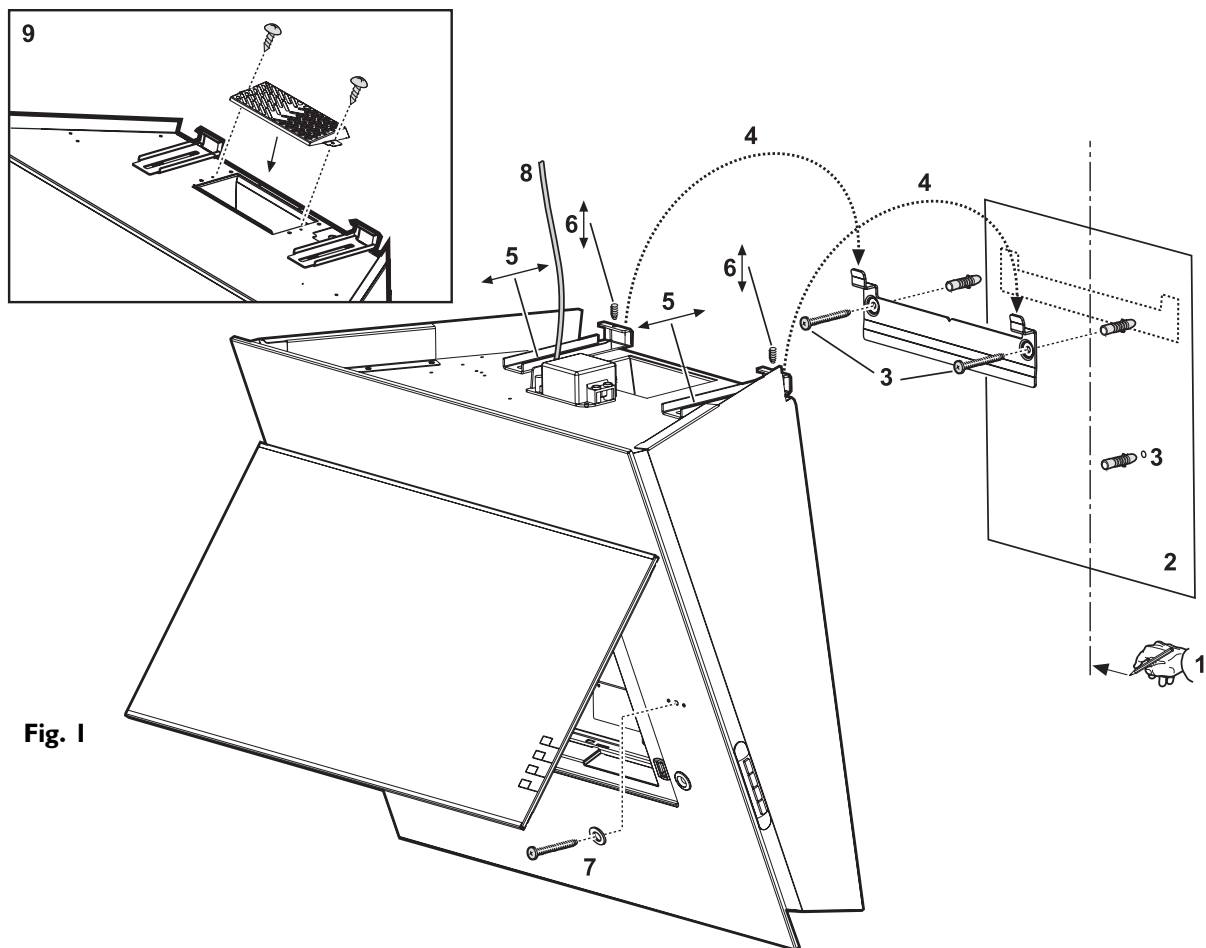

Fig. 1

Material fornecido

Extrair todos os componentes das respectivas embalagens. Verificar se estão incluídos todos os componentes.

- Exaustor montado com motor e lâmpadas instaladas.
- Protecção saída de ar
- Presilha de suporte
- Gabarito de montagem
- Filtro/s
- Manual de instruções
- 1 - adaptador Torx T10
- 1 - adaptador Torx T20
- 1 - anilha
- 3 - buchas 8 x 40 mm
- 3 - parafusos 5 x 45 mm
- 2 - parafusos 3,5 x 9,5 mm
- 2 - parafusos M5 x 18 mm

CONSELHOS PARA A PROTECÇÃO DO AMBIENTE

1. Embalagem

A embalagem é constituída por material 100% reciclável e está marcada com o símbolo de reciclagem ♻️. Para a eliminação, seguir as normativas locais. O material da embalagem (sacos de plástico, partes de poliestireno, etc.) deve ser mantido fora do alcance das crianças, dado que constitui uma potencial fonte de perigo.

2. Aparelho

Este aparelho encontra-se marcado em conformidade com a Directiva Europeia 2002/96/EC, Waste Electrical and Electronic Equipment (WEEE).

Ao garantir que este produto é eliminado de forma correcta, o utilizador está a contribuir para prevenir as potenciais consequências negativas para o meio ambiente e a saúde pública.

O símbolo  no produto ou na documentação que o acompanha indica que este produto não deve ser tratado como lixo doméstico, mas deve ser entregue junto de centros especializados para a recolha e reciclagem de aparelhos eléctricos e electrónicos.

Deverá ser eliminado de acordo com as normas locais relativas à eliminação de resíduos.

Para obter mais informações sobre o tratamento, recuperação e reciclagem deste produto, contactar o respectivo centro da zona, o serviço de recolha dos resíduos domésticos ou a loja onde foi adquirido o produto.



INSTRUÇÕES IMPORTANTES DE SEGURANÇA

⚠️ ADVERTÊNCIA: para reduzir o risco de acidentes, choques eléctricos, ferimentos pessoais ou danos ao utilizar o exaustor, seguir as precauções de base, incluindo as que se seguem.

1. O exaustor deverá ser desligado da corrente eléctrica antes de proceder a operações de instalação ou manutenção.
2. A instalação do exaustor deve ser efectuada por um técnico qualificado, em conformidade com as instruções do fabricante e de acordo com as normas locais vigentes em matéria de segurança.
3. É obrigatório ligar o aparelho à terra. (Não é possível em exaustores de Classe II).
4. Não utilizar em nenhum caso tomadas múltiplas ou extensões.
5. Quando a instalação estiver concluída, os componentes eléctricos não deverão ficar acessíveis ao utilizador.
6. Não tocar no exaustor com partes do corpo húmidas ou utilizar descalço.
7. Ao retirar o cabo de alimentação da tomada eléctrica, não puxar pelo cabo.
8. Serviço de assistência ao cliente – não reparar ou substituir qualquer parte do exaustor, se não especificamente indicado no manual. Todos os restantes serviços de manutenção deverão ser realizados por um técnico especializado.
9. Ao furar a parede, ter cuidado para não danificar as ligações eléctricas ou tubagens.
10. Os canais de ventilação devem ser sempre escoados ao ar livre.

11. O fabricante declina qualquer responsabilidade pela utilização incorrecta ou pela configuração incorrecta dos comandos.
12. O aparelho não se destina a ser utilizado por pessoas (incluindo crianças) com capacidades físicas, sensoriais ou mentais reduzidas, ou com falta de experiência e conhecimentos, a menos que um responsável pela sua segurança as ensine a utilizar o aparelho.
13. Manter as crianças afastadas do aparelho.
14. Para reduzir os riscos de incêndio, utilizar apenas um tubo de aspiração em metal.
15. As crianças deverão ser vigiadas para se certificar de que não brincam com o aparelho.
16. Eliminar o aparelho de acordo com as normas locais relativas à eliminação de resíduos.
17. Para obter mais informações sobre o tratamento, recuperação e reciclagem deste produto, contactar o respectivo centro da zona, o serviço de recolha dos resíduos domésticos ou a loja onde foi adquirido o produto.
18. Uma manutenção e limpeza constantes garantem o bom funcionamento e o máximo desempenho do exaustor. Limpar com frequência toda a sujidade das superfícies do exaustor para evitar a acumulação de gorduras. Retirar, limpar ou substituir o filtro frequentemente.
19. Não preparar sob o exaustor pratos que prevejam a formação de uma chama ("flambé"). A chama poderá provocar um incêndio.
20. O ambiente deve ter uma ventilação suficiente quando o exaustor da cozinha é utilizado simultaneamente com outros aparelhos que utilizam gás e outros combustíveis.
21. O ar de descarga não deverá ser escoado por um tubo utilizado para evacuar os fumos produzidos pelos aparelhos de combustão de gás ou outros combustíveis; deve ter uma saída independente. Devem ser seguidas todas as normativas nacionais relativas à descarga do ar previstas pelo artigo 7.12.1 do CEI EN 60335-2-31.
22. Se o exaustor for utilizado juntamente com outros aparelhos que utilizem gás ou outros combustíveis, a pressão negativa do local não deve ser superior a 4Pa (4×10^{-5} bar). Por este motivo, verificar se o ambiente é correctamente ventilado.
23. Vigiá-la panela ao fritar os alimentos, pois o óleo pode incendiar.
24. Antes de tocar nas lâmpadas, verificar se estas estão frias.
25. O exaustor não é uma superfície de apoio. Por isso, não colocar objectos nem sobrecarregar o exaustor.
26. Não utilizar nem deixar o exaustor sem ter as lâmpadas correctamente montadas, devido ao possível risco de choque eléctrico.
27. Para todas as operações de instalação e manutenção, utilizar luvas de trabalho.
28. O aparelho não é adequado para ser utilizado no exterior.
29. O ar aspirado pelo exaustor não deve ser eliminado através do tubo de evacuação de fumo do sistema de aquecimento ou de aparelhos que utilizem gás ou outros combustíveis.

Ligação eléctrica

A tensão de rede deve corresponder à tensão indicada na etiqueta de características situada no interior do exaustor. Se o exaustor estiver equipado com uma ficha, ligá-lo a uma tomada que esteja em conformidade com as normas vigentes e situada numa zona acessível. Se o exaustor não estiver equipado com uma ficha (ligação directa à rede eléctrica) ou a ficha não estiver situada numa zona acessível, instalar um interruptor bipolar que esteja em conformidade com as normas e que assegure a desconexão completa da rede nas condições da categoria de sobretensão III, de acordo com as regras de instalação.

⚠️ ADVERTÊNCIA: Antes de ligar o circuito do exaustor à alimentação eléctrica e verificar o seu correcto funcionamento, certificar-se sempre de que o cabo foi colocado correctamente e que NÃO ficou preso no corpo do aparelho na fase de instalação. Esta operação deve ser efectuada por um técnico qualificado.

Limpeza do exaustor

⚠️ ADVERTÊNCIA! A não remoção de óleos ou gorduras (pelo menos 1 vez por mês) poderá constituir um motivo de incêndio.

Utilizar um pano macio com um detergente neutro. Nunca utilizar produtos abrasivos ou álcool.

Antes de usar o exaustor

Para tirar o máximo partido do exaustor, ler atentamente as presentes instruções de utilização e conservá-las para eventuais consultas futuras.

O material da embalagem (sacos de plástico, partes de poliestireno, etc.) deve ser mantido fora do alcance das crianças, dado que constitui uma potencial fonte de perigo.

Certificar-se de que o aparelho não sofreu danos durante o transporte.

Declaração de conformidade

Este aparelho foi concebido, fabricado e distribuído em conformidade com os seguintes:

- objectivos de segurança da Directiva "Baixa Tensão" 2006/95/CE (que substitui a 73/23/CEE e seguintes correcções)
- requisitos de protecção da Directiva "EMC" 89/336/CE, modificada pela Directiva 93/68/CE.

Resolução de problemas

Se o aparelho não funciona:

- A ficha está bem introduzida na tomada?
- Há um corte de energia eléctrica?

Se o exaustor não aspira suficientemente:

- Foi regulada a velocidade correcta?
- É preciso limpar ou substituir os filtros?
- As saídas de ar estão obstruídas?

Se a luz não funciona:

- É preciso trocar a lâmpada?
- A lâmpada foi montada correctamente?

SERVIÇO PÓS-VENDA

Antes de contactar o Serviço de Assistência Técnica

1. Verificar se não é possível eliminar sozinho as avarias (consultar "Resolução de problemas").
2. Desligar e voltar a ligar o aparelho para verificar se o problema ficou resolvido.
3. Se o aparelho continuar a não funcionar, contactar o Serviço de Assistência Técnica.

Especificando:

- o tipo de avaria;
- o modelo do produto indicado na chapa de características situada no interior do exaustor, visível uma vez removidos os filtros de gordura;
- a morada;
- o número de telefone incluindo o indicativo,
- o número de Service (o número que encontra por baixo da palavra SERVICE na chapa de características situada no interior do exaustor, por trás do filtro de gordura).

Caso se necessite de uma reparação, contactar um Centro de Assistência Técnica autorizado (garantia de utilização de peças originais e de uma reparação correcta).

O incumprimento destas instruções pode comprometer a segurança e a qualidade do produto.

SERVICE



INSTALAÇÃO - INSTRUÇÕES DE MONTAGEM

A instalação do exaustor deverá ser realizada longe de áreas muito sujas, janelas, portas e fontes de calor.

O exaustor é dotado de buchas de fixação adequadas para a maioria das paredes e dos tectos. Contudo, é necessário contactar um técnico qualificado para verificar se os materiais são adequados ao tipo de parede/tecto. A/o parede/tecto deve ser suficientemente robusta/o para suportar o peso do exaustor.

CONSULTAR A FIG. I

- Traçar na parede uma linha central para facilitar a montagem (1), colocar o molde de furação de forma a que a linha central impressa no mesmo corresponda à linha central previamente marcada e que o lado inferior do molde corresponda à parte inferior do exaustor uma vez montado (2).
- Realizar 3 orifícios com um berbequim de $\varnothing 8$ mm e fixar o suporte com 2 buchas e 2 parafusos na parede (3) inserir a terceira bucha no furo inferior.
- Retirar o gabarito de perfuração da parede e pendurar o exaustor (4), ajustar a posição (5-6) e fixá-la definitivamente com 1 parafuso e 1 anilha (7).
- Desligar o disjuntor do quadro geral e realizar a ligação eléctrica do exaustor (8).
- Instalar a protecção de saída do ar no orifício de saída do ar do exaustor (9).
- Instalar o deflector no orifício de saída do exaustor (9).
- Montar os filtros de gordura, juntamente com o filtro de carbono, e fechar o painel frontal (consultar o parágrafo "Montagem do filtro de carbono").
- Voltar a ligar o disjuntor do quadro geral.

Dimensões da instalação

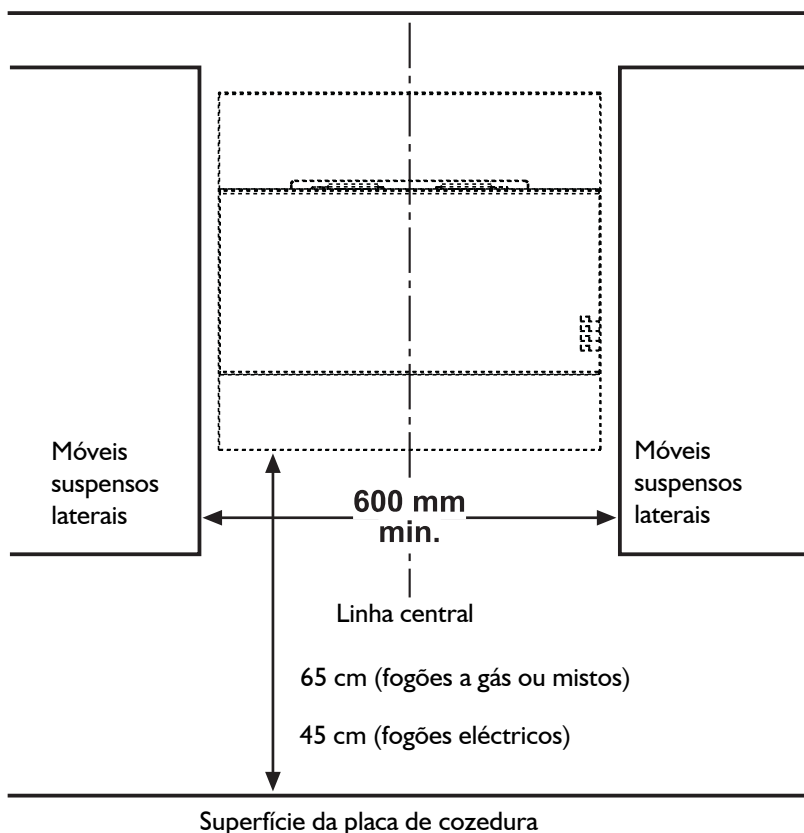

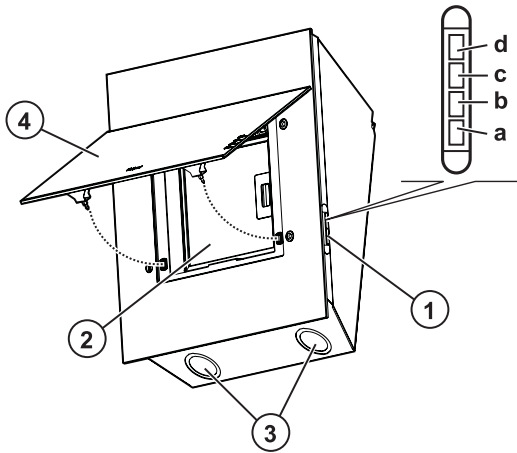

1. Painel de controlo

- a. Tecla ON/OFF luz
- b. Tecla ON/OFF aspiração e selecção da potência de aspiração mínima.
- c. Tecla para selecção da potência de aspiração média.
- d. Tecla para selecção da potência de aspiração máxima.

2. Filtro de gordura

3. Luz

4. Painel frontal

Filtros de gordura:

O filtro de gordura metálico tem uma duração ilimitada e deve ser lavado uma vez por mês, à mão ou na máquina de lavar louça, a baixa temperatura e num ciclo de curta duração. Retirar o filtro de carbono antes de lavar o filtro de gordura. Com a lavagem na máquina de lavar louça, o filtro de gordura poderá ficar opaco, mas o seu poder de filtragem mantém-se inalterado.

1. Desligar o exaustor da corrente eléctrica.
2. Abrir o painel frontal.
3. Retirar o/s filtro/s de gordura (Fig. 2). Para o/s extrair, puxar o punho de desprendimento de mola (f1) e, em seguida, extrair o/s filtro/s (f2).

Depois de lavado e seco, proceder na ordem inversa para o montar.

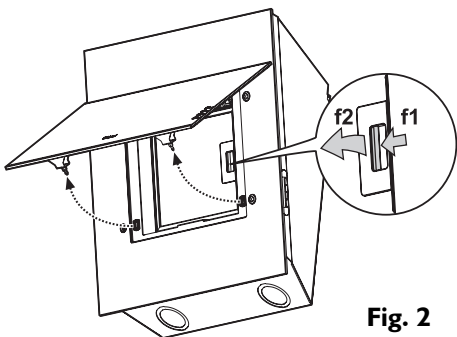

Fig. 2

Substituição das lâmpadas halogéneas:

1. Desligar o exaustor da corrente eléctrica.
- ⚠ **ADVERTÊNCIA:** Utilizar luvas.
2. Utilizar uma pequena chave de fendas e agir nos três pontos indicados na figura 3 para retirar a cobertura da luz.
3. Retirar a lâmpada danificada e inserir uma nova.
- ⚠ **ADVERTÊNCIA:** Utilizar apenas lâmpadas halogéneas de 20 W MÁX. - G4.
4. Voltar a fechar a cobertura da luz (fixação por encaixe).

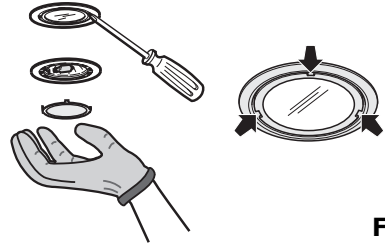

Fig. 3

Filtro com carbono activo

(apenas para os modelos com a instalação filtrante):

O filtro de carbono deve ser lavado uma vez por mês na máquina de lavar louça, com a temperatura mais alta, usando um detergente normal para máquina de lavar louça. É aconselhável lavar o filtro sozinho.

Após a lavagem, para tornar a activar o filtro, este deve ser seco no forno a 100°C durante 10 minutos.

Substituir o filtro de carbono a cada 3 anos.

Montagem do filtro de carbono:

1. Abrir o painel frontal e retirar o filtro de gordura (Fig. 2).
2. Instalar o filtro de carbono na parte posterior do filtro de gordura e fixar com duas varetas (Fig. 4), a inserir nos orifícios da moldura.

Para desmontar o filtro, proceder na ordem inversa.

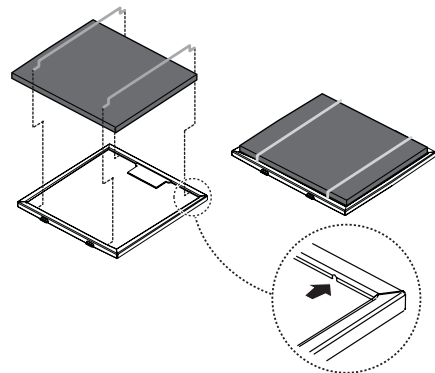

Fig. 4