

DSFE 1B10

12NC: F161632

Code EAN: 8050147556436

 **Indesit**
Life proof.

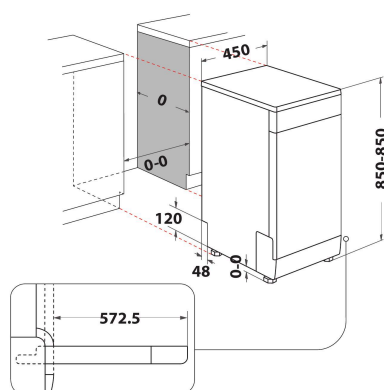

CARACTERISTIQUES PRINCIPALES

| | |
|---------------------------------------------|--------------------------------------|
| Type de construction | Pose libre |
| Type de montage | Pose libre |
| Type de commande | Electronique |
| Types de dispositifs de réglage et d'alarme | - |
| Top amovible | Oui |
| Porte habillable | N/A |
| Couleur principale du produit | Blanc |
| Puissance de raccordement | 1900 |
| Intensité | 10 |
| Tension | 220-240 |
| Fréquence | 50 |
| Longueur du cordon électrique | 130 |
| Type de prise | Schuko |
| Longueur du tuyau d'alimentation | 155 |
| Longueur du tuyau d'évacuation | 150 |
| Plinthe réglable | Non |
| Hauteur avec top amovible | 0 |
| Pieds réglables | Oui - tous depuis l'avant uniquement |
| Hauteur du produit | 850 |
| Largeur du produit | 450 |
| Profondeur du produit | 590 |
| Profondeur porte ouverte à 90° | - |
| Hauteur minimale de la niche d'encastrement | 820 |
| Hauteur maximale de la niche d'encastrement | 900 |
| Largeur minimale de la niche d'encastrement | 450 |
| Largeur maximale de la niche d'encastrement | 600 |
| Profondeur de la niche d'encastrement | 590 |
| Poids net | 34.9 |
| Poids brut | 36.7 |

CARACTERISTIQUES TECHNIQUES

| | |
|-----------------------------------------------------|-----------------------|
| Programmes automatiques | Oui |
| Température maximale d'admission d'eau | 60 |
| Options de départ différé | Pas de départ différé |
| Délai maximum de départ différé | 0 |
| Indicateur de déroulement | - |
| Afficheur digital de temps restant | Non |
| Témoin de sel | Non |
| Témoin de rinçage | Non |
| Dispositif de sécurité | Oui |
| Panier supérieur réglable | Oui |
| Diamètre maximum pour une assiette panier supérieur | 0 |
| Diamètre maximum pour une assiette panier inférieur | 0 |
| Nombre de couverts | 10 |

PERFORMANCES

| | |
|-----------------------------------------------------------------------------|------|
| Classe énergétique - NOUVEAU (2010/30/UE) | A+ |
| Consommation énergétique annuelle - NOUVEAU (2010/30/CE) | 238 |
| Durée du mode "laissé sur marche" - NOUVEAU (2010/30/CE) | 12 |
| Consommation énergétique en mode "laissé sur marche" - NOUVEAU (2010/30/UE) | 5 |
| Consommation énergétique en mode "arrêt" - NOUVEAU (2010/30/UE) | 0.5 |
| Consommation d'eau annuelle - NOUVEAU (2010/30/CE) | 3220 |
| Niveau sonore | 51 |