

## Guía de salud y seguridad, uso y cuidado y de instalación



[www.whirlpool.eu/register](http://www.whirlpool.eu/register)



---

**ESPAÑOL..... 3**

# ESPAÑOL

# GUÍAS DE SALUD Y SEGURIDAD, USO Y CUIDADO Y DE INSTALACIÓN



**GRACIAS POR COMPRAR UN PRODUCTO WHIRLPOOL.**  
Para recibir un asistencia más completa,  
registre su electrodoméstico en [www.whirlpool.eu/register](http://www.whirlpool.eu/register)

## Índice

### *Guía de Salud y Seguridad e Instalación*

<b>INSTRUCCIONES DE SEGURIDAD</b> .....	5
ES IMPORTANTE QUE LEA Y SIGA LAS SIGUIENTES RECOMENDACIONES .....	5
<b>PROTECCIÓN DEL MEDIO AMBIENTE</b> .....	8
<b>DECLARACIÓN DE CONFORMIDAD</b> .....	9

### *Guía de uso y cuidado*

<b>DESCRIPCIÓN DEL PRODUCTO</b> .....	10
APARATO .....	10
PANEL DE CONTROL.....	10
PUERTA.....	11
LUZ DEL TAMBOR (si tiene) .....	11
ACCESORIOS DISPONIBLES .....	11
<b>CÓMO USAR EL ELECTRODOMÉSTICO</b> .....	12
PRIMER USO .....	12
USO DIARIO.....	13
PROGRAMAS .....	15
OPCIONES .....	19
FUNCIONES.....	20
INDICADORES .....	22

---

AHORRO DE ENERGÍA .....	23
<b>MANTENIMIENTO Y LIMPIEZA</b> .....	24
VACIAR EL DEPÓSITO DE AGUA .....	24
LIMPIAR EL FILTRO DE LA PUERTA.....	25
LIMPIAR EL FILTRO INFERIOR .....	26
LIMPIEZA DEL MUEBLE EXTERNO .....	28
INVERTIR EL TOPE DE LA PUERTA .....	29
<b>GUÍA DE SOLUCIÓN DE PROBLEMAS / SERVICIO POSTVENTA</b> .....	34
INDICADOR DE ERROR Y MENSAJES.....	36
TRANSPORTE Y MANIPULACIÓN .....	38
SERVICIO POSTVENTA.....	39
<b><i>Guía de instalación</i></b> .....	40

# INSTRUCCIONES DE SEGURIDAD

## ES IMPORTANTE QUE LEA Y SIGA LAS SIGUIENTES RECOMENDACIONES

Antes de utilizar por primera vez la secadora lea detenidamente la guía de Higiene y seguridad y de Uso y cuidado.

Guarde estas instrucciones para consultas posteriores.

### SU SEGURIDAD Y LA DE LOS DEMÁS SON MUY IMPORTANTES.

Este manual y la propia secadora contienen advertencias de seguridad, que se deben leer y seguir en todo momento.



Este es el símbolo de alerta de seguridad.

Este símbolo le avisa de posibles peligros que pueden producirle daños o incluso la muerte a usted y a otras personas.

Todos los mensajes de seguridad aparecen después del símbolo de alerta de seguridad o de la palabra **PELIGRO** o **ADVERTENCIA**.

Estas palabras significan:

### **PELIGRO**

Indica una situación peligrosa que, de no evitarse, provocará lesiones graves.

### **ADVERTENCIA**

Indica una situación peligrosa que, de no evitarse, puede provocar lesiones graves.

Todos los mensajes de seguridad especifican el peligro potencial existente e indican cómo reducir el riesgo de lesiones, daños y descargas eléctricas debidos a un uso incorrecto de la secadora. Aténgase estrictamente a las siguientes instrucciones.

El incumplimiento de estas instrucciones puede ocasionar peligro. El fabricante declina cualquier responsabilidad por daños a personas o animales o daños a la propiedad si no se respetan los consejos y precauciones anteriores.

Los niños menores de 8 años deben mantenerse alejados, a menos que estén bajo vigilancia constante.

Tanto los niños a partir de 8 años como las personas cuyas capacidades físicas, sensoriales o mentales estén disminuidas o que carezcan de la experiencia y conocimientos necesarios pueden utilizar esta secadora solo si reciben la supervisión o las instrucciones necesarias respecto al uso del mismo de forma segura y comprenden los riesgos a que

se exponen. Los niños no deben jugar con la secadora. Los niños sin supervisión no deben realizar tareas de limpieza ni de mantenimiento.

Los prendas que estén manchadas de sustancias como aceite de cocina, acetona, alcohol, gasolina, queroseno, quitamanchas, aguarrás, cera y limpia ceras deben lavarse con agua caliente añadiendo una cantidad extra de detergente antes de secarlas en la secadora.

Los artículos como la goma espuma (espuma de látex), gorros de ducha, textiles impermeables, artículos revestidos de goma y ropa o almohadas rellenos de goma espuma no se deben secar en la secadora.

Extraiga todos los objetos de los bolsillos, como encendedores y cerillas.

No utilice la secadora si ha utilizado productos químicos para la limpieza.

Las prendas impregnadas en aceite arden espontáneamente, especialmente cuando se exponen a fuentes de calor como la secadora. Las prendas al calentarse causan una reacción de oxidación en el aceite. La oxidación genera calor. Si el calor no tiene manera de disiparse, la prenda puede alcanzar suficiente tempe-

ratura como para arder. Amon- tonar, apilar o guardar prendas impregnadas en aceite puede impedir la disipación del calor y crear un peligro de incendio.

## **⚠️ ADVERTENCIA**

Nunca detenga la secadora antes del final del ciclo de secado, a menos que todos los artículos se extraigan y se extiendan rápidamente para que el calor se disipe.

La última fase del ciclo de secado se realiza sin calor (fase de enfriamiento) para garantizar que la colada se mantenga a un nivel de temperatura que no dañe la ropa.

Si desea instalar la secadora apilada sobre una lavadora, póngase antes en contacto con nuestro Servicio de Asistencia para verificar si es posible. La secadora se podrá instalar encima de la lavadora sólo y exclusivamente si se fija de manera segura a la lavadora utilizando un kit de montaje adecuado.

## **USO PREVISTO DEL APARATO**

Esta secadora se ha diseñado para uso doméstico únicamente. Queda prohibido el uso profesional. El fabricante declina toda responsabilidad derivada del uso indebido o del ajuste incorrecto de los mandos.

**ATENCIÓN:** La secadora no está destinada a ponerse en funcionamiento por medio de un temporizador externo o de un sistema de mando a distancia independiente.

No utilice la secadora al aire libre. No almacene sustancias explosi-

vas ni inflamables, como aerosoles, ni coloque ni utilice gasolina u otros materiales inflamables encima o cerca de la secadora: podría producirse un incendio si la secadora se encendiera de manera accidental.

## **INSTALACIÓN**

La instalación y las reparaciones deberán ser realizadas por un técnico cualificado, siguiendo las instrucciones del fabricante y de conformidad con la normativa local. No realice reparaciones ni sustituya piezas de la secadora a menos que así se indique específicamente en el manual del usuario.

Los niños no deben llevar a cabo el proceso de instalación. Mantenga a los niños alejados durante la instalación de la secadora. No deje el material de embalaje (bolsas de plástico, trozos de poliestireno, etc.) al alcance de los niños durante y después de la instalación de la secadora.

Utilice guantes de protección para realizar todas las operaciones de desembalaje e instalación. Tras desembalar la secadora, compruebe que no se haya dañado durante el transporte. Si tiene problemas, póngase en contacto con su vendedor o con el Servicio de Asistencia más cercano. La manipulación e instalación de la secadora la deben realizar dos o más personas. Mantenga a los niños alejados durante la instalación de la secadora.

La secadora debe desconectarse de la red eléctrica antes de efectuar cualquier operación de instalación.

Durante la instalación, compruebe que la secadora no provoca

daños en el cable de alimentación.

No ponga en marcha la secadora hasta que no haya terminado el proceso de instalación.

Una vez finalizada la instalación del aparato espere unas cuantas horas antes de ponerlo en marcha, para que se adapte a las condiciones ambientales de la habitación.

No instale la secadora en un lugar que pueda estar expuesto a condiciones extremas, como: mala ventilación, o temperaturas por debajo de los 5 °C o por encima de los 35 °C.

La secadora no debe instalarse detrás de una puerta con llave, de una puerta corredera o de una puerta con una bisagra en el lado opuesto al del tambor de la secadora, ni de manera que quede restringida la apertura total de la puerta del tambor de la secadora.

La secadora debe colocarse con la parte trasera contra una pared para evitar lesiones por tocar el panel trasero, que puede calentarse durante el proceso de secado.

No instale la secadora en habitaciones con poca ventilación. Si desea instalarla en un pequeño trastero, aseo, cuarto de baño o similar, deberá garantizar una buena ventilación (puerta abierta, rejilla de ventilación o ranura superior a 500 cm<sup>2</sup>).

Durante la instalación asegúrese de que las cuatro patas son estables y descansan sobre el suelo, ajústelas si es necesario y, a continuación, compruebe si la secadora está perfectamente nivelada usando un nivel de burbuja.

De ser posible utilice un tubo para descargar el agua directamente en el sistema desagüe de la casa. Así se evitará tener que vaciar el contenedor de agua al final de cada ciclo de secado, ya que el agua de condensación puede desaguarse directamente.

Tenga cuidado de no instalar la secadora sobre una alfombra de pelo largo.

Si, debido a la falta de espacio, tuviera que instalar la secadora directamente junto a una estufa de gas o de carbón, es necesario montar una placa de aislamiento térmico (85 x 57 cm) en el medio y la parte de placa que da a la estufa debe estar cubierta con papel de aluminio.

La secadora no está diseñada para instalarse empotrada.

La secadora puede instalarse debajo de una encimera, siempre que la secadora cuente con suficiente ventilación. Instale una rejilla de aireación (mínimo 45 cm x 8 cm), en la parte trasera de la encimera donde instale la secadora.

## ADVERTENCIAS DE ELECTRICIDAD

Compruebe que la tensión indicada en la placa de características se corresponde con la de la vivienda.

Para que la instalación sea conforme a las normas de seguridad vigentes es necesario un interruptor omnipolar con una distancia mínima de 3 mm.

La normativa exige que la secadora cuente con toma de conexión a tierra.

Para las secadoras equipadas con un enchufe, si este no es adecuado a su toma de corriente, póngase en contacto con un técnico cualificado.

No use alargaderas, regletas ni adaptadores. No conecte la secadora a un enchufe que pueda ser manejado por control remoto. El cable de alimentación debe ser suficientemente largo para permitir la conexión de la secadora, empotrada en el mueble, a la toma de red.

No tire del cable de alimentación. Si el cable de conexión a la red está dañado, deberá sustituirse por otro igual. El cable de conexión a la red solo puede ser sustituido por un técnico cualificado siguiendo las instrucciones del fabricante y la normativa de seguridad vigente. Póngase en contacto con un centro de asistencia técnica autorizado.

No ponga en marcha la secadora si tiene un cable de alimentación o un enchufe estropeados, si no funciona correctamente, o si ha sufrido daños o caídas. No sumerja en agua el enchufe ni el cable de alimentación. Mantenga el cable alejado de superficies calientes

Una vez terminada la instalación, los componentes eléctricos no deberán quedar accesibles al usuario.

No toque la secadora con partes del cuerpo húmedas y no la utilice con los pies descalzos.

## CONEXIÓN ELÉCTRICA PARA GRAN BRETAÑA E IRLANDA SOLAMENTE

### Cambio de fusible.

Si el cable de alimentación eléctrica de esta secadora dispone de un enchufe con fusible BS 1363A de 13 amperios, para cambiar un

fusible en este tipo de enchufe, utilice un fusible ASTA aprobado para el tipo BS 1362 y realice lo siguiente:

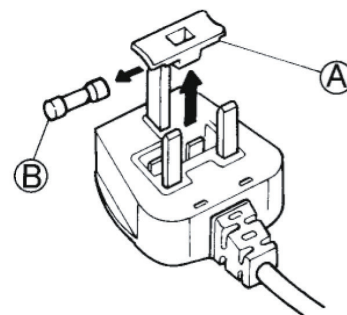

1. Desmonte la tapa del fusible (A) y el fusible (B).
2. Monte el fusible de repuesto de 13 A en la tapa del fusible.
3. Vuelva a montar ambos en el enchufe.

### Importante:

Es necesario colocar la tapa de fusible cuando se coloca el nuevo fusible; si se pierde la tapa, no se debe utilizar el enchufe hasta que se coloque una pieza de repuesto adecuada.

Las piezas de repuesto adecuadas se identifican mediante el color de las inscripciones en la base del enchufe. Puede conseguir las protecciones de repuesto para los fusibles en su tienda local de materiales eléctricos.

## Solo para la República de Irlanda

En general se aplica la información referente a Gran Bretaña, pero también se utiliza un tercer tipo de enchufe y toma, con dos clavijas para conexión a tierra.

### Conector y toma (válido para ambos países)

Si el conector proporcionado no es adecuado para la toma que va a utilizar, póngase en contacto con el Servicio Postventa para obtener instrucciones. No intente sustituirlo usted mismo. Este



procedimiento debe ser realizado por un técnico cualificado en conformidad con las instrucciones del fabricante y la normativa de seguridad estándar en vigor.

### USO CORRECTO

No supere la carga máxima permitida. Compruebe la carga máxima permitida en la tabla de programas.

No seque prendas sin lavar en la secadora.

No seque en exceso la ropa.

Tenga cuidado de que no se acumulen pelusas ni polvo alrededor de la secadora.

Los suavizantes de tejidos, o productos similares, se deben utilizar siguiendo las instrucciones específicas del suavizante.

### LIMPIEZA Y MANTENIMIENTO

La secadora debe desconectarse de la red eléctrica antes de llevar a cabo cualquier operación de limpieza o mantenimiento.

No utilice aparatos de limpieza al vapor.

# PROTECCIÓN DEL MEDIO AMBIENTE

Para modelos de secadoras con tecnología de bomba de calor:

Esta secadora contiene gases fluorados de efecto invernadero (R134a). El circuito que contiene este gas está sellado herméticamente. El equipo de conmutación tiene un índice de fuga probado inferior al 0,1% anual.

### ELIMINACIÓN DEL EMBALAJE

El material de embalaje es 100 % reciclable y está marcado con el símbolo de reciclaje:



Por lo tanto, deberá desechar las diferentes piezas del embalaje de forma responsable, respetando siempre las normas locales sobre residuos.

### ELIMINACIÓN DE LOS ELECTRODOMÉSTICOS

Cuando deseche la secadora, haga que resulte inutilizable cortando el cable de alimentación y retirando las puertas y los estantes (si los hay) para que los niños no puedan meterse en el interior y quedar atrapados.

Este producto ha sido fabricado con materiales



reciclables o reutilizables. Debe desecharse de acuerdo con la normativa local al respecto.

Para obtener información más detallada sobre el tratamiento, recuperación y reciclaje de aparatos eléctricos domésticos, póngase en contacto con las autoridades locales, con el servicio de recogida de residuos domésticos, o con la tienda en la que adquirió la secadora.

Esta secadora lleva la marca de conformidad con la Directiva europea 2012/19/EU relativa a los residuos de aparatos eléctricos y electrónicos (RAEE). Al garantizar la correcta eliminación de este producto, se ayudará a evitar posibles consecuencias negativas para el medio ambiente y la salud humana, que podrían ser el resultado de una eliminación inadecuada del producto. Este símbolo



que incluye el aparato o la documentación que lo acompaña indica que no puede tratarse como un residuo doméstico, sino que debe entregarse en un punto de recogida adecuado para el reciclado de aparatos eléctricos y electrónicos.



## CONSEJOS PARA AHORRAR ENERGÍA

Utilice siempre la secadora con una carga completa, dependiendo del tipo de ropa y del programa/tiempo de secado. Para una información más detallada, consulte la tabla de programas.

Preferiblemente utilice la velocidad de centrifugado máxima de su lavadora, ya que

el drenaje mecánico del agua requiere menos energía. Ahorrará tiempo y energía cuando utilice la secadora.

Seleccione siempre el programa/tiempo de secado correcto para la carga a fin de obtener los resultados de secado deseados.

Seleccione la opción 'Suave' solamente en caso de secar cargas pequeñas.

Por ejemplo, cuando quiera secar prendas de algodón juntas pero desee un secado para planchar para algunas y un secado para guardar para otras. Empiece configurando el tiempo de secado del programa de Secado para planchar, cuando termine el ciclo saque la ropa y seque el resto de la ropa con la configuración secado para guardar.

# DECLARACIÓN DE CONFORMIDAD

Esta secadora ha sido diseñada, fabricada y distribuida de acuerdo con las normas de seguridad de las directivas europeas:

- 2006/95/CE Directiva de baja tensión
- 2004/108/CE Directiva de compatibilidad electromagnética.

# DESCRIPCIÓN DEL PRODUCTO

## APARATO

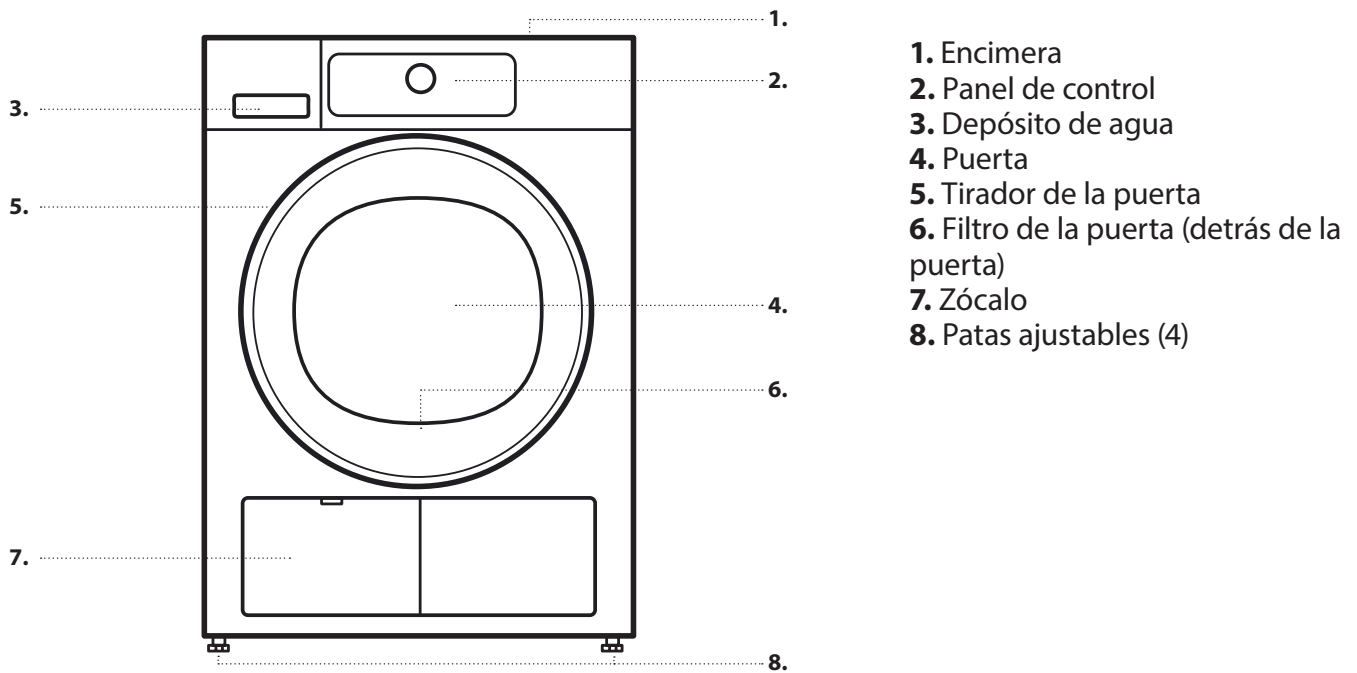

## PANEL DE CONTROL

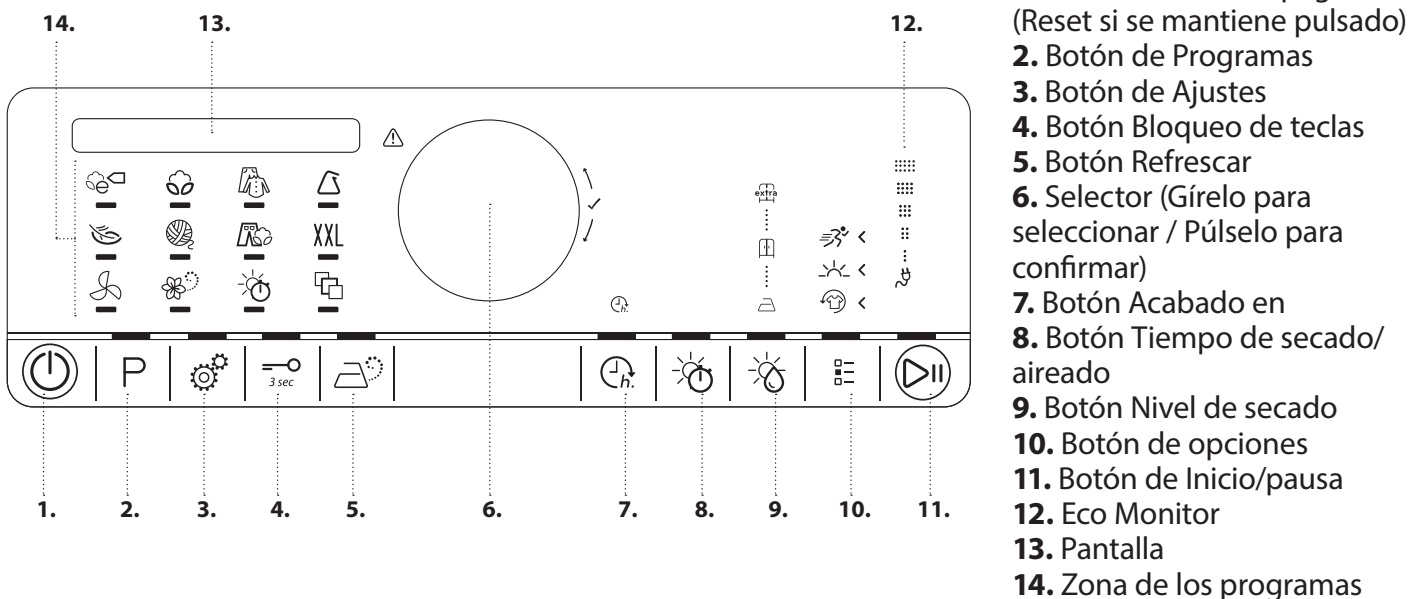

# PUERTA

Tire del asa para abrir la puerta

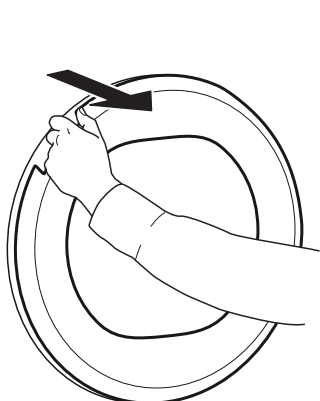

Sujete el asa y empuje hasta oír un clic para cerrar la puerta.

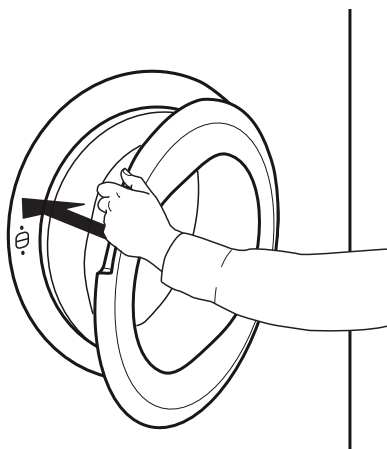

Si interrumpe un programa en funcionamiento abriendo la puerta, el programa se reiniciará si no se vuelve a cerrar la puerta de la secadora en el plazo de un minuto.

## LUZ DEL TAMBOR (si tiene)

- Durante la selección del programa: la luz se enciende para cargar la ropa
- Después de iniciar del programa: la luz se enciende y se apaga mientras se detecte una carga de ropa.
- Al finalizar el programa y abrir la puerta, la luz se enciende durante un tiempo para retirar la ropa. Después se apaga para ahorrar energía: pulse cualquier botón para encenderla de nuevo.

## ACCESORIOS DISPONIBLES

*Póngase en contacto con nuestro Servicio Postventa si los siguientes accesorios están disponibles para su modelo de secadora.*

### ESTANTE DE KIT DE APILADO

gracias al cual la secadora se puede montar encima de la lavadora para ahorrar espacio y facilitar la carga y descarga de la secadora en esa posición alta.

# CÓMO USAR EL ELECTRODOMÉSTICO

## PRIMER USO

### 1. CUANDO ENCIENDA LA SECADORA POR PRIMERA VEZ, LE PEDIRÁ QUE

#### Seleccione el idioma que desee

Gire el selector hasta que aparezca el idioma deseado en la pantalla

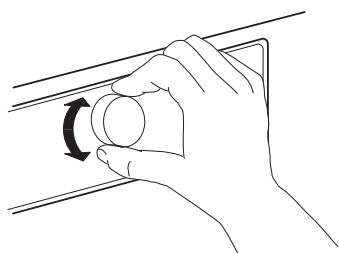

Confirme el lenguaje mostrado pulsando el selector.

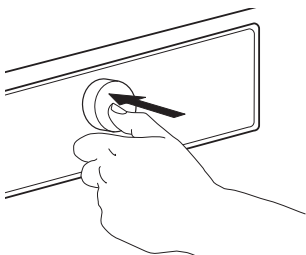

#### Adecúe el valor de la conductividad del agua al de su zona

Los resultados del secado se ven afectados por la conductividad del agua utilizada durante el lavado. Si, al modificar los niveles de secado disponibles (secado para planchar; para guardar; extra seco), no queda satisfecho con los resultados de secado finales, puede regular el nivel de conductividad del agua.

La secadora viene con el nivel 2 preseleccionado. Seleccione entre el nivel 1 (resultados más húmedos) y el nivel 5 (resultados más secos) girando el selector. Confirme pulsando el selector.

#### Configure la secadora para que al encenderla active o no active la configuración del último programa utilizado

Gire el selector para elegir uno de los ajustes siguientes

Encendido: la secadora recuerda el último programa que utilizó, cuando se enciende el electrodoméstico

Apagado: Algodón Eco se selecciona por defecto cuando se enciende el electrodoméstico.

Confirme pulsando el selector.

Estos ajustes se pueden cambiar posteriormente, si es necesario. Consulte la sección AJUSTES, FUNCIONES E INDICADORES / Configuraciones.

### 2. COMPRUEBE EL DEPÓSITO DE AGUA

Asegúrese de que el depósito de agua esté introducido correctamente

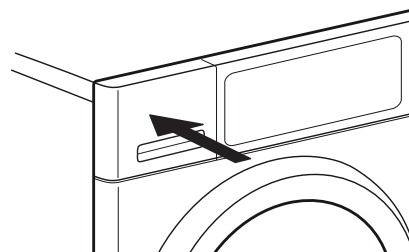

### 3. COMPRUEBE EL TUBO DE DESAGÜE

Asegúrese de que el tubo de desagüe situado en la parte trasera de la secadora esté fijado correctamente al depósito de agua de la secadora o al sistema de desagüe de la casa (consulte la GUÍA DE INSTALACIÓN).

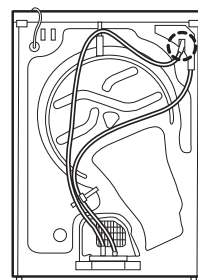

# USO DIARIO

## ⚠ ADVERTENCIA

Compruebe que dentro de la colada no haya encendedores ni cerillas.

Asegúrese de que la ropa no esté impregnada en líquidos inflamables.

### 1. CARGUE LA ROPA

Respete las etiquetas de cuidados de la ropa; asegúrese de que se pueden secar en la secadora.

Etiquetas de cuidados de secado  
Los puntos indican el nivel de temperatura para el secado en secadora.

- Temperatura normal
- Temperatura reducida
- No apta para secado en secadora

Abra la puerta y cargue la ropa. Respete las cargas máximas indicadas en el apartado Programas.



### 2. CIERRE LA PUERTA.

Tenga cuidado de que no se quede atascada ninguna prenda entre el cristal de la puerta y el filtro.



Cierre la puerta, encajándola hasta oír el clic.

### ⏻ 3. ENCIENDA LA SECADORA

Pulse el botón *Encender/Apagar* « hasta que se encienda el botón del programa. Se presenta una animación acompañada de un sonido. Después, la secadora está lista para su funcionamiento.

### 4. CONFIGURE EL PROGRAMA QUE DESEE

**MODO GUIADO** – la luz del botón le guiará en la configuración del programa siguiendo este orden: selección del programa / tiempo de secado (SOLAMENTE si está seleccionado *Tiempo secado*

o *Airear*) / nivel de secado (sólo si se puede seleccionar / configurar) / opciones. En el momento en que confirme una selección pulsando el selector, el botón pasará al paso siguiente.

P

#### Seleccione el programa:

Asegúrese de que se enciende el *botón del Programa* «.

Gire el mando para seleccionar el programa deseado. Se encenderá el indicador situado al lado del programa seleccionado.

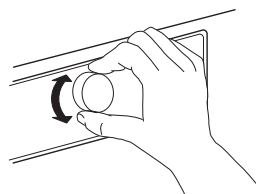

Confirme el programa seleccionado pulsando el selector.

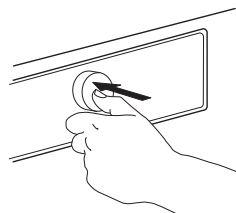

Esta posición de Programa ofrece una selección de programas especiales que puede seleccionar girando el selector, el programa seleccionado aparece en la pantalla. Luego, deberá pulsar el selector para confirmar el programa deseado.

Puede obtener más información sobre los programas en el apartado **PROGRAMAS, OPCIONES E INDICADORES**.



#### Seleccione el Tiempo Secado, si fuera necesario

El tiempo de secado solamente podrá seleccionarlo si previamente ha seleccionado un *Tiempo secado* o *Airear* «, y podrá elegir desde un mínimo de 10 minutos hasta un máximo de 180 minutos (tres horas).

Asegúrese de que se enciende el *botón Tiempo secado*.

Gire el selector para seleccionar el tiempo de secado/ aireado que desee. Confirme pulsando el selector.



### Seleccione el nivel de secado, si fuera necesario

Si desea cambiar el nivel de secado, asegúrese que esté encendido el *botón Nivel de secado* «.

Gire el selector para establecer el nivel de secado que desee, luego pulse el selector para confirmar.



### Seleccione las opciones deseadas, si es necesario

Si desea seleccionar opciones adicionales, asegúrese de que se encienda el *botón Opciones* «. Las opciones que se pueden seleccionar para el programa en cuestión se indican con una flecha encendida.

Gire el selector para seleccionar las opciones que desee. El símbolo de la opción seleccionada parpadea. Pulse el selector para confirmar.

Algunas opciones / funciones se pueden seleccionar directamente pulsando el botón.



Para más información, consulte la sección **OPCIONES, FUNCIONES E INDICADORES.**

### MODO INDIVIDUAL

Después de haber encendido la secadora, no tiene obligación de seguir el **MODO GUIADO**. Puede decidir el orden con el que configurar el programa. Para efectuar una configuración, primero debe pulsar el botón correspondiente, luego girar el selector y, por último, pulsarlo para confirmar.

La variedad de opciones y de niveles de secado depende del programa seleccionado. Por tanto, le recomendamos iniciar la programación seleccionando primero el programa.



## 5. INICIO DEL PROGRAMA

Pulse y mantenga pulsado el botón *Inicio/Pausa* « hasta que se encienda con luz fija; el programa comenzará.

La duración puede volverse a calcular y adaptarse durante el curso del programa. Durante estas fases se presenta una animación en la pantalla.

## 6. CAMBIO DE LAS CONFIGURACIONES DE UN PROGRAMA EN FUNCIONAMIENTO, SI ES NECESARIO

Aunque el programa haya iniciado hay algunas configuraciones que aún puede cambiar:

- Ajuste del tiempo de secado (solo si está seleccionado el programa *Tiempo de secado* o *Aireado*)
- Ajustar o eliminar *Acabado en*, si hubiera seleccionado y comenzado el inicio diferido
- Añadir o eliminar una opción, siempre que el avance del programa aún lo permita.

Pulse el botón correspondiente. La configuración seleccionada parpadeará durante unos segundos.

Mientras parpadea, puede modificar la configuración girando el selector. Si el valor o la configuración deja de parpadear, vuelva a pulsar el botón.

Pulse el mando para confirmar el cambio. Si no lo confirma, el cambio se confirmará de forma automática y la configuración modificada dejará de parpadear.

El programa continuará automáticamente.

Para cambiar las configuraciones de un programa en funcionamiento o el inicio diferido, también puede:

- pulsar *Inicio/Pausa* para interrumpir el programa en funcionamiento
- cambiar las configuraciones
- volver a pulsar *Inicio/Pausa* para continuar con el programa



## 7. CANCELAR UN PROGRAMA EN MARCHA, SI ES NECESARIO

Pulse y mantenga pulsado el botón *Encendido/ Apagado* « hasta visualizar en la pantalla que el programa se ha cancelado.

### ⚠ ADVERTENCIA

**Cuando haya cancelado un programa en marcha, extraiga todos los artículos y extíndalos rápidamente para que la calor se disipe.**



## 8. APAGUE LA SECADORA CUANDO FINALICE EL PROGRAMA

La pantalla indica que el ciclo ha terminado.



Pulse *Encendido/Apagado* « para apagar la secadora. Abra la puerta y saque la ropa.

Para ahorrar energía, la secadora se apaga automáticamente unos 15 minutos después de que haya terminado el programa.

Si no apaga la secadora inmediatamente después de que haya finalizado el programa, la secadora girará la ropa durante 10 minutos aproximadamente para evitar que se formen arrugas. La pantalla muestra una animación.

## 9. VACIADO DEL DEPÓSITO DE AGUA / LIMPIEZA DEL FILTRO DE LA PUERTA / LIMPIEZA DEL FILTRO INFERIOR

Vacíe

- el depósito de agua después de cada programa
- el filtro de la puerta después de cada programa
- el filtro inferior cada cinco programas.

Consulte el apartado **CUIDADOS Y MANTENIMIENTO**







## PROGRAMAS

Los puntos indican el nivel de temperatura para el secado en secadora.











 Temperatura normal









 Temperatura reducida

 No apta para secado en secadora

PROGRAMA	Tipo de lavado y recomendaciones	Etiquetas de cuidados	Normativa
<b>ALGODÓN ECO</b> 	Programa de algodón estándar, apto para secar ropa normal de algodón. El programa más eficiente en términos de consumo de energía para secar la ropa de algodón. Los valores de la etiqueta de energía se basan en este programa.		CARGA MÁX. (KG): <b>máx.</b> DURACIÓN DEL PROGRAMA POR DEFECTO (H): <b>2:10</b> OPCIONES QUE PUEDE SELECCIONAR: <b>Ropa fresca</b>
<b>ALGODÓN</b> 	Para secar ropa de algodón.		CARGA MÁX. (KG): <b>máx</b> DURACIÓN DEL PROGRAMA POR DEFECTO (H): <b>2:30</b> OPCIONES QUE PUEDE SELECCIONAR: <b>Opción vapor, Nivel de secado, Ropa fresca, Suave, Rápido</b>
<b>MIXTA</b> 	Para secar ropa mixta de algodón, lino, fibras sintéticas y sus mezclas.		CARGA MÁX. (KG): <b>2,0</b> DURACIÓN DEL PROGRAMA POR DEFECTO (H): <b>1:15</b> OPCIONES QUE PUEDE SELECCIONAR: <b>Opción vapor, Ropa fresca, Suave</b>

PROGRAMA	Tipo de lavado y recomendaciones	Etiquetas de cuidados	Normativa
<b>SINTÉTICOS</b> 	Para secar ropa con tejidos sintéticos.		CARGA MÁX. (KG): <b>3,5</b> DURACIÓN DEL PROGRAMA POR DEFECTO (H): <b>1:20</b> OPCIONES QUE PUEDE SELECCIONAR: <b>Opción vapor , Nivel de secado Ropa fresca , Suave</b>
<b>PRENDAS DELICADAS</b> 	Para secar ropa delicada que requiere un tratamiento suave.		CARGA MÁX. (KG): <b>2,5</b> DURACIÓN DEL PROGRAMA POR DEFECTO (H): <b>1:15</b> OPCIONES QUE PUEDE SELECCIONAR: <b>Ropa fresca</b>
<b>WOOL EXCELLENCE</b> 	Para secar lana identificada con la etiqueta de lana TOTAL EASY CARE WOOL.		CARGA MÁX. (KG): <b>1,0</b> DURACIÓN DEL PROGRAMA POR DEFECTO (H): <b>1:20</b> OPCIONES QUE PUEDE SELECCIONAR: ---
<b>JEANS</b> 	Para secar ropa vaquera de algodón y prendas de material resistente similar al tejido vaquero como pantalones y chaquetas.		CARGA MÁX. (KG): <b>3,0</b> DURACIÓN DEL PROGRAMA POR DEFECTO (H): <b>1:50</b> OPCIONES QUE PUEDE SELECCIONAR: <b>Ropa fresca, Suave</b>
<b>PRENDAS GRANDES</b> <b>XXL</b>	Para secar prendas grandes, como alfombrillas de baño, mantas, etc.		CARGA MÁX. (KG): <b>3,0</b> DURACIÓN DEL PROGRAMA POR DEFECTO (H): <b>2:00</b> OPCIONES QUE PUEDE SELECCIONAR: <b>Ropa fresca</b>
<b>AIREAR</b> 	Para airear, refrescar y soltar la ropa durante 30 minutos sin aplicar aire caliente.	 	CARGA MÁX. (KG): <b>máx</b> DURACIÓN DEL PROGRAMA POR DEFECTO (H): <b>0:15</b> OPCIONES QUE PUEDE SELECCIONAR: <b>Tiempo secado, Ropa fresca</b>

PROGRAMA	<i>Tipo de lavado y recomendaciones</i>	<i>Etiquetas de cuidados</i>	<i>Normativa</i>
<b>REFRESCAR</b> 	<p>Para refrescar la ropa con vapor. Especialmente concebido para refrescar la ropa y eliminar los olores de las prendas secas y limpias como camisas, blusas, pantalones de algodón, sintéticos y sus mezclas.</p> <p>Antes de poner las prendas en el tambor, humidézcalas con agua (máximo 200 ml; utilice una botella pulverizadora de agua). Introduzca la colada ligeramente humedecida en el tambor e inicie el programa.</p> <p>Cuando finalice el programa, saque la ropa inmediatamente y póngala en perchas para reducir al mínimo las arrugas.</p>		<p>CARGA MÁX. (KG): <b>1.5</b>  DURACIÓN DEL PROGRAMA POR DEFECTO (H): <b>0:30</b>  OPCIONES QUE PUEDE SELECCIONAR:  ---</p>
<b>TIEMPO SECADO</b> 	<p>Programa de secado con tiempo limitado. Seleccione la duración del programa con la opción Tiempo Secado.</p> <p>Para todos los tejidos aptos para secadora. Adecuado para añadir una fase corta de secado después de que el programa haya finalizado.</p> <p>Para más información, consulte la sección OPCIONES, FUNCIONES E INDICADORES / Opción Tiempo Secado.</p>		<p>CARGA MÁX. (KG): <b>máx</b>  DURACIÓN DEL PROGRAMA POR DEFECTO (H): <b>0:10</b>  OPCIONES QUE PUEDE SELECCIONAR:  <b>Tiempo secado, Ropa fresca</b></p>
<b>CAMISAS</b> 	<p>Secado suave de camisas y blusas de algodón, lino, fibras sintéticas o sus mezclas.</p>		<p>CARGA MÁX. (KG): <b>2,5</b>  DURACIÓN DEL PROGRAMA POR DEFECTO (H): <b>1:15</b>  OPCIONES QUE PUEDE SELECCIONAR:  <b>Ropa fresca, Suave</b></p>
<b>SEDA</b> 	<p>Secado suave de prendas de seda.</p>		<p>CARGA MÁX. (KG): <b>2,5</b>  DURACIÓN DEL PROGRAMA POR DEFECTO (H): <b>1:05</b>  OPCIONES QUE PUEDE SELECCIONAR:  <b>Ropa fresca</b></p>
<b>DEPORTE</b> 	<p>Para secar ropa de deporte de tejido sintético o algodón.</p>		<p>CARGA MÁX. (KG): <b>2,5</b>  DURACIÓN DEL PROGRAMA POR DEFECTO (H): <b>1:15</b>  OPCIONES QUE PUEDE SELECCIONAR:  <b>Ropa fresca</b></p>

<b>PROGRAMA</b>	<b>Tipo de lavado y recomendaciones</b>	<b>Etiquetas de cuidados</b>	<b>Normativa</b>
<b>TOALLAS</b> 	Para secar ropa resistente de algodón, como toallas de rizo.		CARGA MÁX. (KG): <b>5,0</b> DURACIÓN DEL PROGRAMA POR DEFECTO (H): <b>2:00</b> OPCIONES QUE PUEDE SELECCIONAR: <b>Ropa fresca, Suave, Rápido</b>
<b>OUTDOOR</b> 	Para secar ropa outdoor que pueda secarse en secadora.		CARGA MÁX. (KG): <b>2,0</b> DURACIÓN DEL PROGRAMA POR DEFECTO (H): <b>1:15</b> OPCIONES QUE PUEDE SELECCIONAR: <b>Ropa fresca</b>
<b>CHAQUETAS PLUMAS</b> 	Para el secado individual de prendas grandes como las chaquetas de plumas.		CARGA MÁX. (KG): <b>1,5</b> DURACIÓN DEL PROGRAMA POR DEFECTO (H): <b>1:45</b> OPCIONES QUE PUEDE SELECCIONAR: <b>Ropa fresca</b>
<b>MINI CARGA</b> 	Secado económico para pequeñas cargas de ropa.	 	CARGA MÁX. (KG): <b>1,0</b> DURACIÓN DEL PROGRAMA POR DEFECTO (H): <b>1:00</b> OPCIONES QUE PUEDE SELECCIONAR: <b>Ropa fresca</b>

**máx. = capacidad máxima de la secadora**

Las duraciones de los programas indicadas en la tabla son valores por defecto. La duración del programa depende principalmente del nivel de humedad de la ropa y del volumen de la carga de ropa. Por ello, la duración real del programa puede diferir de los valores indicados.

# OPCIONES

## OPCIONES QUE SE PUEDEN SELECCIONAR DIRECTAMENTE PULSANDO EL BOTÓN CORRESPONDIENTE

### OPCIÓN VAPOR



Reduce al mínimo las arrugas de las prendas de algodón, sintéticas y sus mezclas añadiendo una fase de humidificación al final del ciclo de secado.

Utilice esta opción solamente con cargas pequeñas, saque la ropa

inmediatamente de la secadora cuando finalice el programa y cuélguela en perchas.

El nivel de humedad se ajusta automáticamente a "Secar para guardar" y no se puede cambiar con esta opción.

### OPCIÓN TIEMPO SECADO



Para ajustar el tiempo de secado deseado, solo si se ha seleccionado el programa Tiempo de secado o Airear.

Pulse el botón; la luz se enciende y el último tiempo de secado utilizado aparece en la pantalla.

Gire el selector para establecer el tiempo de secado que desee desde un mínimo de 10 minutos hasta un máximo de 180 minutos; luego pulse el selector para confirmar.

### NIVEL DE SECADO





Para seleccionar el nivel de secado para la ropa.

Pulse el botón; la luz se enciende. Gire el selector para seleccionar el nivel de secado que desee.

Seleccione entre:

 *Secado para planchar* (adecuado para planchar después del ciclo de secado, la ropa queda ligeramente húmeda)

 *Secado para guardar* (la ropa queda lo suficientemente seca como para guardarla cuando finalice el ciclo de secado)

 *Secado extra* (nivel de secado máximo) y confirmar pulsando el selector.

El nivel de secado es ajustable en los programas Algodón y Sintéticos.

## OPCIONES QUE SE PUEDEN SELECCIONAR CON EL BOTÓN DE OPCIONES



### ROPA FRESCA



Ayuda a evitar que se formen arrugas cuando no se puede sacar la ropa inmediatamente después de que finalice el programa.

La secadora comienza a girar la ropa periódicamente unos minutos después de que el programa

haya terminado. Estos giros se mantendrán durante unas 12 horas aproximadamente después de haber finalizado el programa.

Puede interrumpirlo en cualquier momento apagando la secadora con el botón de On/Off.

### SUAVE



Realiza un tratamiento más suave de la ropa reduciendo la temperatura de secado.

### RÁPIDO



Permite realizar un secado más rápido acortando la duración del programa.

# FUNCIONES

## ENCENDIDO/ APAGADO



**Para encender la secadora:** pulse el botón Inicio/Pausa hasta que se encienda el botón.

**Para apagar la secadora cuando finaliza el programa:** pulse el botón hasta que se apaguen las luces.

## Para cancelar un programa en marcha:

pulse y mantenga pulsado el botón hasta visualizar en la pantalla que el programa se ha cancelado.

## ⚠ ADVERTENCIA

**Cuando haya cancelado un programa en marcha, extraiga todos los artículos**

**y extiéndalos rápidamente para que la calor se disipe.**

## MANDO

Para seleccionar y confirmar programas, opciones y ajustes.

Gire para seleccionar

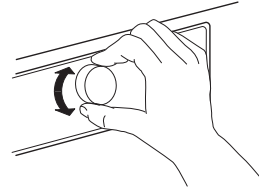

Pulse para confirmar

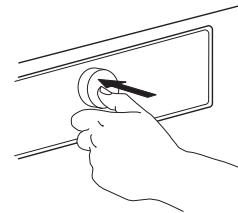

## INICIO/PAUSA



**Para iniciar** el programa, cuando haya terminado la configuración.

**Para poner en pausa** un programa en marcha

**Para seguir** con un programa que está en pausa

## BLOQUEO DE TECLAS



3 sec

Esta función le permite bloquear los botones y el mando del panel de control para evitar operaciones no deseadas, como las que podría provocar un niño.

La secadora tiene que estar encendida.



Pulse y mantenga pulsado el botón Bloqueo de teclas hasta visualizar en la pantalla que las teclas están bloqueadas.



3 sec

Ahora, el mando y los botones están bloqueados. La única función activa es Encendido/Apagado, para apagar la secadora.

El bloqueo de teclas permanece activado incluso si apaga y enciende de nuevo la secadora.

Para desbloquear los botones/selector, mantenga pulsado el botón de opciones de nuevo hasta que la pantalla indique que las teclas están desbloqueadas.

## ACABADO EN



Con esta función la ropa estará seca a una determinada hora, que se establece configurando el inicio diferido del programa.

Seleccione el programa y las opciones. Pulse el botón *Acabado en*: el símbolo del botón se encenderá.



Gire el selector para seleccionar un inicio diferido de hasta 23.30 horas. Confirme el retraso pulsando el selector.

Pulse *Inicio/Pausa*: comenzará la cuenta atrás del inicio diferido. La pantalla muestra que la opción "Acabado en" está activa.





La columna entre las horas y los minutos de la pantalla parpadeará.

El programa comenzará automáticamente a la hora necesaria para terminar al final del inicio diferido. Cuando el programa inicia, el inicio diferido visualizado en la pantalla es reemplazado por el tiempo restante de duración del programa.

La duración del programa puede depender de ciertos factores; principalmente del nivel de humedad de la ropa. Por ello, la duración del programa se recalcula y se adapta en ciertas fases del programa. Durante esas fases, la pantalla muestra una animación.

Esto puede provocar un fin del programa anterior o posterior al que se configuró inicialmente con la función *Acabado en*. En ese caso, la pantalla

indica, después del fin del programa, que el programa ha terminado antes o después.

Cuando se selecciona un inicio diferido, la duración inicial del programa vuelve a aparecer después del inicio diferido máximo de 23.30 horas. Para volver a salir del modo de configuración sin ajustar un inicio diferido, seleccione y confirme la duración por defecto del programa.

Para cancelar el inicio diferido:

Puede pulsar *Inicio/Pausa* para cancelar el inicio diferido. Para iniciar inmediatamente el programa seleccionado, vuelva a pulsar *Inicio/Pausa*.

O mantenga pulsado *Encendido/Apagado* para cancelar toda la configuración del programa.

## AJUSTES



Estos son los ajustes que podrá cambiar:

Idioma: para adaptar el idioma deseado

Tonos de las teclas: para adaptar el tono cuando pulse un botón

Alarma fin de ciclo: para ajustar la señal acústica al final del programa o apagarla totalmente

Contraste de pantalla: para regular el contraste del texto de la pantalla  
Conductividad del agua: para adecuar el valor a la conductividad del agua de su zona, consulte el apartado PRIMER USO para más información.

Memoriza el último ciclo utilizado: para activar o desactivar la memorización del último programa que utilizó cuando se enciende la secadora

Modo Eco: para activar o desactivar la función de Apagado automático cuando ha finalizado el programa

Configuración de fábrica: para restaurar la configuración de fábrica

Pulse y mantenga pulsado el *botón Ajustes* al menos durante 3 segundos. La pantalla indica que ha entrado en el modo Ajustes.

Gire el selector para desplazarse por la lista. Confirme el ajuste que quiera cambiar pulsando el selector.

Gire el selector para ajustar la configuración; confirme pulsando el selector.

Pulse el *botón Ajustes* para salir. Si no pulsa el botón Ajustes, saldrá del modo Ajustes automáticamente al cabo de 10 segundos.

---

# INDICADORES

---

## CONTROL DE CONSUMO

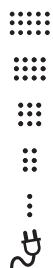

Cuantos menos niveles del Control de consumo se enciendan, más económico es su ajuste de programa.

---

## ERROR



Para cualquier indicación de error en la pantalla, consulte el apartado SOLUCIÓN DE PROBLEMAS para más información.

---

---

# AHORRO DE ENERGÍA

---

## FUNCIÓN DE APAGADO AUTOMÁTICO

La secadora está diseñada para ahorrar energía. Por lo tanto, cuando el programa ha finalizado, se apaga automáticamente cuando han transcurrido unos quince minutos.

---

## CONSEJOS PARA AHORRAR ENERGÍA

- Para reducir el tiempo de secado, asegúrese de centrifugar la ropa con la máxima velocidad del programa de lavado. Así se reduce la humedad contenida en la ropa.

- Seque preferiblemente una carga completa, tal como se indica en la tabla Programas. Así optimiza el consumo de energía relativo.

- No seque en exceso la ropa.

- Limpie el filtro de la puerta después de cada ciclo de secado.

- Limpie el filtro inferior cada cinco ciclos de secado.

---

- La temperatura ambiente óptima para la secadora está entre 15 y 20 °C. En caso de temperaturas más altas, airee la habitación.

- Use la *opción Suave* solo con cargas pequeñas.

- Cuando seque ropa de algodón o sintética, ponga las cargas de *Secado para planchar* y *Secado para guardar* juntas. Inicie el programa con el nivel de secado *Secado para planchar*. Al final del programa, saque la ropa que hay que planchar. Termine el proceso de secado del resto de la carga con el nivel de secado *Secado para guardar*.

# MANTENIMIENTO Y LIMPIEZA

## ⚠ ADVERTENCIA

No utilice líquidos inflamables para limpiar la secadora.

La secadora debe apagarse antes de efectuar cualquier tarea de limpieza o mantenimiento.

## VACIAR EL DEPÓSITO DE AGUA

Vacíe el depósito de agua después de cada programa si el tubo de desagüe no está conectado a su sistema de desagüe (consulte la GUÍA DE INSTALACIÓN).

**1.** Sujete el tirador y saque el depósito de agua con cuidado. Sujete el depósito con las dos manos.

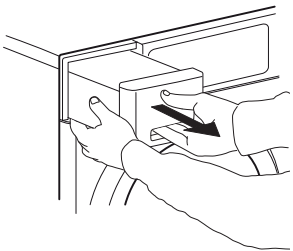

**2.** Tire el agua.

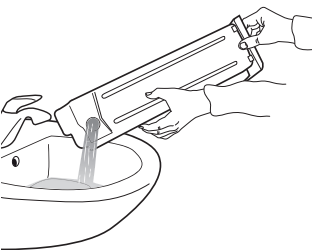

**3.** Vuelva a introducir el depósito de agua presionándolo. Asegúrese de que quede totalmente introducido en la cámara.

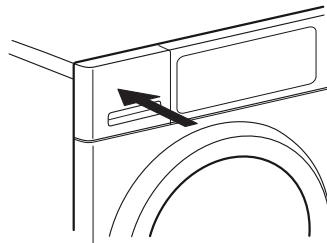

# LIMPIAR EL FILTRO DE LA PUERTA

Limpiar el filtro de la puerta después de cada programa.  
Compruebe que no quede ropa dentro. Abra la puerta.

- 1.** Extraiga el filtro de la puerta tirando hacia arriba.

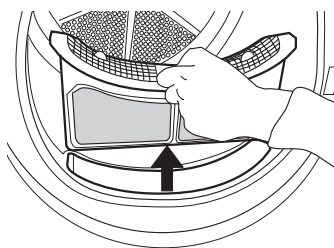

- 2.** Pulse el botón para abrir el filtro de la puerta.

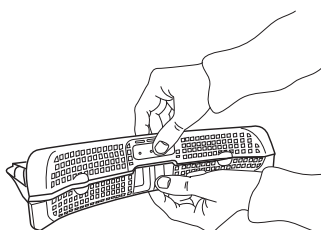

- 3.** Saque toda la pelusa de la rejilla con cuidado a mano.

Si es necesario, la rejilla también se puede lavar bajo el grifo, usando un cepillo suave.

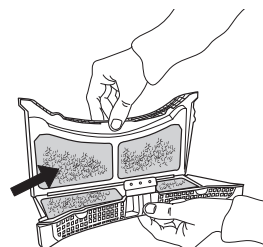

- 4.** Limpie la cámara del filtro con un paño suave, o con cuidado con una aspiradora.

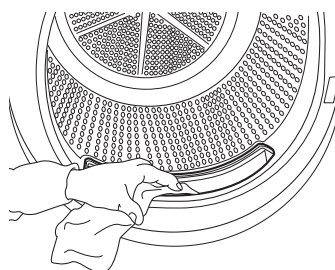

- 5.** Cierre el filtro y vuelva a introducirlo en la dirección correcta, para que quede totalmente encajado en la cámara del filtro.

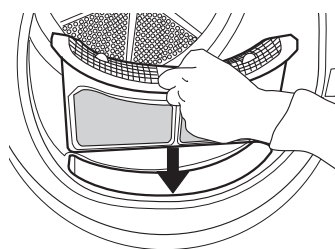

# LIMPIAR EL FILTRO INFERIOR

Limpie el filtro inferior cada cinco programas.

- 1.** Abra la tapa inferior.

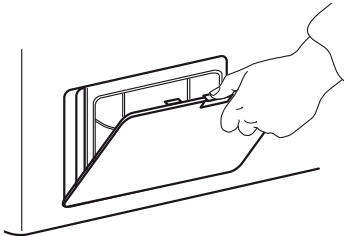

- 2.** Sujete el asa y saque el filtro inferior.

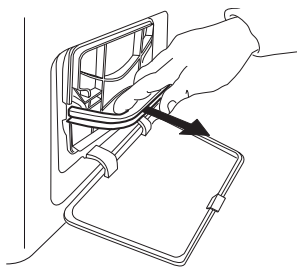

- 3.** Quite la espuma del filtro inferior para limpiarlo.

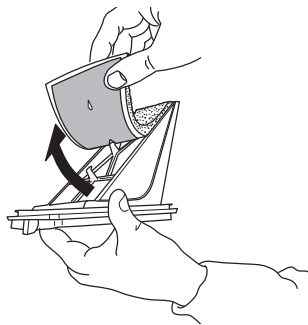

- 4.** Limpie la espuma del filtro con la mano o bajo el chorro de agua. No lave la espuma del filtro en la lavadora.

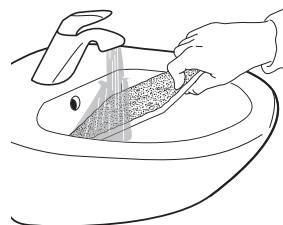

- 5.** Escorra la espuma del filtro. No la introduzca en el filtro inferior mojada.



- 6.** Fije la espuma del filtro en el filtro inferior.

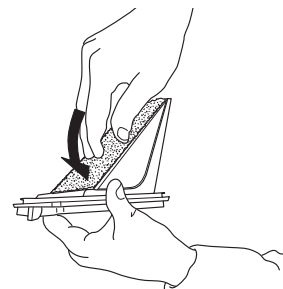

- 7.** Limpie la cámara del filtro de la secadora con un paño o con una aspiradora.

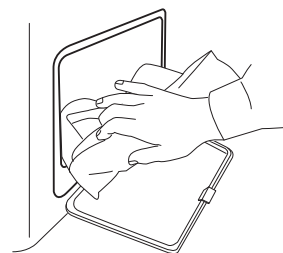



**8.** Vuelva a introducir el filtro inferior. Asegúrese de que quede totalmente encajado en la cámara del filtro.

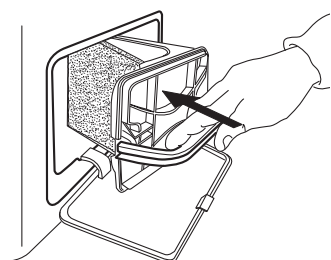

**10.** Cierre la tapa inferior.

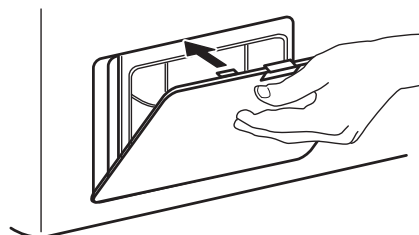

**9.** Tire del asa del filtro hacia abajo.

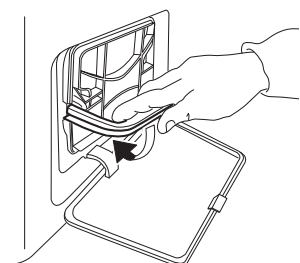

---

# LIMPIEZA DEL MUEBLE EXTERNO

---

Utilice un paño húmedo y suave para limpiar las partes exteriores de la secadora.

No utilice limpiacristales o productos de limpieza de uso general, quitagrasas en polvo o similar para limpiar el panel de control; estas sustancias podrían dañar las superficies.



# INVERTIR EL TOPE DE LA PUERTA

Si es necesario, el tope de la puerta de la secadora se puede invertir. Utilice alicates y un destornillador de estrella para hacerlo.

Para extraer y fijar la puerta, se recomienda la ayuda de una segunda persona. Asegúrese de que la secadora esté desenchufada. Abra la puerta de la secadora.

- 1.** Saque los dos tornillos, situados encima y debajo del cierre, a la izquierda de la abertura de la puerta.

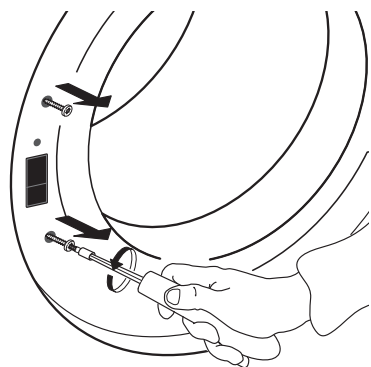

- 2.** Pulse el pequeño seguro de encima del cierre con un destornillador pequeño. Al mismo tiempo, mueva el cierre hacia arriba y tire hacia usted con el dedo.

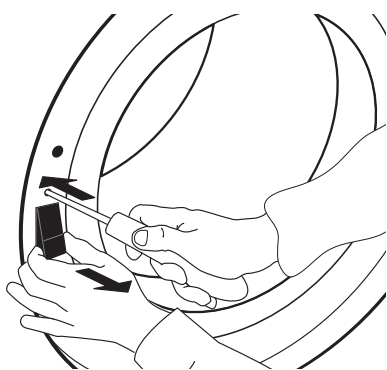

- 3.** Saque los dos tornillos de la bisagra de la puerta.

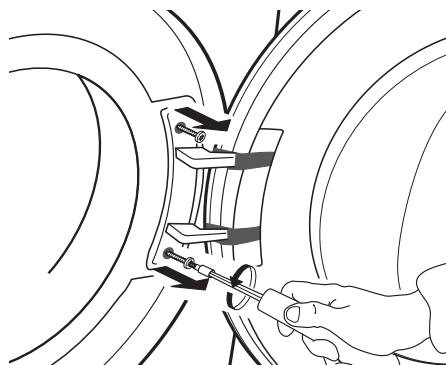

- 4.** Saque la puerta y póngala con cuidado boca abajo encima de una manta o similar.

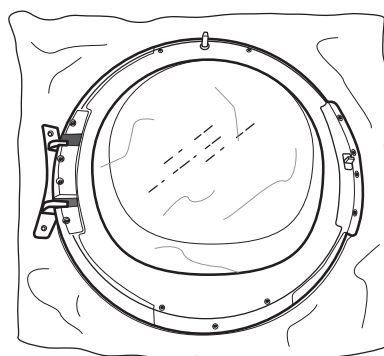
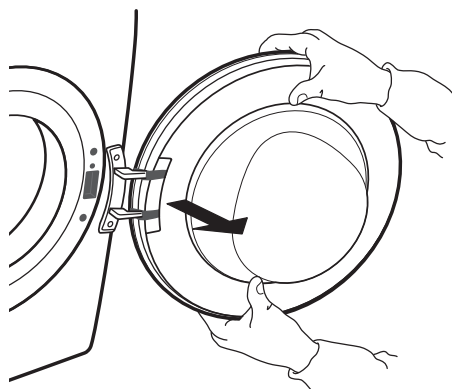

**5.** Desenrosque el tornillo inferior, para liberar el aro de delante de la puerta.

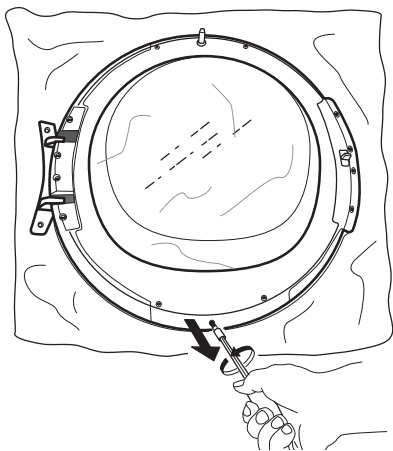

**6.** Gire la puerta y apóyela por la parte de cristal.

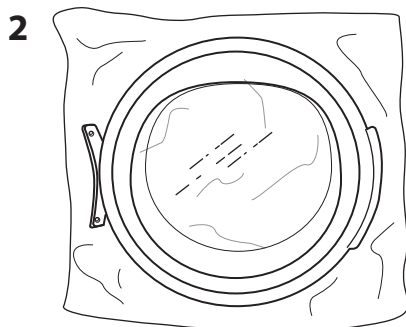
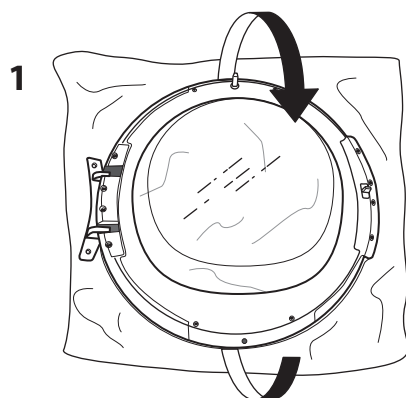

**7.** Gire con cuidado el aro de la puerta en el sentido de las agujas del reloj, y sáquelo.

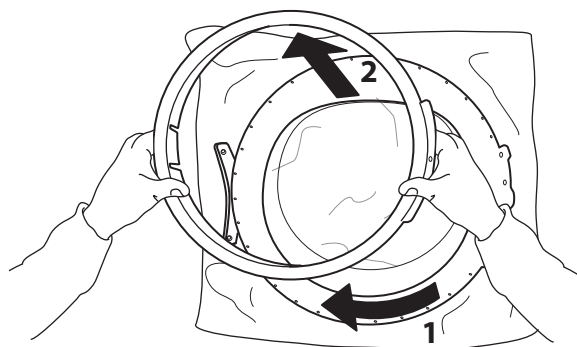

**8.** Vuelva a girar la puerta y póngala boca abajo.

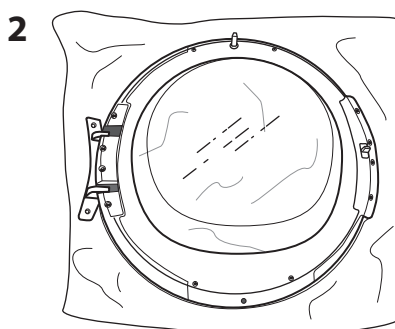
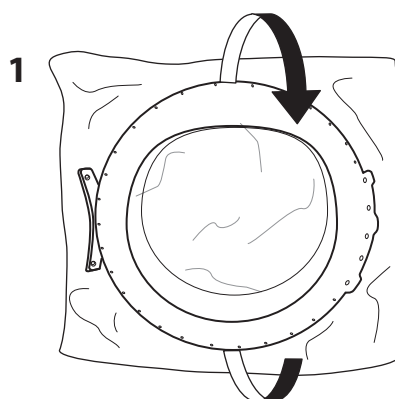

**9.** Saque los dos tornillos laterales. Haga esto en ambos lados de la puerta.

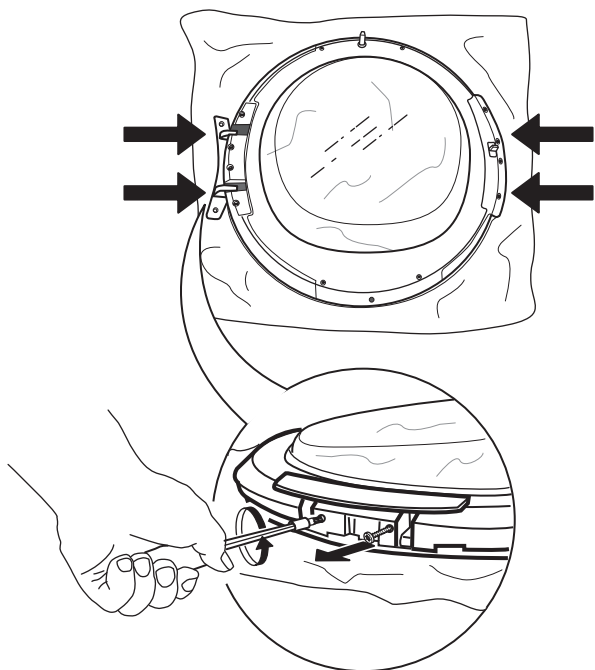

**10.** Saque los 4 tornillos interiores de cada lado de la puerta.

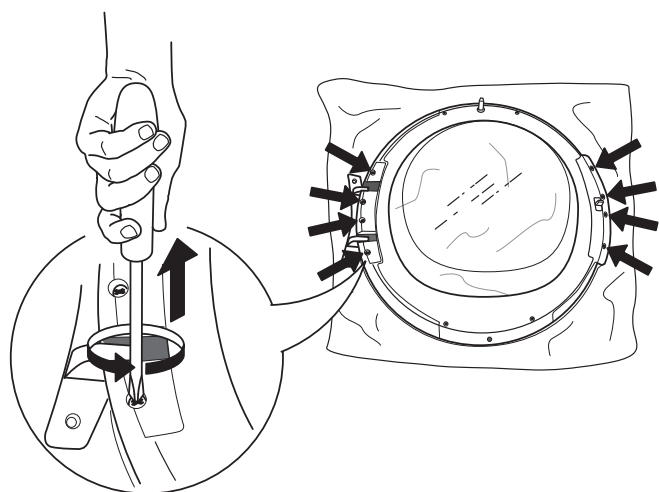

**11.** Saque las partes laterales de ambos lados de la puerta.

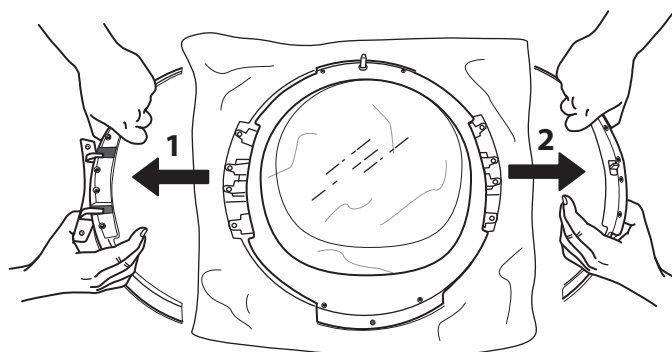

**12.** Invierta las partes laterales y vuévalas a introducir.

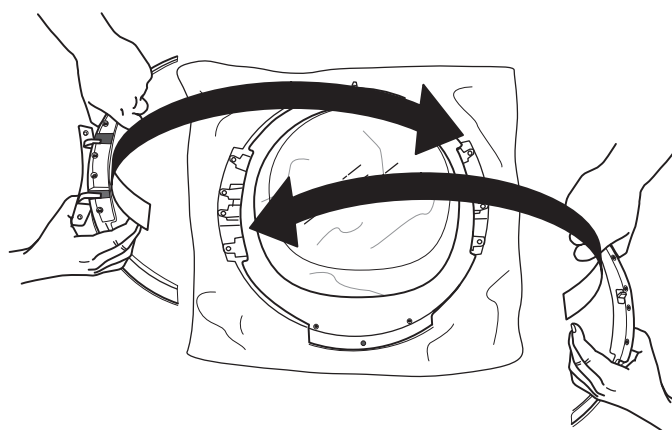

**13.** Vuelva a colocar los 2 tornillos laterales en ambos lados de la puerta.

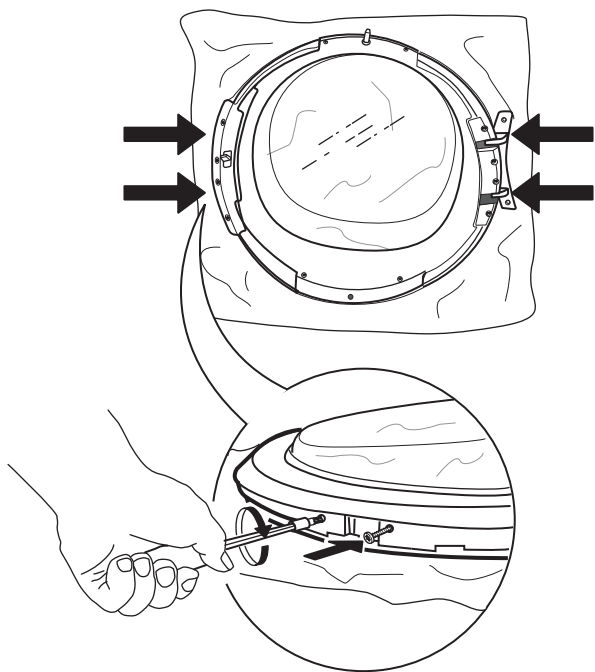

**14.** Vuelva a colocar los 4 tornillos interiores en ambos lados.

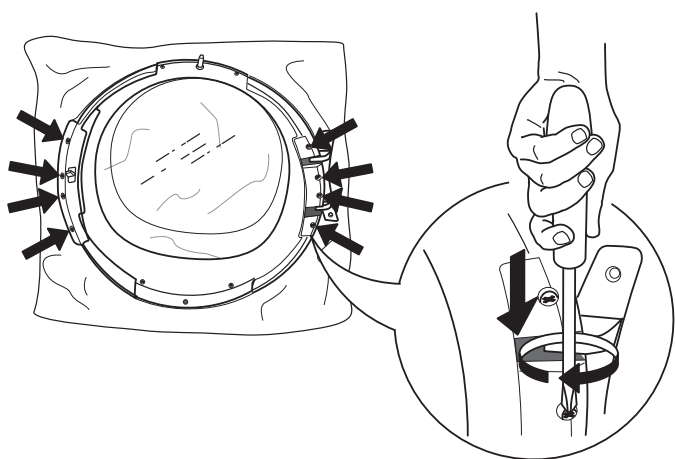

**15.** Gire la puerta y apóyela por la parte de cristal.

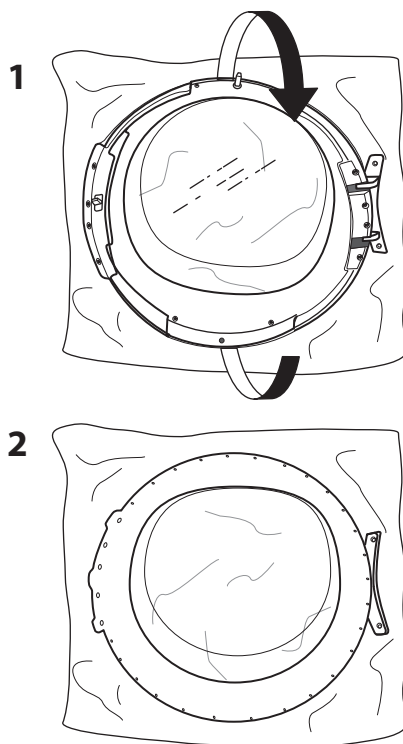

**16.** Monte el aro de la puerta.

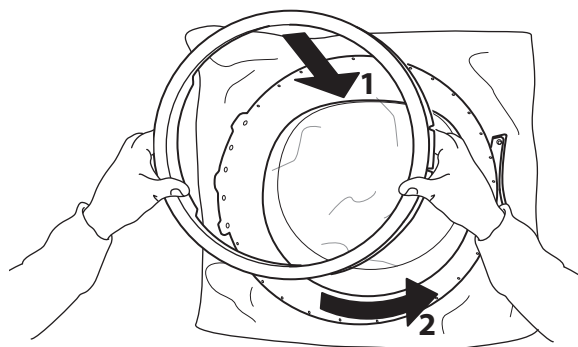



**17.** Vuelva a girar la puerta y póngala boca abajo. Vuelva a colocar el tornillo inferior.

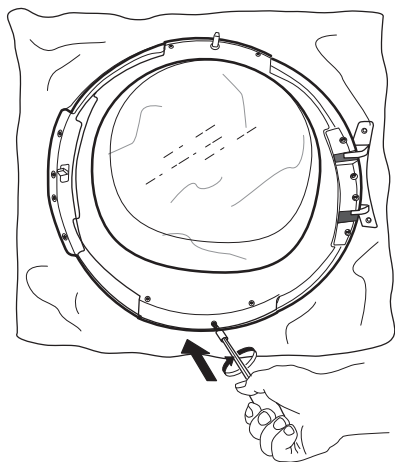

**18.** Introduzca el cierre a la derecha de la abertura de la puerta. Introdúzcalo bien en el agujero y muévalo un poco hacia abajo, hasta que el pequeño seguro del cierre se acople.

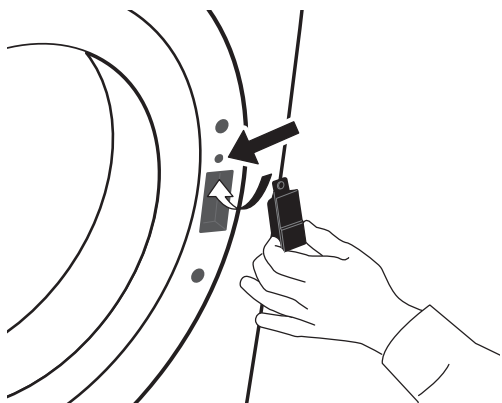

**19.** Coloque los dos tornillos encima y debajo del cierre, a la derecha de la abertura de la puerta.

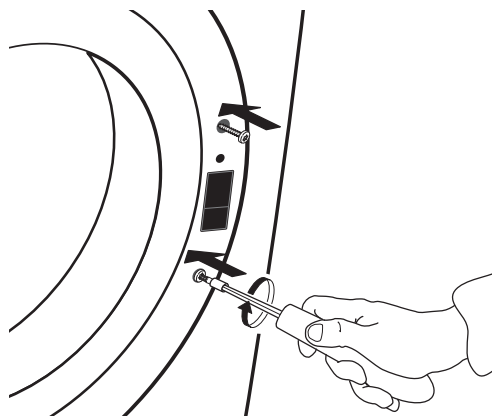

**20.** Fije la puerta a la izquierda de la abertura de la puerta enroscando los dos tornillos.

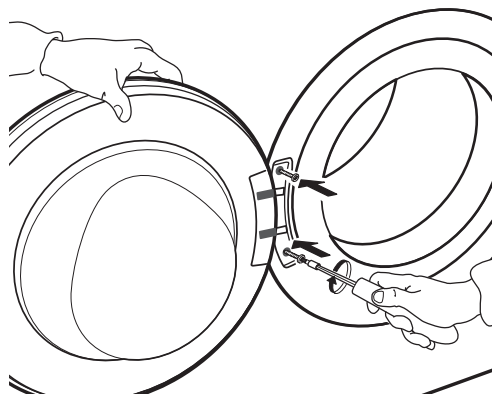

# GUÍA DE SOLUCIÓN DE PROBLEMAS / SERVICIO POSTVENTA

Su secadora tiene diversas funciones de seguridad automáticas. Estas funciones permiten detectar errores de forma oportuna y que el sistema de seguridad pueda reaccionar de la forma adecuada. Estos errores suelen ser tan fáciles de solucionar que se pueden resolver en unos minutos.

<i>Problema</i>	<i>Posible causa</i>	<i>Solución</i>
<b>EL SECADO DURA DEMASIADO / LA ROPA NO SALE BIEN SECA</b>	El programa seleccionado no es el óptimo para el tipo de ropa	<ul style="list-style-type: none"><li>• Seleccione el programa más adecuado al tipo de ropa; consulte el apartado PROGRAMAS</li></ul>
	Filtro de la puerta o filtro inferior obstruido	<ul style="list-style-type: none"><li>• Limpie los filtros según las instrucciones del apartado CUIDADOS Y MANTENIMIENTO</li></ul>
	Ropa demasiado mojada	<ul style="list-style-type: none"><li>• Asegúrese de centrifugar la ropa con la máxima velocidad antes de secarla. Si la ropa se ha centrifugado a una velocidad inferior a 800 rpm, el depósito de agua se puede llenar durante el programa de secado.</li></ul>
	La temperatura ambiente es demasiado elevada	<ul style="list-style-type: none"><li>• La temperatura ambiente ideal está entre 15 y 20 °C. Si la temperatura ambiente es más elevada, airee la habitación.</li></ul>
<b>LA SECADORA NO SE PONE EN MARCHA AUNQUE SE HA PULSADO INICIO/PAUSA</b>	La puerta no está bien cerrada	<ul style="list-style-type: none"><li>• Empuje la puerta para cerrarla hasta oír un clic</li></ul>
	El bloqueo de teclas está activado	<ul style="list-style-type: none"><li>• Pulse y mantenga pulsado el botón con el símbolo de una llave hasta visualizar en la pantalla que las teclas están bloqueadas.</li></ul>

**AGUA GOTEANDO DEBAJO DE LA SECADORA**

El filtro inferior no se ha introducido correctamente

- Compruebe la posición del filtro inferior y asegúrese de que quede totalmente encajado la cámara del filtro.

Queda pelusa en el filtro inferior o en la junta de la puerta

- Elimine los restos de pelusa de las juntas de goma del filtro inferior y de la junta de la puerta.

El depósito de agua no se ha introducido correctamente

- Presione el depósito de agua y asegúrese de que quede totalmente encajado en la cámara del depósito.

La conexión directa al desagüe no funciona bien

- Compruebe la conexión de desagüe y asegúrese de que el agua circule bien.

La secadora no está nivelada

- Compruebe la posición de la secadora poniendo un nivel de burbuja encima; si es necesario, ajuste las patas de la secadora. ( consulte la GUÍA DE INSTALACIÓN).

# INDICADOR DE ERROR Y MENSAJES

Acuérdese de:

- Vaciar el depósito de agua después de cada programa
- Limpiar el filtro de la puerta después de cada programa
- Limpiar el filtro inferior cada cinco programas

<i>Indicador de error</i>	<i>Mensaje de la pantalla</i>	<i>Posible causa</i>	<i>Solución</i>
	<b>DEPÓSITO AGUA LLENO</b>	<p>El depósito de agua puede estar</p> <ul style="list-style-type: none"> <li>• lleno de agua</li> <li>• mal colocado</li> </ul>	<ul style="list-style-type: none"> <li>• Vacíe el depósito de agua; asegúrese de introducirlo correctamente después.</li> <li>• Presione el depósito de agua y asegúrese de que quede totalmente encajado en la cámara del depósito.</li> </ul>
	<b>LIMPIEZA DEL FILTRO INFERIOR</b>	<p>El filtro inferior puede estar</p> <ul style="list-style-type: none"> <li>• bloqueado por la pelusa</li> <li>• mal colocado</li> </ul>	<ul style="list-style-type: none"> <li>• Limpie el filtro inferior; asegúrese de introducirlo correctamente después</li> <li>• Presione el filtro inferior y ponga las palancas de desbloqueo en posición vertical, para comprobar que el filtro esté correctamente introducido en la cámara del filtro. Cierre la tapa.</li> </ul>
	<b>LIMPIEZA DEL FILTRO DE LA PUERTA</b>	<p>El filtro de la puerta puede estar</p> <ul style="list-style-type: none"> <li>• bloqueado por la pelusa</li> <li>• mal colocado</li> </ul>	<ul style="list-style-type: none"> <li>• Elimínela y limpie el filtro de la puerta; asegúrese de introducirlo correctamente después para que quede totalmente encajado en la cámara del filtro.</li> <li>• Compruebe la posición del filtro de la puerta; asegúrese de que esté introducido correctamente en la cámara del filtro.</li> </ul>

Consulte el apartado CUIDADOS Y MANTENIMIENTO para vaciar el depósito de agua o limpiar los filtros.

A continuación tiene un resumen de los posibles errores, causas y soluciones.

Si el problema persiste después de haber seguido las instrucciones que se indican debajo, mantenga pulsado Encendido/Apagado durante al menos 3 segundos. Si la indicación de error sigue sin desaparecer, apague y desenchufe la secadora y póngase en contacto con nuestro Servicio Postventa.

<i>Indicador de error</i>	<i>Mensaje de la pantalla</i>	<i>Posible causa</i>	<i>Solución</i>
	<b>F01 a F04</b>	Error de un componente	Mantenga pulsado Encendido/Apagado durante al menos 3 segundos.
	<b>F05 a F09</b>	Error de un componente	Apague y desenchufe la secadora. <b>Abra la puerta inmediatamente y saque la ropa, para que la calor se pueda disipar.</b> Asegúrese de que la temperatura ambiente está entre 5 °C y 35 °C. Espere una hora. Enchufe la secadora, cargue la ropa y vuelva a iniciar el programa. Si el error continúa, llame al Servicio Postventa.
	<b>F10 a F24</b>	Error de un componente	Apague y desenchufe la secadora. Espere una media hora. Enchufe la secadora y vuelva a iniciar el programa. Si el error continúa, llame al Servicio Postventa.

---

# TRANSPORTE Y MANIPULACIÓN

---

**⚠ ADVERTENCIA**

**No levante nunca la lavadora sujetándola por la encimera.**

**1.** Desenchufe la secadora.

---

**2.** Asegúrese de que la puerta y depósito de agua estén bien cerrados.

**3.** Si el tubo de desagüe está conectado a su sistema de desagüe, vuelva a fijar el tubo de desagüe a la parte trasera de la secadora (consulte la Guía de Instalación).

# SERVICIO POSTVENTA

## ANTES DE LLAMAR AL SERVICIO POSTVENTA

**1.** Intente resolver el problema consultando las recomendaciones que se ofrecen en la **GUÍA PARA LA SOLUCIÓN DE PROBLEMAS**.

**2.** Apague el electrodoméstico y vuelva a encenderlo para comprobar si se ha solucionado el problema.

## SI EL ERROR PERSISTE DESPUÉS DE ESTAS COMPROBACIONES, PÓNGASE EN CONTACTO CON EL SERVICIO POSTVENTA MÁS PRÓXIMO

Para recibir asistencia, llame al número que aparece en la garantía o siga las instrucciones del sitio web **[www.whirlpool.eu](http://www.whirlpool.eu)**

Indique lo siguiente:

- Una breve descripción del error;
- el tipo y el modelo exactos;
- el número de servicio (el número que aparece después de la palabra SERVICE en la placa de características situada en la parte posterior de la secadora).  
También aparece en el folleto de la garantía;
- su dirección completa;
- su número de teléfono.

**SERVICE** 0000 000 00000



Si fuera necesaria alguna reparación, póngase en contacto con un Servicio Postventa autorizado (que garantiza el uso de piezas de recambio originales y una reparación correcta).

**Fabricante:**  
**Whirlpool Europe s.r.l. Socio Unico**  
**Viale Guido Borghi 27**  
**21025 Comerio (VA)**  
**Italy**



1.

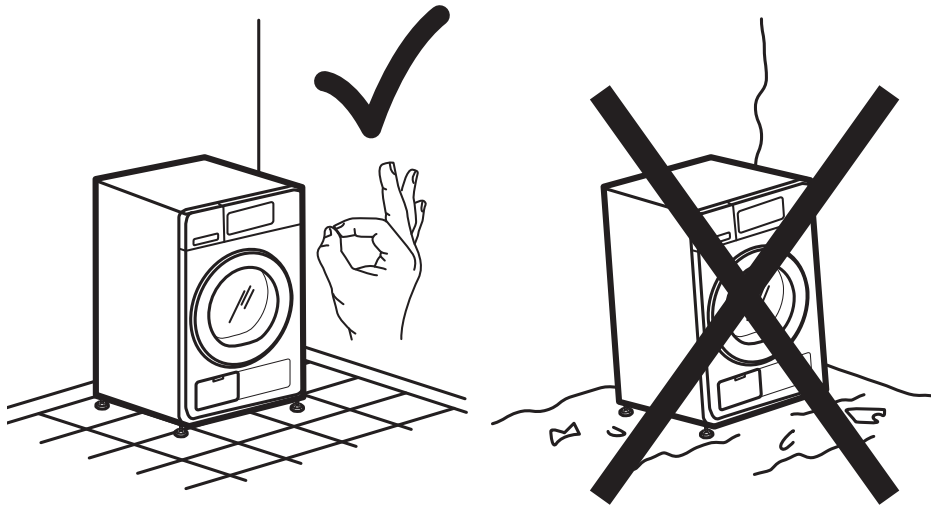

2a.

2b.

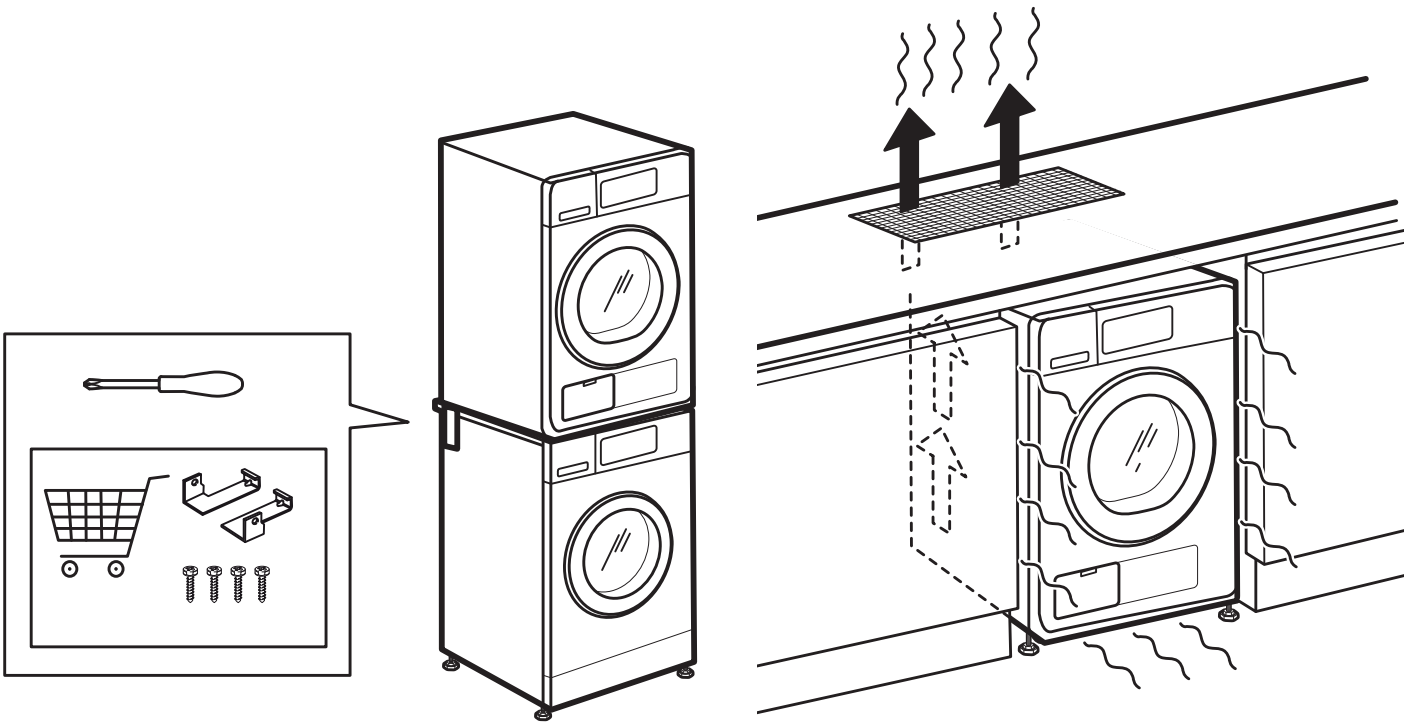

3a.

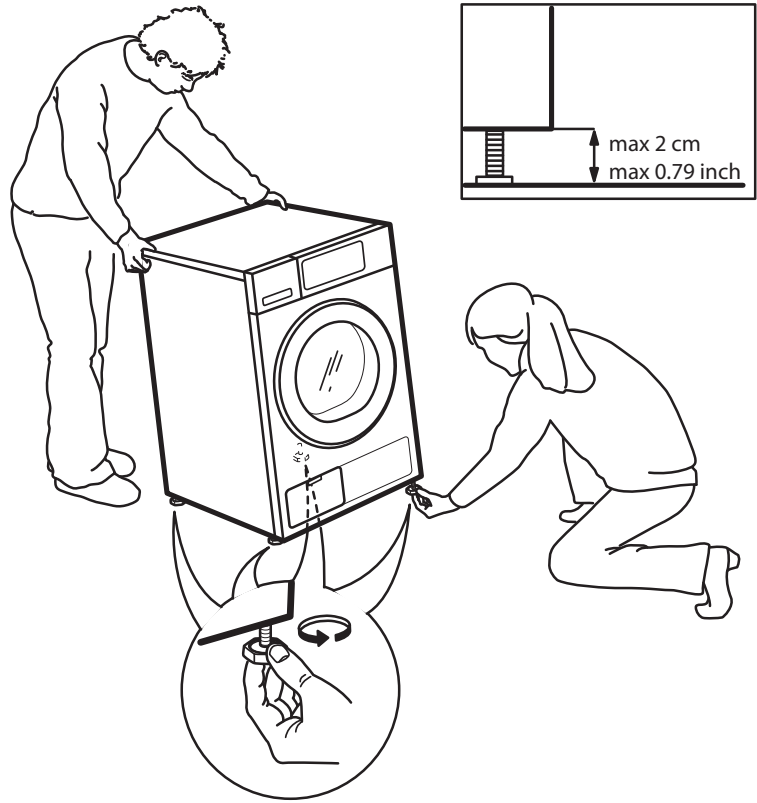

3b.

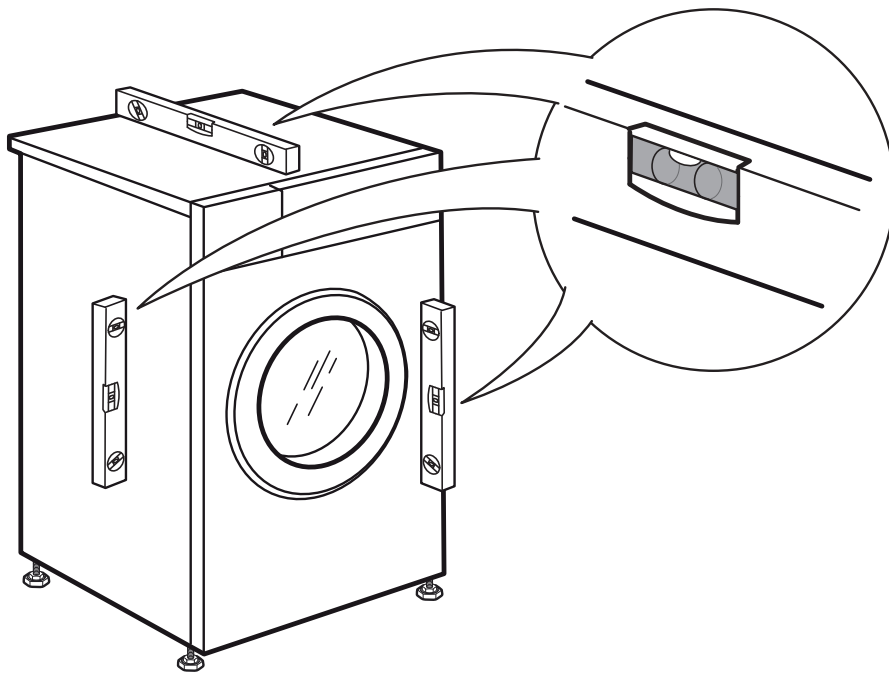

# 4.

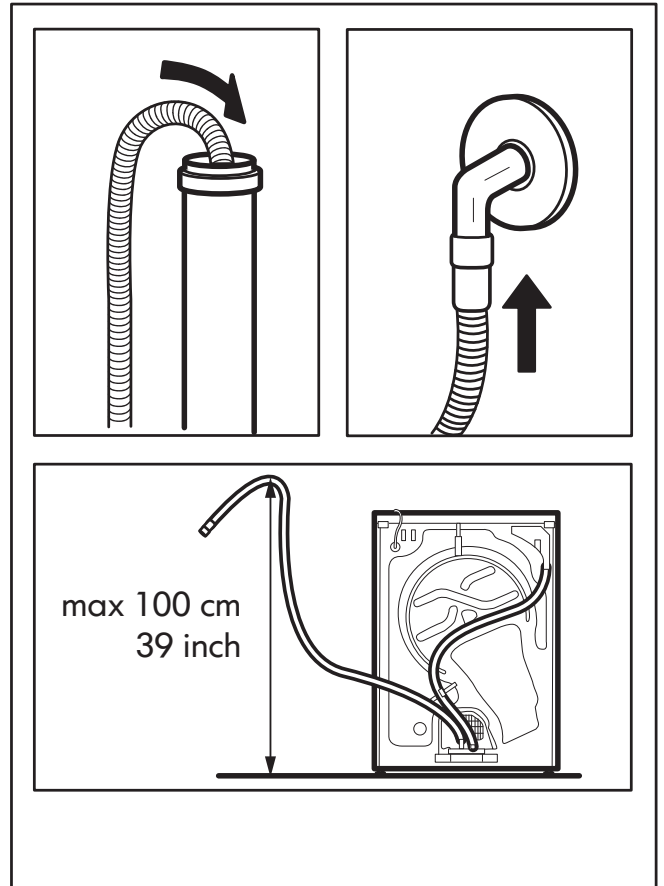
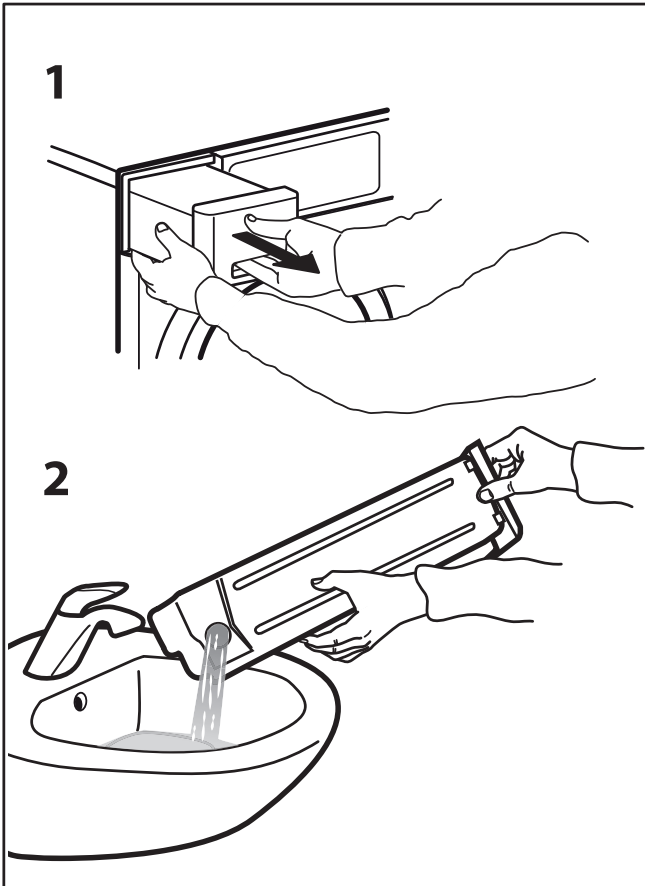
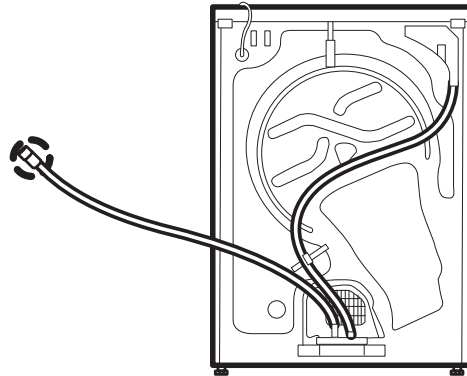
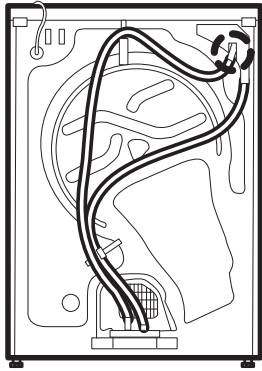

5.

6a.

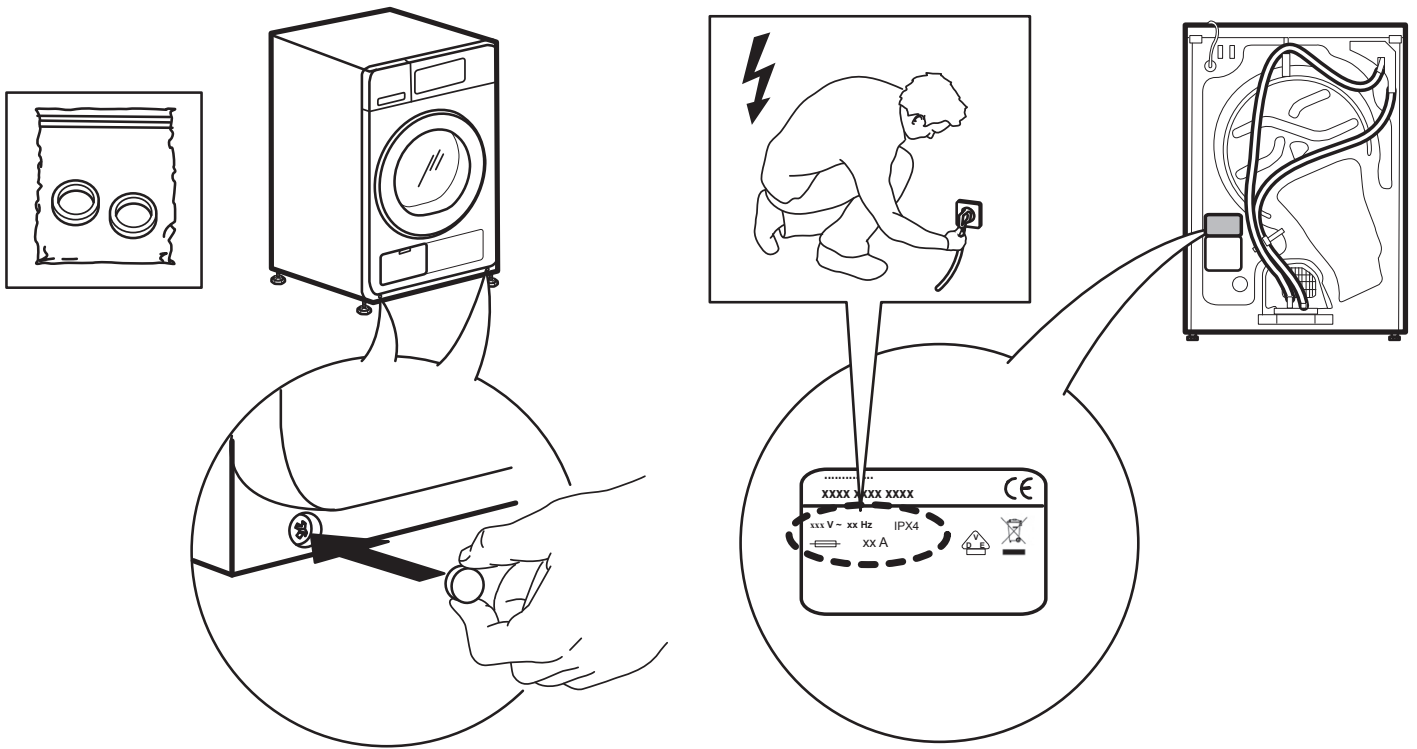

6b.

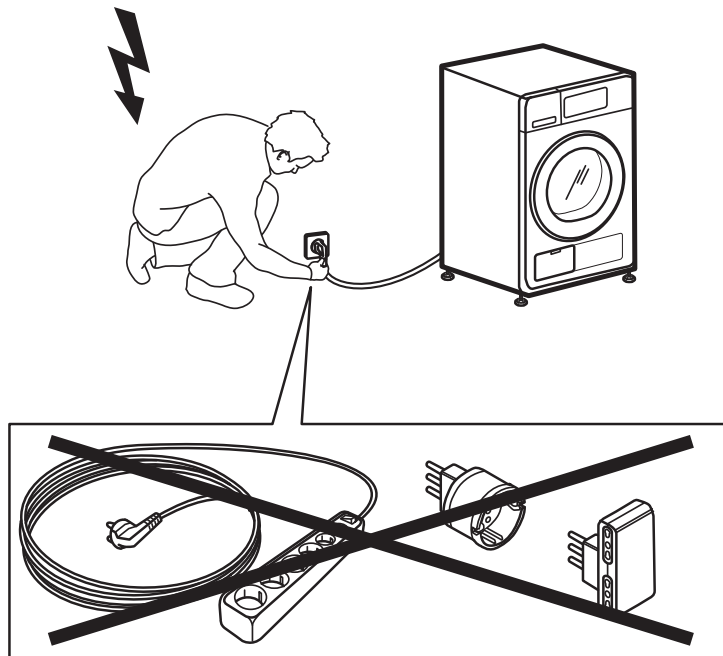



---

Whirlpool® es una marca registrada de Whirlpool EE.UU.



400010798848



SENSING THE DIFFERENCE