

ЩОДЕННИЙ ДОВІДНИК ПОСІБНИК

ДЯКУЄМО ЗА ПРИДБАННЯ ПРОДУКЦІЇ WHIRLPOOL



Щоб отримати докладнішу допомогу та підтримку, зареєструйте свій виріб на веб-сторінці www.whirlpool.eu/register



Щоб завантажити інструкції з техніки безпеки та «Довідник із використання та догляду», відвідайте наш веб-сайт docs.whirlpool.eu і дотримуйтесь інструкцій, наведених на задній обкладинці буклету.



Перед використання виробу уважно прочитайте посібник Техніка безпеки.

ОПИС ПРОДУКТУ

ВИРІБ

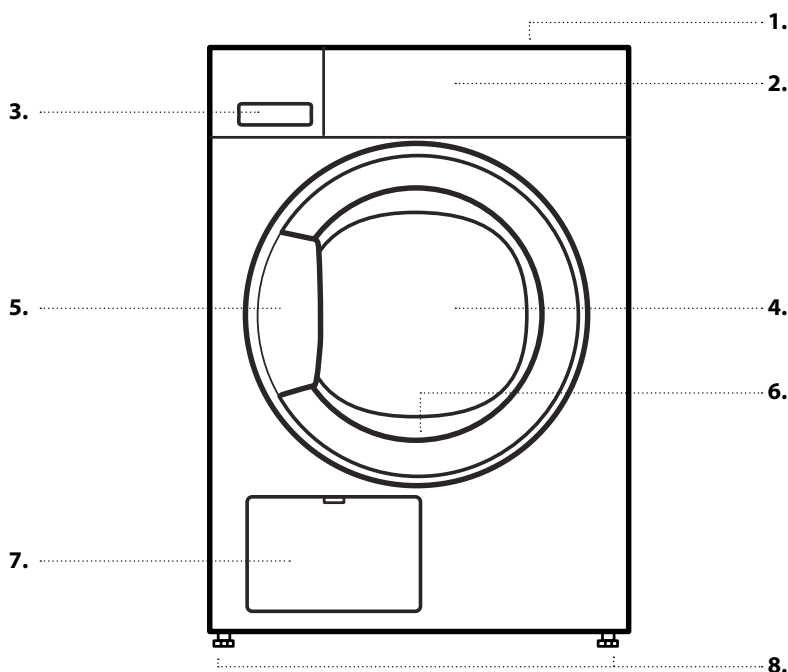

1. Робоча поверхня
2. Панель керування
3. Резервуар для води
4. Дверцята
5. Ручка дверцят
6. Фільтр дверцят (поза дверцятами)
7. Конденсатор (= нижній фільтр; за відкидною кришкою)
8. Регульована ніжка (4)

ПАНЕЛЬ КЕРУВАННЯ

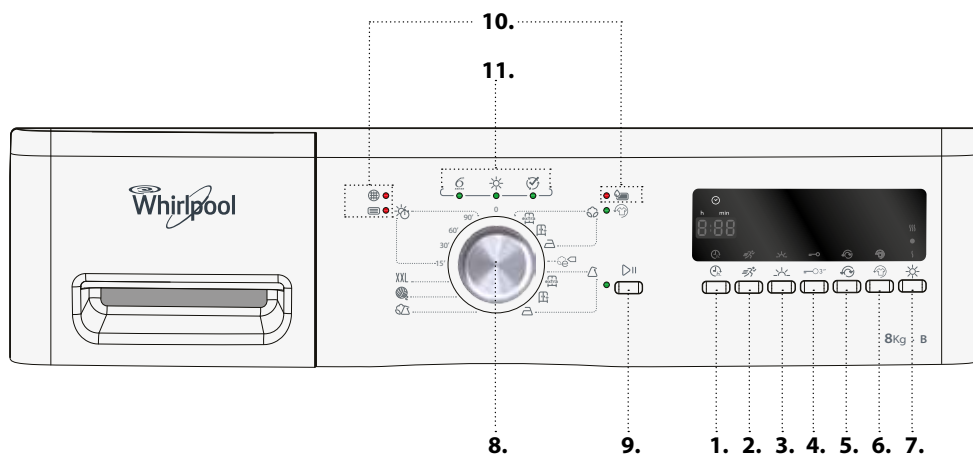

1. Функція затримки запуску
2. Опція швидкого сушіння
3. Опція делікатного сушіння
4. Блокування кнопок
5. Опція реверсу барабану
6. Опція запобігання м'яттю
7. Опція остаточного висушування
8. Перемикач програм
9. Кнопка «Старт/Призупинено»
10. Індикатори несправностей
11. Індикатор послідовності виконання програми

ПЕРШЕ ВИКОРИСТАННЯ

ПЕРЕД ВИКОРИСТАННЯ СУШАРКИ

ПЕРЕВІРТЕ ЗЛИВНИЙ ШЛАНГ І РЕЗЕРВУАР ДЛЯ ВОДИ

Переконайтеся, що зливний шланг позаду сушарки надійно підключено або до резервуара для води (див. рисунок), або до каналізаційної системи будинку (див. посібник із монтажу).

Також упевніться, що резервуар для води встановлено належним чином.

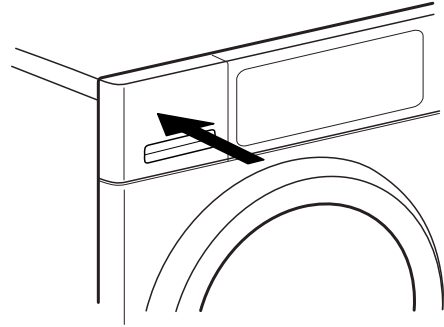
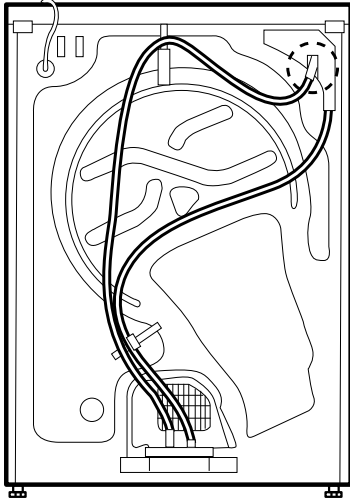

ЩОДЕННЕ ВИКОРИСТАННЯ

Більш детально про функції див. посібник «Довідник із використання та догляду» /щодо отримання посібника «Довідник із використання та догляду» див. останню сторінку

⚠ ПОПЕРЕДЖЕННЯ

Переконайтеся, що в білизні не залишилися сірників або запальничок.

Упевніться, що білизна не просякла горючими рідинами.

1. ЗАВАНТАЖТЕ БІЛИЗНУ

Підготуйте білизну відповідно до рекомендацій із розділу «КОРИСНІ ПОРАДИ».

Переконайтеся, що кишені порожні, застібки застібнуті, а стрічки зв'язані.



Відчиніть дверцята й завантажте білизну. Дотримуйтеся вказівок щодо максимального обсягу завантаження, указанного в ТАБЛИЦІ ПРОГРАМ.



2. ЗАКРИЙТЕ ДВЕРЦЯТА

Переконайтеся, що білизна не затиснута між склом дверцят і фільтром дверцят.

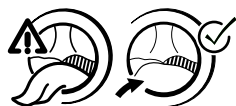

Зачиніть дверцята до чутного звуку фіксації.

3. ВИБЕРІТЬ ПОТРІБНУ ПРОГРАМУ

Поверніть ручку та оберіть потрібну програму.

На дисплеї з'явиться значення тривалості програми за замовчуванням.

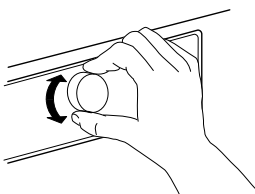

Докладнішу інформацію стосовно програм див. у ТАБЛИЦІ ПРОГРАМ.

Вибір параметрів (за потреби)

Якщо потрібно обрати додаткові опції, натисніть відповідну кнопку - на дисплеї з'явиться відповідний символ.

Докладніше див. у розділі «ПАРАМЕТРИ, ФУНКЦІЇ ТА ІНДИКАТОРИ».

4. ЗАПУСК ПРОГРАМИ

Натисніть кнопку *Старт/Призупинено* ; засвітиться індикатор, розташований поруч з кнопкою. Розпочнеться процес сушіння.

На дисплеї буде відображено час, який ще буде виконуватися програма. Його може бути перераховано та змінено під час виконання програми.

Протягом таких фаз на дисплеї відображається анімаційна заставка.

5. ЗМІНЕННЯ НАЛАШТУВАНЬ ПРОГРАМИ, ЩО ВИКОНУЄТЬСЯ (ЗА НЕОБХІДНОСТІ)

Щоб змінити налаштування вже запущеної програми або затримки запуску:

- натиснути кнопку «Старт/Призупинено», щоб поставити поточну програму на паузу;
- змінити налаштування;
- ще раз натиснути кнопку «Старт/Призупинено», щоб відновити поточну програму.

6. СКИДАННЯ ВИКОНУВАНОЇ ПРОГРАМИ (ЗА ПОТРЕБИ)

Поверніть перемикач програм у положення «Вимк./0».

⚠ ПОПЕРЕДЖЕННЯ

Негайно відчиніть дверцята й витягніть білизну, щоб розсіяти залишкове тепло білизни.

7. ВИМКНІТЬ СУШАРКУ ПІСЛЯ ЗАВЕРШЕННЯ ПРОГРАМИ

Коли програма завершиться, на дисплеї відобразиться напис End (Кінець). Поверніть перемикач програм у положення «Вимк./0», щоб вимкнути сушарку. Відчиніть дверцята й витягніть білизну.

End

Якщо не вимкнути сушарку після завершення виконання програми, сушильний барабан буде час від часу обертатися у перші 10 хвилин після завершення програми, щоб зменшити м'яття білизни. Приблизно через п'ятнадцять хвилин автоматично сушарка вимкнеться з метою заощадження енергоспоживання.

8. ЗЛИЙТЕ ВОДУ З РЕЗЕРВУАРА / ОЧИСТЬТЕ ФІЛЬТР ДВЕРЦЯТ / ОЧИСТЬТЕ НИЖНІЙ ФІЛЬТР

Зверніться до розділу ДОГЛЯД І ТЕХНІЧНЕ ОБСЛУГОВУВАННЯ.

КОРИСНІ ПОРАДИ

Дотримуйтесь указівок на етикетках із догляду білизни; переконайтеся, що білизну можна сушити в сушарці.

ЕТИКЕТКИ З ДОГЛЯДУ

Кількість крапок відповідає ступеню температури сушіння білизни.



Нормальна температура



Зменшена температура



Не сушити в сушарці

ПОПЕРЕДНЬО СПУСТОШУЙТЕ КИШЕНІ

Сторонні предмети (наприклад, монети або ключі) можуть пошкодити як білизну, так і барабан сушарки.

ПОРАДИ СТОСОВНО ЗАОЩАДЖЕННЯ

Завжди повністю завантажуйте сушарку: так покращується відносне споживання електроенергії. Максимальні значення завантаження для різних програм наводяться в таблиці програм.

Щоб зменшити час сушіння, переконайтеся, що білизна віджимається з максимально можливою швидкістю обертання для обраної програми прання. Таким чином зменшується вміст вологи в білизні.

ДАНІ ЩОДО СПОЖИВАННЯ

Наведені дані можуть відрізнятися для сушарки у вас удома; переважно це залежить від умісту вологи в білизні, що завантажуються.

Програма	Завантаження (кг)	Швидкість обертання (об/хв)	Вологість (%)	Споживання електроенергії (кВт-год)	Час сушіння (хв)
БАВОВНА ЕКО*	8	1000	60	4,76	135
	4	1000	60	2,55	80
БАВОВНА ЕКО	8	800	70	5,52	154
	8	1400	50	3,96	117
БАВОВНА, СУШІННЯ ДЛЯ ПРАСКИ	8	800	70	4,38	131
	8	1000	60	3,92	112
	8	1400	50	3,46	99
СИНТЕТИКА, СУШІННЯ ДЛЯ ШАФИ	3,5	1000	40	1,44	46

*Контрольні програми для маркування енергоефективності / норми 392/2012 / ЄС

Значення наводяться для налаштувань програм за замовчанням, за умови чистого фільтра дверцят і нижнього фільтра. Для споживацьких тестів необхідно очищувати фільтр дверцят і нижній фільтр після кожного циклу.

Споживання електроенергії та час сушіння можуть відрізнятися від наведених вище значень. Вони залежать від умов роботи у вас удома (наприклад, коливань напруги, комбінації тканин, вологості тканин після віджимання, об'єму завантаження).

Значення визначаються відповідно до європейських норм 61121 для налаштувань програм за замовчанням; якщо змінити налаштування, це також вплине на дані споживання.

Енергоспоживання - Вт	
Коли прилад залишений увімкненим	0,81
Прилад вимкнено	0,07

ТАБЛИЦЯ ПРОГРАМ

Програма		Позначки на ярликах	Макс. завант.	Опції				
				Швидке прання	Делікатне сушіння	Реверс барабана	Запобігання м'яттю	Остаточне висушування
	Бавовна	Екстра Драй	макс.	✓	✓	✓	✓	✓
		Сушіння для шафи		✓	✓	✓	✓	✓
		Сушіння для праски		✓	✓	✓	✓	✓
	eБавовна		макс.	✓	✓	—	✓	✓
	синтетика	Екстра Драй	3,5	—	✓	✓	✓	✓
		Сушіння для шафи		—	✓	✓	✓	✓
		Сушіння для праски		—	✓	✓	✓	✓
	Змішана білизна		3,0	—	✓	✓	✓	✓
	Wool finish		1,0	—	—	—	—	—
XXL	Великі речі		3,0	—	—	✓	✓	—
	Час сушіння		макс.	—	—	—	✓	—

✓ На вибір / опціонально — Немає можливості вибору / немає доступних

Максимальний обсяг завантаження: 8 кг

ПРОГРАМИ

Переконайтеся, що вашу білизну дозволяється сушити в сушарці.
Див. розділ **КОРИСНІ ПОРАДИ** / етикетки за догляду на білизні.

Бавовна ЕКО



Для сушіння бавовняної білизни нормальної вологості.
Стандартна програма для сушіння бавовни, підходить для сушіння бавовняної білизни нормальної вологості. Найефективніша програма з точки зору споживання електроенергії під час сушіння бавовняної білизни. Значення, наведені на маркуванні енергоефективності, отримані для цієї програми.

БАВОВНА

Для сушіння бавовняної білизни.



СИНТЕТИКА

Для сушіння білизни із синтетичних волокон.



ЗМІШАНА БІЛИЗНА

Для сушіння змішаної білизни: з бавовни, льону, синтетики та їхніх сумішей.



WOOL FINISH



Для завершення процесу повітряного сушіння вовняних тканин. Завдяки цьому вовняні вироби стають м'якими та рівними.

ВЕЛИКІ РЕЧІ

XXL

Для сушіння великих речей, наприклад спальних мішків, ковдр тощо.

ЧАС СУШІННЯ







Програма з обмеженим часом сушіння. Виберіть тривалість виконання програми: 15, 30, 60 або 90 хвилин. Для будь-яких тканин, які дозволяється сушити в сушарці. Також підходить для додавання додаткового короткого 15-хвилинного циклу сушіння після закінчення виконання програми.

ПАРАМЕТРИ, ФУНКЦІЇ ТА ІНДИКАТОРИ

Щоб перевірити, які параметри доступні для обраної програми, зверніться до таблиці програм.

ОПЦІЇ

-  **Швидке прання**
Дозволяє прискорити сушіння.
-  **Делікатне сушіння**
Дозволяє делікатніше ставитися до білизни через зменшення температури сушіння.
-  **Реверс барабана**
Зменшує змінання за рахунок збільшення фаз реверсу барабана під час виконання програми.
-  **Запобігання м'яттю**
Допомагає запобігти утворенню складок, коли ви не можете вивантажити білизну одразу після завершення програми.
Сушарка починає періодично перевертати білизну через кілька хвилин після завершення програми. Таке перевертання триватиме приблизно до 12 годин після завершення програми. Ви можете зупинити перевертання у будь-який час, вимкнувши сушарку шляхом встановлення перемикача програм у положення «Вимк./0».
-  **Остаточне висушування**
Передбачає невелике змінання рівня сухості наприкінці виконання програми шляхом подовження або скорочення тривалості програми.
- }}}} трохи сухіше
- стандартна сухість
- { трохи вологіше

ОПЦІЇ ШВИДКОГО ТА ДЕЛІКАТНОГО СУШІННЯ НЕ МОЖУТЬ БУТИ ЗАСТОСОВАНІ У ЦЬОМУ РЕЖИМІ

ФУНКЦІЇ

-  **Затримка запуску**
Переносить початок програми.
Виберіть затримку до 12 годин.
- Оберіть програму та її параметри.
 - Натискайте *кнопку затримки запуску*, поки на дисплеї не з'явиться бажаний час затримки.
 - Натисніть «Старт/Призупинено» — на дисплеї відобразиться зворотній відлік затримки, доки не буде запущено програму. На дисплеї з'явиться символ затримки запуску та світлитиметься *кнопка Старт / Призупинено*. Можна почути звук активації насоса.
 - Коли час затримки закінчиться, сушарка автоматично запуститься. При цьому на дисплеї буде відображено час, який ще буде виконуватися програма.

Для скасування функції «Затримка запуску»:

- Встановіть перемикач програм у положення «Вимк./0» або на іншу програму.

• Блокування кнопок

Блокує кнопки й ручку на панелі управління з метою запобігання їх випадковому натисканню.

Щоб заблокувати кнопки та ручку:



- Необхідно вибрати програму.
- Натисніть і утримуйте *кнопку блокування клавіатури*, поки на дисплеї не засвітиться зображення ключа. Відтепер ручка та кнопки заблоковані. У разі активування блокування клавіатури працює лише функція вимикання сушарки шляхом встановлення перемикача програм у положення «Вимк./0». Якщо знову увімкнути сушарку, вибравши програму, блокування кнопок залишатиметься активним, поки ви його не вимкнете.

Щоб розблокувати кнопки і ручку:

- Натисніть і утримуйте *кнопку блокування клавіатури*, поки на дисплеї не згасне символ ключа.

ІНДИКАТОРИ

Індикатори несправностей:

-  **Водяний бачок**
(=> спорожніть водяний бачок)
-  **Нижній фільтр**
(=> очистіть нижній фільтр).
-  **Фільтр дверцят**
(=> очистіть фільтр дверцят)

У разі відмови зверніться до розділу **УСУНЕННЯ НЕСПРАВНОСТЕЙ** у посібнику **ДОВІДНИК ІЗ ВИКОРИСТАННЯ ТА ДОГЛЯДУ**.

Індикатор послідовності виконання програми



Відображає поточну фазу виконання програми (визначення / сушіння / завершення програми).

-  **Запобігання м'яттю**
Вказує на те, що сушарка працює у фазі перевертання після завершення програми з метою запобігання утворенню складок на білизні (див. розділи «ЩОДЕННЕ ВИКОРИСТАННЯ» / 7, а також «ОПЦІЇ, ФУНКЦІЇ ТА ІНДИКАТОРИ» / «Запобігання м'яттю»).

ДОГЛЯД І ТЕХНІЧНЕ ОБСЛУГОВУВАННЯ

⚠ ПОПЕРЕДЖЕННЯ

Перед виконанням будь-яких робіт із догляду та очищення вимкніть сушарку

та від'єднайте її від мережі. Увага: вода в резервуарі може бути гарячою.

ОПОРОЖНЯЙТЕ РЕЗЕРВУАР ДЛЯ ВОДИ ПІСЛЯ КОЖНОГО ЦИКЛУ СУШІННЯ

Візьміться за ручку та обережно витягніть резервуар для води. Якщо резервуар для води повний, тримайте його обома руками. Злийте воду та вставте резервуар на місце, натиснувши на нього. Переконайтеся, що резервуар установлено належним чином.

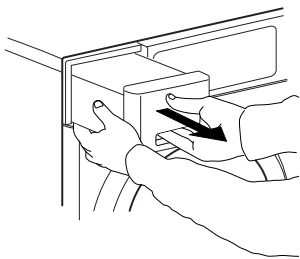

ОЧИЩУЙТЕ ФІЛЬТР ДВЕРЦЯТ ПІСЛЯ КОЖНОГО ЦИКЛУ СУШІННЯ

Відкрийте дверцята та витягніть фільтр дверцят, для цього потягніть його назовні.

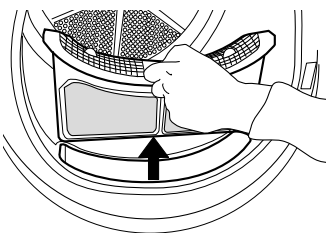

Щоб відкрити фільтр дверцят, натисніть кнопку. Витягніть із середини ворс і бруд. Закрийте фільтр і знову вставте його, зорієнтувавши в правильному напрямку, щоб він повністю увійшов у камеру фільтрації.

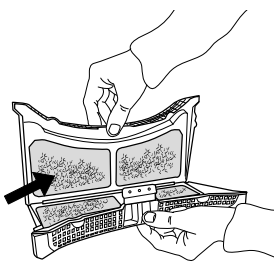

ДОВІДКОВИЙ ЛИСТОК ТЕХНІЧНИХ ДАНИХ

📄 [www](http://www.docs.whirlpool.eu) Паспорт виробу, який містить дані з електроспоживання для цього приладу, можна завантажити на веб-сайті Whirlpool docs.whirlpool.eu

ЯК ОТРИМАТИ «ПОСІБНИК З ВИКОРИСТАННЯ ТА ДОГЛЯДУ»

> 📄 [www](http://www.docs.whirlpool.eu) Завантажте «Довідник із використання та догляду» з нашого веб-сайту docs.whirlpool.eu (можна скористатися цим QR-кодом), вказавши комерційний код виробу.

> Або зверніться до нашої служби післяпродажного обслуговування клієнтів



ЗВЕРНЕННЯ ДО ЦЕНТРУ ПІСЛЯПРОДАЖНОГО ОБСЛУГОВУВАННЯ

Контактну інформацію можна знайти в гарантійному керівництві. Звертаючись до служби післяпродажного обслуговування клієнтів, повідомте коди, зазначені на ідентифікаційній табличці вашого виробу.

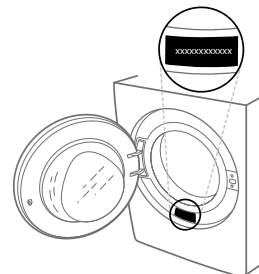

ОЧИЩУЙТЕ НИЖНІЙ ФІЛЬТР ПРИБЛИЗНО ОДИН РАЗ НА ДВА МІСЯЦІ

Відкрийте нижню відкидну кришку. Поверніть донизу фіксатори праворуч і ліворуч від фільтра, щоб вони опинилися в горизонтальній позиції. Візьміть нижній фільтр за ручку та витягніть назовні.

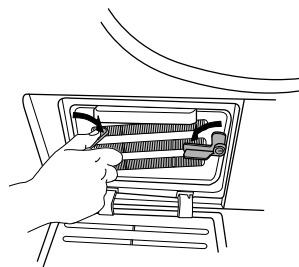

Очистьте нижній фільтр під проточною водою; протріть від пилу та ворсу.

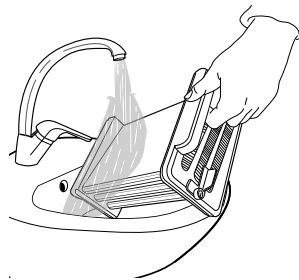

Очистьте камеру фільтра в сушарці вологою тканиною або пилососом (обережно). Знову вставте нижній фільтр. Поверніть фіксатори вгору, щоб вони стали вертикальні. Закрийте нижню відкидну кришку.



400011046948

Надруковано в Італії