

Instrucciones de uso



PRIMER USO

Enchufe el aparato.

En algunos modelos podría activarse una señal acústica. Esto significa que se ha disparado la alarma de temperatura: pulse el botón para apagar las alarmas acústicas.

Nota: después de activar el aparato, es necesario esperar 4-5 horas para que pueda alcanzarse la temperatura de conservación correcta para un aparato con carga normal.

MANTENIMIENTO Y LIMPIEZA DEL APARATO

Periódicamente, limpie el aparato con un paño y una solución de agua templada y detergente neutro específico para el interior de frigoríficos. No utilice nunca productos de limpieza abrasivos. Antes de realizar cualquier tarea de limpieza o mantenimiento, desenchufe el aparato de la red eléctrica o desconecte la alimentación.

SUSTITUCIÓN DEL LED (según el modelo)

Antes de sustituir la bombilla, desconecte siempre el aparato de la alimentación eléctrica. A continuación, siga las instrucciones dependiendo del tipo de bombilla para su producto. Sustituya la bombilla por otra del mismo tipo, disponible a través del Servicio de Asistencia Técnica y vendedores autorizados.

El sistema de iluminación del interior del compartimento del frigorífico emplea luces LED, lo que permite una mejor iluminación y un consumo energético muy bajo.

Póngase en contacto con el Servicio de Asistencia Técnica si necesita sustituir las.

Importante: La luz del compartimento frigorífico se enciende cuando se abre la puerta del frigorífico.



SI EL APARATO NO SE UTILIZA

Desenchufe el aparato de la alimentación eléctrica, vacíelo, descongélelo (en caso necesario) y límpielo.

Mantenga las puertas ligeramente abiertas para que el aire pueda circular entre los compartimentos. De este modo se evitará la formación de moho y malos olores.

CORTE DE CORRIENTE

En caso de corte de corriente, llame a la oficina local de su empresa suministradora de electricidad y pregunte cuánto tiempo va a durar.

Nota: Tenga en cuenta que un aparato lleno permanecerá frío más tiempo que uno que esté parcialmente lleno.

Si los cristales de hielo siguen siendo visibles en los alimentos, pueden volver a congelarse aunque el sabor y el aroma pueden resultar afectados.

Si los alimentos se encuentran en mal estado, deséchelos.

Para cortes de corriente de hasta 24 horas.

1. Mantenga la puerta del aparato cerrada. De este modo los alimentos almacenados se mantendrán fríos el máximo tiempo posible.

Para cortes de corriente que superen las 24 horas.

1. Vacíe el compartimento del congelador y coloque los alimentos en un congelador portátil. Si no tiene este tipo de congelador y tampoco tiene paquetes de hielo artificial, intente consumir los alimentos que sean perecederos.

2. Vacíe la bandeja para hielo.

COMPARTIMENTO DEL CONGELADOR

El compartimento del congelador ***C**** permite conservar alimentos congelados (durante el periodo indicado en el envase) y congelar alimentos frescos. La cantidad de alimentos frescos que es posible congelar en 24 horas se indica en la placa de características. Coloque los alimentos frescos que desee congelar en la zona de congelación del compartimento del congelador (consulte la Guía rápida) dejando suficiente espacio alrededor de los alimentos para que el aire circule libremente. Se aconseja no volver a congelar los alimentos que se hayan descongelado parcialmente. Es importante envolver bien los alimentos para que no pueda pasar agua, humedad o condensación.

Hacer cubitos de hielo

Llene con agua 2/3 de la bandeja para hielo y vuelva a colocarla en el compartimento del congelador. No utilice objetos puntiagudos o cortantes para sacar el hielo bajo ninguna circunstancia.

Extracción de los cajones (según el modelo)

Tire de los cajones hacia fuera todo lo posible, levántelos y extráigalos. Para conseguir más espacio, se puede utilizar el compartimento del congelador sin los cajones.

Asegúrese de que la puerta se cierra correctamente después de volver a colocar los alimentos en las bandejas/rejillas.

Atención: los accesorios no deben lavarse en el lavavajillas.

Nota: La temperatura ambiente, la frecuencia de apertura de la puerta y la posición del aparato pueden afectar a la temperatura interior del producto. Programe las temperaturas en función de estos factores.

CÓMO DESCONGELAR EL COMPARTIMENTO DEL CONGELADOR (según el modelo)

No es necesario llevar a cabo cualquier operación de descongelación para los modelos no frost porque se realiza de forma automática.

Para otros modelos, la formación de escarcha es normal.

La cantidad y rapidez con la que se acumula la escarcha depende de las condiciones ambientales y de la frecuencia con la que se abre la puerta. Se aconseja bajar la temperatura o, si está disponible, activar la función de congelación rápida (consulte la Guía rápida) cuatro horas antes de sacar los alimentos del compartimento del congelador para prolongar su conservación durante la fase de descongelación. Para descongelar, desconecte el aparato y extraiga los cajones. Coloque los alimentos congelados en un lugar frío. Deje la puerta abierta para que se derrita la escarcha. Para evitar que pueda salir agua durante la descongelación, se aconseja colocar un paño absorbente en la parte inferior del compartimento del congelador y escurrido regularmente. Limpie el interior del compartimento del congelador y séquelo cuidadosamente. Vuelva a conectar el aparato y a colocar los alimentos en el interior.

SISTEMA LIBRE DE ESCARCHA (según el modelo)

El SISTEMA LIBRE DE ESCARCHA (disponible según el modelo) facilita el procedimiento de descongelación del compartimento del congelador. El accesorio LIBRE DE ESCARCHA (figura 1) está diseñado para recoger parte de la escarcha que se forma en el compartimento del congelador y es fácil de extraer y limpiar. Esto permite reducir el tiempo necesario para descongelar el interior del compartimento del congelador.

Para eliminar la escarcha del accesorio LIBRE DE ESCARCHA, siga el procedimiento de limpieza que se indica a continuación.

PROCEDIMIENTO PARA LIMPIAR EL ACCESORIO LIBRE DE ESCARCHA

- Abra la puerta del compartimento del congelador y extraiga el cajón superior (figura 2).
- Afloje el accesorio LIBRE DE ESCARCHA (figura 3) y extráigalo (figura 4), teniendo cuidado de que no se caiga en el estante de cristal que se encuentra debajo.
Nota: si el accesorio se atasca o no puede extraerse fácilmente no intente extraerlo; descongele completamente el compartimento del congelador.
- Cierre la puerta del compartimento del congelador.
- Elimine la escarcha del accesorio bajo el chorro de agua corriente (no caliente) (figura 5).
- Deje que el accesorio se seque al aire y seque las piezas de plástico con un paño suave.
- Vuelva a introducir el accesorio colocando la parte trasera en las proyecciones que se muestran en la figura 7-A y apriete el asa del accesorio en los cierres superiores (figura 7-B).
- Vuelva a introducir el cajón superior y cierre la puerta del compartimento del congelador.

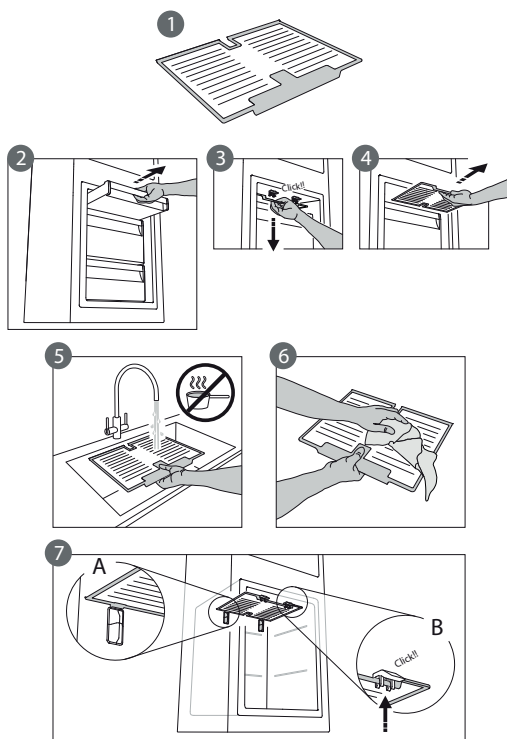

Es posible limpiar solo el accesorio LIBRE DE ESCARCHA sin tener que descongelar completamente el compartimento congelador. Limpiar el accesorio LIBRE DE ESCARCHA regularmente ayuda a reducir la necesidad de descongelar por completo el compartimento del congelador.

Nota: las especificaciones del producto, incluyendo volumen y energía, se calculan sin el accesorio LIBRE DE ESCARCHA.

CONGELACIÓN EXTRARRÁPIDA * (según el modelo)

El compartimento «Congelación extrarrápida» está diseñado específicamente para congelar hasta 2 kg de alimento fresco con gran rapidez. La función «Congelación extrarrápida» ultrarrápida minimiza la formación de cristales de hielo en el interior de los alimentos cuando se congelan, garantizando así una calidad óptima cuando se descongelen para su consumo. Cuando la función «Congelación extrarrápida» no está activada, el compartimento se puede usar de forma normal para la congelación habitual o para el almacenamiento de alimentos congelados.

Nota: Cuando la función «Congelación extrarrápida» está activada es posible que oiga un sonido de zumbido. Es completamente normal y está causado por el flujo de aire que permite una distribución óptima del frío en el interior del compartimento.

Activación y desactivación de la función «Congelación extrarrápida»:

1. Asegúrese de que hayan transcurrido al menos 12 horas de la última vez que activó la función «Congelación extrarrápida» (en caso de la hubiera activado). No active la función más de una vez cada 12 horas.
2. Asegúrese de que la función «Congelación rápida» no está activada: las funciones «Congelación extrarrápida» y «Congelación rápida» no se pueden activar juntas al mismo tiempo.
3. Vacíe el compartimento de «Congelación extrarrápida».
4. Active la función «Congelación extrarrápida» pulsando brevemente el botón en el panel de control: el icono se enciende y los ventiladores situados en la parte inferior del compartimento se conectan, aumentando el flujo de aire frío y acelerando el proceso de congelación.
5. Coloque los alimentos que va a congelar dentro del compartimento, a unos pocos centímetros (mín. 2 cm) de separación de los ventiladores situados en la parte trasera del compartimento, de forma que el aire frío pueda circular.
6. Para conseguir la máxima velocidad de congelación recomendamos no desactivar la función «Congelación extrarrápida» hasta que se desactive automáticamente, manteniendo la puerta cerrada.
7. La función «Congelación extrarrápida» se desactiva automáticamente después de unas 4-5 horas de su activación: el indicador se apaga y los ventiladores se desconectan. No obstante, la función «Congelación extrarrápida» puede desactivarse en cualquier momento que se desee, pulsando brevemente el botón situado en el panel de control: el indicador se apaga y los ventiladores se desconectan.

Atención:

• Incompatibilidad con la función «Congelación rápida»

Para garantizar un rendimiento óptimo, las funciones «Congelación extrarrápida» y «Congelación rápida» no se pueden usar al mismo tiempo. Por tanto, si ya se ha activado la función «Congelación rápida», deberá desactivarla antes de poder activar la función «Congelación extrarrápida» (y viceversa).

• Si los ventiladores del compartimento de Congelación extrarrápida no se ponen en funcionamiento

Después de activar la función «Congelación extrarrápida», es posible que el indicador se encienda como es de esperar, pero que los ventiladores no empiecen a funcionar. Esto es normal y significa que se está produciendo la descongelación del congelador. Al final de la fase de descongelación (duración máxima: 1,5 horas), los ventiladores comenzarán a funcionar de forma automática y el proceso «Congelación extrarrápida» comenzará de la forma habitual.

• Si el indicador no se ilumina

Si, después de pulsar el botón, el icono se ilumina: en este caso, se ha pulsado el botón durante demasiado rato. Para activar la función «Congelación extrarrápida», primero desactive la función Congelación rápida (manteniendo pulsado el botón durante 3 segundos) y después pulse brevemente el botón sin mantenerlo pulsado durante más de 1 segundo.

CÓMO EXTRAER LOS CAJONES DE LOS RAÍLES METÁLICOS (dependiendo del modelo)

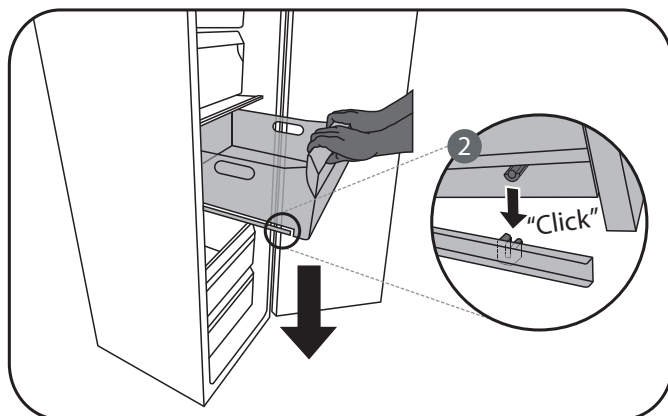
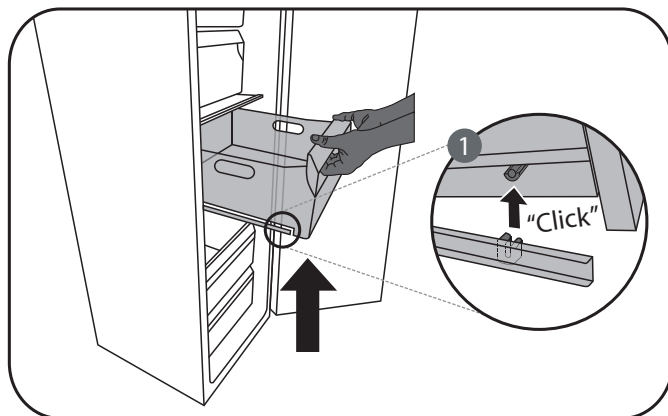

SERVICIO DE ASISTENCIA TÉCNICA

Antes de contactar con el Servicio de Asistencia Técnica:

Vuelva a poner el aparato para comprobar si se ha solucionado el problema. En caso contrario, vuelva a desconectar el aparato y repita el procedimiento después de una hora.

Si después de realizar las comprobaciones incluidas en la guía de solución de problemas y de volver a poner en marcha el aparato sigue sin funcionar, póngase en contacto con el Servicio de Asistencia Técnica describiendo claramente el problema e indicando:

- el tipo de avería
- el modelo

- el tipo y número de serie del aparato (indicado en la placa de características)
- el número de servicio (si está disponible) (el número que aparece después de la palabra SERVICE en la placa de características en el interior del aparato)

SERVICE 0000 000 00000



Nota:

La intervención del Servicio de Asistencia Técnica para cambiar el lado de apertura de la puerta del aparato no está cubierta por la garantía.

400010903319

