

SADRŽAJ

PRIJE UPORABE STAKLOKERAMIČKE PLOČE	2
POSTAVLJANJE	2
ELEKTRIČNO PRIKLJUČENJE	4
SAVJETI O ŠTEDNJI ENERGIJE	5
ZAŠTITA OKOLIŠA	5
MJERE OPREZA I OPĆENITE NAPOMENE	6
PRIBOR UZ PLOČU ZA KUHANJE	6
ČIŠĆENJE I ODRŽAVANJE STAKLOKERAMIČKE PLOČE ZA KUHANJE	7
U SLUČAJU PROBLEMA	7
SERVIS	7
OPIS PROIZVODA	8
IZJAVA O SUKLADNOSTI	10

Prije uporabe staklokeramičke ploče za kuhanje

- Kako biste u potpunosti iskoristili vašu ploču za kuhanje, pažljivo pročitajte ove upute za uporabu te ih sačuvajte za buduću uporabu.

Postavljanje

Ploča za kuhanje

- Ploču za kuhanje postavite u radnu ploču debljine između 20 i 50 mm.
- Između ploče za kuhanje i pećnice ne smije biti ništa (nosači, rešetke itd.).
- Udaljenost između staklokeramičke ploče i elementa ili razdjelne pločice mora biti najmanje 20 mm.
- Ukoliko ploču za kuhanje postavljate do kuhinjskog elementa, ostavite barem 100 mm razmaka od ruba ploče za kuhanje.
- Napravite otvor u radnoj ploči prema dimenzijama prikazanim u isporučenom listu s opisom proizvoda.
- Nakon što ste očistili površinu staklokeramičke ploče, postavite isporučenu brtvu (ukoliko već nije postavljena).

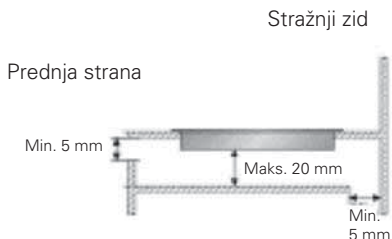

Važno

Kako biste spriječili pregrijavanje i oštećivanje elektroničkih krugova, preporučujemo sljedeće:

- **Ploču za kuhanje nemojte postavljati u blizini perilice posuđa ili perilice rublja, tako da elektronički sklopovi ne dolaze u kontakt s parom ili vlagom koja bi ih mogla oštetiti.**

Ukoliko je ispod ploče za kuhanje instalirana pećnica (naše proizvodnje), obavezno treba biti opremljena sustavom za rashlađivanje.

Ukoliko temperatura oko elektroničkih sklopova prijeđe najveću dozvoljenu temperaturu, ploča za kuhanje će se automatski isključiti; u tom slučaju, pričekajte nekoliko minuta dok se unutarnja temperatura elektroničkih sklopova ne smanji na razinu kada ćete ponovno moći uključiti ploču za kuhanje.

- **Nemojte zaboraviti isključiti ploču za kuhanje nakon svake uporabe.**

Sastavljanje

A) Ukoliko je radna ploča napravljena od drveta, upotrijebite odgovarajuće držače i vijke.

- Postavite 4 držača (A) na okvir ploče za kuhanje u odgovarajuće otvore, slika 1.
- Izmjerite središte od vertikalnih strana izrezane površine, slika 2.
- Postavite središte nosača (C) na prethodno izmjereno središte.
- Gornji rub nosača treba biti poravnat s radnom površinom.
- Učvrstite nosač pomoću 4 vijka (B).
- Postavite ploču za kuhanje na pripremljenu radnu površinu pazeći da držač (A) sjedne u utor (pogledajte C; slika 4 i 5).



Slika 1



Slika 2

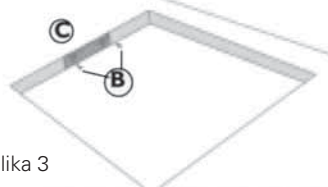

Slika 3

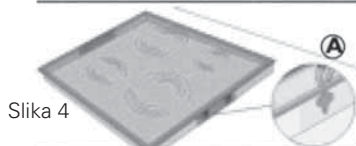

Slika 4

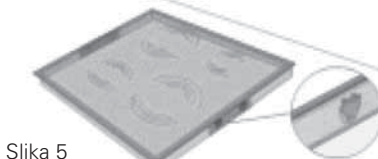

Slika 5



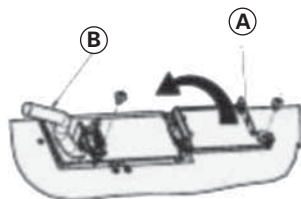

B) Ukoliko je radna ploča napravljena od mramora ili drugog materijala (plastike, keramike, kamena, itd.), ploču učvrstite držačima, kôd 4812 310 19277 (naručite ih u servisu).

Električno priključenje

Električno priključenje mora se izvršiti prije priključivanja uređaja na mrežno napajanje. Uređaj treba postaviti kvalificirani tehničar koji je u potpunosti upoznat s trenutno važećim propisima o sigurnosti i instalacijama. Točnije, uređaj je potrebno instalirati u skladu s pravilima lokalnog elektroprivrednog poduzeća. Provjerite da li napon naznačen na nazivnoj pločici uređaja odgovara naponu vaše kućne mreže. Zakonski je određeno da ovaj uređaj mora biti uzemljen: upotrebljavajte samo vodiče (uključujući i vodič za uzemljenje) odgovarajuće veličine. Proizvođač se odriče svake odgovornosti za ozljede ljudi ili životinja ili štetu koja je nastala nepoštivanjem gore navedenih propisa. Za električno priključenje upotrijebite H05 RR-F kabel kao što je naznačeno u donjoj tablici:



Napon mreže.

Vodiči	Količina x veličina
230V ~ + 	3 x 4 mm ²
230-240 V ~ + 	3 x 4 mm ²
230V 3 ~ + 	4 x 1.5 mm ²
400V 3N ~ + 	5 x 1.5 mm ²
400V 2N ~ + 	4 x 1.5 mm ²

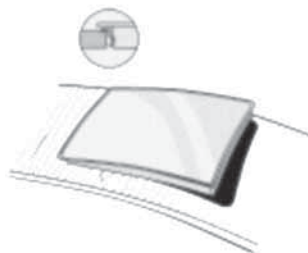

Uređaj se na napajanje mora priključiti pomoću višepolne sklopke s razmakom između kontakta od najmanje 3 mm.

Upozorenje: mrežni kabel mora biti dovoljno dugačak kako bi omogućio micanje ploče za kuhanje s radne ploče te mora biti postavljen tako da se izbjegne njegovo oštećivanje ili pregrijavanje uzrokovano kontaktom s bazom.

Spajanje na priključnu kutiju

Napomena: žuto/zelena žica za uzemljenje mora biti spojena na priključak sa simbolom  te mora biti duža od ostalih žica.

- Ogulite otprilike 70 mm izolacije s kabela (B).
- Ogulite otprilike 10 mm izolacije sa žica. Najprije provucite kabel kroz otvor na pokrovu. Zatim umetnite kabel u hvataljku za kabel te spojite žice na priključnu kutiju kao što je naznačeno na dijagramu koji se nalazi na dnu ploče za kuhanje.
- Pomoću hvataljke za kabel učvrstite mrežni kabel (B).
- Postavite i učvrstite zaštitni pokrov (A) koji je učvršćen na naličju ploče za kuhanje.
- Nakon izvođenja električnih priključenja postavite ploču i pričvrstite je na držače, kao što je prikazano na ilustraciji.

Savjeti za štednju energije

- Upotrebljavajte samo tave i lonce čiji je donji promjer jednak promjeru kuhaće zone.
- Upotrebljavajte samo tave i lonce s potpuno ravnim dnom.
- Ukoliko je moguće, tijekom kuhanja pokrijte posudu.
- Povrće, krumpir, itd. kuhajte u maloj količini vode kako bi smanjili vrijeme kuhanja.
- Ekspresni lonac vam omogućuje još veću uštedu energije i vremena.



Zaštita okoliša

1. Ambalaža

- Ambalaža u kojoj ste dobili ploču za kuhanje se u potpunosti može reciklirati te je i označena simbolom za reciklažu ♻️.

2. Proizvodi

Ovaj uređaj je označen u skladu s europskom smjernicom 2002/96/EC Waste Electrical and Electronic Equipment (WEEE). Ispravnim odlaganjem isluženog uređaja sprečava se negativan utjecaj na okoliš i ljudsko zdravlje do kojeg može doći ako se odbačenim uređajem ne bi ispravno rukovalo.

Znak  na uređaju ili na priloženim dokumentima služi kao podsjetnik da ovaj uređaj ne spada u ostali kućni otpad. Isluženi uređaj odnesite u reciklažno dvorište za električne i elektronske uređaje.

Odlaganje treba izvršiti u skladu s lokalnim propisima.

Podrobnije informacije o postupku odlaganja ovog uređaja potražite u svojoj lokalnoj zajednici, kod svoje komunalne tvrtke ili u prodavaonici gdje ste kupili uređaj.

Izjava o sukladnosti CE

- Ova ploča za kuhanje smije dolaziti u dodir s namirnicama i sukladna je EEC direktivi 89/109.
- Ova ploča za kuhanje je namijenjena isključivo kuhanju. Svaka druga uporaba (primjerice, za zagrijavanje prostorije) je nepropisna i opasna.
- Ploča za kuhanje je dizajnirana, proizvedena i prodana u skladu s:
- sigurnosnim zahtjevima direktive "Niski napon" 73/23/EEC;
- zaštitnim zahtjevima EMC direktive "Elektromagnetska kompatibilnost" 89/336/EEC;
- zahtjevima direktive 93/68/EEC.



Mjere opreza i općenite napomene

UPOZORENJE: Dostupni dijelovi tijekom uporabe mogu postati vrlo vrući. Ne dozvolite djeci pristup uređaju, kako bi spriječili opasnost opekline.

Djeca i odrasle osobe s zdravstvenim tegobama ne smiju upravljati uređajem bez nadzora.

Ne dopustite djeci igru s uređajem.

- Prije bilo kakvih radova na održavanju ploče za kuhanje, isključite ju iz zidne utičnice.
- Tijekom korištenja uređaja i neposredno nakon njegovog isključenja spriječite pristup djeci.
- Uređaj može popravljati ili podešavati isključivo kvalificirani tehničar.
- Provjerite da li kablovi drugih električnih uređaja koji se nalaze u blizini ploče za kuhanje ne dodiruju vruće dijelove.
- **Ukoliko niste postavili posudu nemojte uključivati električne ploče/kuhaće zone.**
- Ne koristite uređaje za čišćenjem parom ili vodom pod pritiskom.
- Ukoliko po ploči iskipi tekućina, ploča se može sama isključiti, kako bi ponovo omogućili uključenje, pažljivo osušite kontrole.
- Ploča za kuhanje sadrži kuhaće zone različitih veličina. Upotrebljavajte posude čiji je donji promjer jednak promjeru električne ploče/kuhaće zone.

Kako biste izbjegli trajna oštećenja staklokeramičke ploče nemojte upotrebljavati:

- lonce čije dno nije potpuno ravno;
- metalne lonce s emajliranim dnom;
- kad je kuhanje završeno, pritisnite tipku .
- Nemojte koristiti ploču za kuhanje kao radnu površinu ili oslonac.
- Ne ostavljajte bez nadzora hranu koja se prži - opasnost od požara.
- Ukoliko staklokeramička ploča uslijed jakog udarca (ukoliko nešto padne na nju, itd...) pukne ili napukne nemojte ju upotrebljavati i odmah nazovite servis.
- Na vruće kuhaće zone nemojte postavljati hranu u aluminijskoj foliji, plastične posude ili krpe.
- Nemojte vući posude po staklokeramičkoj ploči - opasnost od ogrebotina.
- Izbjegavajte prosipanje šećera ili sličnih tvari po ploči. Ukoliko je potrebno, odmah očistite ploču za kuhanje sljedeći uputstva u poglavlju o čišćenju i održavanju.
- Ukoliko imate ploču za kuhanje s halogenim kuhaćim zonama, ne gledajte izravno u lampe.

Pribor uz ploču za kuhanje

AMH 122 - pribor za sigurnost djece

Ovaj pribor možete nabaviti u servisnom centru pod brojem 4819 310 18436.



Čišćenje i održavanje staklokeramičke ploče za kuhanje

Ploču očistite nakon svake uporabe kad je potpuno hladna. Tako ćete spriječiti stvaranje naslaga prljavštine i olakšati čišćenje.

Važno: ni u kojem slučaju ne koristite uređaje za čišćenje parom ili vodom pod pritiskom.

- Upotrebjavajte čistu krpu, upijajući kuhinjski papir i tekućinu za čišćenje ili posebno sredstvo za čišćenje staklokeramičkih ploča.
- Pomoću isporučene strugalice i posebnih proizvoda uklonite zapečenu prljavštinu.
- Prosutu hranu treba ukloniti s ploče prije nego što se zapeče.
- Pomoću isporučene strugalice odmah uklonite prosutu hranu koja sadrži veliku količinu šećera (toffee, voćni sirupi, pekmezi itd.) ili prosuti šećer.
- Nemojte upotrebljavati abrazivna sredstva, izbjeljivače, sprejeve za čišćenje pećnica ili sredstva za ribanje posuda.

Povremeno namažite ploču odgovarajućim zaštitnim voskom za staklokeramičke ploče.



U slučaju problema

Ploča ne radi

- Da li ste se prilikom pritiskanja tipaka pridržavali uputa u poglavlju "Uporaba ploče za kuhanje" koje se nalazi na priloženom listu s opisom proizvoda?
- Da li ima struje?
- Da li ste nakon čišćenja dobro osušili ploču?

1. Ukoliko ste odabrali kuhaću zonu a na pokazivaču se pojavi oznaka "F" ili "ER" s brojem, obratite se servisu.

- Uz iznimku poruke "F03" ili "ER03" koje označavaju neodgovarajuće čišćenje kontrola.

- Kako bi riješili problem, pogledajte napomene u poglavlju "Čišćenje i održavanje staklokeramičke ploče".

2. Ukoliko ploča prestane raditi nakon dugotrajne uporabe, unutrašnja temperatura ploče je previsoka. Pričekajte nekoliko minuta da se ploča ohladi.

Servis

Prije pozivanja servisa:

1. Proučite natuknice u poglavlju "U slučaju problema".
2. Ponovno pokušajte uključiti ploču za kuhanje kako biste vidjeli da li problem još postoji.

Ukoliko problem još postoji, pozovite servis.

Dajte im sljedeće informacije: kratak opis kvara;

- točnu vrstu i model ploče za kuhanje;
- servisni broj (tj. broj koji se nalazi iza riječi "Service" na nazivnoj pločici) koji se nalazi ispod ploče za kuhanje i na listu s opisom proizvoda. Servisni broj se također nalazi i u jamstvenom listu.

- Vašu potpunu adresu i Vaš telefonski broj s predbrojem.

Ukoliko je potreban popravak, obratite se **ovlaštenom servisu** kako je to i naznačeno u jamstvu.

U slučaju da popravak izvrši **neovlašteni serviser**, uvijek zatražite potvrdu o izvršenim radovima te zahtijevajte korištenje **originalnih zamjenskih dijelova**.

Ukoliko se ne pridržavate ovih uputa možete ugroziti sigurnost i kvalitetu proizvoda.

SERVICE 0000 000 00000



Opis proizvoda

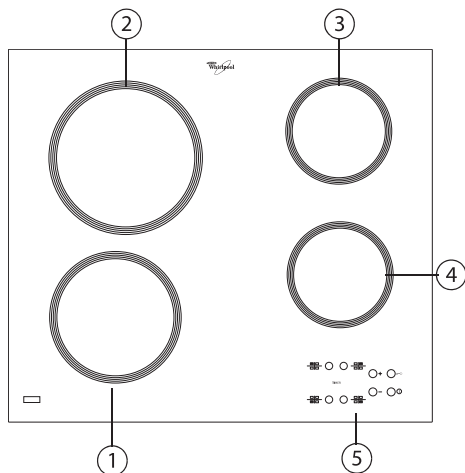

1. Zona za kuhanje \varnothing 180
2. Zona za kuhanje \varnothing 210
3. Zona za kuhanje \varnothing 145
4. Zona za kuhanje \varnothing 145
5. Pokazivač

Važno:

Kako bi spriječili trajno oštećenje staklokeramičke površine, ne koristite:

- zdjele s neravnim dnom
- metalne zdjele s emajliranim dnom

Estetske nedostatke koje primijetite tijekom postavljanja (ogrebotine, oštećenja na površini itd.) potrebno je odmah prijaviti.

Dimenzije za postavljanje ploče za kuhanje (mm)

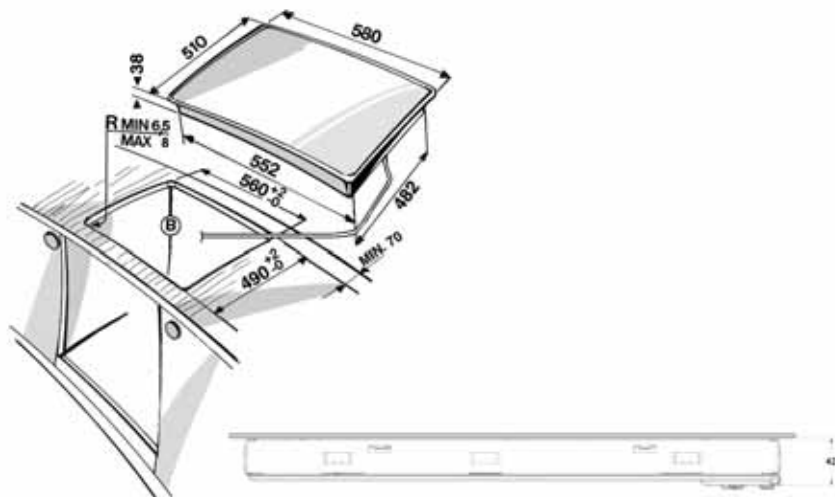

Model PLEAT 230 V ~ / 400 V 3 N ~ 50 Hz 6,2 Kw

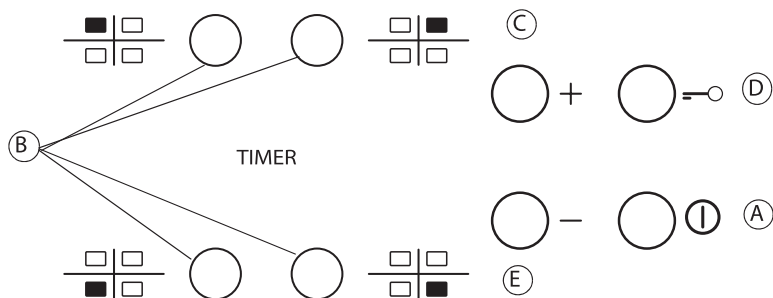

A	Uključenje/isključenje	C-E	Smanjenje/povećanje razine zagrijavanja
B	Odabir zone kuhanja i odabir timera	D	Uređaj za sigurnost djece

—○ Nakon prvog uključenja kontrolna ploča izvodi funkcionalni test u trajanju od oko 1 sekunde, nakon čega automatski prelazi u mod "Child Safety". Za isključenje funkcije pritisnite i zadržite tipku "D". Začut će se zvučni signal i isključit će se odgovarajuća žaruljica.

NAPOMENA: Ako se ploča resetira, ponovite gore opisani postupak.

Za uključenje ploče, pritisnite i zadržite tipku **A** otprilike 2 sekunde. Pokazivač 4 zone za kuhanje pokazuje "0". Ukoliko se u periodu od 20 sekundi ne uključi nijedna zona za kuhanje, ploča se automatski isključuje, kao mjera sigurnosti.

Pritisnite jednu od tipaka "B", ovisno o zoni za kuhanje koju namjeravate koristiti.

ⓘ Odaberite i podesite razinu zagrijavanja tipkama "E" ili "C". Razine zagrijavanja je moguće podesiti od 1 do 9. Za prekid svih postavki, istovremeno pritisnite tipke +/- . Pritiskom tipke "+" na razini 9, aktivira se funkcija "Booster" i na pokazivaču se pojavi slovo "A".

VAŽNO: Kontrola se isključuje 10 sekundi nakon odabira razine zagrijavanja. Za promjenu razine zagrijavanja, prvo ponovo pritisnite tipku za odabir "B", te nastavite tipkama "E" ili "C" za promjenu podešenja.

TIMER Za podešavanje timera odaberite željenu zonu kuhanja i stupanj topline te ponovo pritisnite tipku zone kuhanja. Indikator "00" trepće na dva segmenta. Pritisnite tipku "C" ili "E" za podešavanje vremena od 1 do 99.

—○ Funkcija **CHILD SAFETY** se uključuje pritiskom i zadržavanjem tipke "D" dok iznad funkcijske tipke ne počne svijetliti oznaka. Funkcija Child Safety blokira sve funkcije ploče osim tipke za uključenje/isključenje "A". Funkcija ostaje aktivna i nakon sljedećeg isključenja i uključenja ploče. Funkcija se isključuje pritiskom i zadržavanjem tipke "D" dok oznaka iznad tipke ne prestane svijetliti.

INDIKATOR PREOSTALE TOPLINE

H Kad se zona za kuhanje isključi, indikator preostale temperature "H" svijetli ili trepće, izmjenjujući se s "0", dok temperatura ploče ne dosegne sigurnu razinu.

VAŽNO: Iz sigurnosnih razloga, ploča je opremljena funkcijom automatskog isključenja. Dulja neprekidna uporaba jednake postavke temperature aktivira funkciju automatskog isključenja (primjerice, nakon približno 1 sata na podešenju najviše temperature, zona kuhanja se isključuje).

IZJAVA O SUKLADNOSTI

Uvoznik:

Naziv:	WHIRLPOOL CROATIA d.o.o.
Adresa:	Avenija Večeslava Holjevca 40 (III. kat), Zagreb
Matični broj:	29882918750

Pod punom odgovornošću izjavljujemo da proizvod:

Naziv proizvoda:	UGRADBENA PLOČA ZA KUHANJE
Model / Tip:	PLEAT ; MOD: AKT 809/NE
Proizvođač:	WHIRLPOOL CORPORATION Whirlpool Europe s.r.l. 21020 Cassinetta di Blandronno Varese, Italija

udovoljava zahtjevima Pravilnika o elektromagnetskoj kompatibilnosti - EMC (NN br. 112/2008)

EN Norme:	HRN 55014-1:2008
-----------	------------------

Potvrdu o sukladnosti br.224/ 2010 izdala ovlaštena pravna osoba:

Pomorski Centar za Elektroniku d.o.o.
Zrinsko Frankopanska b.b.
21000 Split

Godina prvog stavljanja oznake sukladnosti: 2010

Zagreb, 15.04.2010.

Mjesto i datum

M.P.

WHIRLPOOL CROATIA

d.o.o.

Z A G R E B

Potpis odgovorne osobe