

TGM 750/ IX

12NC: 859991661120

Code EAN: 8003437939617

Whirlpool

SENSING THE DIFFERENCE



Gazinière Whirlpool: gaz 5 feux - TGM 750/ IX

Profitez des technologies et fonctionnalités Whirlpool.



5 Brûleurs puissants gaz (PB)

Cette plaque de cuisson Whirlpool est équipée de 5 brûleurs puissants à haute efficacité énergétique conçus pour fournir une chaleur supplémentaire et accélérer l'ébullition, la friture ou la cuisson des aliments à vapeur.

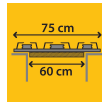

Encastrement standard

Installez la plaque de cuisson de 75 cm dans un encastrement standard de 60 cm pour une flexibilité maximale dans votre cuisine.



6ème Sens Sensor

Finis les débordements. Gestion de la température et du point d'ébullition de l'eau et permet jusqu'à 30 % d'économie d'énergie par rapport à un booster classique.



Commandes frontales

Les boutons de commande, de saisie facile, sont situés sur un panneau de commande frontal très pratique.

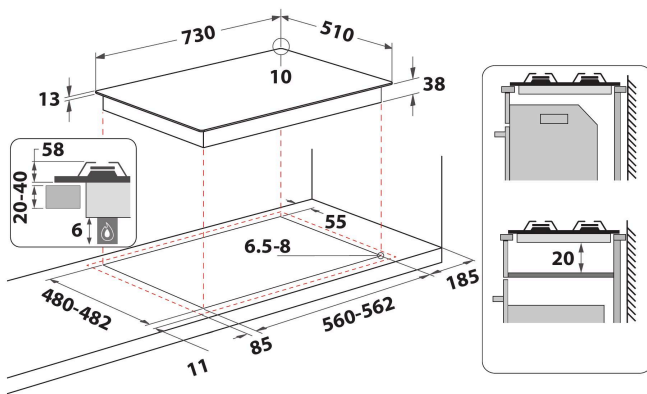

- Boutons Noir
- 2 grilles Rectangular (kitchen design) Enameled sheet metal grilles
- Commande Front
- Plaque de cuisson 75 cm
- Allumage électronique d'une main
- 5 brûleurs
- Cordon d'alimentation inclus
- Tension: 220-240 V
- Zone avant gauche: 75 mm Ø, Semi-rapide 1650 W
- Zone arrière gauche: 75 mm Ø, Semi-rapide 1650 W
- Rear right zone : 100 mm Ø, Rapide 3000 W
- Zone avant droite: 55 mm Ø, Auxiliaire 1000 W

TGM 750/ IX

12NC: 859991661120

Code EAN: 8003437939617

Whirlpool

SENSING THE DIFFERENCE

CARACTERISTIQUES PRINCIPALES

Groupe de produit	Table de cuisson
Type de construction	Encastrable
Type de commande	N/A
Types de dispositifs de réglage et d'alarme	-
Nombre de brûleurs	5
Nombre de foyers électriques	0
Nombre de plaques électriques	0
Nombre de plaques radiantes	0
Nombre de plaques halogènes	0
Nombre de plaques à induction	0
Nombre de zones de chauffe-plat électriques	0
Emplacement du bandeau de commande	Front
Matériau de base de la surface	Acier inoxydable
Couleur principale du produit	Inox
Puissance de raccordement	0
Puissance de raccordement au gaz	10300
Type de gaz	G30
Intensité	0,6
Tension	220-240
Fréquence	50/60
Longueur du cordon électrique	100
Type de prise	Non
Raccordement au gaz	N/A
Largeur du produit	730
Hauteur du produit	58
Profondeur du produit	510
Hauteur minimale de la niche d'encastrement	0
Largeur minimale de la niche d'encastrement	560
Profondeur de la niche d'encastrement	480
Poids net	8.9
Programmes automatiques	Non

CARACTERISTIQUES TECHNIQUES

Témoin de mise sous tension	Non
Témoin de fonctionnement des plaques	0
Type de régulation	Réglage continu
Type de couvercle	Verre
Témoin de chaleur résiduelle	Sans
Interrupteur Marche/Arrêt	Non
Dispositif de sécurité	-
Minuterie	Non

PERFORMANCES

Type d'énergie	Gaz
----------------	-----