

BRUKERVEILEDNING

DIAGRAM OVER FRYSEREN (Fig. 1)

- Håndtak.
- Sikkerhetslås (hvis den medfølger).
- Pakning.
- Separator (hvis den medfølger).
- Dreneringsplugg for vann fra avriming.
- Betjeningspanel.
- Sidemotors kjøleribbe.

DIAGRAM OVER KONTROLLPANELET (Fig. 2)

- Rødt indikatorlampe:** når den blinker varsler den om en alarm (se avsnitt "FEILSØKINGSLISTE").
- Blå indikatorlampe:** Funksjonen "6th Sense" aktiveres automatisk og det er ikke nødvendig at brukeren velger den, derfor vil **den blå LED-lampen (2) "Sense" alltid lyse**. Se avsnittet "6th Sense-funksjon" for flere tekniske detaljer.
- Grønn indikatorlampe:** indikerer at produktet er i drift og temperaturene er stillt inn.
- Knapp for temperaturinnstilling** for justering av innstilt temperatur og for aktivering/deaktivering hurtig innfrysingsprosedyrer.

MONTERING

- Pakk ut fryseren.**
- Fjern avstandsstykkene som befinner seg mellom døren og apparatet. (Fig.3)**
- Pass på at dreneringspluggen til vannet fra avrimingen (hvis det finnes) er korrekt plassert (E) .
- For at apparatet skal fungere optimalt og for å unngå skade når døren åpnes, la det være minst 7 cm mellomrom mot bakveggen og 7 cm mellomrom på sidene. (Fig.4)
- Sett inn tilbehøret (hvis tilgjengelig).
- Rengjør apparatet før du bruker det.

SLÅ PÅ APPARATET

- Koble til apparatet.
- Den grønne LED-lampen tennes ("Normal").
- Den blå LED-lampen tennes ("Sense").
- Den røde lysdioden blinker for å indikere at temperaturen inni fryseren ikke er tilstrekkelig lav nok ennå for oppbevaring av mat. Den røde LED-lampen slår seg vanligvis av i løpet av de første seks timene etter at apparatet er slått på.
- Plasser maten i produktet kun når den røde lysdioden har slukket.

Merk: Da tetningslistene skaper et vakuum, er det ikke mulig å åpne døren på apparatet rett etter at du har lukket den. Vent noen minutter før du åpner lokket på apparatet på nytt.

- Apparatet er utstyrt med teknologien "skin condenser":** kondensatoreneheten er innebygget i fryserens vegger. Sidevegger og frontvegger kan av denne grunn bli varme når produktet er slått på. Dette er helt normalt og reduserer risiko for kondens i særlig kritiske omgivelser (se avsnittet "Feilsøkingliste").

TEMPERATURINNSTILLING

Bruk tasten (4) for å velge ønsket temperatur.

For å endre temperatur i apparatet går man frem på følgende måte:

- Trykk på tasten (4) gjentatte ganger. Hver gang tasten trykkes ned, oppdateres den innstilte temperaturen, og viser verdiene for "Normal", "Eco" og "Max" etter hverandre.
- Velg "Max" dersom du ønsker en kaldere oppbevaringstemperatur.
- Ved halvveis fullt apparat anbefales "Eco": denne innstillingen optimerer energiforbruket.

De grønne indikatorlampene (3) indikerer innstillingen som er valgt

i henhold til diagrammet nedenfor:



Eco: laveste temperatur (den venstre indikatorlampe lyser).

Normal: middels temperatur (den høye indikatorlampe lyser).

Max.: ekstra lav temperatur (begge indikatorlampene lyser).

Shopping: Hurtig nedkjøling (begge indikatorlampene lyser).

Se avsnittet "Innfrysing av ferske matvarer".

Merk: Innstillingene lagres i minnet selv om det oppstår strømbrytning. Tiden som er nødvendig for at temperaturen på insiden av fryseren skal nå innstilt verdi, kan variere avhengig av klimaforhold og den innstilte temperaturen selv.

'6TH SENSE'-FUNKSJON

"6th Sense" funksjonen er alltid aktiv for å kontrollere temperaturen internt i apparatet og garantere optimale forhold.

Den griper automatisk inn i følgende tilfeller:

- åpning av dør**
Denne funksjonen aktiveres hver gang åpningen av døren endrer den innvendige temperaturen i apparatet. Funksjonene vil være aktiv i tiden som er nødvendig for å gjenopprette optimale driftsforhold.
- oppbevaring av mat i fryseren**
Denne funksjonen aktiveres hver gang relativt store mengder mat plasseres. Den vil være aktiv i tiden som er nødvendig for å gjenopprette optimale forhold for nedfrysing av maten som er innført, noe som sikrer den beste kompromiss mellom kvaliteten på fryseprosessen og energiforbruket.

Merk: Varigheten til "6th Sense" funksjonen stilles inn automatisk, og den kan variere avhengig av hvordan produktet benyttes.

INNFrysING AV MAT

Forberedelse av ferske matvarer for innfrysing

- Før du fryser fersk mat, bør du pakke maten inn i: aluminiumsfolie, plastfolie, vanntette plastposer, polyetylen-beholdere med lokk, så sant de er egnet til frysing.
- Mat må være fersk, moden og av beste kvalitet for å få frossen mat av høy kvalitet.
- Ferske grønnsaker og frukt bør fortrinnsvis fryses så snart de plukkes for å bevare den opprinnelige næringsverdien, konsistensen, fargen og smaken.

- Varm mat må alltid avkjøles før den legges i inn i apparatet.

Innfrysing av fersk mat

- Plasser matvarene som skal fryses inn i direkte kontakt med de vertikale veggene i apparatet:
 - A)** - matvarer som skal fryses,
 - B)** - matvarer som allerede er frosne.
- Unngå å plassere mat som skal fryses i direkte kontakt med mat som allerede er frossen.
- For å oppnå best og effektiv infrysing, anbefales det å lage små porsjonspakker; dette rådet kommer også til nytte når de frosne matvarene skal brukes.
- Dersom minimale mengder av mat innføres (opp til 1/4 av maksimal frysekapasitet bekreftet på typeskiltet), vil driften av apparatet kontrolleres automatisk av "6th Sense" funksjonen uten at brukeren behøver å gripe inn.
- Når det fryses ned større mengder mat som når opp til apparatets maksimale frysekapasitet, slik som indikert på typeskiltet, må du gå fram på følgende måte:
 1. Minst 24 timer før du skal lagre ferske matvarer for infrysing i produktet, må du aktivere funksjonen for hurtig infrysing ved å trykke på (4) i omtrent 3 sekunder. De grønne LED-lampene (3) blinker etter hverandre.
 2. Legg maten som skal fryses, i apparatet, og hold apparatets dør lukket i 24 timer. Etter denne perioden er maten frossen.

Funksjonen for hurtig nedfrysing kan deaktiveres manuelt ved å trykke på (4).

Hvis funksjonen for hurtig infrysing ikke deaktiveres manuelt, deaktiveres den automatisk av fryseren etter 50 timer.

OPPBEVARING AV MAT

Se tabellen på fryseren.

Klassifisering av frosne matvarer

Merk og legg inn mat som skal fryses en anbefaler å indikere lagringsdatoen på pakkene, for å påse at de spises før utløpsdatoen som er oppført i måneder i **Fig. 6** for alle typer mat.

Råd for oppbevaring av frossen mat

Når du kjøper frysevarer, må du forsikre deg om at:

- Innpakningen er inntakt (mat i innpakninger som ikke er tette kan være forringet). Dersom overflaten på emballasjen er ujevn eller det er flekker av fuktighet på den, betyr det at maten ikke er blitt oppbevart på forskriftsmessig måte og har vært utsatt for en delvis opptining.
- Vent til slutten av handleturen med å kjøpe frossen mat, og transporter produktene i isolert kjølebag.
- Legg frossen mat i fryseren med en gang du kommer hjem.
- Variasjoner i temperaturen må unngås eller reduseres til minimum. Kontroller utløpsdatoen på emballasjen.
- Følg alltid instruksjonene på emballasjen for oppbevaring av frysevarer.

Merk:

Helt eller delvis tint mat må spises umiddelbart. Du må ikke fryse tint mat på nytt, med mindre den kokes etter tining. Når den er tilberedt, kan tintet mat fryses på nytt.

I tilfelle strømstans over lengre tid:

- Åpne ikke døren til apparatet, bortsett fra for å legge inn kuldeakkumulatorene (noen versjoner) oppå frysevarer

til høyre og venstre i apparatet. **Dette vil senke temperaturøkningen.**

AVRIMING AV APPARATET

Apparatet bør avrimes når is-tykkelsen på veggene når 5–6 mm.

- Trekk ut stikkkontakten.
- Ta matvarene ut av fryseren og plasser de på en veldig kald plass eller i en kjølebag.
- La døren til apparatet stå åpen.
- Ta ut den innvendige dreneringspluggen for avrimingsvann (avhengig av modell) (**Fig. 8**).
- Ta ut den utvendige dreneringspluggen for avrimingsvann (avhengig av modell) og plasser den tilbake som vist i **Fig. 8**.
- Bruk separatorene (avhengig av modell) inne i produktet som et kar for vann som måtte være igjen, (D) slik det vises i **Fig. 8**. Dersom det ikke finnes en separator, må du benytte en lav boks.
- Man kan fremskynde avrimingsprosessen ved å benytte skrapen til å fjerne rim fra veggene.
- Fjern rimen fra bunnen av apparatet.
- **For å unngå varig skade på apparatets innside, må du ikke bruke spisse eller skarpe metallinstrumenter for å fjerne isen.**
- **Ikke bruk slipemidler eller varm opp innvendig på en kunstig måte.**
- **Tørk grundig apparatets innside.**
- Sett pluggen tilbake på plass etter avisingen.

HVORDAN SKIFTE LID-LYSEPÆREN (hvis tilgjengelig)

- Koble fryseren fra strømmettet.
- Fjern sprederen ved å følge rekkefølgen til trinnene vist i figuren.
- Skru ut lyspæra og erstatt den med en identisk pære med samme wattforbruk og spenning.
- Sett inn diffusoren igjen og sett fryseren i stikkkontakten.

FEILSØKINGSLISTE

1. De røde LED-lampene blinker.

- Er det strømbrudd?
- Pågår avriming?
- Har du nettopp lagt inn fersk mat?
- Er fryserlokket ordentlig lukket?
- Er fryseren plassert nær en varmekilde?
- Er ventilasjonsgrillen og kondensatoren ren?

2. Alle LED-lampene blinker samtidig.

- Ta kontakt med serviceavdelingen.

3. Apparatet lager for mye støy.

- Står fryseren helt vannrett?
- Er fryseren i kontakt med andre møbler eller gjenstander som kan forårsake vibrasjoner?
- Har emballasjen blitt fjernet fra undersiden av fryseren?

Merk: Gurgelyder fra kjølekretsen etter at kompressoren kobler ut, er helt normalt.

4. Alle LED-lampene er slukket og produktet virker ikke.

- Er det strømbrudd?
- Har støpselet blitt satt i riktig?
- Er strømledningen inntakt?

5. Alle LED-lampene er slukket og produktet virker ikke.

- Ta kontakt med serviceavdelingen.

6. Kompressoren fungerer uavbrutt.

- Er det satt varme matvarer inn i apparatet?
- Har fryserlokket stått åpen i lang tid?
- Er fryseren plassert i et meget varmt rom eller nær varmekilder?
- Har funksjonen for hurtig innfrysing blitt aktivert? (den grønne LED-lampen blinker vekselvis)

7. For mye is på den øvre kanten.

- Er dreneringspluggene for avrimingsvann plassert riktig?
- Er fryserlokket ordentlig lukket?
- Er fryserlokkets tetning skadet eller deformert? (Se kapittel «Installasjon»)
- Er de 4 beskyttelsesstykkene blitt fjernet? (Se kapittel «Installasjon»)

8. Det dannes kondens på de utvendige veggene til apparatet.

- Det er normalt at det dannes kondens under visse atmosfæriske forhold (luftfuktighet over 85 %) eller hvis fryseren befinner seg i et fuktig eller dårlig ventilert rom. Fryserens ytelse er ikke på noen måte berørt.

9. Rimlaget innvendig i apparatet er ujevnt.

- Dette fenomenet er helt normalt.

ETTERSALGSSERVICE

Før serviceavdelingen kontaktes:

1. Kontroller om du kan løse problemet på egen hånd.
2. Slå apparatet på igjen for å se om problemet er løst. Hvis ikke, kobler du apparatet fra strømforsyningen og venter i omtrent en time før du skrur det på igjen.
3. Hvis feilen vedvarer etter dette, tar du kontakt med serviceavdelingen.

Oppgi følgende:

- feilens art,
- modellen,
- servicenummeret (nummeret etter ordet SERVICE på typeskiltet på baksiden av apparatet),
- din fullstendige adresse,
- ditt telefonnummer og retningsnummer.

SERVICE 0000 000 00000



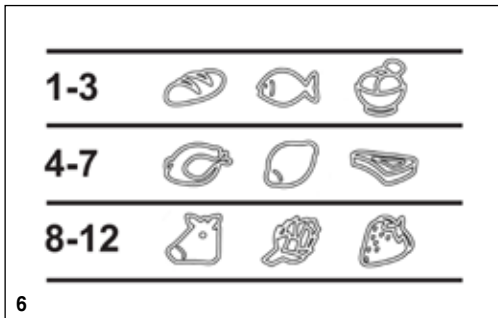
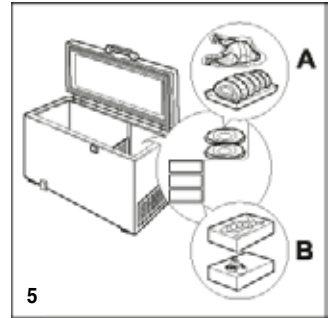
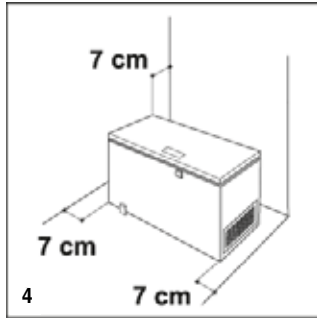
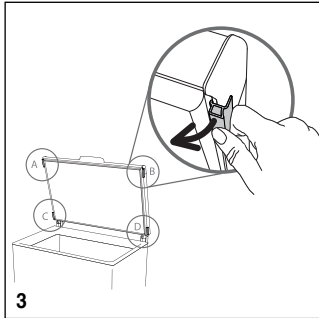
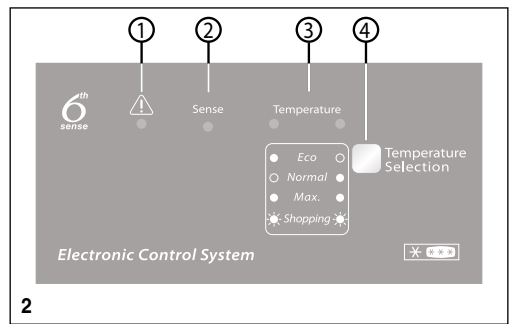
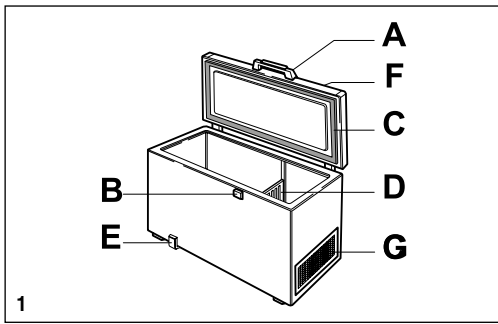

CLASE / KLASSE / CLASSE / CLASS			
XXXXX	XXXXXXXX		
TYP	XXXXX	MODEL	XXXXX

CLASE/KLASSE CLASSE/KLASSE	°C	°F
SN	10 - 32	50 - 90
N	16 - 32	61 - 90
ST	16 - 38	61 - 100
T	16 - 43	61 - 110

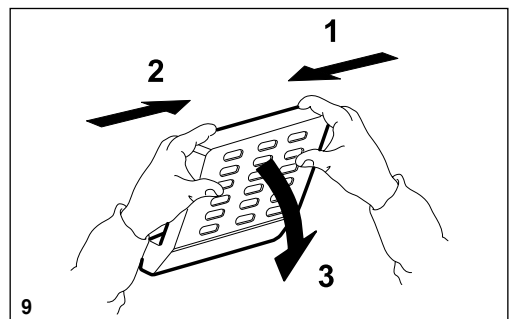
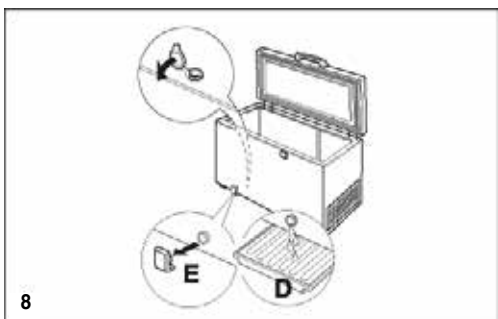

400011232626