

TI 60 X

12NC: F104339

Штрих-код (EAN) код: 8050147043394

Indesit
Life proof.

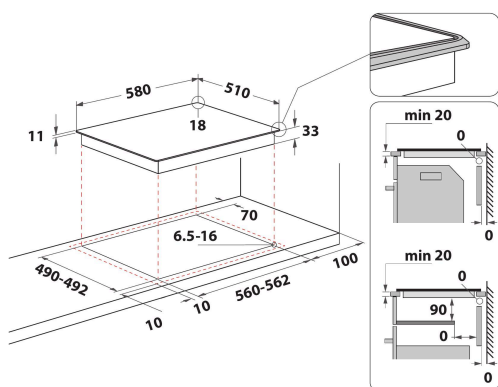

ОСНОВНІ ХАРАКТЕРИСТИКИ

Група продуктів	Варильна поверхня
Тип конструкції	Вбудована
Тип управління	Механічний (-е)
Тип управління	-
Кількість газових конфорок	0
Кількість електричних зон приготування	4
Кількість електричних зон приготування	4
Кількість радіальних зон нагріву	0
Кількість галогенових пластин	0
Кількість індукційних зон нагріву	0
Кількість електричних зон нагріву	0
Розташування панелі управління	Бічний
Матеріал поверхні	Нержавіюча сталь
Основний колір продукту	Нержавіюча сталь
Потужність електричного підключення (Вт)	5500
Потужність газового підключення (Вт)	0
Тип газу	Nincs adat
Струм (А)	23,9
Напруга (В)	230-240
Частота (Гц)	50
Довжина шнура живлення (см)	0
Тип вилки	Ні
Підключення до газу	Nincs adat
Ширина продукту	580
Висота продукту	40
Глибина продукту	510
Мінімальна висота ніші	20
Мінімальна ширина ніші	558
Глибина ніші	490
Вага нетто (кг)	9.5
Автоматичні програми	Ні

ТЕХНІЧНІ ХАРАКТЕРИСТИКИ

Індикація вклучення	Так/Є
Кількість індикаторів	1
Тип управління	Cast iron plate rapid
Тип кришки	Без
Індикатор залишкового тепла	Central
Увімк./Вимк.	Ні
Система захисту	-
Таймер	Ні

ЕНЕРГЕТИЧНЕ МАРКУВАННЯ

Підключення до мережі

Електричний