

(descripción de las opciones a la derecha)

**BOTÓN DE SELECCIÓN DE PROGRAMAS**  
Pulse el botón de "programas" varias veces hasta que se ilumine el indicador del programa deseado (consulte la "Tabla de programas" más abajo).

**BOTÓN DE INICIO/REANUDAR**  
Pulse este botón para iniciar el programa seleccionado: el indicador se enciende y apaga al final del programa. Si durante un ciclo de lavado se abre la puerta, el ciclo se pausa temporalmente: el indicador de inicio parpadea. Para reanudar el ciclo, pulse el botón de inicio y cierre la puerta antes de que transcurran 3 segundos.

**BOTÓN DE CANCELACIÓN**  
Pulse este botón para desactivar el panel de control. Si se pulsa con un programa en marcha, se cancela el programa y la máquina desagua durante 1 minuto. Si se pulsa cuando el lavavajillas está apagado, se desagua todo el líquido que quede en la máquina (proceso de 1 minuto). Si el indicador parpadea repetidamente, consulte la página 6, apartado "Qué hacer si...".

**ANTES DE UTILIZAR EL ELECTRODOMÉSTICO POR PRIMERA VEZ, LEA ATENTAMENTE ESTA GUÍA DE REFERENCIA RÁPIDA Y LAS INSTRUCCIONES DE MONTAJE.**

**EL PANEL DE CONTROL DE ESTE LAVAVAJILLAS SE ACTIVA PULSANDO CUALQUIER BOTÓN, SALVO EL BOTÓN DE CANCELACIÓN. POR RAZONES DE AHORRO DE ENERGÍA, CUANDO NO SE INICIA UN CICLO, EL PANEL DE CONTROL SE APAGA AUTOMÁTICAMENTE DESPUÉS DE 30 SEGUNDOS.**

Opciones y descripción de la pantalla

**INDICADOR DE SAL**  
Si está encendido (al final del ciclo), es necesario llenar el depósito de sal.

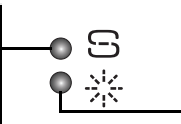

**INDICADOR DE ABRILLANTADOR**  
Si está encendido (al final del ciclo), es necesario llenar el dosificador de abrillantador.

Tabla de programas					Detergente	Consumo			Fase de secado
P	Programas	Opciones disponibles	Instrucciones de carga	Litros		kWh	Minutos <sup>1)</sup>		
1	<b>Prelavado</b>	frío	Inicio diferido	Vajilla que se va a lavar más adelante.	—	4,0	0,01	14-16	NO
2	<b>Rápido</b>	45 °C	Inicio diferido	Vajilla poco sucia, sin residuos secos.	X	11,0	0,85	30-50	NO
3	<b>Ecológico <sup>2)</sup></b>	50 °C	Inicio diferido	Vajilla con suciedad normal. El programa estándar es el más eficaz respecto al consumo de energía y agua combinados.	X	12,0	1,02	170	Completo
4	<b>Higiene</b>		Inicio diferido	Vajilla con suciedad normal y muy sucia, con acción antibacteriana suplementaria. La interrupción del programa (por ej. al abrir la puerta) puede afectar a la eliminación de los gérmenes.	X	14,0	1,40	110-120	Completo
5	<b>Intensivo</b>	65 °C	Inicio diferido	Programa recomendado para vajilla muy sucia, en especial para ollas o sartenes.	X	15,0	1,60	165-175	Completo

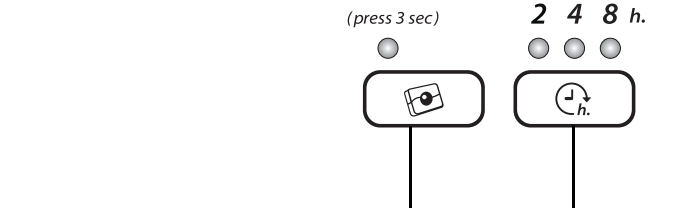

**FUNCIÓN PASTILLA**  
Esta función permite optimizar el rendimiento de los ciclos según el tipo de detergente utilizado. Pulse el botón de pastilla durante 3 segundos (hasta que se encienda el piloto) si utiliza el detergente combinado en pastillas (abrillantador, sal y detergente en 1 dosis). Si usa detergente en polvo o líquido, el indicador de pastilla del panel de mandos deberá estar apagado.

**BOTÓN DE INICIO DIFERIDO**  
El ciclo de lavado se puede programar para que se inicie 2, 4 u 8 horas más tarde. Presione el botón de inicio. El lavado se inicia al cabo del tiempo programado.

1) Datos relacionados con los programas obtenidos conforme a la norma EN 50242 bajo condiciones normales (sin opciones adicionales); pueden variar según las condiciones. En los programas con sensor, se pueden observar diferencias de hasta 20 minutos después de la calibración automática del sistema.  
2) Programa de referencia para etiqueta de datos energéticos de conformidad con las normas EN 50242. - Nota para las instituciones encargadas de la realización de las pruebas: se puede solicitar información detallada sobre la prueba de comparación de carga según la normativa europea y otras pruebas a la dirección siguiente: "contact@whirlpool.com".  
\* Consumo energético en: Modo sin apagar: 0,70 W/Modo apagado: 0,40 W.

5019 300 01138

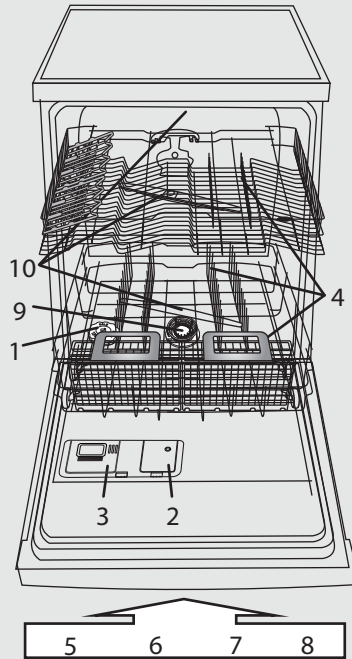

- 1- Depósito de sal
- 2- Dosificador de abrillantador
- 3- Dosificador de detergente
- 4- Sistema de cestos
- 5,6,7,8- Funciones disponibles en el panel
- 9- Filtros
- 10- Brazos aspersores

La dureza del agua debe ajustarse sólo antes del primer lavado, o bien, si ha cambiado la dureza del agua.

**i** El nivel de dureza del agua se ajusta en fábrica para un nivel medio-duro (nivel 4).

**!** Aunque utilice pastillas con sal, es necesario añadir sal porque la acción de este tipo de detergentes no es suficiente en caso de aguas duras.

**!** Antes del primer uso, es necesario llenar el depósito de sal, independientemente del nivel de dureza del agua (consulte la descripción del punto 1 "Comprobación diaria").

- Pulse y mantenga pulsados al mismo tiempo los botones de **programas** y **cancelación** durante 3 segundos como mínimo.
- Los indicadores luminosos de los programas indican el ajuste de dureza del agua.
- Pulse el botón de **programas** para aumentar el ajuste (cuando se alcanza el nivel 7, la siguiente vez que se pulsa el botón, el ajuste vuelve al nivel 1).
- Espere 30 segundos (el panel de control se apaga) o pulse el botón de **inicio/reanudar** para guardar el ajuste.

1. Solicite información a la compañía de suministro de agua sobre la <b>dureza del agua...</b>				2. ...configure el valor en el lavavajillas			Recomendaciones sobre el uso del detergente	
Grados alemanes °dH	Grados franceses °fH	Grados ingleses °eH	Grado de dureza del agua	Los 3 primeros indicadores luminosos se encenderán en el panel (consulte la tabla de programas) P1 P2 P3			Gel o polvo (abrillantador y sal)	Pastillas
0 - 5	0 - 9	0 - 6,3	Blanda 1	●	○	○	Vaya al paso 1 (consulte "Comprobación diaria")	Si el agua es DURA, es necesario añadir sal (vaya al punto 1, "Comprobación diaria")
6 - 10	10 - 18	7 - 12,6	Media 2	○	●	○		
11 - 15	19 - 27	13,3 - 18,9	Normal 3	●	●	○		
16 - 21	28 - 37	19,6 - 25,9	Media-duro 4	○	○	●		
22 - 28	38 - 50	26,6 - 35	Dura 5	●	○	●		
29 - 35	51 - 63	35,7 - 44,1	Muy dura 6	○	●	●		
36 - 50	64 - 90	44,8 - 62,4	Extremadamente dura 7	●	●	●		

**Llenado del depósito de sal - Disuelve el depósito calcáreo (no es necesario si el agua es "blanda")**

**Comprobación diaria**

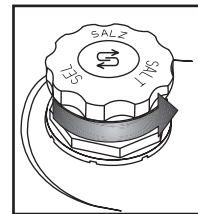

Indicador visual (según el modelo). Desenrosque la tapa.

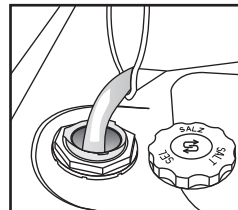

Llene de agua el depósito de sal solo antes del primer lavado.

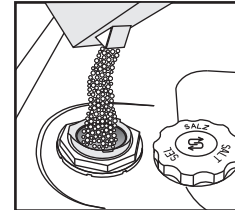

**Añada sal** (nunca detergente). mín. 0.8 kg/máx. 1 kg

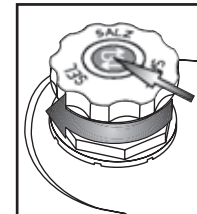

Enrosque la tapa. Es necesario eliminar los residuos de sal alrededor del tapón. Algunos depósitos de sal incluyen un indicador de nivel en el tapón (consulte más adelante cómo realizar la comprobación).

**!** Cuando se añada sal regeneradora, se debe iniciar inmediatamente el programa de lavado (el programa Prelavado solo no es suficiente). Si la solución salina deja residuos o granos de sal, podría producirse corrosión y podrían dañarse irremediablemente los componentes de acero inoxidable. La garantía no es aplicable si los fallos se deben a estas circunstancias.

(según el modelo)

**i** El indicador de sal puede permanecer encendido durante varios ciclos de lavado. Si el agua es blanda, no es necesario utilizar sal.

**Indicador de sal en el panel de control**

▶ El indicador luminoso se enciende cuando ES NECESARIO AÑADIR SAL.

**Indicador de sal en la tapa del depósito de sal**

▶ Verde: BIEN. Claro: ES NECESARIO AÑADIR

## Añadir abrillantador (no es necesario cuando se utilizan pastillas). Cómo ajustar el dosificador de abrillantador

## Comprobación diaria

**2**

Indicador visual

Si fuera necesario, abra la cubierta B (pulse el botón correspondiente)

Añada **abrillantador** hasta la línea máx. ~150 ml

La dosis del abrillantador puede ajustarse al detergente que se usa. Cuanto más bajo es el ajuste, menos cantidad de abrillantador se dispensa (ajuste de fábrica: posición 4). Pulse el botón para abrir la cubierta B. Usando una moneda o un objeto similar, haga girar la flecha hasta el ajuste deseado. Después de ajustar el ajuste de abrillantador, cierre la cubierta de nuevo.

CLICK!

(dependiendo del modelo)

<p><b>i</b> Compruebe el indicador de abrillantador para comprobar el nivel del dispensador.</p>	<p><b>Indicador de abrillantador en el panel de mandos</b></p> <p> El indicador luminoso se enciende cuando ES NECESARIO AÑADIR ABRILLANTADOR.</p>	<p><b>Indicador de abrillantador en el dispensador</b></p> <p> Oscuro: BIEN.  Transparente: ES NECESARIO AÑADIR</p>
<p><b>!</b> Use solamente abrillantadores recomendados para ser usados en lavavajillas domésticos. Limpie de <b>inmediato</b> el abrillantador que pueda haberse derramado. Así evita la formación de exceso de espuma, que puede causar un malfuncionamiento del lavavajillas.</p>		
<p><b>i</b> Si hay rayas: reduzca la cantidad girando el selector a un ajuste inferior: (1-3). Si la vajilla no está perfectamente seca: aumente la cantidad girando el selector a un ajuste superior (5-6). Los platos de plástico tienen más dificultad para secarse y un ajuste de abrillantador más alto no mejorará la situación.</p>		
<p><b>i</b> Los detergentes con abrillantador tienen efecto solo con programas de mayor duración. Con programas más cortos pueden quedar residuos de detergente (si fuera necesario, utilice detergentes en polvo). Los detergentes con abrillantador incorporado tienden a formar un exceso de espuma.</p>		

## Introducción del detergente: Utilice solo detergente específico para lavavajillas, según las recomendaciones del fabricante

## Uso diario

**3**

Abra la cubierta A (pulse el botón correspondiente).

Coloque el detergente: **pastillas/polvo/líquido** en el compartimento más grande. Busque las recomendaciones del fabricante del detergente respecto al embalaje del producto.

Cierre la cubierta apretando las pestañas.

Rellene el distribuidor inmediatamente antes de iniciar un programa de lavado.

Utilice una pastilla por ciclo de lavado, que se coloca en el distribuidor de detergente.

Pueden utilizarse todos los tipos de pastilla, pero es absolutamente necesario añadir sal con las de tipo 2 en 1.

Es posible que algunas pastillas no puedan disolverse completamente durante los programas cortos (Frágil, Rápido, Lavado a mano). Colocando la pastilla en el fondo del compartimento se puede ayudar a resolver el problema.

CLICK!

## ESTANTE SUPERIOR (dependiendo del modelo)

## Cómo llenar el lavavajillas

# 4

**A - Soportes ajustables (2 o 4):** en posición horizontal para tazas, utensilios alargados y copas.

**B - Cesta para cubiertos:** puede colocarse en el cesto superior cuando se selecciona la función de media carga/multizona. Es necesario quitar la **Rejilla (F)**.

**Cómo ajustar la altura del cesto superior** (si procede).

Es muy útil poder elevar el cesto superior para tener más espacio en el cesto inferior, o bien, bajarlo para colocar copas altas.

- Sujete y extraiga las dos asas laterales **(C)** (deben estar en el mismo nivel) y suba o baje el cesto superior.

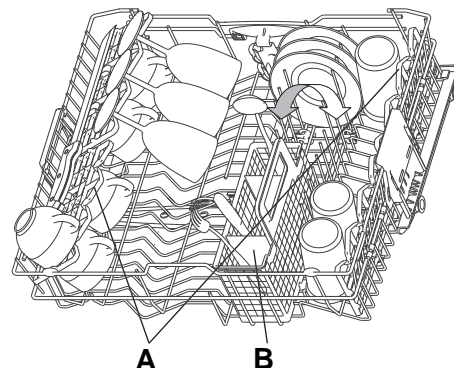
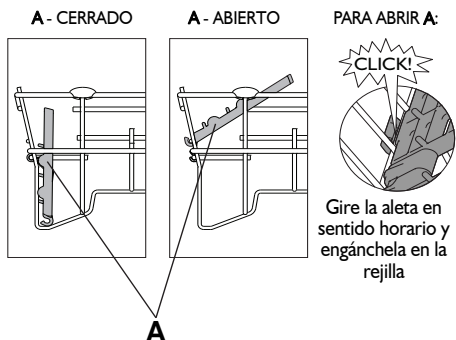
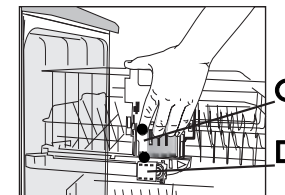

**Cómo extraer el cesto superior** (si procede)

Puede ser útil retirar el cesto superior para colocar utensilios que abultan en el cesto inferior.

- Abra los dos seguros **(D)** para extraer el cesto superior (cuando el cesto superior está colocado, los seguros deben estar cerrados).

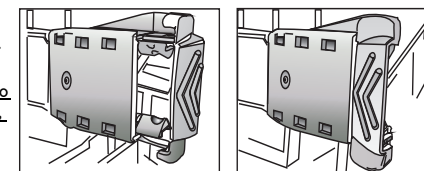

## CESTO INFERIOR (dependiendo del modelo)

**E - Cesta para los cubiertos**

**F - Rejilla:** permite mantener los cubiertos separados para un mejor lavado.

**G - Soportes verticales para platos:** Se pueden plegar para colocar platos.

**H - Soporte lateral con sujeciones plegables (si procede):** los cestos pueden utilizarse para sujetar utensilios o copas largos.

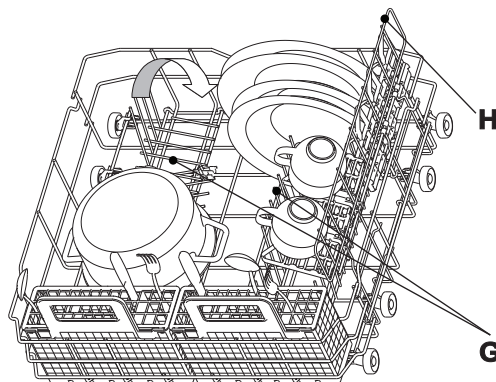
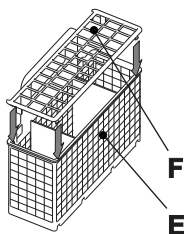

**EL SOPORTE LATERAL SE PUEDE DESMONTAR:**

Extraiga el soporte a la parte delantera de la cesta y elévela para extraerla.

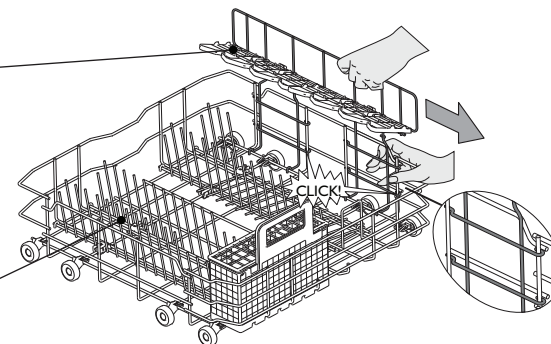

# 5



Disponga la vajilla de forma que el agua no se acumule en las cavidades, asegurándose de que el brazo aspersor pueda girar libremente. Solo use vajilla y platos aptos para lavado en lavavajillas. No use el lavavajillas para artículos de madera, aluminio, lata, cuchillería de plata o vajilla decorada (no vidriada). Coloque la vajilla (p. ej. platos, cuencos, ollas) en los cestos de modo que corra el agua correctamente.

**Encendido del electrodoméstico** Pulse cualquier botón (excepto el botón de cancelación) para encender el panel de control e iniciar la programación.

## Selección del programa

6

### Descripción general de los programas

En el apartado "Cuadro" aparece una ilustración con el número máximo de programas. Los programas disponibles en su lavavajillas se encuentran en el panel (página 1).



Elija el programa de acuerdo con la Tabla de programas incluida (página 1).

La duración del programa depende de las condiciones ambientales de la vivienda, la temperatura, la presión, etc.

## Ciclo de lavado

7

La puerta del lavavajillas debe estar cerrada y la llave del agua debe estar abierta.

### Para detener un programa (por ejemplo, si desea introducir un utensilio):

- Abra la puerta con cuidado (el programa se detiene) e introduzca el utensilio, (**tenga cuidado con el vapor CALIENTE**).
- Pulse el botón de **inicio** y cierre la puerta en menos de 3 segundos (el programa se reanuda desde donde se interrumpió).

### Para cancelar el programa de lavado:

- Abra la puerta, pulse el botón de **cancelación** y cierre la puerta.
- (El electrodoméstico desagua durante 1 minuto y después se apaga).

### Para cambiar el programa en curso:

- Abra la puerta, pulse el botón de **cancelación** para cancelar el programa en curso y cierre la puerta.
- (El electrodoméstico desagua durante 1 minuto y después se apaga).
- Abra la puerta y pulse cualquier botón, excepto el botón de **cancelación** para encender el aparato.
- Seleccione un nuevo programa.
- Pulse el botón de **Inicio** y cierre la puerta antes de que transcurran 3 segundos.

## Apague el lavavajillas. Todo es correcto...

8

Una vez que finaliza el programa, el electrodoméstico pasa al modo de **reposo** automáticamente. Se apagan todos los indicadores luminosos.

Tenga cuidado al abrir la puerta: puede salir vapor caliente.

Vacíe el electrodoméstico comenzando por el cesto inferior para evitar que caigan gotas de agua en la vajilla situada debajo.

## Limpieza y mantenimiento

9

**Filtros**  
Compruébelos  
límpielos en  
caso necesario.

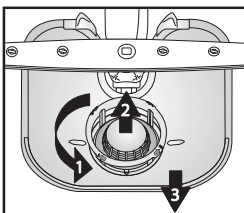

Desenrosque el microfiltro (1), extraígalo (2) y límpielo bien (3)...

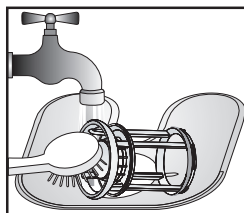

Enjuáguelo en agua...

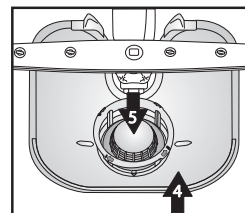

Insértelo

Enrosque el microfiltro. ¡FIJÉSE EN LA MARCA!

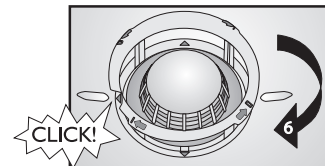

## Solución de pequeños problemas...

10

**Brazos  
aspersores**  
Elimine  
bloques y  
obstrucciones.

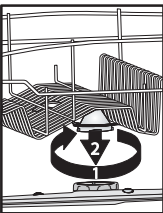

Desenrosque y extraiga el brazo superior...

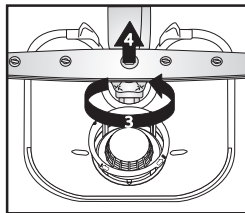

Desenrosque y extraiga el brazo inferior...

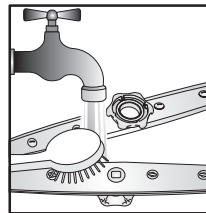

Lave las boquillas de los aspersores bajo el grifo (utilice palillos, si fuera necesario)...

Introduzca y enrosque completamente el brazo inferior y el superior.

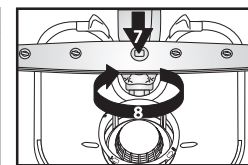
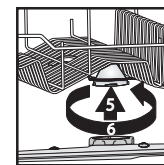



Si se produce algún fallo de funcionamiento, antes de contactar con el Servicio técnico, realice las siguientes comprobaciones para tratar de resolver el problema. La mayoría de los fallos se pueden resolver siguiendo los pasos siguientes, restaurando el funcionamiento normal del lavavajillas.

El lavavajillas...	Causas posibles...	Soluciones...
...no funciona/no se activa	<ul style="list-style-type: none"> <li>- El lavavajillas debe conectarse.</li> <li>- No se ha cerrado la puerta del lavavajillas.</li> <li>- La función de inicio diferido está activada.</li> </ul>	<ul style="list-style-type: none"> <li>- Revise la caja eléctrica de su domicilio para verificar si hay suministro eléctrico.</li> <li>- Compruebe si está cerrada la puerta del lavavajillas.</li> <li>- Compruebe si se ha seleccionado la función de inicio diferido (si procede). Si es así, el lavavajillas no se pondrá en marcha hasta que haya transcurrido el tiempo programado. Si es necesario, realice un restablecimiento pulsando el botón de cancelación o inicie el ciclo inmediatamente pulsando el botón de inicio.</li> </ul>
...el indicador luminoso de cancelación parpadea 6 veces	<ul style="list-style-type: none"> <li>- La llave de paso está cerrada.</li> <li>- Tubo de entrada del agua doblado o filtros de entrada de agua obstruidos.</li> <li>- La presión del agua es reducida.</li> </ul>	<ul style="list-style-type: none"> <li>- La llave de paso debe estar abierta.</li> <li>- El tubo de entrada de agua no debe estar doblado y el filtro de alimentación en la conexión a la llave del agua no debe estar sucio ni obstruido.</li> <li>- La llave del agua debe estar completamente abierta durante la entrada de agua (capacidad mínima: 0,5 litros por minuto).</li> </ul>
...el indicador luminoso de cancelación parpadea 6 veces y el programa ha terminado demasiado pronto (la vajilla está sucia y mojada)	<ul style="list-style-type: none"> <li>- Filtros sucios u obstruidos.</li> <li>- Agua insuficiente en el sistema de alimentación de agua del lavavajillas.</li> <li>- El tubo de desagüe está incorrectamente instalado.</li> <li>- Exceso de espuma en el interior.</li> </ul>	<ul style="list-style-type: none"> <li>- Los filtros no deben estar sucios ni obstruidos.</li> <li>- Los utensilios tipo recipiente (cuencos, tazas, etc.) deben estar colocados boca abajo en el cesto.</li> <li>- El tubo de desagüe debe estar instalado correctamente (en el caso de aparatos empotrados a cierta altura, es necesario dejar 200-400 mm como mínimo desde el borde inferior del aparato). Consulte las instrucciones de montaje.</li> <li>- Repita el lavado sin detergente o espere a que desaparezca la espuma.</li> </ul>
...el indicador luminoso de cancelación parpadea 8 veces	<ul style="list-style-type: none"> <li>- Filtros sucios.</li> <li>- Tubo de desagüe doblado.</li> <li>- La conexión del tubo del sifón está cerrada.</li> </ul>	<ul style="list-style-type: none"> <li>- Limpie los filtros.</li> <li>- El tubo de desagüe no debe estar doblado.</li> <li>- El disco de cierre de la conexión del tubo del sifón debe haberse retirado.</li> </ul>
<p><b>Después de realizar la operación anterior, se debería restablecer la indicación de fallo. En la mayoría de los casos, el fallo desaparece.</b></p> <p><b>Restablecimiento:</b></p> <ul style="list-style-type: none"> <li>➔ Pulse el botón de cancelación.</li> <li>➔ Cierre la puerta.</li> <li>➔ El lavavajillas desagua durante 1 minuto.</li> <li>➔ El lavavajillas ya está listo para el reiniciar el funcionamiento.</li> </ul>		
La vajilla y los cubiertos...	Causas posibles...	Soluciones...
... no están perfectamente limpios/tienen residuos de comida	<ul style="list-style-type: none"> <li>- Espacio insuficiente entre los platos (distribución incorrecta de los utensilios tipo recipiente en el cesto).</li> <li>- Detergente insuficiente; detergente caducado o almacenado incorrectamente.</li> <li>- Temperatura no lo suficientemente elevada para vajilla muy sucia.</li> <li>- Se han cargado los cestos inferior y superior, pero se ha utilizado la función de media carga/multizona.</li> <li>- Se utiliza con frecuencia el programa Eco 50 °C.</li> <li>- Brazos aspersores obstruidos, filtros sucios o montados incorrectamente.</li> <li>- Los brazos aspersores no giran porque la vajilla o los cubiertos los obstaculizan.</li> </ul>	<ul style="list-style-type: none"> <li>- Disponga la vajilla de modo que los objetos no se toquen entre sí. Los utensilios tipo recipiente (cuencos, tazas, etc.) deben estar colocados boca abajo en el cesto.</li> <li>- Si fuera necesario, utilice más detergente; respetando las indicaciones del fabricante respecto a las cantidades. Guarde siempre el detergente en un lugar seco y no lo guarde por periodos excesivamente largos de tiempo.</li> <li>- Para vajilla muy sucia, seleccione un programa con temperatura más alta (consulte la tabla de programas en la página 1).</li> <li>- Si se selecciona la función de media carga/multizona (si procede), recuerde que <b>solo</b> se puede cargar el cesto superior, o bien, <b>solo</b> el cesto inferior para incrementar la eficacia de lavado y obtener resultados óptimos.</li> <li>- En caso de utilizar con frecuencia el programa Eco 50 °C (si procede), de vez en cuando se debería seleccionar el programa Intensivo 65 °C (si procede).</li> <li>- Los brazos aspersores no deben estar obstruidos; los filtros no deben estar sucios y deben estar montados correctamente (consulte "Limpieza y mantenimiento" en la página 5).</li> <li>- Los brazos aspersores deben girar libremente y no deben quedar obstaculizados por la vajilla o los cubiertos.</li> </ul>

La vajilla y los cubiertos...	Causas posibles...	Soluciones...
... se ha encendido el indicador de sal	- Utilice pastillas para agua más blanda.	- Seleccione la opción de pastilla. Si no está disponible, es normal que se encienda el indicador de sal.
...tienen residuos acumulados: residuos de sal regeneradora	- Agua demasiado dura.	- En zonas con agua muy dura, se requiere más sal regeneradora (consulte "Cómo ajustar la dureza del agua" en la página 2).
	- La tapa del depósito de sal está abierta.	- Cierre la tapa del depósito de sal correctamente.
	- No hay suficiente abrillantador.	- Si se utiliza detergente de acción combinada, intente agregar más abrillantador.
...no se secan	- Los recipientes de plástico no se secan correctamente.	- Los materiales sintéticos no suelen secarse bien; si siguen mojados al final del ciclo, séquelos con un trapo.
	- Vajilla limpia que se ha dejado en el lavavajillas durante mucho tiempo después de finalizar el ciclo (por ejemplo, cuando se utiliza la función de inicio diferido).	- En estos casos, la presencia de gotas de agua en la vajilla y en los laterales del lavavajillas es normal. Abra la puerta 5 minutos antes de sacar la vajilla.
	- Distribución incorrecta de los recipientes en el cesto.	- Coloque la vajilla de forma que el agua no se acumule en el interior de los recipientes.
	- Cantidad de abrillantador incorrecta.	- Aumente la cantidad de abrillantador (consulte "Añadir abrillantador" en la página 3).
	- Se ha elegido el programa rápido.	- El programa rápido 40 °C/45 °C está diseñado para el lavado rápido de vajilla poco sucia. Si se utiliza para una carga completa o vajilla muy sucia, puede que la vajilla no se seque completamente. En estos casos, seleccione un programa normal. Para obtener los mejores resultados, abra la puerta después de que haya finalizado el programa y espere 15 minutos antes de vaciar el lavavajillas.
...tienen piezas de plástico descoloridas	- Zumo de tomate/zanahoria	- La salsa de tomate, por ejemplo, puede ocasionar decoloración de las piezas de plástico. Se recomienda el detergente en polvo ya que permite cantidades ligeramente más elevadas para mantener la blancura de las piezas. Deben utilizarse programas con temperaturas más altas.
...cristal opaco, etc.	- Vajilla no apta para su lavado en lavavajillas (porcelana).	- Use solamente vajilla y platos adecuados para lavavajillas.
...depósitos que se pueden eliminar en cristal	- Se ha utilizado un programa incorrecto para cristal.	- Los platos deben colocarse juntos, evitando que se toquen. No coloque el cristal junto en los cestos. Utilice el programa adecuado para cristal.
... los vasos no brillan	- Se han utilizado vasos no aptos para su lavado en lavavajillas (porcelana).	- Algunos tipos de vasos no se pueden limpiar en lavavajillas.
...depósitos permanentes en el cristal	- Efecto arco iris.	- Este fenómeno es irreversible. Para el futuro recomendamos: - Cambiar el sistema de control de la dosificación del abrillantador. - Tener cuidado y utilizar la cantidad de detergente recomendado. - Con las pastillas de acción combinada, consulte las recomendaciones del fabricante del detergente.
... las tazas de té se oscurecen y no desaparece la suciedad después de lavarlos en el lavavajillas.	- Causa desconocida.	- Este fenómeno es inevitable. La teína altera los colores permanentemente.
... manchas de óxido	- No se ha utilizado el programa de prelavado.	- Los residuos de alimentos con contenido de sal o ácidos pueden formar manchas de óxido incluso en los cubiertos de acero inoxidable. Para evitar esto, use siempre un programa de prelavado si los platos van a ser lavados más adelante.
... otras manchas	- La dosificación de abrillantador es demasiado reducida.	- En el caso de que aparezcan manchas, aumente la dosis de abrillantador (consulte "Añadir abrillantador" en la página 3). - Si utiliza un detergente de acción combinada, es posible que deba añadir más abrillantador.
... rayas	- La dosis de abrillantador es demasiado alta.	- En caso de rayas, reducir la dosis de abrillantador (consulte la página 3, "Incorporación del abrillantador"). - Si utiliza un detergente de acción combinada que incluye abrillantador, no añada abrillantador adicional.
... espuma	- Dosis de abrillantador/detergente inadecuados.	- Utilice solo la cantidad necesaria de detergente/abrillantador, ya que las cantidades excesivas pueden provocar un exceso de espuma.

## Desconecte el cable de alimentación eléctrica.

## Qué hacer si...

Si tras efectuar las comprobaciones anteriores, persiste la anomalía, apague el aparato, desconecte el cable de la toma eléctrica y cierre la llave de paso. Contacte al servicio de asistencia técnica (vea la garantía). Antes de contactar a nuestro servicio de asistencia técnica, tome nota de lo siguiente:

- la descripción del problema,
- el tipo y modelo del electrodoméstico,
- el código de servicio (el número indicado en la placa de características autoadhesiva dentro de la puerta, en el lateral derecho):



## Precauciones y recomendaciones generales

### 1. Embalaje

El material de embalaje es 100% reciclable y está marcado con el símbolo de reciclaje .

### 2. Eliminación del embalaje y verificaciones

Después de desembalar, asegúrese de que el lavavajillas no ha sufrido daños y que la puerta cierra correctamente. Si tiene dudas, contacte a un técnico cualificado o a su distribuidor local.

### 3. Antes de utilizar el lavavajillas por primera vez

- Este electrodoméstico está diseñado para funcionar con una temperatura ambiente mínima de 5 °C.
- El lavavajillas ha sido probado por el fabricante para garantizar su funcionamiento correcto. Dichas pruebas pueden dejar pequeñas gotas o marcas de agua que desaparecerán con el primer lavado.

### 4. Ahorro de energía y agua

- No enjuague la vajilla en un chorro del agua.
- Utilice siempre el lavavajillas con carga completa; de lo contrario, seleccione la función de media carga/multizona (si procede).
- Si hay fuentes ecológicas de energía, tales como paneles solares, bombas de calor o sistemas de calefacción centralizada, el lavavajillas puede estar conectado a la red de agua caliente con una temperatura del agua máxima de 60 °C. Asegúrese de que el tubo de entrada de agua sea adecuado (indicación "70 °C Máx" o "90 °C Máx").

### 5. Seguridad para los niños

- Mantenga los materiales de embalaje fuera del alcance de los niños.
- No se debe permitir que los niños jueguen con el lavavajillas.
- Almacene el detergente, el abrillantador y la sal fuera del alcance de los niños.

### 6. Advertencias de seguridad

- Este electrodoméstico no fue concebido para ser usado por niños o por personas con discapacidad física o mental, a menos que tengan una supervisión adecuada por parte de un adulto capaz de garantizar un uso seguro.
- No haga funcionar el electrodoméstico al aire libre
- No almacene materiales inflamables cerca del lavavajillas.
- El agua del lavavajillas no es potable.
- No emplee disolventes en el lavavajillas: **existe riesgo de explosión.**
- Tenga cuidado cuando la puerta esté abierta: **existe riesgo de tropezar con ella.**
- La puerta abierta del lavavajillas solo puede soportar el peso del cesto cargado al extraerlo. No ponga objetos sobre la puerta, ni se siente o se suba en ella.
- Los artículos afilados pueden ocasionar heridas (por ej., cuchillos), y deben ser puestos en la cesta de los cubiertos con el extremo afilado hacia abajo. Los utensilios de mango largo deben ser dispuestos horizontalmente en el cesto superior, con el extremo afilado mirando hacia el frente del electrodoméstico.

- Antes de efectuar cualquier operación de mantenimiento, limpieza o en caso de avería, desenchufe el cable de la toma eléctrica y cierre la llave de paso.
- Las reparaciones y las modificaciones técnicas deben ser llevadas a cabo exclusivamente por un técnico cualificado.

### 7. Resistencia a las heladas

Si el lavavajillas se coloca en un ambiente expuesto al riesgo de helarse, debe desaguarse completamente. Cierre la llave del agua, retire los tubos de entrada y de salida y deje que desagüe completamente. Compruebe que en el depósito de la sal haya al menos 1 kg de sal regeneradora disuelta para proteger el aparato temperaturas de hasta -20 °C. Es posible que se indique un mensaje de error al reanudarse el programa (consulte la página 6).

El indicador de **cancelación** parpadea 6 veces: el aparato debe permanecer a temperatura ambiente mínima de 5 °C durante al menos 24 horas.

Después de realizar alguna de las operaciones anteriores, deberá reiniciar el sistema (consulte el capítulo "Qué hacer si...").

### 8. Eliminación

- Este aparato está fabricado con materiales reciclables. Si usted decide deshacerse del lavavajillas, debe desecharlo siguiendo la normativa local de desecho. Corte el cable de electricidad para inutilizarlo. Para evitar situaciones de posible peligro para los niños (por ej., peligro de asfixia), rompa la cerradura de la puerta para que no pueda volver a cerrarse.
- Este electrodoméstico está marcado según la Directiva europea 2002/96/CE sobre residuos de aparatos eléctricos y electrónicos (RAEE). Al asegurarse de que este lavavajillas sea desechado adecuadamente, usted puede ayudar a evitar consecuencias potencialmente nocivas para el medioambiente y la salud. Un desecho inadecuado de un aparato de este tipo, como desecho doméstico, puede tener efectos perjudiciales para el medioambiente. El símbolo



que figura en el producto, o en los documentos que lo acompañan, indica que no deberá tratarse como un desecho doméstico y que se deberá trasladar a un centro de recogida para el reciclaje de equipos eléctricos y electrónicos. El desecho debe ser realizado siguiendo las regulaciones ambientales locales sobre el desecho de desperdicios. Para mayor información sobre el tratamiento, recuperación y reciclaje de este lavavajilla, contacte a su autoridad local competente, el servicio de recogida de desechos domésticos o la tienda en la que compró el producto.

### Declaración de conformidad CE

Este aparato se ha diseñado, fabricado y distribuido de acuerdo con las normas de seguridad de las directivas de la CE:

 2006/95/CE, 89/336/CE, 93/68/CE y 2002/95/CE (Directiva RoHS).

**Capacidad de carga:** Servicio de 12 comensales.

La garantía no cubre las averías causadas por un uso incorrecto del electrodoméstico.

Nos reservamos el derecho de hacer modificaciones técnicas.