

Whirlpool

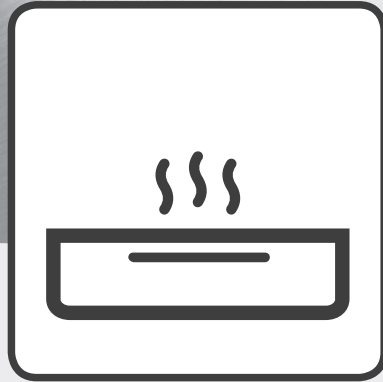

Bezpečnostní pokyny, Použití a péče a Průvodce instalací
Biztonsági, használati és kezelési, valamint üzembe helyezési útmutató
Қауіпсіздық туралы нұсқаулар, Паайдалану және Күтіп ұстау
және Орнату нұсқаулығы
Instrukcje bezpieczeństwa, obsługi i konserwacji oraz wytyczne
dotyczące instalacji
Instrucțiuni privind siguranța, ghid privind utilizarea și întreținerea
și instalarea
Указания по технике безопасности, использованию, уходу и установке
Bezpečnostné pokyny, Návod na používanie, údržbu a inštaláciu
Інструкції з техніки безпеки, експлуатації, догляду та монтажу



www.whirlpool.eu/register



⌀ x 2

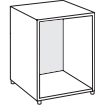
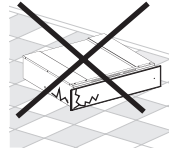
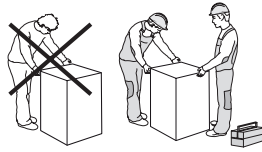
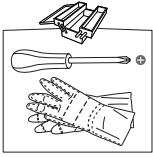

90° C

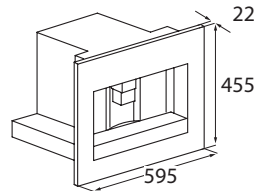
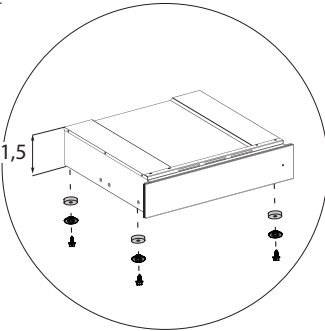
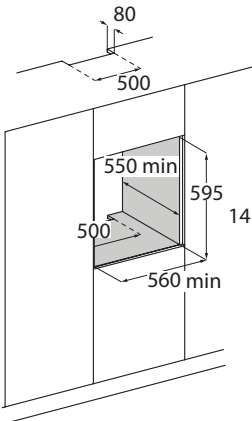
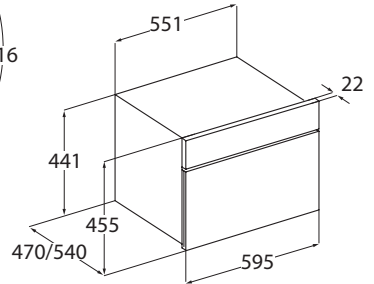
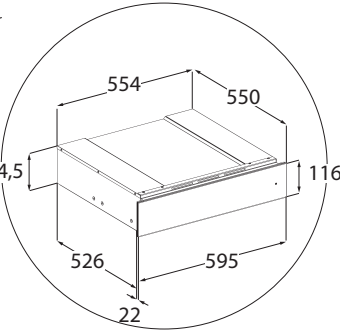
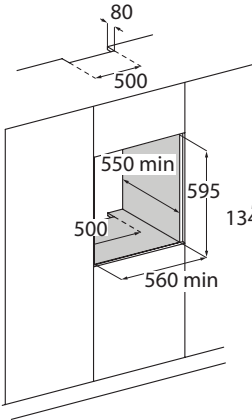
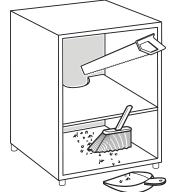
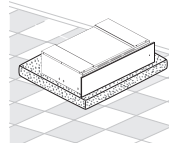
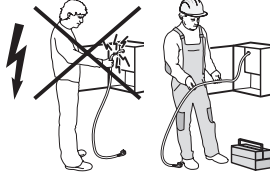
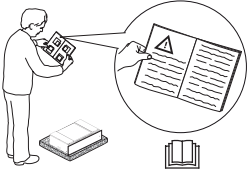

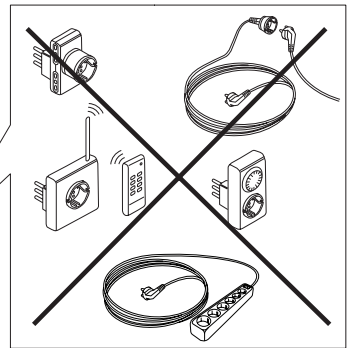
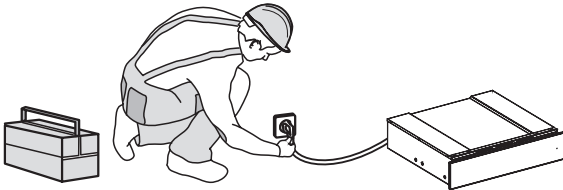
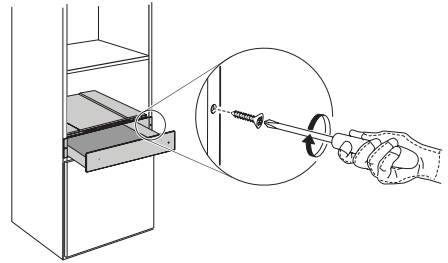
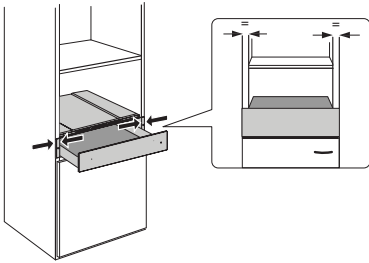
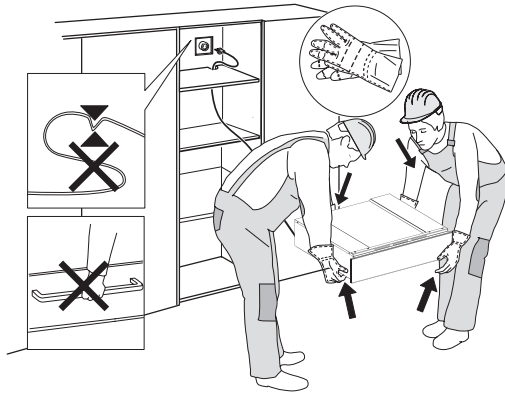

NÁVOD K POUŽITÍ

	Strana
BEZPEČNOSTNÍ POKYNY	6
PŘED POUŽITÍM OHŘÍVACÍ ZÁSUVKY	9
INSTALACE	9
JAK POUŽÍVAT PRODUKT	10
POPIS OVLÁDACÍHO PANELU	10
OHŘÍVACÍ OZÁSUVKA	10
POUŽITÍ	10
VOLBA TEPLoty	11
DOBY OHŘEVU	11
KAPACITA	11
ČIŠTĚNÍ A ÚDRŽBA	12
JAK ODSTRANIT PORUCHU	12
SERVISNÍ STŘEDISKO	13

BEZPEČNOSTNÍ POKYNY

JE DŮLEŽITÉ SI JE DŮKLADNĚ PŘEČÍST A ŘÍDIT SE JIMI

Před použitím spotřebiče si přečtěte tyto bezpečnostní pokyny. Mějte je při ruce pro účely pozdějšího použití.

V těchto pokynech a na samotném spotřebiči jsou uvedena důležitá bezpečnostní upozornění, která je třeba za všech okolností dodržet. Výrobce odmítá nést jakoukoli odpovědnost za poruchy, které byly způsobeny nedodržením bezpečnostních pokynů, nevhodným používáním spotřebiče nebo nesprávným nastavením ovladačů.

⚠ Velmi malé děti (0–3 roky) je třeba držet v bezpečné vzdálenosti od spotřebiče. Malé děti (3–8 let) by se neměly ke spotřebiči přibližovat, pokud nejsou pod dozorem. Děti starší 8 let a osoby s fyzickým, smyslovým či duševním postižením nebo bez patřičných zkušeností a znalostí mohou tento spotřebič používat pouze pod dohledem nebo tehdy, pokud obdržely informace o bezpečném použití spotřebiče a rozumějí rizikům, která s jeho používáním souvisejí. Nedovolte dětem, aby si se spotřebičem hrály. Nedovolte dětem, aby bez dohledu prováděly čištění a běžnou údržbu spotřebiče.

⚠ POZOR: Spotřebič a jeho přístupné součásti se při použití

zahřívají. Je třeba dbát opatrnosti, abyste se nedotkli topných těles. Děti mladší 8 let se nesmějí ke spotřebiči přibližovat, pokud nejsou pod dohledem dospělé osoby.

⚠ Při sušení potravin neponechávejte spotřebič bez dozoru.

⚠ Do blízkosti spotřebiče nepokládejte oděvy nebo jiné hořlavé materiály, dokud veškeré jeho součásti zcela nevychladnou – riziko vzniku požáru! Budte vždy obezřetní, pokud připravujete jídlo s vysokým obsahem tuku, oleje nebo když přidáváte alkoholické nápoje – riziko vzniku požáru! Při vyjímání pekáčů a dalšího příslušenství používejte chňapku. Po skončení pečení otevřete dvířka opatrně a nechejte horký vzduch nebo páru unikat postupně – riziko popálení! Neblokujte vývody na přední straně spotřebiče, kterými odchází horký vzduch – riziko vzniku požáru.

⚠ Budte opatrní, pokud jsou dvířka spotřebiče otevřená, abyste do nich nenarazili.

POVOLENÉ POUŽITÍ

⚠ POZOR: Tento spotřebič není určen k ovládní pomocí externího spínacího zařízení, jako je časovač, či samostatného systému dálkového ovládní.

⚠ Tento spotřebič je určen k použití v domácnosti a podobných zařízeních, jako jsou: kuchyňské kouty pro zaměstnance v obchodech, kancelářích a na jiných pracovištích; statky; klienty hotelů, motelů, zařízení typu „bed & breakfast“ a jiných rezidenčních prostředích.

⚠ Není přípustné používat jej jiným způsobem (např. k vytápění místností).

⚠ Tento spotřebič není určen pro profesionální použití. Spotřebič nepoužívejte venku.

⚠ Neskladujte výbušné nebo hořlavé látky (např. benzín nebo aerosolové plechovky) uvnitř nebo v blízkosti spotřebiče – nebezpečí požáru!

INSTALACE

⚠ Stěhování a instalace spotřebiče vyžaduje minimálně dvě osoby – nebezpečí zranění. Při rozbalování a instalaci používejte ochranné rukavice – nebezpečí pořezání.

⚠ Instalaci, včetně případného připojení k přívodu vody a elektřiny, a opravy musí provádět kvalifikovaný technik. Neopravujte ani nevyměňujte žádnou část spotřebiče, pokud to není výslovně uvedeno v návodu k použití. Nedovolte dětem, aby se přibližovaly k místu instalace. Po vybalení spotřebiče se přesvědčte, že nebyl při dopravě poškozen. V případě problémů se obraťte na prodejce nebo na nejbližší servisní středisko. Po instalaci musí být obalový

materiál (plasty, polystyrenová pěna atd.) uložen mimo dosah dětí – nebezpečí udušení. Před zahájením instalace je nutné spotřebič odpojit od elektrické sítě – nebezpečí úrazu elektrickým proudem. Během instalace se ujistěte, že zařízení nepoškozuje napájecí kabel – nebezpečí požáru a úrazu elektrickým proudem. Zařízení nezapínejte, dokud nebyla ukončena instalace.

⚠ Je-li nutné skříňku, do které bude zařízení umístěno, přiříznout, proveďte tyto práce ještě předtím, než jej do skříňky zasunete. Následně odstraňte všechny dřevěné třísky a piliny.

Do zahájení montáže neodstraňujte polystyrénový podstavec spotřebiče.

⚠ Po provedení instalace nesmí být dno spotřebiče přístupné – riziko popálení.

⚠ Spotřebič neinstalujte za dekorativní dvířka – riziko požáru!

DŮLEŽITÁ UPOZORNĚNÍ TÝKAJÍCÍ SE ELEKTRICKÉHO ZAPOJENÍ

⚠ Typový štítek je umístěn na předním okraji spotřebiče (je viditelný při otevřených dveřích).

⚠ V souladu s národními bezpečnostními normami týkajícími se elektrických zařízení musí být možné odpojit spotřebič od elektrické sítě vytažením zástrčky, pokud je zástrčka přístupná, nebo, v souladu s pravidly pro zapojování, prostřednictvím vícepólového vypínače umístěného před

zásuvkou a spotřebič musí být uzemněn.

⚠ Nepoužívejte prodlužovací kabely, sdružené zásuvky nebo adaptéry. Po provedení instalace nesmí být elektrické prvky spotřebiče pro uživatele přístupné. Nepoužívejte spotřebič, pokud jste mokří nebo naboso. Tento spotřebič nezapínejte, pokud je poškozen napájecí síťový kabel či zástrčka, pokud správně nefunguje nebo byl poškozen či spadl.

⚠ Jestliže je poškozený přívodní kabel, smí ho vyměnit (za identický díl) pouze výrobce, servisní technik nebo osoba s obdobnou kvalifikací, jinak by mohlo dojít k úrazu – riziko elektrického šoku.

⚠ V případě výměny napájecího kabelu se obraťte na autorizované servisní středisko.

ČIŠTĚNÍ A ÚDRŽBA

⚠ POZOR: Než zahájíte jakoukoli údržbovou operaci, ujistěte se, že je spotřebič vypnutý a odpojený od zdroje napájení; nikdy nepoužívejte parní čistič – riziko elektrického šoku.

⚠ K čištění skla dvířek nepoužívejte drsné abrazivní čističe nebo kovové škrabky, jinak se jeho povrch může poškrábat a v důsledku toho sklo roztržít.

⚠ Před prováděním jakýchkoli úkonů údržby nebo čištěním je nutné nechat spotřebič vychladnout. – riziko popálení!

LIKVIDACE OBALOVÉHO MATERIÁLU

Obal je vyroben ze 100% recyklovatelného materiálu a je označen recyklačním znakem . Jednotlivé části obalového materiálu proto zlikvidujte odpovědně podle platných místních předpisů upravujících nakládání s odpady.

LIKVIDACE DOMÁČÍCH ELEKTROSPOTŘEBIČŮ

Tento spotřebič byl vyroben z recyklovatelných nebo opakovaně použitelných materiálů. Zlikvidujte jej podle místních předpisů pro likvidaci odpadu. Další informace o likvidaci, renovaci a recyklaci elektrických spotřebičů získáte na místním úřadě, ve středisku pro sběr domácího odpadu nebo v obchodě, kde jste spotřebič zakoupili. Tento spotřebič je označen v souladu s evropskou směrnicí 2012/19/EU o odpadních elektrických a elektronických zařízeních (OEEZ). Zajištěním správné likvidace tohoto výrobku pomůžete zabránit negativním vlivům na životní prostředí a lidské zdraví.

Symbol  na výrobku nebo příslušných dokladech udává, že tento výrobek nesmí být likvidován společně s domácím odpadem, nýbrž je nutné jej odevzdat do příslušného sběrného střediska k recyklaci elektrických a elektronických zařízení.

PŘED POUŽITÍM OHŘÍVACÍ ZÁSUVKY

Chcete-li zásuvku otevřít a zavřít, zatlačte na střed panelu, jak je znázorněno na obrázku.

Při prvním použití spotřebič vyčistěte následujícím způsobem:

- Otřete vnější plochy vlhkým hadříkem a pak je osušte.
 - Prázdnou zásuvku zahřejte alespoň na dvě hodiny: Otočte ovladačem teploty na maximum, abyste odstranili všechny zbytky tuků, olejů nebo pryskyřice, které by mohly způsobovat nepříjemný zápach při ohřívání talířů. Vytvěřte místnost.
 - Po provedení těchto kroků je spotřebič připraven k prvnímu použití.
- Před použitím odstraňte:
 - lepicí pásky na přední části a dvířkách ohřívací zásuvky s výjimkou typového štítku;
 - nedovolte dětem, aby se přibližovaly ke spotřebiči a obalových materiálům; smí se jich dotýkat pouze pod dozorem dospělé osoby;
 - veškeré případné nálepky z příslušenství.

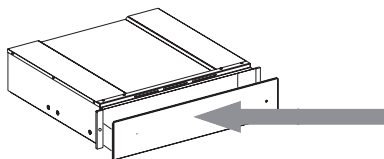

INSTALACE

Bezpečnostní pokyny pro instalaci ohřívací zásuvky

DŮLEŽITÉ: Zásuvka musí být ihned připevněna ke skřínce podle níže uvedených pokynů. Kombinovaný spotřebič se nesmí instalovat před připevněním zásuvky ke skřínce.

Zásuvku připevněte jako na obrázku.

Před elektrickým připojením spotřebiče se ujistěte, že údaje typového štítku odpovídají napájecímu zdroji, jinak by mohlo dojít k poškození spotřebiče.

Po provedení instalace spotřebiče musí být zástrčka přístupná.

Tuto ohřívací zásuvku je možné zabudovat pouze v kombinaci s dalšími spotřebiči s maximální hmotností 60 kg a vybavenými vhodným chladicím větráním.

Při instalaci spotřebiče, který lze kombinovat s ohřívací zásuvkou se řiďte pokyny uvedenými v příslušném návodu k použití a instalaci.

Důležité: Nad ohřívací zásuvku se smí instalovat jen kávovar nebo mikrovlnná trouba stejné značky, o velikosti uvedené na další straně. Při instalaci se pečlivě řiďte pokyny uvedenými v příručce dodávané s kávovarem a kombinovanou mikrovlnnou troubou.

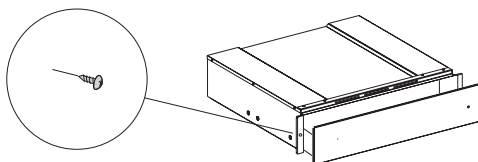

JAK POUŽÍVAT PRODUKT

POPIS OVLÁDACÍHO PANELU

1. Ovladač teploty
2. Vypínač zapnutí/vypnutí s kontrolkou
3. Kontrolka zapnutí/vypnutí

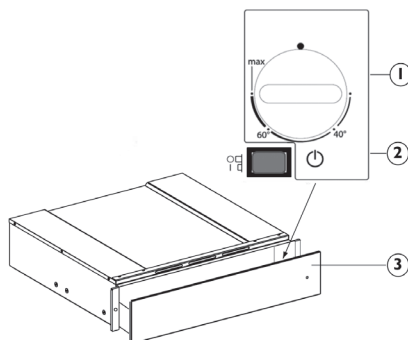

OHŘÍVACÍ OZÁSUVKA

Ovládacími prvky jsou ovladač teploty a vypínač zapnutí/vypnutí s kontrolkou. Při stisknutí vypínače (poloha 1) je zásuvka zapnutá, zatímco v případě uvolnění vypínače (poloha 0) je zásuvka vypnutá.

Tyto ovladače jsou viditelné pouze u otevřené zásuvky.

Po zavření zásuvky kontrolka na její přední straně spotřebiče signalizuje zapnutí.

POUŽITÍ

- Vložte nádobí do zásuvky.
- Nastavte teplotu.
- Zapněte spotřebič. tlačítko se rozsvítí.
- Zavřete zásuvku opatrným zasunutím.
- Před vyjmutím zahřátého nádobí zásuvku vypněte.

VOLBA TEPLoty

Ovladač teploty umožňuje nastavení až do asi 75 °C (max). Otočte ovladačem teploty ve směru hodinových ručiček na doraz, což znamená maximum, a pak proti směru hodinových ručiček.

Nesnažte se ovladač přetočit až za doraz, termostat by se mohl poškodit.

Nastavení teploty	Návod k použití	
40 °C	šálky, sklenice	Šálky a sklenice ohřáté při této teplotě pomáhají oddálit dobu ochlazení nalitých nápojů. Při vyjímání nádob ze zásuvky používejte rukavice.
60 °C	talíře	Talíře ohřáté při této teplotě pomáhají oddálit dobu ochlazení nalitých nápojů. Při vyjímání nádob ze zásuvky používejte rukavice.
MAX. asi 75 °C	nádobí	Termostat je nastaven na maximální teplotu. Při vyjímání nádob ze zásuvky používejte rukavice.

DOBY OHŘEVU

Čas nutný k ohřevu talířů, sklenic apod. závisí na různých faktorech:

- materiálu a tloušťce nádobí
- množství
- rozložení nádobí
- Nastavení teploty

Z těchto důvodů není možné uvádět přesné údaje.

Doporučujeme stanovit si optimální požadované nastavení na základě praktických zkušeností.

KAPACITA

Množství nádobí závisí na výšce zásuvky a velikosti nádobí.

Uvědomte si, že do zásuvky se vejde maximálně 25 kg.

ČIŠTĚNÍ A ÚDRŽBA

Před prováděním jakékoliv údržby a čištění se ujistěte, že spotřebič vychladl.

Nepoužívejte parní čističe.

Před prováděním jakékoliv údržby musí být spotřebič odpojen od elektrické sítě.

Používejte bezpečnostní rukavice.

Nepoužívejte drátěnku, drsné houbičky nebo abrazivní/žíravé prostředky, protože by mohlo dojít k poškození povrchu spotřebiče.

U zásuvek s povrchem iXelium postupujte takto:

- Používejte měkký hadřík (nejlépe z mikrovláknů) navlhčený vodou nebo běžným čisticím prostředkem na okna.
- K čištění nepoužívejte papírové utěrky, které by na povrchu mohly zanechat zbytky papíru a šmouhy.
- Nepoužívejte přípravky s drsnými částicemi, korozivní přípravky nebo přípravky na bázi chlóru či drátěnky.
- Nepoužívejte čisticí přístroje na hořlavou páru.
- Na povrchu nenechávejte kyselé ani zásadité látky, jako ocet, hořčici, sůl, cukr nebo citronovou šťávu.

U skleněných ploch postupujte takto:

- Použijte neutrální čisticí prostředek a vlažnou vodou, osušte měkkým hadříkem.
- Na povrchu nenechávejte kyselé ani zásadité látky, jako ocet, hořčici, sůl, cukr nebo citronovou šťávu.

Spodek zásuvky z tvrzeného skla

Spodek zásuvky doporučujeme omývat po každém použití, samozřejmě až po vychladnutí. Tím zabráníte usazování špíny a čištění bude jednodušší.

- K čištění použijte čistý hadřík, papírové utěrky a tekutý prostředek na mytí nádobí nebo speciální čisticí prostředky na čištění tvrzeného skla.
- Nepoužívejte výrobky s drsnými částicemi, bělidla, aerosolové prostředky na trouby nebo kovové drátěnky.

JAK ODSTRANIT PORUCHU

Jestliže se nádobí neohřívá, zkontrolujte, zda:

- je spotřebič zapnutý;
- jste nastavili správnou teplotu;
- větrací otvory nejsou zakryté talíři nebo velkými mísami;
- se nádobí neohřívalo kratší dobu;
- není vypnutý síťový vypínač.

Dobu ohřívání ovlivňují různé faktory, např.:

- materiál a tloušťka nádobí, množství nádobí a jeho rozmístění, nastavená teplota;
- optimální doba pro ohřívání nádobí se může lišit, proto je vhodné potřebnou dobu vyzkoušet a stanovit ji podle svých požadavků.

SERVISNÍ STŘEDISKO

Než zavoláte do poprodejního servisu:

1. Zkuste problém vyřešit sami podle instrukcí v kapitole „Jak odstranit poruchu“.
2. Zkuste spotřebič vypnout a znovu zapnout. Tímto postupem se problém v některých případech podaří odstranit.

V případě následujících problémů se obraťte na kvalifikovaného technika nebo na poprodejní servis:

Nádobí není dostatečně teplé:

- elektrický kabel může být odpojený, nebo poškozený;

Nádobí je příliš horké:

- regulátor teploty může být vadný.

Vypínač Zap/Vyp se neaktivuje, i když je spotřebič zapnutý:

- kontrolka vypínače je vadná.

Pokud problém přetrvává i po provedení výše uvedených kroků, obraťte se na nejbližší servisní středisko.

Uvedte:

- stručný popis poruchy;
- typ a přesný model ohřívací zásuvky;
- servisní číslo (číslo uvedené za slovem SERVICE na typovém štítku), uvedené na vnější pravé hraně kolejničky zásuvky; Servisní číslo je uvedeno i na záručním listu;
- svou úplnou adresu;
- své telefonní číslo.

SERVICE 00 0000 00000



Jestliže je nutná oprava, obraťte se na autorizované servisní středisko (abyste měli jistotu, že budou použity originální náhradní díly a oprava bude provedena správně). Nedodržení výše uvedených pokynů může mít za následek ohrožení bezpečnosti a kvality spotřebiče.

HASZNÁLATI ÚTMUTATÓ

	Oldal
BIZTONSÁGI UTASÍTÁSOK	15
A MELEGÍTŐ FIÓK HASZNÁLATA ELŐTT ÜZEMBE HELYEZÉS	18
A KÉSZÜLÉK HASZNÁLATA	19
A KEZELŐPANEL BEMUTATÁSA	19
MELEGÍTŐ FIÓK	19
MŰKÖDÉS	19
HŐMÉRSÉKLET-VÁLASZTÁS	20
MELEGÍTÉSI IDŐK	20
TÖLTETKAPACITÁS	20
TISZTÍTÁS ÉS KARBANTARTÁS	21
HIBAELHÁRÍTÁSI ÚTMUTATÓ	21
VEVŐSZOLGÁLAT	22

A készülék használata előtt olvassa el az alábbi biztonsági útmutatót. Őrizze meg a későbbi felhasználás érdekében.

A kézikönyvben és a készüléken található fontos biztonsági figyelmeztetéseket mindig olvassa el és tartsa be. A gyártó nem vállal felelősséget a biztonsági utasítások figyelmen kívül hagyásából, a készülék nem rendeltetésszerű használatából vagy a készülék kezelőszerveinek helytelen beállításából eredő károkért.

⚠ Kisgyermeket (0–3 év között) ne engedjen a készülék közelébe. Gyermekek (3–8 év között) kizárólag felügyelet mellett tartózkodhatnak a készülék közelében. 8 éves vagy idősebb gyermekek, valamint testi, érzékszervi vagy szellemi fogyatékkal élő, illetve tapasztalat vagy ismeretek hiányában hozzá nem értő személyek a készüléket kizárólag felügyelet mellett vagy a biztonságos használatra vonatkozó tájékoztatást követően és a fennálló kockázatok megértése után használhatják. Ne engedje, hogy a gyermekek játszanak a készülékkel. A készülék tisztítását és karbantartását gyermekek kizárólag felügyelet mellett végezhetik.

⚠ FIGYELEM: A készülék és annak hozzáférhető részei használat

közben felforrósodnak. Legyen óvatos, és ne érintse meg a fűtőszálakat. A 8 évesnél fiatalabb gyermekeket távol kell tartani a készüléktől, hacsak nincsenek folyamatos felügyelet alatt.

⚠ Aszalás közben soha ne hagyja felügyelet nélkül a készüléket!

⚠ Tűzbiztonsági okokból ne hagyjon konyharuhát vagy más gyúlékony tárgyat a készülék közelében, amíg annak minden része teljesen ki nem hűl. Mindig kísérje figyelemmel a zsíros, olajos ételek készítését, és legyen óvatos az alkoholos italok hozzáadásakor, mert azok tüzet okozhatnak. Az edények és tartozékok kivételéhez használjon fogókesztyűt. A sütés végén óvatosan nyissa ki a sütő ajtaját, és az égési sérülések elkerülése érdekében hagyja, hogy a forró levegő vagy a gőz fokozatosan távozzon, mielőtt a sütőbe nyúlna. Ne torlaszolja el a készülék elején levő szellőzőket, ahol a forró levegő távozik, mert azzal tüzet okozhat.

⚠ Legyen óvatos, amikor a készülék ajtaja nyitva van, nehogy megüsse magát.

RENDELTETÉSSZERŰ HASZNÁLAT

⚠ VIGYÁZAT! Kialakításából adódóan a készülék működtetése nem lehetséges külső időzítő

szerkezettel vagy külön távirányítóval.

⚠ Ezt a készüléket háztartási, illetve ahhoz hasonló célokra tervezték, mint például: üzletekben, irodákban és más munkahelyeken lévő konyhákba; tanyára; szállodák, motelek, reggelit és szobát kínáló és egyéb szálláshelyek vendégei számára.

⚠ Minden más felhasználása tilos (pl. helyiségek fűtése).

⚠ A készülék nem nagyüzemi használatra való. Ne használja a készüléket a szabadban.

⚠ Ne tegyen a készülékbe vagy annak közelébe robbanásveszélyes vagy gyúlékony anyagokat (pl. benzint vagy aeroszolos flakont), mert ezek tüzet okozhatnak.

ÜZEMBE HELYEZÉS

⚠ A készülék mozgatását és üzembe helyezését a sérülésveszély csökkentése érdekében két vagy több személy végezze. Viseljen védőkesztyűt a készülék kicsomagolása és üzembe helyezése során, nehogy megvágja magát.

⚠ A készülék üzembe helyezését és javítását, a vízbekötést (ha van) és az elektromos csatlakoztatást is beleértve, kizárólag képzett szakember végezheti. Csak akkor javítsa meg vagy cserélje ki a készülék egyes alkatrészeit, ha az adott művelet szerepel a felhasználói kézikönyvben. Ne engedje a gyermekeket abba a helyiségbe, ahol az üzembe

helyezést végzi. A kicsomagolás után ellenőrizze, hogy a készülék nem sérült-e meg a szállítás során. Probléma esetén vegye fel a kapcsolatot a kereskedővel vagy a legközelebbi vevőszolgálattal. Üzembe helyezés után a csomagolóanyagokat (műanyag, habszivacs stb.) az esetleges fulladásveszély miatt olyan helyen tárolja, ahol gyermekek nem férhetnek hozzá. Az áramütés elkerülése érdekében az üzembe helyezési művelet előtt húzza ki a készülék hálózati csatlakozóját. Az áramütés elkerülése érdekében az üzembe helyezés során győződjön meg arról, hogy a készülék miatt nem sérül-e a hálózati tápkábel. A készüléket csak a megfelelő üzembe helyezést követően kapcsolja be.

⚠ Végezzen el minden asztalosmunkát a bútoron, és gondosan távolítson el minden faforgácsot és fűrészport, mielőtt a készüléket a befoglaló egységbe szerelné.

A készüléket csak az üzembe helyezéskor vegye le a hungarocell védőalapzatról.

⚠ Az égési sérülések elkerülése érdekében az üzembe helyezést követően a készülék alja már nem lehet hozzáférhető.

⚠ Tűzbiztonsági okokból ne helyezze üzembe a készüléket díszajtó mögött.

ELEKTROMOS ÁRAMMAL KAPCSOLATOS FIGYELMEZTETÉSEK

⚠ Az adattábla a készülék elülső szegélyén van (látható, amikor a melegítő fiók nyitva van).

⚠ Fontos, hogy a készüléket le lehessen választani az elektromos hálózatról a villásdugó kihúzásával vagy az aljzat és a készülék közé szerelt, többpólusú megszakítóval, illetve kötelező a készüléket az országos elektromos biztonsági előírásoknak megfelelően földelni.

⚠ Ne használjon hosszabbítót, elosztót vagy adaptert. Beszerelés után az elektromos alkatrészeknek hozzáférhetetlennek kell lenniük a felhasználó számára. Ne használja a készüléket meztláb, és ne nyúljon hozzá nedves kézzel. Ne használja a készüléket, ha a tápkábel vagy a csatlakozódugó sérült, illetve ha a készülék nem működik megfelelően, megsérült vagy leejtették.

⚠ Ha a hálózati kábel megsérül, az áramütés kockázatának elkerülése érdekében a gyártóval, annak szervizképviselőjével vagy egy hasonlóan képzett szakemberrel kell egy ugyanolyan kábelre kicseréltetni.

⚠ A hálózati tápkábel cseréjéhez forduljon a hivatalos szervizközponthoz.

TISZTÍTÁS ÉS KARBANTARTÁS

⚠ FIGYELEM: Bármilyen karbantartási művelet előtt győződjön meg arról, hogy a készüléket kikapcsolta és kihúzta

a konnektorból. Az áramütés elkerülése érdekében soha ne használjon gőznyomással működő tisztítókészüléket.

⚠ Ne használjon durva, korrozív tisztítószeret vagy éles fémkaparókat a sütőajtó üvegének tisztításához, ugyanis azok összekarcolhatják a felületét, ami az üveg töréséhez vezethet.

⚠ Az égési sérülés elkerülése érdekében ügyeljen arra, hogy a készülék lehűljön, mielőtt bármilyen tisztítási vagy karbantartási műveletet végezne.

A CSOMAGOLÓANYAGOK ÁRTALMATLANÍTÁSA

A csomagolóanyag 100%-ban újrahasznosítható, és el van látva az újrahasznosítás jelével . Ezért a csomagolás különböző részeit felelősen és környezettudatosan, a helyi előírásoknak megfelelően kell hulladékként elhelyezni.

HÁZTARTÁSI KÉSZÜLÉKEK LESELEJTÉSE

Ez a készülék újrahasznosítható vagy újrafelhasználható anyagok felhasználásával készült. Leselejtezésekor a helyi hulladék-elhelyezési szabályokkal összhangban járjon el. Az elektromos háztartási készülékek kezelésére, hasznosítására és újrafeldolgozására vonatkozó további információkért forduljon az illetékes helyi hatósághoz, a háztartási hulladékok begyűjtését végző vállalathoz vagy az üzlethez, ahol a készüléket vásárolta. Ez a készülék az elektromos és elektronikus berendezések hulladékairól szóló 2012/19/EK irányelv szerinti jelölésekkel rendelkezik. A hulladékká vált termék szabályszerű elhelyezésével Ön segít elkerülni a környezettel és az emberi egészséggel kapcsolatos negatív következményeket.

A terméken vagy a kísérő dokumentumokon található  jel azt jelzi, hogy a készüléket nem szabad háztartási hulladékként kezelni, hanem az elektromos és elektronikai készülékeknek megfelelő gyűjtőhelyen kell leadni.

A MELEGÍTŐ FIÓK HASZNÁLATA ELŐTT

A fiók nyitására és zárására nyomja meg a panel közepét az ábrán látható módon.

Az első használatkor tisztítsa meg a készüléket a következők szerint:

- nedves ruhával tisztítsa meg, majd törölje szárazra a felületet.
 - Melegítse fel a készüléket legalább két órán keresztül: forgassa a hőmérséklet-szabályozó gombot a legnagyobb értékre a zsír-, olaj- és gyártási anyagmaradványok eltávolítása érdekében, amelyek az edények melegítése során kellemetlen szagokat okozhatnak. Szellőztesse ki a helyiséget.
 - Ezen műveletek végrehajtása után a készülék készen áll az első használatra.
- Használat előtt távolítsa el:
 - a melegítő fiók előlapjára és ajtajára felhelyezett matricákat az adattábla kivételével;
 - tartsa a gyermekeket távol a terméktől és a csomagolóanyagoktól, hogy megelőzze az azokkal való interakciójukat, ha nincsenek megfelelő felügyelet alatt;
 - bármilyen matricát a tartozékokról, amennyiben van ilyen.

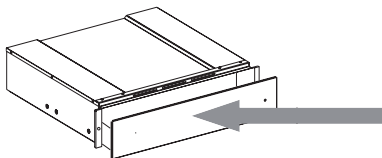

ÜZEMBE HELYEZÉS

A melegítő fiók beszerelésére vonatkozó biztonsági utasítások

FONTOS: A fiókot azonnal rögzíteni kell a szekrényhez, betartva az alábbiakban megadott utasításokat. A csatolt készülék nem telepíthető a fióknak a szekrényhez való rögzítése előtt.

Rögzítse a fiókot az ábrán látható módon.

A készülék elektromos csatlakoztatása előtt győződjön meg arról, hogy az adattábla adatai megegyeznek a hálózati tápellátással, ellenkező esetben a készülék károsodhat.

Gondoskodjon arról, hogy a tápellátáshoz történő csatlakozás könnyen hozzáférhető legyen a készülék beszerelése után.

A melegítő fiók csak olyan más készülékekkel kombinálva építhető be, amelyek maximális tömege 60 kg, és megfelelő hűtési szellőzéssel rendelkeznek.

Az edénymelegítővel kombinálható készülék üzembe helyezése esetén tartsa be a vonatkozó használati és üzembe helyezési kézikönyvben megadott utasításokat.

Fontos megjegyzés: Ugyanolyan márkájú kávéfőző vagy kombinált mikrohullámú sütő, melynek mérete a következő oldalon látható, üzembe helyezhető a melegítő fiók fölött.

Az üzembe helyezéskor körültekintően kövesse a kávéfőző géphez vagy a kombinált mikrohullámú sütőhöz mellékelt felhasználói kézikönyvekben megadott utasításokat.

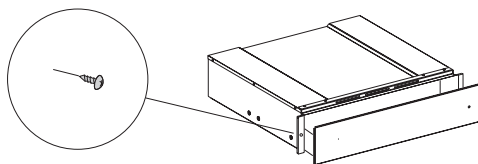

A KÉSZÜLÉK HASZNÁLATA

A KEZELŐPANEL BEMUTATÁSA

1. Hőmérséklet gomb
2. Világító BE-KI kapcsoló
3. BE-KI jelzőfény

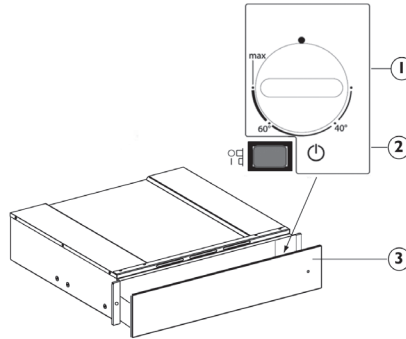

MELEGÍTŐ FIÓK

A kezelőszervek a hőmérséklet gomb és a világító BE-KI kapcsoló.

Amikor a kapcsoló be van nyomva (1. pozíció), a fiók be van kapcsolva, míg amikor a kapcsoló ki van engedve (0. pozíció), a fiók ki van kapcsolva.

Ezek az elemek csak akkor láthatóak, amikor a fiók nyitva van.

Amikor a fiók zárva van, a készülék előlapján található jelzőfény jelzi, ha a fiók be van kapcsolva.

MŰKÖDÉS

- Helyezze az edényeket a fiókba
- Állítsa be a hőmérsékletet
- Kapcsolja be a készüléket; a kapcsoló világítani kezd
- Zárja be a fiókot, körültekintően irányítva
- Kapcsolja ki a készüléket, mielőtt eltávolítja a felfelemelegedett edényeket.

HŐMÉRSÉKLET-VÁLASZTÁS

A hőmérséklet-szabályozó gomb legfeljebb kb. 75 °C-ig (max) teszi lehetővé a beállítást. Forgassa a hőmérséklet-szabályozó gombot az óramutató járásával megegyező irányban a maximumot jelző ütközőig, majd pedig az óramutató járásával ellenkező irányban. Az ütköző után nem szabad erőltetni, mert ez a termosztát sérülését okozhatja.

Hőmérséklet-beállítás	Használati útmutató	
40 °C	csészék, poharak	Az erre a hőmérsékletre felmelegített csészék és poharak segítenek késleltetni a később beléjük töltött ital lehűlési idejét. Használjon kesztyűt, amikor az edényeket kiveszi a fiókból.
60 °C	tányérok	Az erre a hőmérsékletre felmelegített tányérok segítenek késleltetni a később rájuk helyezett étel lehűlési idejét. Használjon kesztyűt, amikor az edényeket kiveszi a fiókból.
MAX kb. 75 °C	edények	A termosztát a maximális hőmérsékletre van állítva. Használjon kesztyűt, amikor az edényeket kiveszi a fiókból.

MELEGÍTÉSI IDŐK

Az edények, poharak stb. felmelegítéséhez szükséges idő különféle tényezőktől függ:

- Az edények anyaga és vastagsága
- Töltet
- A töltet elrendezése
- A hőmérséklet beállítása

Emiatt nem lehetséges mindenkor érvényes értékeket adni.

Azt javasoljuk, hogy a gyakorlati tapasztalatok alapján állapítsa meg a szükséges optimális beállításokat

TÖLTETKAPACITÁS

A töltetkapacitás függ a készülék magasságától és az edények méretétől.

Ne feledje, hogy a fiók maximum 25 kg súlyt bír el.

TISZTÍTÁS ÉS KARBANTARTÁS

Bármilyen karbantartási vagy tisztítási művelet előtt győződjön meg róla, hogy a készülék teljesen kihűlt.

Ne használjon gőzzel tisztító berendezéseket.

A készüléket bármilyen szerelési munka előtt le kell választani az elektromos hálózatról.

Viseljen védőkesztyűt.

Ne használjon fém súrolót és egyéb súrolópárnát, sem maró vagy súroló hatású tisztítószeret, ezek ugyanis károsíthatják a készülék felületeit.

Az iXelium kezeléssel készült fiókoknál a következőképpen járjon el:

- Vízrel vagy normál üvegtisztító mosogatószerrel megnedvesített puha (lehetőleg mikroszálas) törülruhát használjon.
- Ne használjon papírtörülközőt, amely papírnyomokat és csíkokat hagyhat a felületen.
- Ne használjon dörzshatású vagy korrozív termékeket, klórtartalmú termékeket vagy súrolópárnákat.
- Ne használjon gyúlékony gőzsugaras tisztítókészülékeket.
- A felületen ne hagyjon savas vagy lúgos anyagokat, úgymint ecet, mustár, só, cukor vagy citromlé.

Üvegfelületek esetén a következőképpen járjon el:

- Használjon semleges mosogatószert és langyos vizet, majd puha ruhával törölje szárazra.
- A felületen ne hagyjon savas vagy lúgos anyagokat, úgymint ecet, mustár, só, cukor vagy citromlé.

A fiók temperált üvegből készült alapja

Tanácsos megtisztítani a fiók alját minden használat után, ügyelve arra, hogy hagyja lehűlni. Ezzel megelőzheti a szennyeződések felhalmozódását, és egyszerűbbé válik a tisztítás.

- Használjon törölkendőt, papírtörülközőt és folyékony mosogatószert vagy speciálisan a temperált üveg tisztítására szolgáló szert.
- Ne használjon súrolószereket, fehérítőt, sütőtisztító sprayt vagy fém súrolópárnákat.

HIBAEELHÁRÍTÁSI ÚTMUTATÓ

Ha az edények nem elég melegek, ellenőrizze a következőket:

- a készülék be van kapcsolva
- a megfelelő hőmérséklet került beállításra
- a szellőzőnyílásokat nem fedik le a tányérok vagy tálak
- az edények nem elég sokáig voltak melegítve.
- a hálózati kapcsoló nem lett kikapcsolva.

A melegítés időtartamát különböző tényezők befolyásolják, így például:

- az edények anyaga és vastagsága, a töltet és elrendezése, a hőmérséklet-beállítás.
- Az edények melegítésének optimális időtartama változó, ezért tanácsos, hogy teszteket végezzen az igényeinek megfelelő időtartamok megállapítására.

VEVŐSZOLGÁLAT

Mielőtt a vevőszolgálatot hívná:

1. Ellenőrizze, hogy meg tudja-e oldani saját maga a problémát a „Hibaelhárítási útmutató” segítségével.
2. Kapcsolja ki, majd ismét be a készüléket, hogy lássa, megszűnt-e a probléma.

A következő problémák esetén forduljon egy szakképzett műszerészhez vagy a vevőszolgálathoz:

Ha az edények nem melegszenek fel:

- lehet, hogy az elektromos tápkábel ki van húzva vagy megsérült.

Ha az edények túlságosan felmelegszenek:

- lehet, hogy a hőmérséklet-szabályozó meghibásodott.

A Be/Ki kapcsoló nem aktiválódik, amikor a készülék be van kapcsolva:

- a kapcsoló jelzőfénye meghibásodott.

Ha a probléma a fenti ellenőrzések után továbbra is fennáll, lépjen kapcsolatba a legközelebbi vevőszolgálattal.

Mindig adja meg:

- a hiba rövid leírását;
- a melegítő fiók típusa és pontos modellszáma;
- a fióksín jobb külső peremén található szerviszszám (a gyári adattáblán a Service szó után látható szám). A szerviszszám a garancialevélen is fel van tüntetve;
- a teljes címét;
- a telefonszámát.

SERVICE 00 0000 00000



Amennyiben a készüléket javítani kell, forduljon a hivatalos vevőszolgálati központhoz (hogy biztosítsa a javításhoz eredeti alkatrészek felhasználását és a megfelelő javítást). Ha elmulasztja betartani ezeket az utasításokat, az kedvezőtlenül befolyásolhatja a termék biztonságát és minőségét.

ПАЙДАЛАНУ НҰСҚАУЛЫҒЫ

	Бет
ҚАУІПСІЗДІК НҰҚАУЛАРЫ	24
ЖЫЛЫТУ ТАРТПАСЫН ПАЙДАЛАНБАС БҰРЫН	27
ОРНАТУ	27
ҚҰРЫЛҒЫНЫ ПАЙДАЛАНУ	28
БАСҚАРУ ПАНЕЛІНІҢ СИПАТТАМАСЫ	28
ЖЫЛЫТУ ТАРТПАСЫ	28
ЖҰМЫСЫ	28
ТЕМПЕРАТУРАНЫ ТАҢДАУ	29
ЖЫЛЫТУ УАҚЫТЫ	29
СЫЙЫМДЫЛЫҒЫ	29
ТАЗАЛАУ ЖӘНЕ ТЕХНИКАЛЫҚ ҚЫЗМЕТ КӨРСЕТУ	30
АҚАУЛЫҚ ЖОЮ НҰСҚАУЛЫҒЫ	30
КЕПІЛДІ ҚЫЗМЕТ КӨРСЕТУ	31

Құрылғыны пайдаланбас бұрын осы нұсқауларды мұқият оқып шығыңыз. Оларды болашақта қарау үшін сақтап қойыңыз.

Бұл нұсқауларда және аспаптың өзінде берілген маңызды қауіпсіздік ескертулерін әрқашан да ұстану керек. Өндіруші осы қауіпсіздік нұсқауларын ұстанбау, құрылғыны дұрыс пайдаланбау немесе басқару параметрлерін дұрыс орнатпау нәтижесіндегі ақаулық үшін жауапкершілікті қабылдамайды.

⚠ Кішкентай сәбилерді (0-3 жастағы) құрылғыға жақындатпау керек. Үнемі бақылау болмаса, жас балаларды (3-8 жастағы) құрылғыға жақындатпау керек. 8 жастан асқан балалар және дене, сезіну немесе ақыл-ой қабілеті шектеулі немесе тәжірибесі мен білімі жетпейтін адамдар тек егер ересектер қадағалайтын болса немесе қауіпсіз пайдалану туралы нұсқаулар алып, төнетін қатерлерді түсінетін болса ғана осы аспапты пайдалана алады. Балалардың құрылғымен ойнауына болмайды. Егер қадағалайтын ересек адам болмаса, балалардың тазалау және жөндеу жұмыстарын орындауына болмайды.

⚠ ЕСКЕРТУ: Құрылғы және оның керек-жарақтары пайдалану барысында ысып кетеді.

Қыздырғыш элементтерді қолмен ұстаудан сақ болу керек. Үздіксіз қарап отырмаған жағдайда 8 жасқа толмаған балаларды құрылғыдан алыс ұстау керек.

⚠ Тағамды құрғату барысында құралды ешқашан назардан тыс қалдырмаңыз.

⚠ Барлық бөліктері толығымен суымайынша, киімдеріңізді немесе басқа жанатын заттарды құрылғыдан аулақ ұстаңыз - өрт туу қаупі. Майлы тағамдарды пісірген немесе спиртті ішімдікті қосқан кезде сақ болыңыз - өрт шығу қатері бар. Табалар мен керек-жарақтарды алып шығу үшін пеш қолғабын киіңіз. Тамақ пісіріп болған соң қақпағын ашқан кезде абай болыңыз, пешті ашпас бұрын жайлап буды немесе ыстық ауаны шығарыңыз -күйіп қалу қатері бар. Құрылғының алдыңғы жағындағы ыстық ауа саңылауларын бітемеңіз - өрт шығу қатері бар.

⚠ Тұмшапештің есігі ашық тұрған кезде, есікке соғылып қалмау үшін абай болыңыз.

РҰҚСАТ ЕТІЛГЕН ПАЙДАЛАНУ

⚠ АБАЙЛАҢЫЗ: Бұл құрылғы сыртқы таймер немесе бөлек қашықтан басқару құралы сияқты сыртқы қосқыш құралмен басқаруға арналмаған.

⚠ Бұл құрылғы тұрмыстық және соған ұқсас қолданыстарда пайдаланылуға арналған, мысалы: дүкендердегі, кеңселер мен жұмыс орталарындағы қызметкерлерге арналған асхана аумақтары; шаруашылық ғимараттары; қонақ үйлердің, мотельдердің, шағын мейманханалардың және басқа тұрғын жайлардың клиенттерінің пайдалануы.

⚠ Басқа қолданыстарға рұқсат жоқ (мысалы, бөлмелерді жылыту).

⚠ Бұл құрылғы кәсіптік мақсатта пайдалануға арналмаған. Бұл құрылғыны сыртта пайдаланбаңыз.

⚠ Құрылғының ішінде немесе жанында жарылғыш немесе тұтанғыш заттарды (мысалы, бензин немесе бүріккіш сауыттар) сақтауға болмайды - өрт шығу қатері бар.

ОРНАТУ

⚠ Құрылғыны екі не одан көп адам тасуы және орнатуы керек - жарақат алу қатері. Қорабынан шығарып, орнату үшін қолғап киіңіз - қолыңызды кесіп алу қатері.

⚠ Орнатуды, соның ішінде сумен жабдықтауды (егер болса) және электр сымдарын жалғауды білікті техник маман жүзеге асыруы керек. Егер пайдаланушы нұсқаулығында арнайы көрсетілмесе, құрылғының ешқандай бөлшегін жөндеуге немесе ауыстыруға болмайды. Құрылғы орнатылатын жерге балаларды жақындатпаңыз. Құрылғыны орамнан шығарғаннан кейін тасымалдау барысында оған

нұқсан келмегеніне көз жеткізіңіз. Ақаулық орын алған жағдайда, сатушыға немесе Кепілді қызмет көрсету орталығына хабарласыңыз. Орнатылғаннан кейін орауыштың қалдықтарын (пластик, көбікті полистирол т.с.с.) балалардың қолы жетпейтін жерде сақтау керек - тұншығып қалу қатері. Кез келген орнату жұмысының алдында құрылғыны қуат көзінен ажырату қажет - электр тоғы соғу қатері. Орнату барысында құрылғының қуат сымына нұқсан келтірмейтіндігіне көз жеткізіңіз - өрт шығуы немесе электр тоғы соғу қатері. Құрылғыны тек орнату жұмысы аяқталған соң ғана іске қосыңыз.

⚠ Құрылғыны жиһазға орнатпас бұрын, шкафты кесу бойынша барлық жұмыстарды бітіріп, жоңқалар мен ағаш үгінділерін алып тастаңыз.

Орнату басталғанға дейін аспапты полистирольді көбіктен жасалған тұғырынан алмаңыз.

⚠ Орнатқаннан кейін құрылғының түбі толық жабық болуға тиіс - күйіп қалу қатері бар.

⚠ Бұл құрылғыны декоративті есіктің артына орнатпаңыз – өрт қаупі бар.

ЭЛЕКТР ТОҒЫНА ҚАТЫСТЫ ЕСКЕРТУЛЕР

⚠ Ақпарат тақтайшасы аспаптың алдыңғы жақ жиегінде (жылыту тарпасының есігі ашылған кезде көрінеді).

⚠ Ашаға қол жеткізу мүмкін болса, құрылғыны электр желісінен ашаны суыру арқылы немесе сымдарды өткізу ережелеріне сәйкес розеткадан бұрын орнатылған бірнеше полюсті қосқыш арқылы тоқтан ажырату керек және құрылғыны ұлттық электрлік қауіпсіздік стандарттарына сәйкес жерге тұйықтау қажет.

⚠ Ұзартқыштарды, бірнеше розетканы немесе адаптерлерді пайдаланбаңыз. Электр құрамдастары орнатудан кейін пайдаланушы қатынаса алатындай болуы қажет. Аяғыңыз су болса немесе жалаң аяқ болсаңыз, құрылғыны пайдалануға болмайды. Құрылғының қуат сымы немесе ашасы бүлінген болса, дұрыс жұмыс істемесе немесе бұзылған немесе құлаған болса, оны пайдаланбаңыз.

⚠ Егер электр сымы бүлінген болса, электр тоғы соғуы қатеріне жол бермеу үшін оны өндіруші, оның қызмет көрсетуші өкілі соған ұқсас білікті адамдар дәл сондай сымға ауыстыруға тиіс.

⚠ Қуат сымын ауыстыратын жағдайда уәкілетті қызмет көрсету орталығына хабарласыңыз.

ТАЗАЛАУ ЖӘНЕ ТЕХНИКАЛЫҚ ҚЫЗМЕТ КӨРСЕТУ

⚠ ЕСКЕРТУ: Тазалау немесе техникалық қызмет көрсету жұмыстарын жүргізерден бұрын құрылғының өшіріліп, қуат көзінен ажыратылғанына көз жеткізіңіз - электр тоғы соғу қатері бар; бумен тазалау жабдығын ешқашан

пайдаланбаңыз - электр тоғымен зақымдану қаупі бар.

⚠ Есіктің шынысын тазалау үшін қажағыш ысқыштарды немесе өткір металл қырғыштарды пайдаланбаңыз, өйткені олар шынының бетін сызып, оның шытынауына себеп болуы мүмкін.

⚠ Тазалау немесе техникалық күтім көрсету жұмыстарынан бұрын құрылғының суығанын тексеріңіз. - күйіп қалу қатері бар.

ОРАУЫШ МАТЕРИАЛДАРДАН АРЫЛУ

Орауыш материал 100% қайта өңделеді және ол қайта өңдеу белгісімен таңбаланған . Сондықтан орауышының әр түрлі бөліктерінен жауапты түрде және қоқыстан арылуды реттейтін жергілікті билік органының ережелеріне сәйкес арылу қажет.

ПАЙДАЛАНЫЛЫП БОЛҒАН ТҰРМЫСТЫҚ ҚҰРЫЛҒЫЛАРДЫ ҚОҚЫСҚА ТАСТАУ

Бұл құрал қайта өңделмелі немесе қайта қолданбалы материалдардан жасалған. Оны жергілікті қалдықты тастау ережелеріне сәйкес қоқысқа тастаңыз. Тұрмыстық электр құрылғыларын қолдану, қалпына келтіру және қайта пайдалануға тапсыру бойынша қосымша ақпарат алу үшін құзыретті жергілікті билік органына, тұрмыстық қалдықтарды жинау қызметіне немесе құрылғы сатып алынған дүкенге хабарласыңыз. Бұл құрал электрлік және электрондық жабдықты қоқысқа тастау (WEEE) бойынша 2012/19/EU Еуропалық директивасына сай белгіленген. Бұл өнімнен дұрыс арылу арқылы қоршаған ортаға және адамдардың денсаулығына теріс әсердің салдарының алдын алуға көмектесесіз.

Құрылғыдағы немесе ілеспе құжаттамадағы  белгісі бұл құрылғыны тұрмыстық қоқыс ретінде тастамау керектігін және электрлік және электрондық жабдықты қайта өңдеуге арналған арнайы жинау орталығына өткізілуі тиіс екендігін көрсетеді.

ЖЫЛЫТУ ТАРТПАСЫН ПАЙДАЛАНБАС БҰРЫН

Тартпаны ашу және жабу үшін панельдің орта тұсын суретте көрсетілгендей итеріңіз.

Ең алғаш пайдаланған кезде құрылғыны төмендегідей тазалаңыз:

- беткі жағын дымқыл шүберекпен тазалап, содан кейін құрғатыңыз.
 - Бос тартпаны кем дегенде екі сағат алдын ала қыздырыңыз: ыдысты жылыту кезінде жағымсыз иіс шығаруы мүмкін қандай да бір май қалдығын немесе өндіріс шайырларын жою үшін температура тетігін ең үлкен мәнге бұраңыз. Бөлмені желдетіңіз.
 - Жұмыстар аяқталғаннан кейін құрылғы алғаш рет пайдалануға дайын болады.
- Пайдаланбас бұрын, мынаны алып тастаңыз:
 - жылыту тартпасының алдыңғы жағына және есігіне жабыстырылған ақпарат тақтайшасынан басқа жапсырмаларды алыңыз;
 - балаларды ешкім қадағаламаса, құрылғыға немесе оның орауыш материалдарына тиіспес үшін оларды жолатпаңыз;
 - керек-жарақтардың стикерлері болса, оларды да алыңыз.

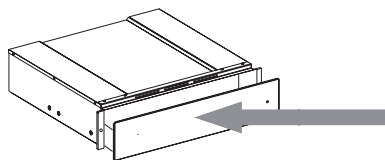

ОРНАТУ

Тартпаны орналастыруға қатысты қауіпсіздік нұсқаулары

МАҢЫЗДЫ: Тартпаны төмендегі нұсқауларға сәйкес шкафқа дәлдеп орнату қажет. Тартпа мен құрылғыны, тартпаны жеке орнатпай тұрып бірге орнатуға болмайды.

Тартпаны суретте көрсетілгендей етіп бекітіңіз.

Құрылғыны электртоғына қосу алдында, техникалық ақпарат тақтайшасындағы деректер мен негізгі қуатпен жабдықтау желісіндегі параметрлердің сай келетініне көз жеткізіңіз, әйтпесе, құрылғыға зақым келеді.

Құрылғыны орнатып болғаннан кейін электр қосылымына оңай қол жететініне көз жеткізіңіз. Жылытқыш тартпаны тек салмағы 60 кг-нан аспайтын және тиісті түрде желдетілетін басқа құрылғылармен ғана қиыстырып орнатуға болады.

Ыдыс жылытқышпен бірге орнатуға болатын құрылғыны орнату үшін нұсқаулықта берілген, орнату және пайдалануға қатысты ақпаратты қараңыз.

Маңызды: Ыдыс жылытқыштың үстіне брендті мен өлшемі келесі бетте көрсетілгендей бірдей кофе қайнатқышты немесе аралас микротолқын пешті орнатуға болады. Кофе машинасын немесе аралас микротолқын пешін орнату үшін, осы құрылғылардың нұсқаулықтарындағы орнату нұсқауларын мұқият орындаңыз.

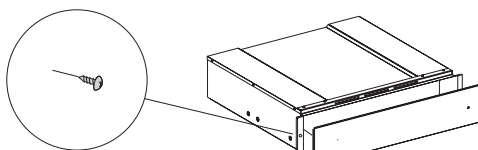

ҚҰРЫЛҒЫНЫ ПАЙДАЛАНУ

БАСҚАРУ ПАНЕЛІНІҢ СИПАТТАМАСЫ

1. Температура тетігі
2. Жанатын ҚОСУ-СӨНДІРУ тетігі
3. ҚОСУ-СӨНДІРУ индикаторы

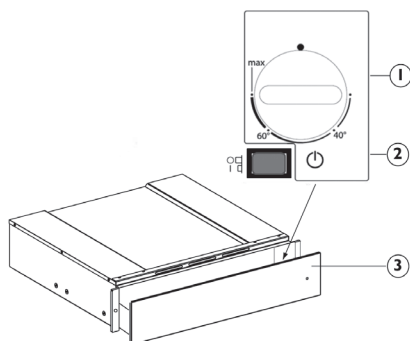

ЖЫЛЫТУ ТАРТПАСЫ

Басқару элементтеріне температура тетігі мен жанатын ҚОСУ-СӨНДІРУ тетігі жатады.

Тетік басылып тұрса (1 қалпы) тартпа қосулы, тетік ағытылып тұрса (0 қалпы) тартпа сөндірулі.

Бұл элементтер тартпа ашық тұрған кезде ғана көрініп тұрады.

Тартпа жабылған кезде құрылғының алдыңғы жағындағы басқару шамы тартпаның қосулы тұрғанын көрсетеді.

ЖҰМЫСЫ

- Ыдыстарды тартпаға салыңыз
- Температураны орнатыңыз
- Құрылғыны тоққа қосыңыз; қосқыш шамдар жанады
- Тартпаны абайлап сырғытып отырып жабыңыз
- Жылыған ыдыстарды алмас бұрын құрылғыны сөндіріңіз.

ТЕМПЕРАТУРАНЫ ТАҢДАУ

Температураны басқаратын тетік температураны шамамен 75°C (ең көбі) градусқа дейін реттеуге мүмкіндік береді. Температураны сағат тілінің бағытымен ең үлкен мәнді көрсететін стопқа дейін бұрап, содан кейін сағат тілінің бағытына қарсы бұраңыз.

Стоп тежегішінен асырып күшпен бұрамаңыз, себебі термостатқа зақым келеді.

Температураны реттеу	Пайдалану нұсқаулығы	
40°C	кеселер, стакандар	Осы температурада жылыған кеселер мен стакандар, соңынан құйылған сусындарды кешіктіріп салқындатады. Ыдысты тарпадан алып шығу үшін биялай киіңіз.
60 °C	табақтар	Осы температурада жылыған табақтар, соңынан осы табақтарға салынған тағадарды кешіктіріп салқындатады. Ыдысты тарпадан алып шығу үшін биялай киіңіз.
МАКС шамамен 75°C	керамика ыдыс	Термостат ең үлкен температураға қойылған. Ыдысты тарпадан алып шығу үшін биялай киіңіз.

ЖЫЛЫТУ УАҚЫТЫ

Ыдыстарды, стакандарды, т.с.с. жылытатын уақыттар әр түрлі факторларға байланысты:

- Ыдыстың материалы мен қалыңдығы
- Салынған ыдыс мөлшері
- Ыдыстың реттеп орналастырылуы
- Температура параметрі

Сондықтан нақты ұсыныс беру қиын.

Ең оңтайлы параметрлерді іс жүзіндегі тәжірибеге сүйеніп анықтауды ұсынамыз

СЫЙЫМДЫЛЫҒЫ

Салынатын тағам мөлшері құрылғының биіктігі мен тағамдардың өлшемдеріне қатысты.

Тарпаға ең көбі 25 кг жүк салуға болатыны есіңізде болсын.

ТАЗАЛАУ ЖӘНЕ ТЕХНИКАЛЫҚ ҚЫЗМЕТ КӨРСЕТУ

Кез келген техникалық қызмет көрсету немесе тазалаудан бұрын құрылғының суығанына көз жеткізіңіз. Бу тазалағыштарды пайдаланбаңыз. Қандай да бір техникалық қызмет көрсетуден бұрын құрылғы қуат көзінен ажыратылуы тиіс.

Қорғағыш қолғаптарын киіңіз. Ысқыш, қатты тазалағыштарды немесе абразивті/коррозиялық тазалау заттарын пайдаланбаңыз, бұлар құрылғының бетін зақымдауы мүмкін.

iXelium функциясы бар тартпалар үшін төмендегі қадамдарды жасаңыз:

- Жұмсақ шүберекті (микрофибра болса жақсы) және суды немесе әдеттегі шыны жуғыш құралды пайдаланыңыз.
- Қағаз сүлгілерді пайдаланбаңыз, себебі беткі қабатта қағаздың қалдығы мен жолақ қалуы мүмкін.
- Түрпілі немесе жеміргіш заттарды, хлор негізіндегі тазартқыштарды немесе қырғыштарды пайдаланбаңыз.
- Тез тұтанатын бумен тазалау құрылғыларын пайдаланбаңыз.
- Тартпаның ішінде сірке су, қыша, тұз, қант немесе лимон шырыны сияқты қышқыл немесе сілтілі заттарды қалдырмаңыз.

Шыны беттерін төмендегідей ұстаңыз:

- Бейтарап жуғыш затпен және жылы сумен жуып, жұмсақ шүберекпен құрғатып сүртіңіз.

- Тартпаның ішінде сірке су, қыша, тұз, қант немесе лимон шырыны сияқты қышқыл немесе сілтілі заттарды қалдырмаңыз.

Шынықтырылған шыны тартпаның табаны

Тартпаның табаның пайдаланып болған сайын салқындатып алып тазалауды ұсынамыз. Сонда қоқыс жиналмай, тазалау жұмысы оңайға соғады.

- Таза шүберекті, қағаз сүлгілерді және жуғыш затты немесе шыңдалған шыныны тазалауға арналған құралдарды пайдаланыңыз.
- Түрпілі заттарды, ағартқышты, пеш тазалайтын бүріккішті немесе темір жөкені пайдаланбаңыз.

АҚАУЛЫҚ ЖОЮ НҰСҚАУЛЫҒЫ

Ыдыстар жеткілікті жылы болмаса, көлесіні тексеріңіз:

- құрылғы қосулы тұр
- дұрыс температура орнатылған
- желдеткіш саңылауларды тәрепкеле немесе үлкен шаралар бітеп тастамаған
- ыдыстар жеткілікті уақыт жылытылмаған.
- электр қосқышы өшірілмеген.

Жылыту уақытына әр түрлі факторлар әсер етеді, мысалы:

- ыдыстардың материалы мен қалыңдығы, салынған заттардың салмағы мен орналасуы, температура параметрі.
- Ыдыстарды жылытуға қолайлы уақыт әр түрлі, сондықтан оларды анықтау үшін тексеріп көру керек.

КЕПІЛДІ ҚЫЗМЕТ КӨРСЕТУ

Тұтынушыларға қызмет көрсету орталығына хабарласу алдында:

1. Мәселені өз бетіңізбен "Ақаулықтарды шешу нұсқаулығы" арқылы шешіп көріңіз.
2. Мәселенің шешілгенін/шешілмегенін көру үшін құрылғыны қайта қосыңыз.

Келесі ақаулар пайда болса, Тұтынушыларға қызмет көрсету орталығына немесе білікті маманға хабарласыңыз:

Егер ыдыстар ысымаса:

- қуат сымы ағытылған немесе бүлінген болуы мүмкін.

Ыдыстар қатты ысып кетсе:

- температураны басқару құралы ақаулы болуы мүмкін.

Құрылғыны қосқан кезде Қосу/Сөндіру қосқышы қосылмайды:

- қосқыш тетіктің индикаторы ақаулы.

Жоғарыдағы тексерістерден кейін ақау жойылмаса, жақындағы Кепілді қызмет көрсету орталығына хабарласыңыз.

Әрқашан мыналарды көрсетіңіз:

- ақаулықтың қысқаша сипаттамасы;
- жылыту тартпасының түрі және нақты үлгісі;
- Тұтынушыларға қолдау көрсету орталығының нөмірі (дерек тақтайшасындағы Сервис деген сөзден кейінгі нөмір) тартпа сырғытпасының сыртқы оң жақ жиегінде орналасқан. Қызмет нөмірі кепілдік кітапшасында да берілген;
- толық мекенжайыңыз;
- Телефон нөміріңіз.

SERVICE 00 0000 00000



Егер жөндеу жұмыстарын орындау қажет болса, Кепілді қызмет көрсету орталығына хабарласыңыз (фирмалық қосалқы бөлшектер пайдаланылсын және дұрыс жөнделсін десеңіз). Осы нұсқаулар орындалмаса, өнімнің қауіпсіздігі мен сапасына нұқсан келуі мүмкін.

INSTRUKCJA OBSŁUGI

	Strona
INSTRUKCJE BEZPIECZEŃSTWA	33
PRZED ROZPOCZĘCIEM KORZYSTANIA Z SZUFLADY DO PODGRZEWANIA	36
INSTALACJA	36
JAK KORZYSTAĆ Z SZUFLADY DO PODGRZEWANIA	37
OPIS PANELU STEROWANIA	37
SZUFLADA DO PODGRZEWANIA	37
OBSŁUGA	37
WYBÓR TEMPERATURY	38
CZASY PODGRZEWANIA	38
POJEMNOŚĆ WSADU	38
CZYSZCZENIE I KONSERWACJA	39
INSTRUKCJA ROZWIĄZYWANIA USTEREK	39
SERWIS TECHNICZNY	40

Przed przystąpieniem do użytkowania urządzenia należy zapoznać się instrukcjami bezpieczeństwa. Przechowywać w podręcznym miejscu w celu skorzystania w przyszłości.

Niniejsza instrukcja oraz samo urządzenie dostarczają ważnych ostrzeżeń dotyczących bezpieczeństwa, których należy zawsze przestrzegać. Producent urządzenia nie ponosi odpowiedzialności za jakiegokolwiek szkody wynikłe z nieprzestrzegania niniejszej instrukcji bezpieczeństwa, nieprawidłowego użytkowania urządzenia lub niewłaściwego ustawienia elementów sterujących.

⚠ Małe dzieci (0-3 lat) nie powinny przebywać w pobliżu urządzenia. Dzieci (3-8 lat) nie powinny przebywać w pobliżu urządzenia bez stałego nadzoru. Dzieci w wieku od 8 lat i starsze oraz osoby o ograniczonej sprawności fizycznej, sensorycznej lub umysłowej oraz osoby bez odpowiedniego doświadczenia i wiedzy, mogą korzystać z tego urządzenia wyłącznie pod nadzorem lub po otrzymaniu odpowiednich instrukcji dotyczących bezpiecznego użytkowania urządzenia oraz pod warunkiem, że rozumieją zagrożenia związane z obsługą urządzenia. Nie pozwalać, aby dzieci używały urządzenia do zabawy. Dzieci

nie mogą czyścić ani konserwować urządzenia bez nadzoru.

⚠ **OSTRZEŻENIE:** Urządzenie i jego dostępne części nagrzewają się podczas użytkowania. Należy zachować ostrożność, aby nie dotykać elementów grzejnych. Dzieci do lat 8 nie mogą znajdować się w pobliżu urządzenia bez stałego nadzoru.

⚠ Nigdy nie pozostawiać bez nadzoru urządzenia podczas procesu suszenia żywności.

⚠ Ścierki kuchenne i inne łatwopalne materiały powinny być przechowywane z dala od urządzenia, dopóki wszystkie jego podzespoły całkowicie nie ostygną – ryzyko pożaru. Należy zawsze zachowywać czujność podczas pieczenia pokarmów bogatych w tłuszcze, olej lub podczas dodawania napojów alkoholowych – ryzyko pożaru. Do wyjmowania patelni i innych akcesoriów należy używać rękawic kuchennych. Na koniec pieczenia należy ostrożnie otworzyć drzwi piekarnika, aby przed uzyskaniem do niego dostępu umożliwić stopniowe ujęcie gorącego powietrza lub pary – ryzyko oparzeń. Nie zakłócać przepływu gorącego powietrza z przodu urządzenia - ryzyko pożaru.

⚠ Aby uniknąć uderzenia w drzwi piekarnika, zachować ostrożność, gdy są one otwarte lub skierowane w dół.

DOZWOLONE ZASTOSOWANIE

⚠ UWAGA: Urządzenie nie jest przystosowane do obsługi za pomocą zewnętrznego urządzenia przyłączającego, np. timera, ani niezależnego systemu zdalnego sterowania.

⚠ To urządzenie jest przeznaczone do użytku w gospodarstwach domowych i do podobnych zastosowań, takich jak: kuchnie dla pracowników w sklepach, biurach i innych środowiskach roboczych; gospodarstwa rolne; wykorzystanie przez klientów w hotelach, motelach oraz innych obiektach mieszkalnych.

⚠ Wszelkie inne zastosowania (np. ogrzewanie pomieszczeń) są zabronione.

⚠ Urządzenie nie jest przeznaczone do użytku przemysłowego. Urządzenia nie należy używać na zewnątrz.

⚠ Nie przechowywać materiałów wybuchowych ani substancji łatwopalnych (np. paliwa lub puszek aerozolowych) wewnątrz lub w pobliżu urządzenia - ryzyko pożaru.

INSTALACJA

⚠ Urządzenie muszą przytrzymywać i montować co najmniej dwie osoby – ryzyko obrażeń. Podczas wypakowywania i instalacji używać rękawic ochronnych - ryzyko skaleczeń.

⚠ Instalacje, w tym zaopatrzenie w wodę (jeżeli dotyczy) i podłączenia elektryczne oraz wszelkie naprawy muszą być wykonane przez wykwalifikowanego technika. Nie należy naprawiać ani wymieniać żadnej części urządzenia, jeśli nie jest

to wyraźnie dozwolone w instrukcji obsługi. Nie należy pozwalać dzieciom zbliżać się do miejsca instalacji. Po rozpakowaniu urządzenia należy upewnić się, czy nie zostało uszkodzone podczas transportu. W przypadku problemów należy skontaktować się ze sprzedawcą lub najbliższym serwisem technicznym. Po zakończeniu instalacji niepotrzebne elementy opakowania (plastik, elementy ze styropianu, itd.) należy przechowywać poza zasięgiem dzieci - ryzyko uduszenia. Przed przystąpieniem do jakichkolwiek czynności montażowych urządzenie należy odłączyć od zasilania elektrycznego – ryzyko porażenia prądem. Podczas instalacji dopilnować, aby urządzenie nie uszkodziło przewodu zasilającego - ryzyko pożaru lub porażenia prądem. Urządzenie można uruchomić dopiero po zakończeniu instalacji.

⚠ Przed zamontowaniem urządzenia w zabudowie przycięć szafkę oraz usunąć wióry i trociny.

Nie wyjmować urządzenia ze styropianowej podstawy do czasu instalacji.

⚠ Po instalacji dno urządzenia nie może być już dostępne - ryzyko oparzeń.

⚠ Nie umieszczać urządzenia za dekoracyjnymi drzwiami - ryzyko pożaru.

OSTRZEŻENIA DOTYCZĄCE ELEKTRYCZNOŚCI

⚠ Tabliczka znamionowa znajduje się na przedniej krawędzi urządzenia

(widoczna przy otwartej szuflady do podgrzewania).

⚠ Musi istnieć możliwość odłączenia urządzenia od źródła zasilania przez wyjęcie wtyczki (jeśli wtyczka jest dostępna) lub za pomocą dostępnego przełącznika wielobiegowego, zainstalowanego w przewodzie do gniazda zasilania zgodnie z obowiązującymi normami krajowymi; urządzenie musi także posiadać uziemienie zgodne z obowiązującymi normami krajowymi dotyczącymi sprzętu elektrycznego.

⚠ Nie stosować przedłużaczy, rozdzielaczy i złączy pośrednich. Po zakończeniu instalacji użytkownik nie powinien mieć dostępu do podzespołów elektrycznych urządzenia. Nie korzystać z urządzenia na boso lub będąc mokrym. Nie uruchamiać urządzenia, jeśli kabel zasilający lub wtyczka są uszkodzone, nie działa ono prawidłowo lub zostało uszkodzone bądź upuszczone.

⚠ Jeśli przewód zasilający jest uszkodzony, jego wymiana na identyczny powinna być przeprowadzona przez producenta, pracownika serwisu lub inną podobnie wykwalifikowaną osobę w celu uniknięcia niebezpieczeństwa - ryzyko porażenia prądem.

⚠ W przypadku konieczności wymiany przewodu zasilającego należy skontaktować z autoryzowanym serwisem technicznym.

CZYSZCZENIE I KONSERWACJA

⚠ **OSTRZEŻENIE:** Przed przystąpieniem do czynności

konserwacyjnych należy sprawdzić, czy urządzenie zostało wyłączone i odłączone od źródła zasilania – ryzyko porażenia prądem; Nigdy nie należy stosować urządzeń czyszczących parą – ryzyko porażenia prądem.

⚠ Do czyszczenia szyby w drzwiach nie używać środków ściernych ani metalowych skrobaków, ponieważ mogą one zarysować powierzchnię, co może doprowadzić do pęknięcia szyby.

⚠ Przed rozpoczęciem czyszczenia lub konserwacji upewnić się, czy urządzenie jest chłodne. – ryzyko oparzeń.

UTYLIZACJA OPAKOWANIA

Materiał, z którego zrobione jest opakowanie, w 100% nadaje się do recyklingu i jest oznaczony symbolem . Części opakowania nie należy wyrzucać, lecz zutylizować zgodnie z przepisami określonymi przez lokalne władze, w zakresie usuwania odpadów.

UTYLIZACJA URZĄDZEŃ AGD

Urządzenie zostało wykonane z materiałów nadających się do recyklingu lub do ponownego użycia. Urządzenie należy utylizować zgodnie z miejscowymi przepisami dotyczącymi usuwania odpadów. Aby uzyskać więcej informacji na temat utylizacji, odzyskiwania oraz recyklingu urządzeń AGD należy skontaktować się z lokalnym urzędem, punktem skupu złomu lub sklepem, w którym zakupiono urządzenie. To urządzenie zostało oznaczone jako zgodne z dyrektywą Parlamentu Europejskiego i Rady 2012/19/UE w sprawie zużytego sprzętu elektrycznego i elektronicznego (WEEE). Właściwa utylizacja urządzenia pomoże zapobiec ewentualnym negatywnym skutkom dla środowiska oraz zdrowia ludzkiego.

Symbol  na urządzeniu lub w dołączonej do niego dokumentacji oznacza, że urządzenia nie wolno traktować jak zwykłego odpadu domowego. Należy je przekazać do punktu zajmującego się utylizacją i recyklingiem urządzeń elektrycznych i elektronicznych.

PRZED ROZPOCZĘCIEM KORZYSTANIA Z SZUFLADY DO PODGRZEWANIA

Aby otworzyć i zamknąć szufladę, nacisnąć środkową część panelu, jak pokazano na rysunku.

Przy pierwszym użyciu urządzenie należy wyczyścić w następujący sposób:

- wyczyścić powierzchnię wilgotną ściereczką a następnie wysuszyć.
- Podgrzać pustą szufladę przez co najmniej dwie godziny: przekręcić pokrętło regulacji temperatury na maksimum, aby wyeliminować resztki tłuszczu, oleju lub żywicy produkcyjnych, które mogą tworzyć nieprzyjemne zapachy podczas podgrzewania naczyń. Wywietrzyć pomieszczenie.
- Po wykonaniu tych czynności urządzenie jest gotowe do pierwszego użycia.
- Przed użyciem usunąć:
 - nalepki na panelu przednim oraz na drzwiczkach szuflady do podgrzewania, za wyjątkiem tabliczki znamionowej;
 - trzymać dzieci z dala od urządzenia i materiałów opakowaniowych, aby uniknąć niepożądanych działań, jeśli nie są odpowiednio nadzorowane;
 - ewentualne inne naklejone nalepki.

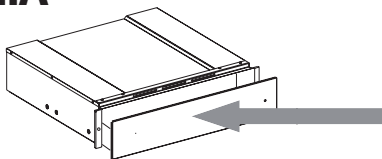

INSTALACJA

Instrukcje bezpieczeństwa dotyczące montażu szuflady do podgrzewania

WAŻNE: Szufladę należy natychmiast przymocować do szafki zgodnie z poniższymi instrukcjami. Nie podłączać urządzenia do zasilania przed zainstalowaniem szuflady do szafki.

Przymocować szufladę w sposób, jak pokazano na rysunku.

Przed podłączeniem urządzenia do zasilania upewnić się, czy dane na tabliczce znamionowej są zgodne z napięciem sieciowym, w przeciwnym razie może dojść do uszkodzenia urządzenia.

Upewnić się, czy podłączenie do zasilania jest łatwo dostępne po zamontowaniu urządzenia.

Szufladę do podgrzewania można zamontować tylko w połączeniu z innymi urządzeniami o maksymalnej wadze 60 kg, wyposażonymi w odpowiednią wentylację chłodzącą.

Aby zainstalować urządzenie, które można łączyć z podgrzewaczem do naczyń, postępować zgodnie z instrukcjami podanymi w odpowiednim podręczniku użytkownika i instalacji.

Ważne: Ta sama marka ekspresu do kawy lub wielofunkcyjna kuchenka mikrofalowa, o wymiarach pokazanych na poniższej stronie, mogą być instalowane nad szufladą do podgrzewania. W celu instalacji należy postępować zgodnie ze wskazówkami podanymi w instrukcjach obsługi, dostarczanych z ekspresem do kawy i wielofunkcyjną kuchenką mikrofalową.

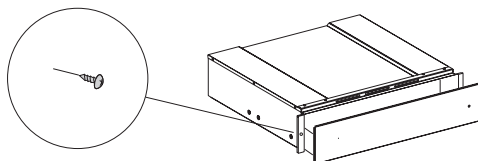

JAK KORZYSTAĆ Z SZUFLADY DO PODGRZEWANIA

OPIS PANELU STEROWANIA

1. Pokrętko regulacji temperatury
2. Przełącznik świetlny WŁĄCZ-WYŁĄCZ
3. Wskaźnik WŁĄCZ-WYŁĄCZ

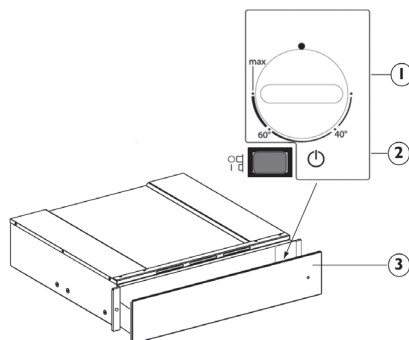

SZUFLADA DO PODGRZEWANIA

Elementami sterującymi są pokrętko regulacji temperatury i przełącznik świetlny WŁĄCZ-WYŁĄCZ.

Po naciśnięciu na przełącznik (pozycja 1) szuflada jest włączona, a po jego zwolnieniu (pozycja 0) szuflada jest wyłączona.

Te elementy są widoczne tylko wtedy, gdy szuflada jest otwarta.

Kiedy szuflada jest zamknięta, lampka kontrolna umieszczona z przodu urządzenia wskazuje, czy jest ono włączone.

OBSŁUGA

- Rozmieścić naczynia w szufladzie
- Ustawić temperaturę
- Włączyć urządzenie; zaświeci się lampka kontrolna
- Zamknąć szufladę, przytrzymując ją
- Przed wyjęciem podgrzanych naczyń wyłączyć urządzenie.

WYBÓR TEMPERATURY

Pokrętko regulacji temperatury umożliwia regulację do ok. 75°C (maks). Przekręcić pokrętko regulacji temperatury zgodnie z ruchem wskazówek zegara, aż do położenia granicznego wskazującego maksymalną wartość, a następnie przeciwnie do ruchu wskazówek zegara. Nie wywierać nadmiernej siły przy położeniu granicznym, w przeciwnym razie termostat zostanie uszkodzony.

Regulacja temperatury	Instrukcja obsługi	
40 °C	kubki, szklanki	Kubki i szklanki ogrzane w tej temperaturze pomagają opóźnić czas stygnięcia wlewanego później napoju. Używać rękawic do wyjmowania pojemników z szuflady.
60°C	talerze	Talerze ogrzane w tej temperaturze pomagają opóźnić czas stygnięcia żywności, która będzie na nich później umieszczona. Używać rękawic do wyjmowania pojemników z szuflady.
MAKS. ok. 75°C	naczynia	Termostat jest ustawiony na maksymalną temperaturę. Używać rękawic do wyjmowania pojemników z szuflady.

CZASY PODGRZEWANIA

Czas potrzebny na ogrzanie naczyń, szklanek itp. zależy od różnych czynników:

- Materiału i grubości naczyń
- Wsadu
- Rozmieszczenia wsadu
- Ustawionej temperatury

Dlatego nie można podać bezwzględnych wskazań.

Zaleca się znalezienie optymalnych ustawień dla własnych potrzeb na podstawie praktycznych doświadczeń

POJEMNOŚĆ WSADU

Pojemność wsadu uzależniona jest od wysokości urządzenia i rozmiaru naczyń.

Należy pamiętać, że w szuflady może pomieścić naczynia o maksymalnej wadze 25 kg.

CZYSZCZENIE I KONSERWACJA

Przed przystąpieniem do jakichkolwiek czynności serwisowych lub czyszczenia, upewnić się, że urządzenie ostygło. Nie stosować urządzeń czyszczących parą. Przed przystąpieniem do jakichkolwiek czynności serwisowych upewnić się, że urządzenie zostało odłączone od zasilania.

Używać rękawic ochronnych. Nie stosować wełny szklanej, szorstkich gąbek lub ściernych/żrących środków do czyszczenia, ponieważ mogą one uszkodzić powierzchnie urządzenia.

W przypadku szuflad, gdzie zastosowano technologię iXelium, należy postępować w następujący sposób:

- Używać miękkiej ściereczki (najlepiej z mikrofibry) z wodą lub zwykłym detergentem do czyszczenia szkła.
- Nie używać ręczników papierowych, które mogłyby pozostawiać ślady papieru i smugi na powierzchni.
- Nie używać produktów o właściwościach ściernych lub żrących, na bazie chloru ani druciaków.
- Nie stosować łatwopalnych materiałów do czyszczenia za pomocą pary.
- Nie należy pozostawiać na powierzchni substancji kwasowych ani zasadowych, takich jak ocet, musztarda, sól, cukier lub sok z cytryny.

W przypadku powierzchni szklanych postępować w następujący sposób:

- Używać neutralnego detergentu i letniej wody, a następnie osuszyć miękką szmatką.
- Nie należy pozostawiać na powierzchni substancji kwasowych ani zasadowych, takich jak ocet, musztarda, sól, cukier lub sok z cytryny.

Dno szuflady ze szkła hartowanego

Zaleca się czyszczenie dna szuflady po każdym użyciu, upewniwszy się wcześniej, że ostygła. Pozwoli to uniknąć gromadzenia się zabrudzeń i ułatwi czyszczenie.

- Użyć czystej szmatki, ręczników papierowych i płynu do zmywania lub specjalnych produktów do czyszczenia hartowanego szkła.
- Nie używać materiałów ściernych, wybielaczy, środków do czyszczenia piekarnika w aerozolu ani metalowych druciaków.

INSTRUKCJA ROZWIĄZYWANIA USTEREK

Jeśli naczynia nie są wystarczająco ciepłe sprawdzić, czy:

- urządzenie jest włączone
- została ustawiona prawidłowa temperatura;
- otwory wentylacyjne nie są przykryte talerzami lub dużymi miskami
- naczynia były wystarczająco długo ogrzewane.
- wyłącznik zasilania nie został wyłączony.

Na czas podgrzewania mają wpływ różne czynniki, na przykład:

- materiał lub grubość naczyń, wkład i jego rozmieszczenie, ustawienie temperatury.
- Optymalne czasy podgrzewania naczyń są różne, dlatego zaleca się wykonanie testów, aby wyznaczyć je zgodnie z potrzebami.

SERWIS TECHNICZNY

Przed skontaktowaniem się z serwisem posprzedażowym:

1. Sprawdzić, czy nie ma możliwości samodzielnego usunięcia usterki (patrz "Instrukcja wyszukiwania usterek").
2. Wyłączyć i ponownie włączyć urządzenie, aby sprawdzić, czy usterka nie ustąpiła.

W przypadku poniższych problemów należy skontaktować się z wykwalifikowanym technikiem lub z serwisem posprzedażowym:

Jeśli naczynia się nie nagrzewają:

- kabel zasilający może być odłączony lub uszkodzony.

Jeżeli naczynia są zbyt ciepłe:

- regulator temperatury może być uszkodzony.

Przełącznik Włącz/Wyłącz nie uruchamia się po włączeniu urządzenia:

- wskaźnik kontrolki przełącznika jest uszkodzony.

Jeśli po przeprowadzeniu powyższych testów urządzenie nadal występuje problem, należy skontaktować się z najbliższym autoryzowanym serwisem.

Zawsze należy podać:

- krótki opis usterki;
- typ szuflady do podgrzewania i dokładny model;
- numer seryjny (to numer znajdujący się po słowie Service na tabliczce znamionowej), znajdujący się na prawej, zewnętrznej krawędzi prowadnicy szuflady. Numer serwisowy jest także podany w karcie gwarancyjnej;
- dokładny adres;
- numer telefonu.

SERVICE 00 0000 00000



Jeśli wymagane są jakiegokolwiek naprawy, należy skontaktować się z autoryzowanym serwisem posprzedażowym (co zapewni użycie oryginalnych części zamiennych i prawidłowe wykonanie napraw). Niezastosowanie się do powyższych instrukcji może zmniejszyć bezpieczeństwo eksploatacji oraz obniżyć jakość produktu.

INSTRUCȚIUNI DE UTILIZARE

	Pagina
INSTRUCȚIUNI DE SIGURANȚĂ	42
ÎNAINTE DE A UTILIZA SERTARUL DE ÎNCĂLZIRE	45
INSTALARE	45
UTILIZAREA PRODUSULUI	46
DESCRIEREA PANOULUI DE COMANDĂ	46
SERTARUL DE ÎNCĂLZIRE	46
FUNCȚIONARE	46
SELECTAREA TEMPERATURII	47
DURATE DE ÎNCĂLZIRE	47
CAPACITATEA DE ÎNCĂRCARE	47
CURĂȚAREA ȘI ÎNTREȚINEREA	48
GHID DE REMEDIERE A DEFECȚIUNILOR	48
SERVICIUL DE ASISTENȚĂ TEHNICĂ POST-VÂNZARE	49

INSTRUCȚIUNI DE SIGURANȚĂ

IMPORTANT: TREBUIE CITITE ȘI RESPECTATE

Înainte de a utiliza aparatul, citiți aceste instrucțiuni privind siguranța. Păstrați-le la îndemână pentru a le putea consulta și pe viitor.

Aceste instrucțiuni și aparatul în sine furnizează avertismente importante privind siguranța, care trebuie respectate întotdeauna. Producătorul nu își asumă nicio răspundere pentru nerespectarea acestor instrucțiuni de siguranță, pentru utilizarea necorespunzătoare a aparatului sau pentru setarea incorectă a butoanelor de comandă.

⚠ Nu lăsați aparatul la îndemâna copiilor foarte mici (0-3 ani). Nu lăsați aparatul la îndemâna copiilor mici (3-8 ani) decât dacă sunt supravegheați în permanență. Copiii cu vârsta de peste 8 ani și persoanele cu capacități fizice, senzoriale sau mintale reduse sau fără experiență și cunoștințe pot folosi acest aparat doar dacă sunt supravegheate sau au fost instruite cu privire la utilizarea în siguranță și înțeleg riscurile implicate. Copiii nu trebuie să se joace cu aparatul. Curățarea și întreținerea nu trebuie să fie efectuate de către copii fără a fi supravegheați.

⚠ AVERTISMENT: Aparatul și părțile sale accesibile se înfierbântă

în timpul utilizării. Trebuie evitată atingerea rezistențelor. Copiii cu vârste mai mici de 8 ani nu trebuie lăsați să se apropie de aparat, cu excepția cazurilor în care sunt supravegheați în permanență.

⚠ Nu lăsați niciodată aparatul nesupravegheat în timpul deshidratării alimentelor.

⚠ Nu amplasați articole vestimentare sau materiale inflamabile lângă aparat până când nu s-au răcit complet toate componentele acestuia - pericol de incendiu. Fiți întotdeauna atenți atunci când gătiți alimente bogate în grăsimi, ulei sau la adăugarea de băuturi alcoolice - pericol de incendiu. Folosiți mănuși pentru cuptor pentru a scoate tăvile și accesoriile. La finalul procesului de preparare, deschideți ușa cu grijă, permițând aerului sau aburului fierbinte să iasă treptat înainte de a accesa cavitatea - pericol de arsuri. Nu blocați orificiile de ventilare a aerului fierbinte din partea frontală a aparatului - pericol de incendiu.

⚠ Acționați cu atenție atunci când aparatul este în poziție deschisă pentru a evita lovirea ușii.

UTILIZAREA PERMISĂ

⚠ ATENȚIE: Aparatul nu trebuie să fie pus în funcțiune prin intermediul unui întrerupător extern, cum ar fi

un temporizator, sau al unui sistem de comandă de la distanță separat.

⚠ Acest aparat este proiectat pentru a fi utilizat în locuințe, precum și în alte spații, cum ar fi: bucătării destinate personalului din magazine, birouri și alte spații de lucru; ferme; de către clienții din hoteluri, moteluri, unități de cazare de tip „bed and breakfast” și alte spații rezidențiale.

⚠ Nu este permisă nicio altă utilizare (de ex., încălzirea încăperilor).

⚠ Acest aparat nu este destinat utilizării în scop profesional. Nu utilizați aparatul afară.

⚠ Nu depozitați substanțe explozive sau inflamabile (de ex. benzină sau doze de aerosoli) în interiorul sau în apropierea aparatului - pericol de incendiu.

INSTALARE

⚠ Manevrarea și instalarea aparatului trebuie să fie efectuate de două sau mai multe persoane - risc de rănire. Folosiți mănuși de protecție la despachetare și instalare - risc de tăiere.

⚠ Instalarea, inclusiv racordarea la rețeaua de alimentare cu apă (dacă este necesară) și la rețeaua de alimentare cu energie electrică, precum și reparațiile trebuie efectuate de un tehnician calificat. Nu reparați și nu înlocuiți nicio piesă a aparatului, dacă acest lucru nu este indicat în mod expres în manualul de utilizare. Nu lăsați copii în apropierea zonei de instalare.

După despachetarea aparatului, asigurați-vă că acesta nu a fost deteriorat în timpul transportului. Dacă apar probleme, contactați distribuitorul sau cel mai apropiat serviciu de asistență tehnică post-vânzare. Odată instalat aparatul, deșeurile de ambalaje (bucăți de plastic, polistiren etc.) nu trebuie lăsate la îndemâna copiilor - risc de asfixiere. Înainte de orice operație de instalare, aparatul trebuie să fie deconectat de la rețeaua de alimentare cu energie electrică - risc de electrocutare. În timpul instalării, aveți grijă ca aparatul să nu deterioreze cablul de alimentare - risc de incendiu sau de electrocutare. Activați aparatul numai atunci când instalarea a fost finalizată.

⚠ Executați toate operațiunile de decupare a mobilei înainte de a încorpora aparatul și înlăturați cu grijă toate așchiile din lemn și rumegușul.

Nu scoateți aparatul din suportul său din polistiren decât în momentul instalării.

⚠ După instalare, partea inferioară a aparatului nu trebuie să mai fie accesibilă - pericol de arsuri.

⚠ Nu instalați aparatul în spatele unei uși decorative - pericol de incendiu.

AVERTISMENTE PRIVIND ALIMENTAREA CU ENERGIE ELECTRICĂ

⚠ Plăcuța cu datele tehnice se află pe marginea frontală a aparatului

(este vizibilă când sertarul de încălzire este deschis).

⚠ Aparatul trebuie să poată fi deconectat de la rețeaua electrică fie prin scoaterea ștecherului din priză (dacă ștecherul este accesibil), fie prin intermediul unui întrerupător multipolar situat în amonte de priză, în conformitate cu normele privind cablurile electrice, și trebuie să fie împământat în conformitate cu standardele naționale privind siguranța electrică.

⚠ Nu utilizați prelungitoare, prize multiple sau adaptoare. După finalizarea instalării, componentele electrice nu trebuie să mai fie accesibile pentru utilizator. Nu utilizați aparatul dacă aveți părți ale corpului umede sau când sunteți desculți. Nu puneți în funcțiune acest aparat dacă are cablul de alimentare sau ștecherul deteriorat, dacă nu funcționează corespunzător sau dacă a fost deteriorat sau a căzut pe jos.

⚠ Dacă este deteriorat cablul de alimentare, acesta trebuie înlocuit cu unul identic de către producător, agentul de service sau de o persoană calificată similară, pentru a se evita pericolele - pericol de electrocutare.

⚠ În cazul în care este necesară înlocuirea cablului de alimentare, contactați un centru de service autorizat.

CURĂȚAREA ȘI ÎNTREȚINEREA

⚠ AVERTISMENT: Asigurați-vă că aparatul este oprit și deconectat de

la rețeaua de alimentare electrică înainte de a efectua orice operație de întreținere; nu folosiți niciodată aparate de curățare cu aburi - risc de electrocutare.

⚠ Nu utilizați substanțe de curățare abrazive sau răzuitoare metalice pentru a curăța geamul ușii; acestea pot zgâria suprafața, ceea ce poate duce la spargerea sticlei.

⚠ Asigurați-vă că aparatul s-a răcit înainte de a efectua orice operație de curățare sau întreținere. - pericol de arsuri.

ELIMINAREA AMBALAJULUI

Ambalajul este reciclabil în proporție de 100% și este marcat cu simbolul reciclării . Prin urmare, diferitele părți ale ambalajului trebuie eliminate în mod corespunzător și în conformitate cu normele stabilite de autoritățile locale privind eliminarea deșeurilor.

ELIMINAREA APARATELOR ELECTROCASNICE

Acest aparat este fabricat cu materiale reciclabile sau reutilizabile. Eliminați-l în conformitate cu normele locale referitoare la eliminarea deșeurilor. Pentru informații suplimentare referitoare la tratarea, valorificarea și reciclarea aparatelor electrocasnice, contactați autoritățile locale competente, serviciul de colectare a deșeurilor menajere sau magazinul de unde ați achiziționat aparatul. Acest aparat este marcat în conformitate cu Directiva europeană 2012/19/UE privind deșeurile de echipamente electrice și electronice (DEEE). Asigurându-vă că acest produs este eliminat în mod corect, contribuiți la prevenirea consecințelor negative asupra mediului înconjurător și sănătății persoanelor.

Simbolul  de pe produs sau de pe documentele care îl însoțesc indică faptul că acest aparat nu trebuie eliminat ca deșeu menajer, ci trebuie predat la un centru de colectare corespunzător, pentru reciclarea echipamentelor electrice și electronice.

ÎNAINTE DE A UTILIZA SERTARUL DE ÎNCĂLZIRE

Pentru a deschide și a închide sertarul, împingeți mijlocul panoului astfel cum se indică în figură.

La prima utilizare, curățați aparatul după cum urmează:

- curățați suprafața cu o cârpă umedă și apoi uscați-o.
 - Preîncălziți sertarul gol cel puțin două ore: rotiți selectorul de temperatură la maxim pentru a elimina orice resturi de grăsime, ulei sau rășini de fabricare care pot genera mirosuri neplăcute în timpul încălzirii preparatelor. Ventilați încăperea.
 - După finalizarea acestor operațiuni, aparatul este gata pentru o primă utilizare.
- Înainte de utilizare, îndepărtați:
 - etichetele de pe partea anterioară și de pe ușa sertarului de încălzire, lăsând doar plăcuța cu datele tehnice;
 - copiii de produs și de ambalaje pentru a evita contactul lor cu acestea în cazul în care nu sunt supravegheați corespunzător;
 - eventualele etichete adezive de pe accesorii dacă există.

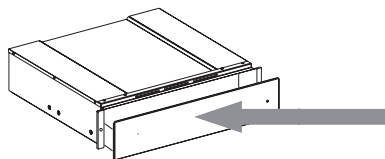

INSTALARE

Instrucțiuni privind siguranța pentru montarea sertarului de încălzire

IMPORTANT: Sertarul trebuie fixat imediat de dulap, urmând instrucțiunile menționate mai jos. Aparatul aferent nu poate fi instalat înainte de a fixa sertarul la dulap.

Fixați sertarul astfel cum se arată în figură.

Înainte de a efectua conexiunea electrică a aparatului, asigurați-vă că datele tehnice de pe plăcuță corespund rețelei de alimentare cu energie electrică, în caz contrar, aparatul se poate deteriora.

Asigurați-vă că poate fi accesată ușor

conexiunea la rețeaua de alimentare cu energie electrică după ce aparatul a fost montat. Sertarul de încălzire poate fi folosit încorporat numai în combinație cu alte aparate care au o greutate maximă de 60 Kg și care sunt prevăzute cu o ventilație adecvată pentru răcire. Pentru a instala aparatul care poate fi combinat cu sertarul de încălzire, urmați instrucțiunile indicate în manualul relevant de utilizare și instalare.

Important: Un espresso sau un cuptor cu microunde încorporat de aceeași marcă, astfel cum se indică pe pagina următoare, poate fi instalat deasupra sertarului de încălzire. Pentru instalare, urmați cu atenție instrucțiunile din manualele de utilizare furnizate odată cu espressoorul și cuptorul cu microunde încorporat.

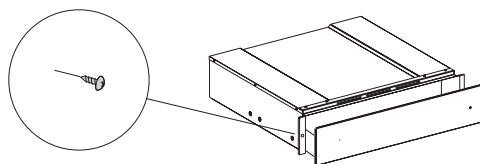

UTILIZAREA PRODUSULUI

DESCRIEREA PANOULUI DE COMANDĂ

1. Selectorul de temperatură
2. Comutator luminos de pornire/oprire
3. Indicator de pornire/oprire

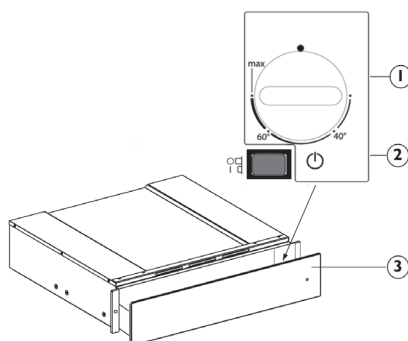

SERTARUL DE ÎNCĂLZIRE

Elementele de control sunt selectorul de temperatură și comutatorul luminos de pornire/oprire.

Cu comutatorul apăsat (poziția 1), sertarul este pornit, în timp ce cu comutatorul eliberat (poziția 0), sertarul este oprit.

Aceste elemente sunt vizibile numai când sertarul este deschis.

Atunci când sertarul este închis, o lumină de control amplasată în partea anterioară a aparatului indică dacă sertarul este pornit.

FUNȚIONARE

- Introduceți preparatele în sertar
- Setări o temperatură
- Porniți aparatul; comutatorul se aprinde
- Închideți sertarul, glisându-l cu atenție
- Oprți aparatul înainte de a scoate preparatele încălzite.

SELECTAREA TEMPERATURII

Butonul de comandă a temperaturii permite reglaje de până la aprox. 75°C (max). Rotiți selectorul de temperatură în sens orar până când opritorul indică valoarea maximă, apoi în sens antiorar.

Nu forțați dincolo de oprire, în caz contrar se deteriorează termostatul.

Reglarea temperaturii	Instrucțiuni de utilizare	
40°C	cești, pahare	Ceștile și paharele încălzite la această temperatură ajută la întârzierea timpului de răcire a băuturii adăugate ulterior. Folosiți mănuși pentru a scoate recipientele din sertar.
60°C	farfurii	Farfuriile încălzite la această temperatură ajută la întârzierea duratei de răcire a preparatului introdus ulterior. Folosiți mănuși pentru a scoate recipientele din sertar.
MAX aprox. 75°C	vase	Termostatul este setat la temperatura maximă. Folosiți mănuși pentru a scoate recipientele din sertar.

DURATE DE ÎNCĂLZIRE

Durata necesară pentru a încălzi vase, pahare etc. depinde de diverși factori:

- Materialul și grosimea vaselor
- Cantitate
- Disponerea preparatului
- Setarea temperaturii

Prin urmare, nu se pot oferi indicații absolute.

Se recomandă să se definească setările optime pentru exigențele dv. în funcție de experiența practică

CAPACITATEA DE ÎNCĂRCARE

Capacitatea de încărcare depinde de înălțimea aparatului și de dimensiunea recipientelor.

Vă reamintim că sertarul poate suporta o greutate maximă de 25 kg.

CURĂȚAREA ȘI ÎNTREȚINEREA

Asigurați-vă că aparatul s-a răcit înainte de efectuarea oricăror activități de întreținere sau curățare.

Nu utilizați aparate de curățare cu aburi. Aparatul trebuie să fie deconectat de la rețeaua electrică înainte de a efectua orice fel de operație de întreținere.

Purtați mănuși de protecție.

Nu utilizați bureți de sârmă, bureți abrazivi sau produse de curățare abrazive/corozive, deoarece acestea ar putea deteriora suprafața aparatului.

Pentru sertarele cu tratament iXelium, procedați astfel:

- Utilizați o lavetă moale (preferabil microfibră) cu apă sau un detergent normal de curățare a sticlei.
- Nu folosiți prosoape de bucătărie din hârtie, deoarece pot lăsa resturi de hârtie și halouri pe suprafață.
- Nu utilizați produse abrazive sau corozive, produse pe bază de clor sau bureți de sârmă.
- Nu utilizați aparate de curățat cu aburi inflamabile.
- Nu lăsați pe suprafață substanțe acide sau alcaline, precum oțet, muștar, sare, zahăr sau suc de lămâie.

Pentru suprafețele din sticlă, procedați după cum urmează:

- Utilizați un detergent neutru și apă caldută, apoi uscați cu o lavetă moale.
- Nu lăsați pe suprafață substanțe acide sau alcaline, precum oțet, muștar, sare, zahăr sau suc de lămâie.

Baza sertarului din sticlă călită

Se recomandă să se curețe partea inferioară a sertarului după fiecare utilizare, asigurându-vă că s-a răcit mai întâi. În acest fel, murdăria nu se va acumula, iar curățarea va fi mai ușoară.

- Utilizați o lavetă curată, prosoape de bucătărie din hârtie și lichid de spălare sau produse specifice pentru curățarea sticlei călite.
- Nu folosiți produse abrazive, hipoclorit, spray pentru curățarea cuptorului, nici bureți de sârmă.

GHID DE REMEDIERE A DEFECȚIUNILOR

Dacă preparatele nu sunt destul de calde, verificați dacă:

- aparatul este pornit
- a fost setată temperatura corectă
- orificiile de ventilare sunt acoperite de farfurii sau boluri mari
- timpul de încălzire a preparatelor este suficient.
- întrerupătorul rețelei electrice este oprit.

Diferiți factori influențează durata de încălzire, de exemplu:

- materialul și grosimea vaselor, cantitatea, disponerea preparatului, setarea temperaturii.
- Duratele optime pentru încălzirea preparatelor variază, prin urmare se recomandă efectuarea unor testări pentru a le stabili în funcție de necesități.

SERVICIUL DE ASISTENȚĂ TEHNICĂ POST-VÂNZARE

Înainte de a contacta serviciul de asistență tehnică post-vânzare:

1. Încercați să rezolvați singuri problema cu ajutorul „Ghidului de remediere a defecțiunilor”.
2. Opriti, apoi porniți aparatul din nou pentru a vedea dacă problema s-a rezolvat.

Pentru următoarele probleme, contactați un tehnician calificat sau serviciul de asistență tehnică post-vânzare:

Dacă preparatele nu se încălzesc:

- cablul de alimentare electrică poate fi deconectat sau deteriorat.

Dacă preparatele se încălzesc prea tare:

- dispozitivul de reglare a temperaturii poate fi defect.

Comutatorul de pornire/oprire nu se activează atunci când aparatul este pornit:

- indicatorul de comandă a comutatorului este defect.

Dacă problema persistă și după efectuarea verificărilor de mai sus, luați legătura cu cel mai apropiat Serviciu de asistență tehnică.

Specificați întotdeauna:

- o scurtă descriere a defecțiunii;
- tipul de sertar de încălzire și modelul exact;
- numărul de service (numărul care se găsește după cuvântul „Service” pe plăcuța cu datele tehnice), situat pe marginea externă din dreapta ghidajului sertarului. Numărul de service este indicat, de asemenea, în certificatul de garanție;
- adresa dumneavoastră completă;
- numărul dumneavoastră de telefon.

SERVICE 00 0000 00000



Dacă sunt necesare orice fel de reparații, contactați un serviciu de asistență tehnică post-vânzare autorizat (pentru a avea garanția că se folosesc piese de schimb originale și că reparațiile vor fi efectuate corect). Nerespectarea acestor instrucțiuni poate compromite siguranța și calitatea produsului.

ИНСТРУКЦИЯ ПО ЭКСПЛУАТАЦИИ

	Стр.
ИНСТРУКЦИЯ ПО БЕЗОПАСНОСТИ	51
ПРЕЖДЕ ЧЕМ ПОЛЬЗОВАТЬСЯ ПОДОГРЕВАТЕЛЕМ ПОСУДЫ	54
УСТАНОВКА	54
ИСПОЛЬЗОВАНИЕ ИЗДЕЛИЯ	55
ОПИСАНИЕ ПАНЕЛИ УПРАВЛЕНИЯ	55
ПОДОГРЕВАТЕЛЬ ПОСУДЫ	55
ИСПОЛЬЗОВАНИЕ ПРИБОРА	55
ВЫБОР ТЕМПЕРАТУРЫ	56
ВРЕМЯ ПОДОГРЕВА	56
ОБЪЕМ ЗАГРУЗКИ	56
ЧИСТКА И УХОД	57
ПОИСК И УСТРАНЕНИЕ НЕИСПРАВНОСТЕЙ	57
СЕРВИС	58

ИНСТРУКЦИЯ ПО БЕЗОПАСНОСТИ

ОБЯЗАТЕЛЬНО ПРОЧТИТЕ И СОБЛЮДАЙТЕ

Прежде чем пользоваться прибором, прочтите данную инструкцию по безопасности. Сохраните инструкцию для использования в дальнейшем.

В настоящей инструкции и на самом приборе содержатся важные указания по безопасности. Их необходимо прочесть и выполнять постоянно. Изготовитель снимает с себя всякую ответственность за последствия несоблюдения настоящих указаний по безопасности, ненадлежащего использования прибора или неправильные рабочие настройки на пульте управления.

⚠ Не разрешайте маленьким детям (0-3 лет) подходить к прибору. Дети в возрасте от 3 до 8 лет могут находиться рядом с прибором только под постоянным наблюдением взрослых. Дети от 8 лет, лица с ограниченными физическими, сенсорными или умственными способностями и лица, не имеющие достаточных знаний и навыков, могут пользоваться прибором только под наблюдением или после того, как получают указания по безопасному использованию прибора и осознают имеющиеся опасности. Не позволяйте детям играть с прибором. Дети могут выполнять очистку и уход за прибором только под наблюдением взрослых.

⚠ ПРЕДУПРЕЖДЕНИЕ: Прибор и его доступные части нагреваются в

процессе использования. Соблюдайте осторожность во избежание прикосновения к нагревательным элементам. Дети младше 8 лет могут находиться рядом с прибором только под постоянным присмотром взрослых.

⚠ Не оставляйте прибор без присмотра во время сушки продуктов.

⚠ Не ложите одежду и другие легковоспламеняющиеся предметы возле прибора, пока все его компоненты полностью не остынут: существует опасность возникновения пожара. Постоянно внимательно следите за приготовлением блюд с большим количеством жира, масла или с добавлением алкоголя – опасность пожара. Для извлечения противней и посуды используйте кухонные рукавицы. По окончании приготовления перед осуществлением доступа в печь осторожно откройте дверцу, позволив постепенно выйти горячему воздуху или пару: можно получить ожог. Не закрывайте отверстия для вывода горячего воздуха на передней стороне прибора: опасность пожара.

⚠ Соблюдайте осторожность, когда дверца прибора открыта: существует опасность удара о дверцу.

ИСПОЛЬЗОВАНИЕ ПО НАЗНАЧЕНИЮ

⚠ ОСТОРОЖНО: Данный прибор не предназначен для работы

с управлением от внешнего переключающего устройства, такого как таймер, или пульта дистанционного управления.

⚠ Данный прибор предназначен для использования в домашних и аналогичных условиях, например: на кухнях для работников фабрик, офисов и других организаций; на фермах; для клиентов в отелях, мотелях, хостелах и других жилых помещениях.

⚠ Запрещается использовать прибор для любых других целей (например, для обогрева помещений).

⚠ Прибор не предназначен для профессионального использования. Не используйте прибор вне помещений.

⚠ Запрещается хранить взрывоопасные или горючие вещества (например, бензин или аэрозольные баллончики) внутри прибора или рядом с ним: существует опасность возникновения пожара.

УСТАНОВКА

⚠ Для перемещения и монтажа прибора требуется участие двух или более человек - риск получения травм. При распаковке и монтаже прибора используйте защитные перчатки во избежание порезов.

⚠ Установку, подключение системы водоснабжения (при наличии) и электрических соединений, а также ремонтные работы должен выполнять квалифицированный персонал. Запрещается ремонтировать или заменять любые детали прибора, за исключением случаев, особо оговоренных в руководстве по

эксплуатации. Не разрешайте детям подходить близко к месту установки. После распаковки прибора убедитесь, что он не был поврежден во время транспортировки. В случае обнаружения проблем обращайтесь к продавцу или в ближайший сервисный центр. По окончании монтажа отходы упаковочных материалов (пластик, пенопластовые детали и т.д.) должны храниться в недоступном для детей месте во избежание опасности удушья. Перед выполнением любых операций по установке отключите прибор от электросети во избежание опасности поражения электрическим током. При монтаже соблюдайте осторожность во избежание повреждения шнура корпусом прибора – опасность возгорания и поражения электрическим током. Не включайте прибор до завершения монтажа.

⚠ Прежде чем встраивать прибор, выполните все работы по вырезке необходимых отверстий в кухонной мебели, тщательно удалите все стружки и опилки.

Не снимайте прибор с основания из пенопласта до момента установки.

⚠ После завершения установки нижняя часть прибора должна стать недоступной: опасность ожога.

⚠ Не устанавливайте прибор за декоративной дверцей: существует опасность возникновения пожара.

ЭЛЕКТРИЧЕСКАЯ БЕЗОПАСНОСТЬ

⚠ Паспортная табличка находится на передней стороне прибора (видна при открытом подогревателе посуды).

 Для прибора должна иметься возможность отключения от электросети посредством отсоединения вилки от розетки (если к ней есть доступ) или с помощью многополюсного выключателя, устанавливаемого до розетки. Прибор должен быть заземлен в соответствии с национальными стандартами электрической безопасности.

 Не используйте удлинители, разветвители и переходники. После завершения установки электрические компоненты должны стать недоступны для пользователя. Не прикасайтесь к прибору мокрыми руками или если вы стоите босиком. Не пользуйтесь прибором, если у него повреждены сетевой шнур или вилка, если он неисправен или был поврежден вследствие удара или падения.

 В случае повреждения сетевого шнура, во избежание возникновения опасных ситуаций, он должен быть заменен на заводе-изготовителе, сотрудником сервисного центра или квалифицированным специалистом - опасность поражения электрическим током.

 В случае необходимости замены сетевого шнура обратитесь в авторизованный сервисный центр.

ЧИСТКА И УХОД

 **ПРЕДУПРЕЖДЕНИЕ:** Перед проведением технического обслуживания прибора убедитесь в том, что он выключен и отсоединен от электросети. Никогда не используйте пароочистители – опасность поражения электрическим током.

 Не используйте абразивные чистящие средства или металлические скребки для чистки стекла дверцы: они могут поцарапать поверхность, что впоследствии может привести к растрескиванию стекла.

 Перед началом чистки или обслуживания дайте прибору остыть. — существует опасность получения ожогов.

УТИЛИЗАЦИЯ УПАКОВОЧНОГО МАТЕРИАЛА

Упаковочный материал допускает полную вторичную переработку, о чем свидетельствует символ . Различные части упаковки должны быть утилизированы в полном соответствии с действующими местными правилами утилизации отходов.

УТИЛИЗАЦИЯ БЫТОВЫХ ПРИБОРОВ

Данный прибор изготовлен из материалов, пригодных к переработке или повторному использованию. Утилизируйте прибор в соответствии с местными правилами утилизации отходов. Дополнительную информацию о правилах обращения с бытовыми электроприборами, их утилизации и переработке можно получить в соответствующих государственных органах, службе сбора бытовых отходов или магазине, где был приобретен прибор. Данный прибор имеет маркировку в соответствии с Европейской Директивой 2012/19/EU по утилизации электрического и электронного оборудования (WEEE). Обеспечив правильную утилизацию данного изделия, вы сможете предотвратить негативные последствия для окружающей среды и здоровья человека.

Символ  на самом изделии или в сопроводительной документации указывает, что при утилизации данного изделия с ним нельзя обращаться как с обычными бытовыми отходами. Вместо этого, его следует сдать на переработку в соответствующий пункт приема электрического и электронного оборудования.

ПРЕЖДЕ ЧЕМ ПОЛЬЗОВАТЬСЯ ПОДОГРЕВАТЕЛЕМ ПОСУДЫ

Чтобы открыть или закрыть ящик подогревателя посуды, надавите на центральную часть его передней панели как показано на рисунке.

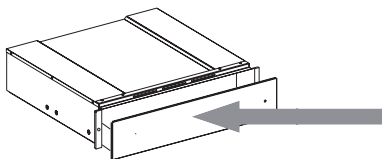

Перед первым включением выполните чистку прибора:

- протрите поверхности прибора сначала влажной, а затем сухой тряпкой.
- прогрейте подогреватель посуды в течение не менее двух часов: поверните ручку регулировки температуры на максимум, чтобы удалить любые остатки жиров, масел или промышленных смол, которые могут издавать неприятные запахи во время подогрева посуды. Проветрите помещение.
- После выполнения этих операций можно приступить к первому включению прибора.
- Перед началом использования удалите:
 - наклейки с передней панели и дверцы подогревателя посуды за исключением таблички технических данных;
 - детей от прибора и упаковочных материалов, в противном случае за ними должен быть обеспечен постоянный присмотр;
 - наклейки с принадлежностей, если таковые имеются.

УСТАНОВКА

Указания по технике безопасности при встраивании подогревателя посуды

ВАЖНО: Подогреватель посуды следует немедленно прикрепить к мебели с соблюдением приведенных ниже указаний. Совмещаемый с подогревателем посуды прибор следует устанавливать только после встраивания подогревателя.

Прикрепите подогреватель посуды как показано на рисунке.

Перед тем как приступить к электрическому подключению прибора, убедитесь, что данные на его табличке технических данных соответствуют параметрам вашей электрической сети; в противном случае прибор может выйти из строя.

Убедитесь, что после встраивания прибора к месту его подключения к сети электропитания обеспечивается легкий доступ.

Подогреватель посуды может встраиваться в сочетании только с теми приборами, вес которых не превышает 60 кг; кроме того, в этих приборах обязательно должна быть предусмотрена соответствующая система охлаждающей вентиляции.

Для установки прибора, совмещаемого с подогревателем посуды, следуйте указаниям, приведенным в соответствующем руководстве по установке и эксплуатации.

Важно: Над подогревателем посуды может быть установлена кофемашина или комбинированная микроволновая печь той же марки с размерами, указанными на следующей странице. При их установке тщательно соблюдайте указания, приведенные в инструкциях, входящих в комплект поставки кофемашины или комбинированной микроволновой печи.

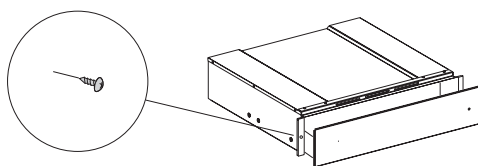

ИСПОЛЬЗОВАНИЕ ИЗДЕЛИЯ

ОПИСАНИЕ ПАНЕЛИ УПРАВЛЕНИЯ

1. Ручка задания температуры
2. Кнопка "Вкл/Выкл" с встроенным световым индикатором
3. Индикатор "Вкл/Выкл"

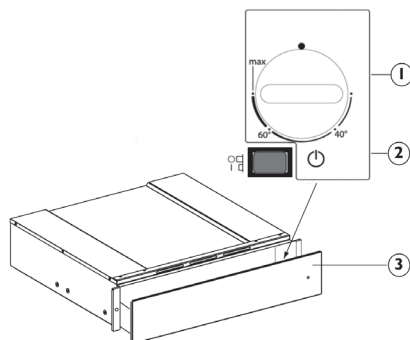

ПОДОГРЕВАТЕЛЬ ПОСУДЫ

Органами управления прибором являются ручка задания температуры и кнопка "Вкл/Выкл" с встроенным световым индикатором.

При нажатой кнопке (положение 1) подогреватель включен, а при отжатой кнопке (положение 0) - выключен.

Эти органы управления видны только при выдвинутом ящике подогревателя.

Когда ящик закрыт, на включенное состояние прибора указывает индикатор, расположенный на его передней панели.

ИСПОЛЬЗОВАНИЕ ПРИБОРА

- Поместите посуду в ящик
- Задайте нужную температуру
- Включите прибор; выключатель загорится
- Осторожно задвиньте ящик
- Выключите прибор перед тем, как вынимать из него подогретую посуду.

ВЫБОР ТЕМПЕРАТУРЫ

Ручка задания температуры позволяет устанавливать значение температуры до 75°C (максимум). Поверните ручку задания температуры по часовой стрелке до упора, а затем - назад, против часовой стрелки.

Не пытайтесь продолжать поворачивать ручку задания температуры после достижения крайнего положения - это может привести к повреждению термостата.

Регулировка температуры	Инструкция по эксплуатации	
40°C	чашки, бокалы	Чашки и бокалы, нагретые до этой температуры, могут увеличить время охлаждения налитых в них напитков. Пользуйтесь перчатками при извлечении контейнеров из ящика.
60°C	тарелки	Тарелки, нагретые до этой температуры, могут увеличить время охлаждения положенных в них блюд. Пользуйтесь перчатками при извлечении контейнеров из ящика.
МАКС. приблизительно 75°C	посуда	Термостат установлен на максимальную температуру. Пользуйтесь перчатками при извлечении контейнеров из ящика.

ВРЕМЯ ПОДОГРЕВА

Время, необходимое для подогрева тарелок, бокалов и т.д. зависит от различных факторов:

- материала и толщины посуды
- Загрузка
- размещения посуды
- Установка температуры

В связи с этим невозможно указать абсолютные значения времени.

Рекомендуется задавать значения времени, исходя из результатов, полученных практическим путем

ОБЪЕМ ЗАГРУЗКИ

Объем загрузки зависит от высоты прибора и размера посуды.

Помните, что максимальный вес посуды, которую можно загрузить в ящик, составляет 25 кг.

ЧИСТКА И УХОД

Перед началом любых действий по чистке и уходу дайте прибору остыть. Не используйте пароочистители. Отключите прибор от электросети перед выполнением любых действий по обслуживанию.

Наденьте защитные перчатки. Не используйте абразивные губки, стальные мочалки, агрессивные и абразивные моющие средства, так как они могут повредить поверхности прибора.

В случае подогревателей посуды с покрытием iXelium действуйте следующим образом:

- Используйте мягкую тряпку (предпочтительнее из микрофибры), смоченную в воде с добавлением обычного средства для мойки стекол.
- Не используйте бумажные салфетки, иначе на поверхности могут оставаться следы от бумаги и разводы.
- Не используйте абразивные и коррозионные средства, чистящие средства на основе хлора и металлические губки.
- Не пользуйтесь пароочистителями.
- Не оставляйте на поверхности прибора остатки кислых или щелочных веществ, таких как уксус, горчица, соль, сахар, лимонный сок и т.п.

Для чистки стеклянных поверхностей действуйте следующим образом:

- промойте теплой водой с добавлением мягкого моющего средства, затем насухо вытрите мягкой тряпкой.

- Не оставляйте на поверхности прибора остатки кислых или щелочных веществ, таких как уксус, горчица, соль, сахар, лимонный сок и т.п.

Дно подогревателя посуды из закаленного стекла

Рекомендуется чистить дно подогревателя посуды после каждого использования, предварительно дав ему остыть. Это предотвратит накопление загрязнений и облегчит чистку.

- Пользуйтесь чистой тряпкой, бумажными полотенцами и средствами для мойки посуды или же специальными средствами для чистки поверхностей из закаленного стекла.
- Не используйте абразивные средства, отбеливатели, спреи для чистки духовок и металлические губки.

ПОИСК И УСТРАНЕНИЕ НЕИСПРАВНОСТЕЙ

Если посуда на нагревается, проверьте:

- включен ли прибор
- задано ли правильное значение температуры
- не перегорожены ли вентиляционные отверстия тарелками или большими блюдами
- достаточно ли долго нагревалась посуда.
- не выключен ли рубильник в помещении.

Время подогрева может меняться в зависимости от различных факторов, например:

- материала и толщины посуды, количества загруженной посуды и ее размещения, заданной температуры.
- Оптимальное время нагрева посуды варьируется. поэтому рекомендуется провести испытания для определения времени, которое обеспечит нужные вам результаты.

СЕРВИС

Перед обращением в сервисный центр:

1. Попробуйте устранить неисправность самостоятельно, следуя указаниям, приведенным в разделе "Поиск и устранение неисправностей".
2. Выключите прибор и снова включите его, чтобы проверить, устранена ли неисправность.

В следующих случаях обращайтесь к квалифицированному специалисту или в сервисный центр:

Если посуда не нагревается:

- кабель питания может быть отсоединен или поврежден.

Если посуда нагревается слишком сильно:

- возможно, неисправен регулятор температуры.

При нажатии кнопки "Вкл/Выкл" не загорается встроенный в нее индикатор:

- неисправен индикатор, встроенный в кнопку.

Если после выполнения вышеуказанных действий неисправность сохраняется, обратитесь в ближайший Сервисный центр.

Всегда сообщайте:

- краткое описание неисправности;
- тип подогревателя посуды и точное название модели;
- сервисный номер (число после слова "Service" на паспортной табличке, расположенной снаружи с правой стороны подогревателя посуды). Сервисный номер также указан в гарантийной документации;
- ваш полный адрес;
- ваш номер телефона.

SERVICE 00 0000 00000



В случае необходимости ремонта обращайтесь в авторизованный сервисный центр (в нем гарантируется использование фирменных запасных частей и правильно выполненный ремонт прибора). Несоблюдение этих указаний может отрицательно сказаться на безопасности и качестве работы прибора.

NÁVOD NA POUŽÍVANIE

	Strana
BEZPEČNOSTNÉ POKYNY	60
PRED POUŽITÍM OHREVNEJ ZÁSUVKY	63
INŠTALÁCIA	63
AKO VÝROBOK POUŽÍVAŤ	64
OPIS OVLÁDACIEHO PANELA	64
OHREVNÁ ZÁSUVKA	64
OBSLUHA	64
VOĽBA TEPLoty	65
DOBY OHREvu	65
KAPACITA NÁPLNE	65
ČISTENIE A ÚDRŽBA	66
SPRIEVODCA RIEŠENÍM PROBLÉMOV	66
POPREDAJNÝ SERVIS	67

BEZPEČNOSTNÉ POKYNY

DÔLEŽITÉ! PREČÍTAJTE SI A DODRŽIAVAJTE

Pred použitím spotrebiča si prečítajte tieto bezpečnostné pokyny. Uchovajte ich poruke na budúce použitie.

V týchto pokynoch a na samotnom spotrebiči sú uvedené dôležité upozornenia týkajúce sa bezpečnosti, ktoré treba vždy dodržiavať. Výrobca odmieta zodpovednosť v prípade nedodržania týchto bezpečnostných pokynov, nenáležitého používania spotrebiča alebo nesprávneho nastavenia ovládania.

⚠ Veľmi malé deti (0 – 3 roky) by sa nemali zdržiavať v okolí spotrebiča. Malé deti (3 – 8 rokov) nepúšťajte k spotrebiču bez dozoru. Deti od 8 rokov a osoby so zníženými fyzickými, zmyslovými a mentálnymi schopnosťami alebo s nedostatkom skúseností a znalostí môžu používať tento spotrebič len v prípade, ak sú pod dozorom alebo dostali pokyny týkajúce sa používania spotrebiča bezpečným spôsobom a chápu hroziace nebezpečenstvá. Deti sa so spotrebičom nesmú hrať. Čistenie a údržbu nesmú vykonávať deti bez dozoru.

⚠ UPOZORNENIE: Spotrebič a jeho prístupné časti sa počas používania zahrievajú. Budte

opatrní, aby nedošlo ku kontaktu s ohrevnými článkami. Nedovoľte, aby sa deti mladšie ako 8 rokov priblížili k rúre, pokiaľ nie sú nepretržite pod dozorom.

⚠ Nikdy nenechávajte spotrebič bez dozoru pri sušení potravín.

⚠ Oblečenie a iné horľavé materiály uchovávajte mimo spotrebiča, kým všetky komponenty úplne nevychladnú – nebezpečenstvo vzniku požiaru. Vždy dávajte pozor pri príprave jedál obsahujúcich veľké množstvá tuku, oleja alebo pri pridávaní alkoholických nápojov – nebezpečenstvo vzniku požiaru. Na vyberanie pekáčov a príslušenstva používajte špeciálne kuchynské rukavice. Na konci prípravy jedla opatrne otvorte dvierka, aby horúci vzduch či para mohli postupne uniknúť, až potom vyberte jedlo znútra rúry – nebezpečenstvo popálenín. Neblokujte vetracie otvory na horúci vzduch na prednej strane spotrebiča – nebezpečenstvo vzniku požiaru.

⚠ Budte opatrní, keď je spotrebič otvorený, aby ste nevrátili do dvierok.

POVOLENÉ POUŽITIE

⚠ UPOZORNENIE: Spotrebič nie je určený na ovládanie

prostredníctvom externého prepínacieho zariadenia, ako je časovač, ani samostatným diaľkovým ovládačom.

⚠ Tento spotrebič je určený na použitie v domácnosti alebo na podobné účely ako napr.: v oblastiach kuchyniek pre personál v dielňach, kanceláriách a iných pracovných prostrediach; na farmách; pre klientov v hoteloch, motelloch, penziónoch a iných ubytovacích zariadeniach.

⚠ Nie je povolené používať ho na iné účely (napr. vykurovanie miestností).

⚠ Tento spotrebič nie je určený na profesionálne používanie. Spotrebič nepoužívajte vonku.

⚠ Do spotrebiča ani do jeho blízkosti neumiestňujte horľavé materiály (napr. benzín alebo aerosolové nádoby) – riziko požiaru.

INŠTALÁCIA

⚠ So spotrebičom musia manipulovať a inštalovať ho minimálne dve osoby – riziko zranenia. Pri vybalovaní a inštalovaní používajte ochranné rukavice – nebezpečenstvo porezania.

⚠ Inštalačné práce, vrátane prívodu vody (ak je) a elektrického zapojenia a opráv musí vykonávať kvalifikovaný technik. Nikdy neopravujte ani nevymieňajte žiadnu časť spotrebiča, ak to nie je uvedené v návode na používanie. Nepúšťajte deti k miestu

inštalácie. Po vybalení spotrebiča sa uistite, že sa počas prepravy nepoškodil. V prípade problémov sa obráťte na predajcu alebo popredajný servis. Po inštalácii treba odpad z balenia (plasty, kusy polystyrénu a pod.) uložiť mimo dosahu detí – nebezpečenstvo udusenía. Pred vykonávaním inštalačných prác musíte spotrebič odpojiť od elektrického napájania – nebezpečenstvo zásahu elektrickým prúdom. Počas inštalácie dávajte pozor, aby ste spotrebičom nepoškodili napájací kábel – nebezpečenstvo požiaru alebo zásahu elektrickým prúdom. Spotrebič zapnite až po úplnom dokončení inštalácie.

⚠ Pred vsadením spotrebiča do nábytkového príslušenstva urobte všetky potrebné výrezy a odstráňte drevené odrezky a piliny.

Spotrebič vyberte z polystyrénovej penovej základne až tesne pred inštaláciou.

⚠ Po inštalácii nesmie byť spodná časť spotrebiča prístupná – nebezpečenstvo popálenia.

⚠ Neinštalujte spotrebič za dekoratívne dverka – nebezpečenstvo požiaru.

VAROVANIA PRI POUŽÍVANÍ ELEKTRICKÉHO SPOTREBIČA

⚠ Výrobný štítok je umiestnený na prednom okraji rúry (viditeľný pri otvorenej ohrevnej zásuvke).

⚠ Spotrebič sa musí dať odpojiť od napájania buď vyťahnutím

zástrčky, pokiaľ je ľahko dostupná, alebo prostredníctvom prístupného viacpólového prepínača nainštalovaného pred zásuvkou podľa predpisov pre domovú elektroinštaláciu a spotrebič musí byť uzemnený v súlade s národnými bezpečnostnými normami pre elektrotechniku.

⚠ Nepoužívajte predlžovacie káble, rozdvojky ani adaptéry. Po inštalácii spotrebiča nesmú byť jeho elektrické časti prístupné používateľom. Nepoužívajte spotrebič, keď ste mokří alebo naboso. Spotrebič neuvádzajte do činnosti, ak je poškodený napájací kábel alebo zástrčka, ak nepracuje správne, ak je poškodený alebo ak spadol.

⚠ Ak je poškodený napájací elektrický kábel, musí ho výrobca, jeho autorizovaný servis alebo podobne kvalifikovaná osoba vymeniť za identický, aby sa predišlo nebezpečenstvu zásahu elektrickým prúdom.

⚠ V prípade výmeny sieťového kábla sa obráťte na autorizovaný servis.

ČISTENIE A ÚDRŽBA

⚠ UPOZORNENIE: Pred vykonávaním údržby dbajte, aby bol spotrebič vypnutý alebo odpojený od elektrického napájania; nikdy nepoužívajte zariadenie na čistenie parou – nebezpečenstvo zásahu elektrickým prúdom.

⚠ Na čistenie skla dvierok nepoužívajte drsné abrazívne čistiace prostriedky ani ostré kovové škrabky, ktoré môžu poškriabať povrch, čo môže mať za následok rozbitie skla.

⚠ Pred čistením alebo údržbou spotrebiča sa uistite, že vychladol.
- nebezpečenstvo popálenia.

LIKVIDÁCIA OBALOVÉHO MATERIÁLU

Obalové materiály sa môžu na 100 % recyklovať a sú označené symbolom recyklácie . Rôzne časti obalu likvidujte zodpovedne, v plnom súlade s platnými miestnymi predpismi o likvidácii odpadov.

LIKVIDÁCIA DOMÁCIH SPOTREBIČOV

Tento spotrebič je vyrobený z recyklovateľných a znovu použiteľných materiálov. Zlikvidujte ho v súlade s miestnymi predpismi o likvidácii odpadov. Podrobnejšie informácie o zaobchádzaní, obnove a recyklácii domácich spotrebičov dostanete na miestnom úrade, v zberných surovinách alebo v obchode, kde ste spotrebič kúpili. Tento spotrebič je označený v súlade s Európskou smernicou 2012/19/ES o likvidácii elektrických a elektronických zariadení (OEEZ). Zabezpečením, že tento výrobok bude zlikvidovaný správnym spôsobom, pomôžete predchádzať potenciálnym negatívnym dopadom na životné prostredie a ľudské zdravie.

Symbol  na spotrebiči alebo na sprievodných dokumentoch znamená, že s týmto výrobkom sa nesmie zaobchádzať ako s domácim odpadom, ale je potrebné odovzdať ho v zbernom dvore pre elektrické a elektronické zariadenia.

PRED POUŽITÍM OHREVNEJ ZÁSUVKY

Zásuvku otvoríte a zatvoríte zatlačením stredného panela, ako je zobrazené na obrázku.

Pri prvom použití spotrebič vyčistíte nasledujúcim spôsobom:

- Vyčistíte povrch vlhkou utierkou a potom ho osušte.
 - Prázdnu zásuvku nechajte ohrievať aspoň počas dvoch hodín: otočte gombík nastavenia teploty na maximum, aby ste odstránili zvyšky tukov, oleja alebo živice z výroby, ktoré môžu počas zahrievania riadu spôsobovať nepríjemné zápachy. Miestnosť vetrajte.
 - Po ukončení tejto operácie bude spotrebič pripravený na prvé použitie.
- Pred použitím odstráňte:
 - nálepky z prednej steny a z dvierok ohrevnej zásuvky, s výnimkou výrobného štítku;
 - nedovoľte deťom, pokiaľ sú bez dozoru, aby manipulovali s výrobkom a obalovým materiálom;
 - všetky nálepky, ktoré by boli na príslušenstve.

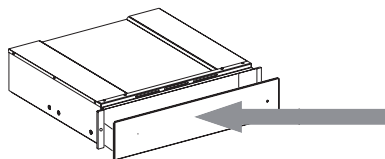

INŠTALÁCIA

Bezpečnostné pokyny pre montáž ohrevnej zásuvky

DÔLEŽITÉ: Zásuvku musíte ihneď namontovať do linky podľa nasledujúcich pokynov. Spotrebič, ktorý sa inštaluje v kombinácii s ohrevnou zásuvkou, sa nesmie montovať pred montážou zásuvky do kuchynskej linky.

Zásuvku namontujte podľa pokynov na obrázku.

Pred elektrickým zapojením spotrebiča sa uistite, že údaje na výrobnom štítku sa zhodujú s hodnotami elektrickej siete v domácnosti, ináč by sa mohol spotrebič poškodiť.

Uistite sa, že elektrická prípojka bude ľahko dostupná aj po nainštalovaní spotrebiča.

Ohrevná zásuvka sa dá zabudovať iba v kombinácii s inými spotrebičmi s maximálnou hmotnosťou 60 kg, ktoré majú dostatočné vetranie na svoje ochladenie.

Pri inštalácii spotrebiča v kombinácii s ohrevnou zásuvkou dodržiavajte pokyny pre vhodné použitie a pokyny v inštaláčnej príručke.

Dôležité: Nad ohrevnú zásuvku môžete nainštalovať kávovar alebo kombinovanú mikrovlnnú rúru rovnakej značky a veľkosti, ako je uvedené na nasledujúcej strane. Pri inštalácii starostlivo dodržiavajte pokyny uvedené v príručkách dodaných s kávovarom a s kombinovanou mikrovlnnou rúrou.

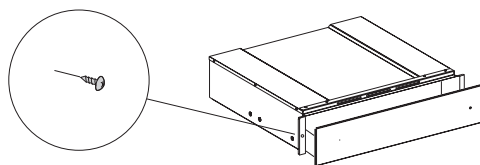

AKO VÝROBOK POUŽÍVAŤ

OPIS OVLÁDACIEHO PANELA

1. Teplotný gombík
2. Svetelný spínač ON-OFF
3. Indikátor ON-OFF

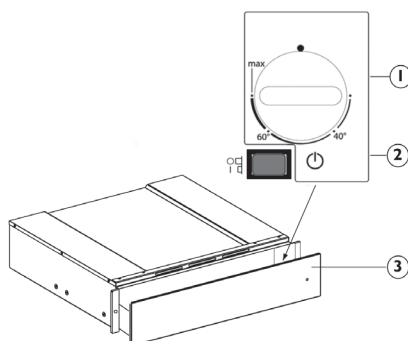

OHREVNÁ ZÁSUVKA

Ovládacie prvky zásuvky sú teplotný gombík a svetelný spínač ON-OFF.

Keď je stlačený spínač (poloha 1), zásuvka je zapnutá, a keď je spínač uvoľnený (poloha 0), zásuvka je vypnutá.

Tieto prvky vidno, iba keď je zásuvka otvorená.

Keď je zásuvka zatvorená, svetelná kontrolka na prednej strane spotrebiča indikuje, že zásuvka je zapnutá.

OBSLUHA

- Vložte riad do zásuvky
- Nastavte teplotu
- Zapnite spotrebič; spínač sa rozsvieti
- Zatvorte zásuvku, pri zatváraní ju pridržte
- Pred vybratím zohriateho riadu spotrebič vypnite.

VOĽBA TEPLOTY

Ovládací gombík teploty umožňuje nastavenie teploty až do približne 75 °C (max). Otáčajte gombík teploty smerom vpravo až na doraz, čo označuje maximum, a potom smerom vľavo.

Nesnažte sa otočiť gombík až za maximálnu polohu, poškodili by ste tým termostat.

Nastavenie teploty	Návod na používanie	
40 °C	šálky, poháre	Šálky a poháre ohriate na túto teplotu pomáhajú predĺžiť dobu ochladenia nápojov, ktoré do nich potom vlejete. Na vyberanie nádob zo zásuvky použite rukavice.
60 °C	tanierne	Tanierne ohriate na túto teplotu pomáhajú predĺžiť dobu ochladenia jedál, ktoré na ne potom naložíte. Na vyberanie nádob zo zásuvky použite rukavice.
MAX. pribl. 75 °C	riadi	Termostat je nastavený na maximálnu teplotu. Na vyberanie nádob zo zásuvky použite rukavice.

DOBY OHREVVU

Doba potrebná na ohrev riadu, pohárov a pod závisí od rôznych faktorov:

- Materiál a hrúbka riadu
- Náplň
- Usporiadanie náplne
- Nastavenie teploty

Preto sa nedajú uviesť úplne presné pokyny.

Odporúča sa určiť potrebné optimálne nastavenia podľa vlastných skúseností

KAPACITA NÁPLNE

Kapacita náplne závisí od výšky spotrebiča a od veľkosti riadu.

Nezabudnite, že maximálna nosnosť zásuvky je 25 kg.

ČISTENIE A ÚDRŽBA

Pred údržbou alebo čistením sa presvedčte, či spotrebič vychladol. Nepoužívajte parné čistiace zariadenia. Pred začatím údržby musíte spotrebič odpojiť od elektrickej siete.

Používajte ochranné rukavice. Nepoužívajte drôtenku, drsné čistiace potreby alebo abrazívne/korozívne čistiace prostriedky, pretože by mohli poškodiť povrch spotrebiča.

Pri zásuvkách s úpravou iXelium postupujte nasledujúcim spôsobom:

- Použite mäkkú utierku (uprednostnite utierku z mikrovláken) navlhčenú vo vode alebo v bežnom čistiacom prostriedku na sklo.
- Nepoužívajte papierové utierky, z ktorých by sa mohli uvoľniť zvyšky papiera alebo by mohli poškrabať povrch dosky.
- Nepoužívajte abrazívne alebo korozívne prostriedky, čističe s obsahom chlóru ani drôtenky na panvice.
- Nepoužívajte sprejové spotrebiče s horľavými prípravkami.
- Nenechajte na povrchu pôsobiť kyselinu alebo alkalické látky, ako ocot, horčicu, soľ, cukor alebo citrónovú šťavu.

Pri sklenených povrchoch postupujte nasledujúcim spôsobom:

- použite neutrálny detergent a vlažnú vodu, potom osušte mäkkou utierkou.
- Nenechajte na povrchu pôsobiť kyselinu alebo alkalické látky, ako ocot, horčicu, soľ, cukor alebo citrónovú šťavu.

Základňa zásuvky z temperovaného skla

Odporúča sa čistiť dno zásuvky po každom použití, pričom dávajte pozor, aby dno vychladlo. Zabráňte tým usadzovaniu nečistôt a zjednodušíte čistenie.

- Používajte čistú utierku, papierovú utierku a umývací prípravok alebo špeciálne prípravky na čistenie temperovaného skla.
- Nepoužívajte abrazívne prípravky, bieliadlo, spreje na rúry ani kovové drôtenky.

SPRIEVODCA RIEŠENÍM PROBLÉMOV

Ak sa riad neohreje dostatočne, skontrolujte, či:

- spotrebič je zapnutý
- bola nastavená správna teplota
- vetracie otvory nie sú zakryté taniermi alebo veľkými miskami
- sa riad ohrieval dostatočne dlho.
- nedošlo k vypnutiu dodávky elektriny.

Dobu ohrevu ovplyvňujú rôzne faktory, napríklad:

- Materiál a hrúbka riadu, množstvo riadu a jeho rozmiestnenie, nastavená teplota.
- Optimálna doba na ohrev riadu sa mení, preto sa odporúča otestovať ju a určiť doby podľa vlastných potrieb.

POPREDAJNÝ SERVIS

Skôr ako zavoláte servis:

1. Presvedčte sa, či problém nedokázate vyriešiť sami podľa pokynov v časti „Príručka na odstraňovanie problémov“.
2. Spotrebič vypnite a opäť zapnite, aby ste skontrolovali, či porucha bola odstránená.

Pri nasledujúcich problémoch zavolajte kvalifikovaného technika servisu:

Ak sa riad nezohrieva:

- napájací elektrický kábel môže byť odpojený alebo poškodený.

Ak sa riad príliš zohreje:

- mohol by byť poškodený regulátor teploty.

Spínač On/Off sa pri zapnutí spotrebiča neaktivuje:

- indikátor spínača je pokazený.

Ak po kontrolách uvedených vyššie porucha naďalej pretrváva, spojte sa s najbližším popredajným servisom.

Nahláste tieto údaje:

- stručný opis poruchy;
- typ a predný model ohrevnej zásuvky;
- servisné číslo (číslo uvedené po slove „Service“ na výrobnom štítku) nachádzajúce sa na vonkajšom pravom okraji lišty zásuvky; servisné číslo je uvedené aj na záručnom liste;
- vašu úplnú adresu;
- vaše telefónne číslo.

SERVICE 00 0000 00000



Ak by bola potrebná nejaká oprava, obráťte sa na autorizované servisné stredisko (zaručí sa tým použitie originálnych náhradných dielov a správny postup pri oprave). Nedodržanie týchto pokynov môže ohroziť bezpečnosť a kvalitu výrobku.

ІНСТРУКЦІЇ З ВИКОРИСТАННЯ

	Сторінка
ІНСТРУКЦІЇ З ТЕХНІКИ БЕЗПЕКИ	69
ПЕРЕД ВИКОРИСТАННЯМ ПІДІГРІВАЧА ПОСУДУ	72
УСТАНОВЛЕННЯ	72
ВИКОРИСТАННЯ ВИРОБУ	73
ОПИС ПАНЕЛІ КЕРУВАННЯ	73
ПІДІГРІВАЧ ПОСУДУ	73
ФУНКЦІОНУВАННЯ	73
ВИБІР ТЕМПЕРАТУРИ	74
ЧАС ПІДІГРІВАННЯ	74
ОБСЯГ ЗАВАНТАЖЕННЯ	74
ЧИЩЕННЯ ТА ОБСЛУГОВУВАННЯ	75
ПОСІБНИК З УСУНЕННЯ НЕСПРАВНОСТЕЙ	75
ПІСЛЯПРОДАЖНЕ ОБСЛУГОВУВАННЯ	76

ІНСТРУКЦІЇ З ТЕХНІКИ БЕЗПЕКИ

ВАЖЛИВІ ПРАВИЛА, ЯКІ ТРЕБА ПРОЧИТАТИ ТА ЯКИХ СЛІД ДОТРИМУВАТИСЯ

Перед використанням приладу прочитайте ці інструкції з техніки безпеки. Збережіть їх для використання у майбутньому.

У цій інструкції та на самому приладі містяться важливі попередження про небезпеку, які слід прочитати і завжди виконувати. Виробник не несе жодної відповідальності за недотримання цих інструкцій з техніки безпеки, за неналежне використання приладу або неправильне налаштування елементів управління.

⚠ Не дозволяйте маленьким дітям (від 0 до 3 років) підходити до приладу. Не дозволяйте маленьким дітям (від 3 до 8 років) підходити надто близько до приладу без постійного нагляду. До користування приладом допускаються діти віком від 8 років, особи з фізичними, сенсорними чи розумовими вадами, а також особи, які мають незначний досвід чи знання щодо використання цього приладу, лише за умови, що такі особи отримали інструкції щодо безпечного використання приладу, розуміють можливий ризик або використовують прилад під наглядом осіб, що відповідають за їхню безпеку. Не дозволяйте дітям гратися з приладом. Діти можуть чистити та обслуговувати прилад лише під наглядом дорослих.

⚠ ПОПЕРЕДЖЕННЯ: Під час використання прилад і його доступні

частини нагріваються. Слід бути обережними, щоб не торкнутися нагрівальних елементів. Дітей до 8 років не можна залишати поруч із приладом без постійного нагляду.

⚠ Не залишайте прилад без нагляду під час сушіння продуктів.

⚠ Не кладіть одяг або інші легкозаймисті матеріали поблизу приладу, доки повністю не охолонуть всі його компоненти — існує ризик виникнення пожежі. Завжди будьте обережні під час приготування страв з використанням жиру, олії або при додаванні алкогольних напоїв — існує ризик виникнення пожежі. При діставанні посуду й аксесуарів користуйтеся прихваткою. Наприкінці готування з обережністю відкрийте дверцята, щоб дозволити поступово вийти гарячому повітрю або парі, перш ніж наблизитись до духової шафи — існує ризик отримання опіків. Не блокуйте вентиляційні отвори для нагрітого повітря на передній частині приладу — існує ризик виникнення пожежі.

⚠ Коли дверцята приладу відкриті, слід пильнувати, щоб не вдаритись ними.

ДОЗВОЛЕНЕ ВИКОРИСТАННЯ

⚠ ОБЕРЕЖНО: Цей прилад не призначений для експлуатації із зовнішнім пристроєм для перемикання, наприклад,

таймером або окремою системою дистанційного керування.

⚠ Цей прилад призначено для використання в побутових і подібних умовах, наприклад таких: у кухонних зонах магазинів, офісів та інших робочих середовищ; у фермерських господарствах; клієнтами в готелях, мотелях, хостелах і інших житлових приміщеннях.

⚠ Забороняється використовувати прилад для інших цілей (наприклад, для опалення приміщень).

⚠ Цей пристрій не призначений для професійного використання. Не користуйтеся приладом на вулиці.

⚠ Не зберігайте вибухонебезпечні або горючі речовини (наприклад, бензин або аерозольні балончики) всередині або поблизу приладу — існує ризик виникнення пожежі.

УСТАНОВЛЕННЯ

⚠ Установлення і обслуговування приладу мають виконувати принаймні дві особи — існує ризик травмування. Під час розпакування та встановлення приладу використовуйте захисні рукавиці - існує ризик порізів.

⚠ Встановлення, підключення водопостачання (за наявності) і електричних з'єднань, як і ремонтні роботи, повинні виконуватися кваліфікованим персоналом. Не ремонтуйте та не замінюйте жодну частину приладу, якщо в інструкції з експлуатації прямо не вказано, що це необхідно зробити. Не дозволяйте дітям наблизитись до місця встановлення. Розпакувавши прилад, перевірте, чи немає на ньому

пошкоджень після транспортування. Якщо це так, зверніться до дилера або найближчого центру післяпродажного обслуговування. Після встановлення залишки упаковки (пластик, пінополістиролові елементи тощо) повинні зберігатися в недоступному для дітей місці — існує небезпека удушення. Перед проведенням будь-яких робіт з установлення приладу слід відключити від електромережі для уникнення ризику ураження електричним струмом. Під час установлення приладу переконайтеся, що він не перетискає та не пошкоджує кабель живлення - існує ризик виникнення пожежі або ураження електрострумом. Вмикайте прилад лише після завершення процедури його встановлення.

⚠ Усі столярні роботи виконуйте до вбудовування приладу в меблевий корпус і приберіть усю дерев'яну стружку та тирсу. Невиймайте прилад з пінополістиролу до моменту його встановлення.

⚠ Після встановлення приладу не повинно бути доступу до його дна — існує ризик отримання опіків.

⚠ Не встановлюйте прилад за декоративними дверцятами – існує ризик виникнення пожежі.

ПОПЕРЕДЖЕННЯ ПРО НЕБЕЗПЕКУ УРАЖЕННЯ ЕЛЕКТРИЧНИМ СТРУМОМ

⚠ Табличка з технічними даними знаходиться на передньому краї приладу (її видно, коли підігрівач посуду відкритий).

⚠ Слід забезпечити можливість від'єднання приладу від електромережі шляхом витягування вилок (за наявності) з розетки або за допомогою багатополюсного перемикача, встановленого перед розеткою згідно з нормами прокладання електропроводки, крім того, прилад має бути заземлений відповідно до національних стандартів електробезпеки.

⚠ Не використовуйте подовжувачі, розгалужувачі або адаптери. Після підключення електричні компоненти мають бути недосяжні користувачеві. Перед використанням пристрою, якщо ви мокрі або босоніж. Забороняється користуватися цим приладом у разі пошкодження проводу живлення або вилок, неналежної роботи або пошкодження чи падіння.

⚠ Якщо кабель електроживлення пошкоджений, слід звернутися до виробника, його сервісного агента або осіб з подібною кваліфікацією для заміни пошкодженого кабелю, щоб уникнути небезпеки ураження електричним струмом.

⚠ У разі необхідності заміни силового кабелю зверніться в авторизований сервісний центр.

ЧИЩЕННЯ ТА ОБСЛУГОВУВАННЯ

⚠ ПОПЕРЕДЖЕННЯ: перед здійсненням технічного обслуговування приладу переконайтеся в тому, що прилад вимкнений і відключений від джерела живлення; ніколи не застосовуйте пристрої чищення паром — існує

ризик ураження електричним струмом.

⚠ Не використовуйте жорсткі абразивні очисники та металеві скребки для очищення скла на дверцятах, оскільки вони можуть подряпати поверхню, унаслідок чого скло може тріснути.

⚠ Перед очищенням або технічним обслуговуванням слід переконаватися, що прилад охолонув. — існує ризик отримання опіків.

УТИЛІЗАЦІЯ ПАКУВАЛЬНИХ МАТЕРІАЛІВ

Пакувальний матеріал на 100% підлягає вторинній переробці та позначений символом . Тому різні частини упаковки слід утилізувати відповідально та згідно з місцевими правилами щодо утилізації відходів.

УТИЛІЗАЦІЯ ПОБУТОВИХ ПРИЛАДІВ

Цей прилад виготовлено з матеріалів, які підлягають вторинній переробці або придатні для повторного використання. Утилізуйте Перед проведенням будь-якого чищення або технічного обслуговування слід переконаватися, що прилад охолонув. його відповідно до місцевих правил утилізації відходів. Для отримання додаткової інформації про поводження з побутовими електричними приладами, їх утилізацію та вторинну переробку зверніться до місцевих органів, служби утилізації побутових відходів або в магазин, де ви придбали прилад. Цей прилад маркований відповідно до Європейської директиви 2012/19/EC про відходи електричного та електронного обладнання (WEEE). Забезпечивши правильну утилізацію цього приладу, ви допоможете запобігти негативним наслідкам для довкілля та здоров'я людей.

Символ  на виробі або в супровідній документації вказує на те, що прилад не можна утилізувати як побутові відходи, і що його потрібно здавати на утилізацію до відповідних центрів збору відходів для вторинної переробки електричного й електронного обладнання.

ПЕРЕД ВИКОРИСТАННЯМ ПІДІГРІВАЧА ПОСУДУ

Щоб відкрити та закрити підігрівач посуду, натисніть середню панель, як показано на малюнку.

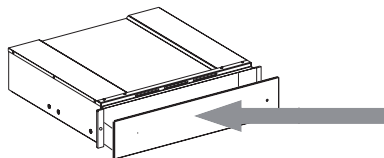

Спочатку очистіть прилад наступним чином:

- Очистіть поверхню вологою ганчіркою, а потім протріть насухо.
- Розігрівайте порожній підігрівач принаймні дві години: поверніть ручку регулювання температури на максимум, щоб видалити будь-які залишки жиру, масла або промислових смол, які можуть створювати неприємні запахи під час підігрівання посуду. Провітріть приміщення.
- Після проведення цих маніпуляцій прилад готовий до першого використання.
- Перед експлуатацією видаліть наступні матеріали:
 - наклейки, розміщені на передній панелі та дверцятах підігрівача посуду, за винятком таблички з технічними даними;
 - не підпускайте дітей до приладу і пакувальних матеріалів, щоб уникнути взаємодії з ними, якщо за дітьми не забезпечений постійний нагляд;
 - наклейки з приладдя, за наявності.

УСТАНОВЛЕННЯ

Вказівки з техніки безпеки при вбудовуванні підігрівача посуду

ВАЖЛИВО: Підігрівач посуду слід негайно прикріпити до меблів, дотримуючись наведених нижче вказівок. З'єднаний прилад слід встановлювати лише після вбудовування підігрівача.

Прикріпіть підігрівач посуду, як показано на малюнку.

Перш ніж підключити прилад до електромережі, переконайтеся, що дані на його табличці з технічними даними відповідають параметрам вашої електричної мережі; інакше прилад може пошкодитися.

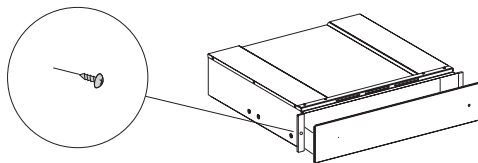

Переконайтеся, що після вбудовування приладу забезпечується вільний доступ до мережі електроживлення.

Підігрівач посуду може вбудовуватися в поєднанні лише з тими приладами, вага яких не перевищує 60 кг і у яких передбачена відповідна охолоджуюча вентиляція. Для встановлення приладу, який поєднується з підігрівачем посуду, дотримуйтеся вказівок, наведених у відповідному керівництві зі встановлення та експлуатації.

Важливо: Над підігрівачем посуду може бути встановлена кавоварка або комбінована мікрохвильова піч того ж бренду з розмірами, зазначеними на наступній сторінці.

Під час встановлення ретельно виконуйте вказівки, наведені в інструкціях, що постачаються з кавоваркою або комбінованою мікрохвильовою піччю.

ВИКОРИСТАННЯ ВИРОБУ

ОПИС ПАНЕЛІ КЕРУВАННЯ

1. Ручка регулювання температури
2. Перемикач «УВІМК/ВИМК» зі світловим індикатором
3. Індикатор УВІМК/ВИМК

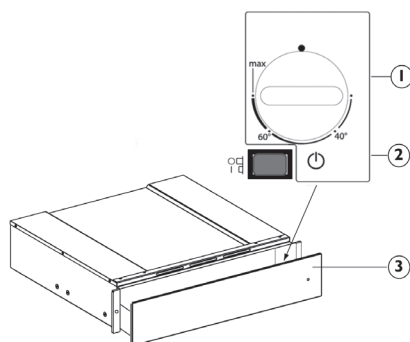

ПІДІГРІВАЧ ПОСУДУ

Елементами управління приладом є ручка регулювання температури і перемикач «УВІМК/ВИМК» зі світловим індикатором.

При натиснутій кнопці (положення 1) підігрівач увімкнений, а при відпущеній кнопці (положення 0) — вимкнений.

Ці елементи управління видно, лише коли підігрівач відкритий.

Коли підігрівач закритий, контрольна лампа, розташована на передній панелі приладу, вказує на те, увімкнений він чи вимкнений.

ФУНКЦІОНУВАННЯ

- Помістіть посуд в підігрівач
- Встановіть температуру
- Увімкніть прилад; вимикач засвітиться
- Обережно зачиніть підігрівач
- Вимкніть прилад перед тим, як виймати з нього підігрітий посуд.

ВИБІР ТЕМПЕРАТУРИ

Ручка керування температурою дозволяє встановлювати значення температури до прибл. 75°C (максимум). Поверніть ручку регулювання температури за годинниковою стрілкою до упору, а потім проти годинникової стрілки.

Не намагайтеся повертати ручку після досягнення кінцевого положення, це може привести до пошкодження термостата.

Налаштування температури	Інструкції з використання	
40°C	чашки, склянки	Чашки і склянки, нагріті до цієї температури, затримують час охолодження налитих в них напоїв. Під час виймання контейнерів з підігрівача користуйтеся рукавичками.
60°C	тарілки	Тарілки, нагріті до цієї температури, затримують час охолодження страв в них. Під час виймання контейнерів з підігрівача користуйтеся рукавичками.
МАКС прибл. 75°C	глиняний посуд	Термостат встановлений на максимальну температуру. Під час виймання контейнерів з підігрівача користуйтеся рукавичками.

ЧАС ПІДІГРІВАННЯ

Час, необхідний для підігрівання тарілок, склянок тощо, залежить від різних факторів:

- Матеріалу і товщини посуду
- Завантаження
- Розміщення посуду
- Налаштування температури

Тож неможливо вказати абсолютні значення часу.

Рекомендується встановити оптимальні параметри, отримані практичним шляхом

ОБСЯГ ЗАВАНТАЖЕННЯ

Обсяг завантаження залежить від висоти приладу і розміру посуду.

Пам'ятайте, що максимальна вага посуду, яку можна завантажити в підігрівач, становить 25 кг.

ЧИЩЕННЯ ТА ОБСЛУГОВУВАННЯ

Перш ніж виконувати обслуговування або очищення, переконайтеся, що прилад охолонув.

Забороняється застосовувати пароочисники.

Перед виконанням будь-яких операцій з обслуговування необхідно від'єднати прилад від електромережі.

Надягайте захисні рукавички.

Забороняється використовувати дротяні мочалки або засоби для чищення з абразивною чи корозійною дією, оскільки вони можуть пошкодити поверхні приладу.

При використанні підігрівачів посуду з покриттям iXelium дійте наступним чином:

- Використовуйте м'яку ганчірку (бажано з мікрофібри), змочену водою або звичайним засобом для миття скла.
- Не використовуйте паперові рушники, оскільки їхні шматки можуть залишити на поверхні сліди паперу та смуги.
- Не використовуйте абразивні чи їдкі матеріали, продукти на основі хлору або металеві мочалки.
- Не застосовуйте пристрої чищення паром.
- Не залишайте кислотні або лужні речовини, наприклад оцет, гірчицю, сіль, цукор чи лимонний сік на поверхні.

Для скляних поверхонь виконайте наступні дії:

- Промийте нейтральним миючим засобом і теплою водою, потім насухо витріть м'якою ганчіркою.
- Не залишайте кислотні або лужні речовини, наприклад оцет, гірчицю, сіль, цукор чи лимонний сік на поверхні.

Дно підігрівача посуду з гартованого скла

Рекомендується чистити дно підігрівача посуду після кожного використання, попередньо давши йому охолонути. Це дозволить уникнути нашарування бруду й полегшить очищення.

- Використовуйте чисту ганчірку, паперові рушники та рідину для миття або спеціальні продукти для очищення гартованого скла.
- Не використовуйте абразивні продукти, відбілювачі, спрей для очищення духової шафи або металеві губки.

ПОСІБНИК З УСУНЕННЯ НЕСПРАВНОСТЕЙ

Якщо посуд недостатньо нагрівається, перевірте наступне:

- чи прилад увімкнений
- чи встановлена правильна температура
- чи не перегорджені вентиляційні отвори посудом або великими мисками
- чи досить довго нагрівався посуд,
- чи не вимкнений мережевий вимикач.

Різні фактори впливають на час підігрівання, наприклад:

- Матеріал і товщина посуду, кількість завантаженого посуду і його розміщення, встановлена температура.
- Оптимальний час нагрівання посуду варіюється, тому рекомендується протестувати, скільки необхідно часу, щоб забезпечити потрібні результати.

ПІСЛЯПРОДАЖНЕ ОБСЛУГОВУВАННЯ

Перш ніж звертатися у центр післяпродажного обслуговування:

1. Спробуйте самостійно вирішити проблему, дотримуючись інструкцій у посібнику з усунення несправностей.
2. Вимкніть прилад, а потім знову увімкніть його, та перевірте, чи не зникла проблема.

У наступних випадках звертайтеся до кваліфікованого фахівця або в центр післяпродажного обслуговування:

Якщо посуд не нагрівається:

- кабель живлення може бути відключений або пошкоджений.

Посуд нагрівається надто сильно:

- регулятор температури може бути несправним.

Кнопка УВІМК/ВИМК не активується, коли прилад увімкнено:

- індикатор управління перемикачем несправний.

Якщо наведені нижче дії не допомогли знешкодити проблему, зверніться до найближчого Центру післяпродажного обслуговування.

Підготуйте таку інформацію:

- короткий опис несправності;
- дані про тип і точну модель підігрівача посуду;
- сервісний номер (номер, вказаний після слова «Сервіс» на табличці з паспортними даними), розташований ззовні з правого боку підігрівача посуду. Сервісний номер також вказаний на гарантійному талоні;
- повна адреса вашого місця проживання;
- ваш номер телефону.

SERVICE 00 0000 00000



Якщо знадобиться ремонт приладу, зверніться до авторизованого центру післяпродажного обслуговування (щоб отримати для ремонту необхідні оригінальні та правильні запчастини). Недотримання цих інструкцій може негативно позначитись на безпеці та якості виробу.



400011228423

CZ HU KZ PL RO RU SK UK

