

# ART 459/A+/NF/1

12NC: 856479196000

Código EAN: 8003437039201

Whirlpool

SENSING THE DIFFERENCE

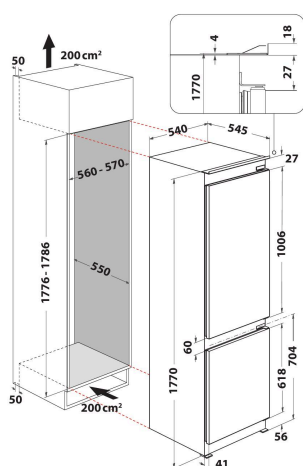

- Clasificación energética A+
- Tecnología 6th Sense FreshControl: alimentos frescos hasta 4 veces más tiempo
- Capacidad Neta Total 264 L (201 L Frigorífico + 63 L Congelador)
- Dimensiones del producto (Altura x Anchura x Profundidad): 1770x540x545 mm
- Puerta reversible
- Nivel de ruido: 38 dB (A)
- Sistema No Frost
- Función Fast Cooling (enfriamiento rápido)
- Clase climática SN-T
- Capacidad de congelación: 6 Kg/24 h
- Compartimento de congelación rápida
- Alarma de la puerta
- Alarma de temperatura
- Sistema de descongelación automática

## Frigorífico combinado de encastre Whirlpool: libre de escarcha, sin hielo - ART 459/A+/NF/1

Las características de este Combi de encastre Whirlpool: color blanco. No Frost, tecnología sin escarcha, que previene eficazmente la formación de hielo en el congelador, reduciendo el nivel de humedad. Estantes de cristal, que proporcionan solidez y elegancia. Un ventilador que distribuye homogéneamente un suave flujo de aire en tu electrodoméstico, para una mejor ventilación. Exclusiva tecnología 6th SENSE FreshControl, que automáticamente regula los niveles de temperatura y humedad de tu electrodoméstico, asegurando una mejor conservación.

### FreshControl

Más fresco durante más tiempo. La única tecnología 6th SENSE ajusta dinámicamente los niveles de temperatura y humedad en tu frigorífico, garantizando un frescor prolongado (hasta 4 veces más).

### Alarma temperatura

Diseñado para tu tranquilidad. La alarma de temperatura te avisa si hay un aumento de la temperatura en tu frigorífico, haciéndote evitar un potencial desperdicio de comida.

### Fresh Box

Crea condiciones ideales para almacenar frutas y verduras. Un cajón para almacenar frutas y verduras.

### Gestión del espacio

Todo el espacio que necesitas. Este Combi Whirlpool está diseñado para ofrecer todo el espacio y la flexibilidad que necesitas para almacenar tus comidas y bebidas cómodamente.

### Ventilación

Este Combi Whirlpool dispone de un ventilador que ofrece un suave y uniforme flujo de aire en la cavidad de tu electrodoméstico, para una mejorada ventilación.

### Eco Noche

Costes energéticos reducidos. La función EcoNoche optimiza el rendimiento y reduce los costes, activando los ciclos de descongelación de noche, durante los horarios con tarifa baja.

### Estantes de cristal

Una pasión para la belleza en cada detalle. Este frigorífico Whirlpool incluye estantes de cristal diseñados para combinar belleza y funcionalidad, y ofrecerte la experiencia más satisfactoria posible.

### Fast cooling

Enfriamiento rápido. La temperatura en tu frigorífico baja de inmediato, cuando se almacena nueva comida. Sensores integrados ajustan automáticamente la temperatura de enfriamiento, asegurando un bajo consumo energético y un frescor prolongado.

# ART 459/A+/NF/1

12NC: 856479196000

Código EAN: 8003437039201

# Whirlpool

SENSING THE DIFFERENCE

## CARACTERÍSTICAS PRINCIPALES

|  |                   |
|--|-------------------|
| Grupo de producto                            | Frigorífico combi |
| Tipo de instalación                          | Integrable        |
| Tipo de control                              | Electrónica       |
| Tipo de construcción                         | Integrable        |
| Color principal del producto                 | Blanco            |
| Potencia de conexión                         | 160               |
| Intensidad corriente eléctrica               | 16                |
| Tensión                                      | 220-240           |
| Frecuencia                                   | 50                |
| Número de compresores                        | 1                 |
| Longitud del cable de alimentación eléctrica | 245               |
| Tipo de clavija                              | Schuko            |
| Capacidad total neta de la unidad            | 264               |
| Clasificación por estrellas                  | 4                 |
| Altura del producto                          | 1770              |
| Anchura del producto                         | 540               |
| Fondo del producto                           | 545               |
| Ajuste máximo de las patas                   | 0                 |
| Peso neto                                    | 58                |

## CARACTERÍSTICAS TÉCNICAS

|   |               |
|---|---------------|
| Sección del frigorífico del proceso de descongelación | Automático    |
| Sección del congelador del proceso de descongelación  | Anti-escarcha |
| Interruptor de refrigeración rápida                   | Si            |
| Función de congelación rápida                         | No            |
| Indicador de frigorífico de puerta abierta            | Si            |
| Temperatura regulable                                 | -             |
| Congelador con temperatura regulable                  | Si            |
| Ventilador interior de sección de frigorífico         | Si            |
| Número de cajones de congelación                      | 3             |
| Fabricación de hielo automática mecánica              | No            |
| Número de estantes en el compartimento frigorífico    | 5             |
| Material de los estantes                              | Cristal       |
| Sección de termómetro del frigorífico                 | Ninguno       |
| Sección de termómetro del congelador                  | Ninguno       |
| Número de zonas de temperatura                        | 1             |

## DATOS DE CONSUMO

|   |            |
|---|------------|
| Clasificación de eficiencia energética - NUEVA (2010/30/EU) | A+         |
| Consumo anual de energía - NUEVA (2010/30/EC)               | 297        |
| Capacidad neta del frigorífico - NUEVA (2010/30/EC)         | 201        |
| Capacidad neta del congelador - NUEVA (2010/30/EC)          | 63         |
| Capacidad de congelación - NUEVA (2010/30/EC)               | 6          |
| Clase climática   | SN-T       |
| Nivel de contaminación acústica                             | 38         |
| Sistema anti-escarcha                                       | Congelador |

**ENERG** Y IJA  
енергия · ενεργεια  
IE IA

**WHIRLPOOL**  
ART 459/A+/NF/1

A+++  
A++  
A+  
A  
B  
C  
D

**A+**

**297**  
kWh/annum

ENERGIA - ΕΠΕΡΓΙΑ  
ENERGIEJA - ENERGIJA  
ENERGY - ENERGIE - ENERGI

1L  
**201** L

**63** L

**38** dB

2010/1060