

- ET **Kasutusjuhend**
- LT **Naudojimo vadovas**
- LV **Lietotāja rokasgrāmata**
- PL **Podręcznik użytkownika**

EESTI

OHUTUSJUHISED	5
IGAPÄEVASE KASUTAMISE JUHEND	7
Paigaldusjuhend	61

LIETUVIŲ

SAUGOS INSTRUKCIJOS	19
EKRANASKASDIENIO NAUDOJIMO VADOVAS	21
Įrengimo vadovas	61

LATVISKI

DROŠĪBAS NORĀDĪJUMI	33
IKDIENAS LIETOŠANAS INSTRUKCIJA	35
Montāžas instrukcija	61

POLSKI

INSTRUKCJE BEZPIECZEŃSTWA	47
WYŚWIETLACZPRZEWODNIK UŻYTKOWNIKA	49
Instrukcje instalacji urządzenia	61

OHUTUSJUHISED

Enne seadme kasutamist lugege see ohutusjuhend hoolikalt läbi. Hoidke see hilisemaks läbivaatamiseks käepärast.

Selles juhendis ja seadmel endal on olulised hoiatused, mida tuleb pidevalt järgida. Tootja ei vastuta selle eest, kui ohutusjuhendit ei järgita, seadet kasutatakse valesti või määratakse sellele sobimatud seaded.

⚠ Väikelapsed (vanuses 0-3 aastat) tuleb seadmest eemal hoida. Lapsed (vanuses 3-8 aastat) tuleb seadmest eemal hoida, kui nende järele ei valvata. Lapsed alates 8 eluaastast ja isikud, kes on piiratud füüsiliste, sensorsete või vaimsete võimetega või ilma kogemuste või teadmisteta, võivad seadet kasutada ainult siis, kui nende tegevust jälgitakse või neid on seadme ohutuks kasutamiseks juhendatud ja nad mõistavad sellega seotud ohtusid. Jälgige, et lapsed seadmega ei mängiks. Lapsed ei tohi seadet ilma järelevalveta puhastada ega hooldada.

⚠ HOIATUS! Seade ja selle ligipäasetavad osad muutuvad kasutamisel kuumaks. Vältige kuumutuselementide puudutamist. Nooremad kui 8 aastased lapsed tuleb seadmest eemal hoida, kui nende tegevust pidevalt ei jälgita.

⚠ Toiduainete kuivamise ajal ei tohi seadet järelevalveta jätta. Kui seadmega saab kasutada sondi, kasutage ainult selle ahjuga kasutamiseks mõeldud sondi – tulekahju oht!

⚠ Hoidke riided ja muud tuleohtlikud materjalid seadmest eemal, kuni kõik selle osad on täielikult maha jahtunud – tulekahju oht! Olge alati valvas, kui valmistate suure rasva- või õlisisaldusega toitu või lisate alkohoolseid jooke – tulekahju oht! Nõude ja tarvikute eemaldamisel kasutage pajakindaid. Küpsetamise järel avage uks ettevaatlikult ja laske kuumal õhul või aurul vähehaaval väljuda – põletusoht! Ärge katke ahju esiküljel olevaid kuumaõhuavasid – tulekahju oht!

⚠ Ukse kahjustamise vältimiseks olge selle avatud või alumises asendis ettevaatlik.

LUBATUD KASUTUS

⚠ ETTEVAATUST! Seade ei ole mõeldud kasutamiseks välise lülitusseadmega, nagu taimer või eraldi kaugjuhtimissüsteem.

⚠ See seade on nähtud ette kasutamiseks kodumajapidamistes ja teistes sarnastes rakendustes, nagu kaupluste, kontorite ja teiste töökeskkondade töötajate köögipiirkondades; talumajapidamistes; klientide poolt hotellides, motellides, hommikusööki pakkuvas asutustes ja teistes majutustüüpi keskkondades.

⚠ Muud kasutusviisid (nt ruumide soojendamise) pole lubatud.

OLULINE! LUGEGE LÄBI JA JÄRGIGE HOOLIKALT!

⚠ Seade ei ole mõeldud professionaalseks kasutuseks. Ärge kasutage seadet välitingimustes.

⚠ Ärge hoiundage seadme sees ega lähedal plahvatus- ega tulekahju ohtlikke aineid (nt bensiini- ega aerosoolipurke) – tulekahju oht!

PAIGALDAMINE

⚠ Seadet tuleb käsitseda ja paigaldada kahe või enama inimesega, vastasel juhul tekib vigastuste oht. Lahtipakkimiseks ja paigaldamiseks kasutage kindaid, et vältida sisselõikamisohtu.

⚠ Seadme paigalduse, sealjuures veevärgi ühenduse (kui vajalik), elektriühenduse ja remondi peab sooritama kvalifitseeritud tehnik.

Ärge parandage ega asendage seadme osi, kui seda kasutusjuhendis otseselt ei soovitata. Hoidke lapsed paigalduspiirkonnast eemal. Veenduge pärast seadme lahtipakkimist, et see ei ole transportimisel kahjustada saanud. Probleemide esinemisel võtke ühendust edasimüüja või lähima teenindusega. Pärast paigalduse lõppu tuleb jäätmed (kile, vahtplast jms) panna hoiule lastele kättesaamatusse kohta, sest vastasel juhul tekib lämbumisoht. Enne paigaldamist tuleb seade vooluvõrgust lahti ühendada, et vältida elektrilöögiohtu. Jälgige paigaldamise ajal, et seade ei kahjustaks toitejuhet, vastasel juhul võib tekkida tule- või elektrilöögioht. Aktiveerige seade alles siis, kui paigaldamine on lõpetatud.

⚠ Tehke mööblis kõik vajalikud sisselõiked enne ahju paigaldamist ja eemaldage kõik puulaastud ja saepuru. Nõutav vahe ahju ülaserva ja tööpinna vahel ei tohi olla takistatud – põletusoht!

Ärge eemaldage seade polüstüreenaluselt alles paigaldamisel.

⚠ Pärast paigaldamist ei tohiks seadme allosa enam olla ligipäasetav – põletusoht!

⚠ Ärge paigaldage seadet dekoratiivse ukse taha – tuleoht!

ELEKTRIGA SEOTUD HOIATUSED

⚠ Nimiplaat paikneb ahju esiküljel (nähtav, kui uks on avatud).

⚠ Seadet peab olema võimalik vooluvõrgust lahutada kas pistikut pesast välja tõmmates (kui pistik on juurdepäasetav) või ligipäasetava mitmepooluselise lüliti abil, mis on paigaldatud pistikupesast ülespoole kooskõlas elektripaigalduseeskirjadega, ning seade peab olema maandatud vastavalt riiklikele elektriohutuseeskirjadele.

⚠ Ärge kasutage pikendusjuhtmeid, mitmikpistikupesi ega adaptereid. Elektriühendus ei tohi pärast paigaldamist olla kasutajale ligipäasetav. Ärge kasutage seadet märjana ega paljajalu. Ärge kasutage seadet, kui selle toitejuhe

või pistik on vigane, kui see ei tööta korralikult või kui see on kahjustatud või maha kukkunud.

⚠ Kui toitejuhe on kahjustatud, peab tootja, teenindus või muu kvalifitseeritud isik selle ohtude, näiteks elektrilöögiohu vältimiseks asendama.

⚠ Toitekaabli asendamisel võtke ühendust volitatud teenindusega.

PUHASTAMINE JA HOOLDUS

⚠ HOIATUS! Enne hooldustööde tegemist veenduge, et seade on välja lülitatud ja toitevõrgust lahti ühendatud; ärge kunagi kasutage aurpuhastusseadmeid, sest nendega tekib elektrilöögioht.

⚠ Ärge kasutage seadme ukseklaasi puhastamiseks tugevatoimelisi abrasiivseid puhasteid ega metallkraabitsat! Need võivad pinda kriimustada ja klaas võib puruneda.

⚠ Veenduge, et seade oleks enne mis tahes puhastus- ja hooldustöid maha jahtunud. – Põletusoht!

⚠ HOIATUS! Enne lambi asendamist lülitage seade välja – elektrilöögi oht!

PAKKEMATERJALIDE ÄRAVISKAMINE

Pakkematerjal on 100% taaskäideldav ja märgistatud taaskäitlemise sümboliga . Pakendi osad tuleb ära visata kohusetundlikult ja täies vastavuses kohalike jäätmekäitlusnõuetega.

KODUMASINATE JÄÄTMEKÄITLUS

See seade on toodetud taaskasutatavatest materjalidest. Kõrvaldage seade vastavalt kohalikele jäätmekäitluseeskirjadele. Täpsema informatsiooni saamiseks kodumasinade utiliseerimise, kogumise ja käitlemise kohta pöörduge kohaliku omavalitsusse, majapidamisseadmete kogumispunkti või poodi, kust te seadme ostsite. Seade on tähistatud vastavuses Euroopa Parlamendi ja nõukogu direktiiviga 2012/19/EL elektri- ja elektroonikaseadmetest tekkinud jäätmete kohta (WEEE) ja elektri- ja elektroonikaseadmetest tekkinud jäätmete 2013. aasta määrustega (uuendatud sõnastus).

Tagades seadme korrektse utiliseerimise, aitate hoida ära potentsiaalseid negatiivseid mõjusid keskkonnale ja inimeste tervisele. Sümbol  seadmel või seadmega kaasapandud dokumentatsioonis näitab, et seadet ei tohi käidelda olmejäätmena, vaid et see tuleb toimetada lähimasse elektri- ja elektroonikaseadmete kogumispunkti.

ENERGIASÄÄSTUNIPID

Eelsoojendage ahju ainult siis, kui see on ette nähtud küpsetustabelis või retseptis. Kasutage tumedaid küpsetusvorme, kuna need neelavad paremini kuumust. Toidu küpsemine kuumas ahjus jätkub ka siis, kui ahi on välja lülitatud.

ÖKODISAINI DEKLARATSIOON

Seade on vastavuses järgmisega. Komisjoni määruse (EL) 66/2014 ökodisaininõuded. Energiamärgistuse määrus 65/2014. Energiamõjuga toodete ökodisaini ja energiateabe (muudatus) (EL-ist väljaastumine) määrused 2019, kooskõlas Euroopa standardiga EN 60350-1.

IGAPÄEVASE KASUTAMISE JUHEND



TÄNAME, ET OSTSITE WHIRLPOOLI TOOTE!

Ulatuslikuma abi ja toe saamiseks, registreerige oma toode aadressil www.whirlpool.eu/register



Ohutusjuhised ning kasutus- ja hooldusjuhendi saate alla laadida meie veebilehelt docs.whirlpool.eu järgides voldiku lõpus toodud juhiseid.



Lugege ohutusjuhised enne seadme kasutamist tähelepanelikult läbi.

TOOTE KIRJELDUS

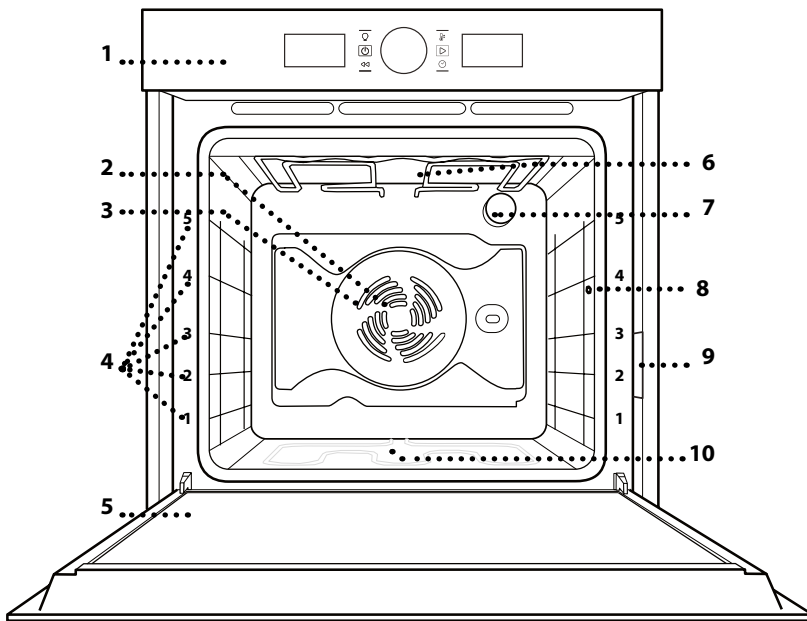

1. Juhtpaneel
2. Ventilator
3. Tsirkulaarne küttekeha (ei ole näha)
4. Riiulisiinid (taseme number on märgitud ahju esiküljel)
5. Uks
6. Ülemine küttekeha/grill
7. Lamp
8. Lihatermomeetri sisestuskoht (kui olemas)
9. Identimisplaat (ärge eemaldage)
10. Alumine küttekeha (ei ole näha)

JUHTPANEEL

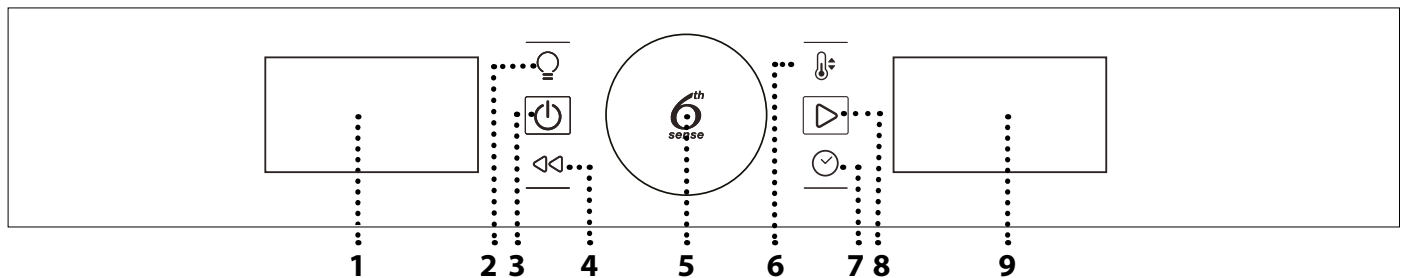

1. VASAKPOOLNE NÄIDIK

2. VALGUSTUS

Lambi sisse-/väljalülitamiseks.

3. ON/OFF

Ahju sisse- ja väljalülitamiseks või aktiivse funktsiooni peatamiseks igal ajal.

4. TAGASI

Seadete muutmisel eelmisele menüüle naasmiseks.

5. PÖÖRDNUPP / 6TH SENSE NUPP

Seda pöörates saab liikuda funktsioonide vahel ja seada kõiki parameetreid. Vajutage , et valida, seada, avada või kinnitada funktsioonid või parameetrid ja käivitada küpsetusprogramm.

6. TEMPERATUUR

Temperatuuri seadmiseks.

7. AEG

Aja või küpsetusaja muutmiseks või seadmiseks.

8. KÄIVITUS

Funktsioonide käivitamiseks ja seadete kinnitamiseks.

9. PAREMPOOLNE NÄIDIK

TARVIKUD

REST

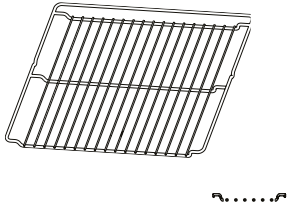

LIHATERMOMEETER (AINULT MÕNEL MUDELIL)

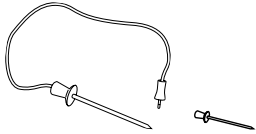

NÕRGUMISPANN

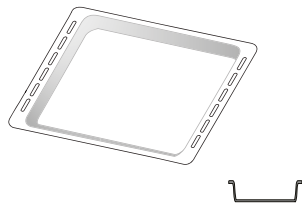

KÜPSETUSPLAAT

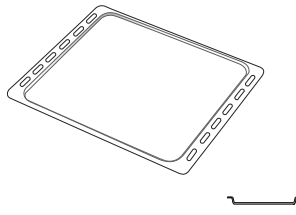

LIUGSIINID (AINULT MÕNEL MUDELIL)

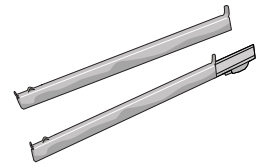

Tarvikute arv võib sõltuvalt ostetud mudelist olla erinev. Muid tarvikuid saab eraldi juurde osta teenindusest.

RESTI JA MUUDE TARVIKUTE PAIGALDAMINE

Veenduge, et resti tõstetud äär on ülevalpool, ja lükake rest rõhtsalt mööda riiulisooni ahju.

Muud tarvikud, nt nõrgumispann ja küpsetusplaat, tuleb sarnaselt restiga rõhtsalt sisse lükata.

RIIULISOONTE EEMALDAMINE JA ÜMBERPAIGUTAMINE

Vaadake piltidelt, kuidas eemaldada külgtööd ja (kui olemas) neid hoidvad mutrid.

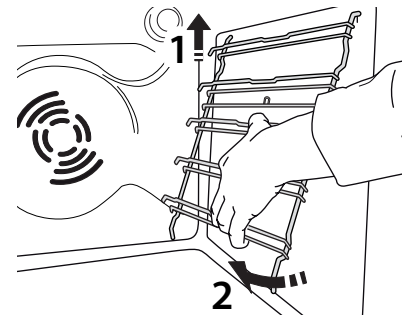
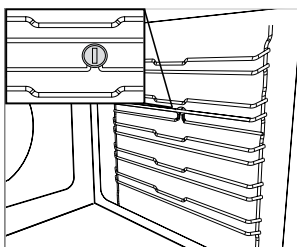

LIUGSIINIDE PAIGALDAMINE (KUI ON OLEMAS)

Eemaldage ahjust riiulisiinid ja eemaldage liugsiinide plastist kaitsekatted.

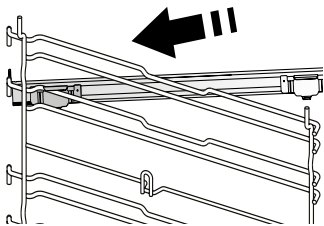

Kinnitage siini ülemine klamber riiulisoone külge ja libistage see nii kaugemale, kui see liigub. Laske teine klamber alla oma kohta.

Siini kinnitamiseks lükake klambri alumine osa tugevalt vastu riiulisiini. Veenduge, et siinid liiguvad vabalt. Korrake toimingut teisel samal tasemel asuval riiulisoonele.

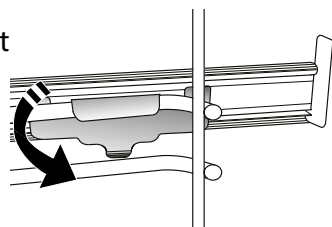

Pange tähele! Liugsiinid võib kinnitada ükskõik millisele tasemele.

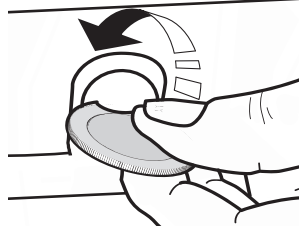

Riiulisiinide tagasi paigaldamisel paigutage kõigepealt oma pesa siinide ülemine osa. Hoidke neid üleval, libistage küpsetuskambrisse, seejärel laske alla oma kohale alumises pesas.

FUNKTSIOONID



TAVAPÄRANE KÜPSETAMINE

Mis tahes tüüpi roogade küpsetamine ainult ühel ahjutasandil.



GRILLIMINE

Liha, kebabi ja vorstide grillimine, köögiviljade gratineerimine või leiva röstimine. Grillimisel soovime asetada liha alla küpsetusmahla kogumiseks nõrgumispanni: Paigutage nõrgumispanni resti alla ükskõik millisele tasandile ja valage sinna 500 ml joogivett.



SUNDÕHK

Samal ajal erinevate roogade küpsetamiseks mitmel erineval tasandil (max kolmel), mis vajavad valmimiseks sama temperatuuri. Seda funktsiooni saab kasutada eri toitude üheaegselt küpsetamiseks, ilma et ühe toidu lõhn või maitse kanduks üle teisele.



KONVEKTSIOONKÜPSETUS

Liha ja täidisega kookide küpsetamiseks, täidetud köögiviljade röstimiseks ainult ühel ahjutasandil. See funktsioon kasutab õrna ja hootist õhuringlust, et takistada toidu kuivamist.



6th SENSE FUNKTSIOONID



VORMIROOG

See funktsioon valib automaatselt parima temperatuuri ning küpsetusviisi pastatoitude valmistamiseks.



LIHA

See funktsioon valib automaatselt parima temperatuuri ning küpsetusviisi liha küpsetamiseks. Funktsioon aktiveerib aeg-ajalt ventilaatori aeglase töörežiimi, et vältida toidu liigset kuivamist.



SUUR KÜPSETAMINE

^{XL} Funktsioon valib automaatselt parima küpsetusrežiimi ja temperatuuri suurte lihatükkide küpsetamiseks (üle 2,5 kg). Mõlemalt küljelt ühtlasema pruunistumise saavutamiseks on soovitatav lihatükki küpsetamise ajal pöörata. Hea oleks liha aeg-ajalt leemega üle valada, et vältida selle kuivamist.



SAI

See funktsioon valib automaatselt parima temperatuuri ning küpsetusviisi igat liiki pagaritoodete küpsetamiseks.



PITSA

See funktsioon valib automaatselt parima temperatuuri ning küpsetusviisi igat liiki pitsade valmistamiseks.



KOOGID JA MAGUSTOIDUD

See funktsioon valib automaatselt parima temperatuuri ning küpsetusviisi igat liiki kookide valmistamiseks.



ERIFUNKTSIOONID



KIIRE EELKUMUTAMINE

Ahju kiire eelkuumutamine. Kui eelkuumutamine on lõppenud valib ahi automaatselt funktsiooni Tavapärase küpsetamine. Oodake enne toidu sissepanemist, kuni eelkuumutamine on lõppenud.



TURBO GRILL

Suurte lihatükkide (koivad, loomalihapraad, kanad) grillimiseks. Soovime asetada liha alla nõrgumispanni küpsetusmahla kogumiseks: Paigutage nõrgumispanni resti alla ükskõik millisele tasandile ja valage sinna 500 ml vett. Selle funktsiooniga tuleb kasutada grillvarrast (kui on olemas).



SÄÄSTLIK ÕHU SUNDRINGLUS*

Ühel tasandil täidetud prae või fileelõikude küpsetamine. Õrn ja hootine õhuringlus takistab toidu kuivamist. Selle ökofunktsiooni kasutamisel ei sütti küpsetamise ajal tuli. Säästliku tsükli kasutamiseks ja seega voolutarbe vähendamiseks ei tohi ahjuust avada enne, kui toit on valmis.



SOOJASHOID

Äsja küpsetatud toidu sooja ja krõbedana hoidmine.



KERGITAMINE

Magusa või soolase taigna paremaks kergitamiseks. Kerkimise kvaliteedi tagamiseks ärge aktiveerige seda funktsiooni, kui ahi on eelmisest küpsetustsüklist veel kuum.



SMART CLEAN

(AINULT MÕNEL MUDELIL)
Spetsiaalne puhastussükkel, mille käigus eraldatakse madalal temperatuuril veeauru, mis hõlbustab kõrbenud rasva- ja toidupritsmete eemaldamist. Valage külma ahju põhja 200 ml joogivett ja aktiveerige funktsioon.

* Funktsiooni kasutatakse Euroopa Liidu energiatõhususe deklaratsiooni soovitude kohaselt vastavalt määrusele (EL) nr 65/2014

SEADME ESMAKORDNE KASUTAMINE

1. MÄÄRAKE AEG

Ahju esimesel sisselülitamisel tuleb määrata kellaaeg.



Hakkab vilkuma kahekohaline tundide näit. Keerake nuppu, et määrata õiged tunnid ja vajutage kinnitamiseks .



Hakkab vilkuma kahekohaline minutite näidik. Keerake nuppu, et määrata õiged minutid ja vajutage kinnitamiseks .

Pange tähele! Aja hilisemaks muutmiseks hoidke ajal, mil ahi on väljalülitatud vähemalt sekundi jooksul all ja korrake eelkirjeldatud toiminguid.

Võimalik, et pärast pikemat voolukatkestust tuleb kellaaeg uuesti seada.

2. SEADED

Vajadusel saate muuta vaikimisi määratud mõõtühikuid, temperatuuri (°C) ja nimivoolu (16 A).

Kui ahi on väljalülitatud, hoidke vähemalt 5 sekundit all .



Keerake valikunuppu, et valida mõõtühik, ja seejärel vajutage kinnitamiseks .



Keerake valikunuppu, et valida nimivool, ja seejärel vajutage kinnitamiseks .

Pange tähele! Ahi on programmeeritud tarbima elektrit koguses, mis vastab kodusele elektrivõrgule, mille nimivõimsus on suurem kui 3 kW (16 A). Kui teie majapidamises on võimalik tarbitav võimsus väiksem, tuleb seda väärtust vähendada (13 A).

3. AHJU KUUMUTAMINE

Uus ahi võib eraldada tootmisest jäänud lõhnu.

See on täiesti tavapärane.

Soovitame enne esimest küpsetamist ahju tühjalt kuumutada, et eemalduksid võimalikud lõhnad.

Eemaldage ahju pealt kõik kile- ja pappkatted ja seest kõik tarvikud.

Kuumutage ahju umbes tund aega 200 °C juures ja soovitavalt mõne õhuringlust sisaldava funktsiooniga (nt Sundõhk või Konvektsioonküpsetus).

Funktsiooni õigesti kasutamiseks järgige juhiseid.

Pange tähele! Pärast seadme esmakordset kasutamist on soovitatav ruumi tuulutada.

IGAPÄEVANE KASUTAMINE

1. FUNKTSIOONI VALIMINE

Kui ahi on väljalülitatud, kuvatakse ekraanile ainult kellaaeg. Ahju sisselülitamiseks hoidke all nuppu . Pöörake nuppu, et vaadata vasakpoolsel näidikul saadaval olevaid peamisi funktsioone. Valige üks ja vajutage .

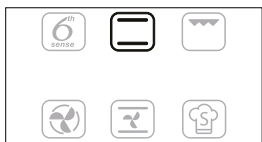

Alamfunktsiooni (juhul, kui see on saadaval) valimiseks, valige peamine funktsioon ja seejärel vajutage kinnitamiseks ja liikuge funktsiooni menüüsse.

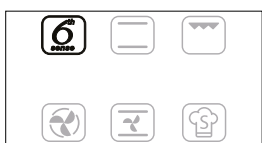

Pöörake nuppu, et vaadata parempoolsel näidikul saadaval olevaid alamfunktsioone. Valige üks ja vajutage kinnitamiseks .

2. FUNKTSIOONI SEADETE MUUTMINE

Pärast soovitud funktsiooni valimist saab muuta selle seadeid.

Ekraanile kuvatakse järjekorras seaded, mida saab muuta.

TEMPERatuur / GRILLIMISE TASE



Kui ekraanil vilgub ikoon °C/°F, keerake väärtuse muutmiseks nuppu, ja seejärel vajutage kinnitamiseks . Pärast seda muutke järgnevaid seadeid (kui on võimalik).



Samuti saate samal ajal seada grillimise taseme (3 = kõrge, 2 = keskmine, 1 = madal).



Pange tähele! Kui funktsioon on juba käimas, saate temperatuuri ja grilli tase muuta, kui vajutate , või keerate kohe nuppu.

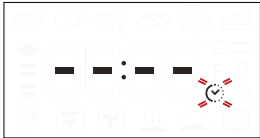

KESTUS



Kui ekraanil vilgub ikoon , saate soovitud küpsetusaja määrata seadete nupuga, kinnitamiseks vajutage .

Kui soovite küpsetamist käsitsi juhtida, ei pea te küpsetusaega määrama: Vajutage , et kinnitada ja käivitada funktsioon.

Sellisel juhul ei saa küpsetusaja lõppu viitkäivitusega määrata.

Pange tähele! Küpsetamise ajal saab määratud küpsetusaega muuta nupuga : Keerake nuppu, et muuta tunde ja vajutage kinnitamiseks .

KÜPSETUSE LÕPUAJA SEADMINE / VIITKÄIVITUS

Arvukates funktsioonides saab pärast küpsetusaja määramist kasutada funktsiooni viitkäivitust, programmeerides küpsetamise lõpetamise aja. Kui lõpuaega on võimalik muuta, kuvatakse ekraanile eeldatav lõpuaeg ja ikoon  vilgub.





Vajadusel keerake nuppu, et määrata küpsetamise lõpuaeg, ning seejärel vajutage kinnitamiseks ja funktsiooni käivitamiseks .

Pange toit ahju ja sulgege uks: Funktsioon hakkab tööle automaatselt pärast arvatud aja möödumist, et küpsetamine lõpeks teie seatud ajal.



Pange tähele! Käivitamise viitaja programmeerimisel keelatakse ahju eelsoojendus. Ahi jõuab soovitud temperatuurini aegamisi, mis tähendab, et küpsetusaeg võib olla natuke pikem, kui küpsetustabelis märgitud.

Ooteajal saate seadete nupuga muuta programmeeritud lõpuaega.

Temperatuuri ja küpsetusaja seadete muutmiseks vajutage  või . Lõpetamisel vajutage kinnitamiseks .

Pange tähele! Käivitamise viivitusfunktsioon ei ole grilli ja turbogrilli funktsioonide jaoks saadaval.

3. FUNKTSIOONI AKTIVEERIMINE

Kui olete määranud kõik soovitud seaded, vajutage funktsiooni aktiveerimiseks .

Hetkel aktiivse funktsiooni võib igal ajal peatada, selleks hoidke all .

4. EELKUMUTAMINE

Mõnel funktsioonil on ahju eelsoojenduse etapp. Pärast funktsiooni käivitamist näitab ekraan, et eelsoojendus on aktiveeritud.



Kui eelsoojendus on lõppenud, kõlab helisignaal ja ekraan annab teada, et ahi on jõudnud seatud temperatuurini.



Nüüd saate ukse avada, panna toidu ahju, sulgeda ukse ja alustada küpsetamist, selleks vajutage .

Pange tähele! Kui panete toidu ahju enne eelkuumutamise lõppemist, võib see küpsetustulemusele halvasti mõjuda.

Kui eelsoojendamise ajal avatakse ahju uks, peatatakse eelsoojendus.

Küpsetusaeg ei sisalda eelsoojenduse aega.

Soovitud sihttemperatuuri saab alati nupuga muuta.

5. KÜPSETAMISE LÕPP

Kõlab helisignaal ja ekraan annab teada, et küpsetamine on lõppenud.



Küpsetusaja pikendamiseks ilma seadeid muutmata keerake uue küpsetusaja seadmiseks nuppu ja vajutage .

. 6th SENSE FUNKTSIOONID

TEMPERATUURI TAASTAMINE

Kui temperatuur ahjus peaks küpsetamise ajal avatud ukse tõttu langema, on olemas spetsiaalne funktsioon, mis aktiveerub automaatselt, et taastada algne temperatuur.

Temperatuuri taastamise ajal on näidikul „ussimängu“ animatsioon, kuni sihttemperatuur on saavutatud.

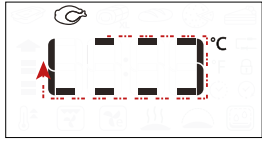





Kui programmeeritud küpsetustsükkel on käimas, suurendatakse parima tulemuse tagamiseks küpsetusaega vastavalt sellele, kui pikalt uks lahti seisis.

. ERIFUNKTSIOONID

SMART CLEAN

Funktsiooni Smart Clean aktiveerimiseks ajage külma ahju põhjal laiali 200 ml vett ja sulgege siis ahjuuks.

Liikuge erifunktsioonide juurde  ja keerake nuppu, et valida menüüst  , seejärel vajutage kinnitamiseks elementi  .

Vajutage elementi  puhastustsükli viivitamatuks käivitamiseks või elementi  viivitusega lõpuaja/käivituse seadistamiseks.

Tsükli lõppedes laske ahjul jahtuda ja eemaldage kogu ahju jäänud vesi ja asuge puhastama kuumas vees niisutatud käsna (puhastamine ei pruugi õnnestuda, kui möödub enam kui 15 minutit).

Pange tähele! Puhastustsükli kestust ja temperatuuri ei saa seadistada.

. LIHATERMOMEETRI KASUTAMINE (KUI ON OLEMAS)

Kaasolev lihatermomeeter võimaldab küpsetamise ajal täpselt mõõta toidu sisetemperatuuri. Lihatermomeetrit saab kasutada ainult mõne küpsetusfunktsiooniga (tavapärane, õhu sundringlus, konvektsioonküpsetus, turbogrill, 6th Sense lihaja 6th Sense maksiküpsetus).

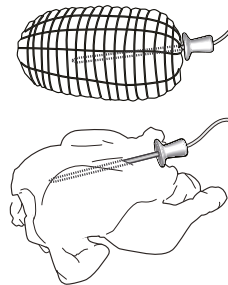



Suurepäraste valmistamistulemuste saavutamiseks on väga oluline sond õigesti oma kohale asetada. Sisestage sond täielikult liha kõige liharikkamasse osasse, vältides konte ja rasvaseid osi. Linnuliha puhul tuleb sond sisestada külgsuunaliselt rinnakuosa keskel, jälgides, et sondi ots ei satuks tühja kohta. Väga ebaregulaarse paksusega liha puhul kontrollige enne ahjust võtmist, kas liha on korralikult valminud. Ühendage termomeetri ots ahju parempoolses siseseinas asuvasse avasse.

korralikult valminud. Ühendage termomeetri ots ahju parempoolses siseseinas asuvasse avasse.



Kui lihatermomeeter on ahjus ühendatud, kõlab helisignaal ja näidikule ilmub ikoon koos sihttemperatuuriga.

Kui lihatermomeeter ühendatakse funktsiooni valimise ajal, kuvatakse näidikul lihatermomeetri vaikimisi sihttemperatuur.





Praeguste seadetega käivitamiseks vajutage nuppu  . Pöörake nuppu, et seada lihatermomeetri sihttemperatuur. Kinnitamiseks vajutage  . Pöörake nuppu ahju temperatuuri seadmiseks.



Kinnitamiseks ja küpsetustsükli käivitamiseks vajutage nuppu  või  .

Küpsetustsükli ajal kuvatakse näidikul lihatermomeetri sihttemperatuur. Kui liha jõuab seadud sihttemperatuurini, küpsetustsükkel peatub ja näidikul kuvatakse tekst END.

Küpsetustsükli uuesti käivitamiseks, kui kuvatakse tekst End, saab nuppu pöörates seada lihatermomeetri sihttemperatuuri, nagu kirjeldatud eespool. Kinnitamiseks ja küpsetustsükli uuesti käivitamiseks vajutage nuppu  või  .

Pange tähele! Lihatermomeetrit kasutava küpsetustsükli ajal saab nuppu pöörates muuta lihatermomeetri sihttemperatuuri. Ahju temperatuuri seadmiseks vajutage  .

Lihatermomeetri saab sisestada igal ajal, ka küpsetustsükli kestel. Sellisel juhul tuleb küpsetusfunktsiooni parameetrid uuesti seada.

Kui lihatermomeeter vastava funktsiooniga kasutamiseks ei sobi, lülitab ahi küpsetustsükli välja ja kõlab hoiatussignaal. Sellisel juhul eemaldage lihatermomeeter või vajutage  teise funktsiooni seadmiseks. Viitkäivitust ja eelkuumutuse faasi ei saa lihatermomeetriga kasutada.

. KLAHVILUKK

Klahvide lukustamiseks hoidke vähemalt 5 sekundit all  .



Nuppude avamiseks korrake toimingut.

Pange tähele! Klahviluku saab aktiveerida ka siis, kui küpsetamine parasjagu käib.

Ohutuse tagamiseks on võimalik ahi igal ajal välja lülitada, selleks vajutage  .

KASULIKUD NÄPUNÄITED

KUIDAS KÜPSETUSTABELIT LUGEDA

Tabelis on eri toitude küpsetamiseks sobivaimad funktsioonid, tarvikud ja tasemed. Küpsetusaeg algab hetkest, kui toit pannakse ahju, kuid ei sisalda eelsoojendamiseks kuluvat aega. Küpsetustemperatuurid ja ajad on ligikaudsed ning sõltuvad toidu kogusest ja kasutatavast tarvikust. Kasutage alguses kõige madalamat soovituslikku seadet ja kui toit ei ole piisavalt küps, siis kasutage kõrgemaid seadeid. Kasutage kaasasolevaid tarvikuid ja eelistatavalt tumedat värvi metallist koogivorme ja küpsetusplaate. Kasutada võib ka püreklaasist ja keraamilisi nõusid, kuid tuleb meeles pidada, et nende kasutamisel on küpsetusajad veidi pikemad.

ERINEVATE TOITUDE SAMAAEGNE KÜPSETAMINE

Kasutades sundõhu funktsiooni, saate küpsetada korraga erinevaid samal temperatuuril valmistatavaid roogasid (näiteks kala ja köögiviljad), paigutades toidud erinevatele ahjutasanditele. Võtke lühema küpsetusajaga road ahjust välja varem ja jätke pikemat küpsemist vajavad toidud kauemaks ahju.

LIHA

Kasutage liha küpsetamiseks sobiva suurusega mis tahes tüüpi ahjuplaate või püreklaasist nõusid. Praetükkide küpsetamisel on soovitatav nõu põhja veidi puljongit või lihaleent valada ja küpsetamise ajal sellega liha maitse tugevdamiseks kasta. Pange tähele, et selle toiminguga käigus eraldub aur. Kui praad on valmis, laske sellel ahjus seista 10-15 minutit või mähkige fooliumisse.

Kui soovite liha grillida, valige ühtlase küpsetustulemuse saavutamiseks võimalikult võrdse paksusega lõigud. Väga paksud tükid vajavad küpsemiseks pikemat aega. Liha välispinna kõrbemise vältimiseks tõstke rest madalamale, et liha asuks grillelemendist kaugemal. Pöörake lihal 2/3 küpsetusaja möödumisel teine külg. Olge ukse avamisel ettevaatlik, kuna aru väljub ahjust.

Lihaleeme kogumiseks on soovitatav panna otse resti alla, millele toit on asetatud, rasvavann, kuhu on valatud umbes pool liitrit vett. Vajaduse korral lisage vett ka küpsetamise ajal.

MAGUSTOIDUD

Kasutage õrnade magustoitude küpsetamiseks tavapärasest küpsetamist ühel ahjutasandil.

Kasutage tumedaid metallist koogivorme ja pange need alati ahjuga kaasasolevale restile. Et küpsetada korraga mitmel ahjutasandil, tuleb valida õhu sundringluse funktsioon ja paigutada küpsetusvormid eri ahjutasanditele vaheldumisi, et kuum õhk pääseks ahjus vabalt ringlema.

Kui soovite kontrollida, kas kerkinud kook on valmis, torgake koogi keskele hambatikk. Kui tikk on koogist välja tõmmates puhas, on kook valmis.

Mittenakkuvate vormide kasutamisel ärge määrige rasvainega vormi servi, sest siis võib kook kerkida äärtest ebahühtlaselt.

Kui toit küpsetamisel paisub, kasutage järgmisel korral madalamat temperatuuri ja kaaluge võimalust vähendada lisatud vedeliku kogust või segada segu õrnemalt.

Niiske sisu või katttega kookide puhul (nt juustukook või puuviljapirukad) kasutage Konvektsioonküpsetuse funktsiooni. Juhul kui koogi põhi jääb nätskeks, tõstke vorm madalamale ahjutasandile ja puistake koogi põhjale enne täidise lisamist leiva- või biskviidipuru.

















































































PITSA

Määrige küpsetusplaati, nii saate krõbeda põhjaga pitsa. Kui kaks kolmandikku küpsetusajast on möödunud, puistake pitsa üle mozzarella.

KERGITAMINE

Katke tainas enne ahju kerkima panemist niiske rätikuga. Seda funktsiooni kasutades väheneb taina kerkimisaeg toatemperatuuriga (20–25 °C) võrreldes umbes ühe kolmandiku võrra. Pitsataigna kerkimisaeg on umbes tund 1 kg taigna kohta.

KÜPSETUSTABEL

RETSEPT	FUNKTSIOON	EELKUUMUTUS	TEMPERATUUR (°C)	KÜPSETUSAEG (min)	TASE JA TARVIKUD
Kerkinud/biskviitkoogid		-	170	30-50	2 
		Jah	160	30-50	2 
		Jah	160	30-50	4 1  
Täitega koogid (juustukook, struudel, õunapirukas)		-	160-200	30-85	3 
		Jah	160-200	35-90	4 1  
Küpsised / väikesed koogid		-	160-170	20-40	3 
		Jah	150-160	20-40	3 
		Jah	150-160	20-40	4 1  
Tuuletaskud		-	180-200	30-40	3 
		Jah	180-190	35-45	4 1  
		Jah	180-190	35-45*	5 3 1   
Besee		Jah	90	110-150	3 
		Jah	90	130-150	4 1  
		Jah	90	140-160*	5 3 1   
Pitsa (õhuke põhi, paks põhi, plaadipirukas)		-	220-250	20-40	2 
		Jah	220-240	20-40	4 1  
		Jah	220-240	25-50*	5 3 1   
Saiapäts 0,5 kg		-	180-220	50-70	2 
Väike sai		-	180-220	30-50	3 
Sai		Jah	180-220	30-60	4 1  
Külmutatud pitsa		-	250	10-20	2 
		Jah	250	10-20	4 1  
Pikantsed saikesed (juurviljapirukas, lahtine plaadipirukas)		Jah	180-190	45-60	2 
		Jah	180-190	45-60	4 1  
		Jah	180-190	45-70*	5 3 1   
Volovanid / lehttainast küpsised		Jah	190-200	20-30	3 
		Jah	180-190	20-40	4 1  
		Jah	180-190	20-40*	5 3 1   
Lasanje / lahtised pirukad		-	190-200	40-65	3 
Küpsetatud makaroniroad / täidetud makaronitorud		-	190-200	25-45	3 

RETSEPT	FUNKTSIOON	EELKUUMUTUS	TEMPERATUUR (°C)	KÜPSETUSAEG (min)	TASE JA TARVIKUD
Lambaliha/vasikaliha/loomaliha/sealiha 1 kg		-	190–200	60–90	3
Seapraad krõbeda kamaraga 2 kg		-	170	110–150	2
Kana/küülik/part 1 kg		-	200–230	50–80 **	3
Kalkun/hani 3 kg		-	190–200	90–150	2
Küpsetatud kala / kala küpsetuspaberis (filee, terve)		Jah	180–200	40–60	3
Täidetud aedvili (tomatid, suvikõrvitsad, baklažaan)		Jah	180–200	50–60	2
Röstleib ja -sai		-	3 (kõrge)	3–6	5
Kalafileed/-steigid		-	2 (keskmine)	20–30***	4 3
Vorstid / kebab / ribi / kotletid		-	2–3 (keskmine – kõrge)	15–30***	5 4
Röstitud kana 1-1,3 kg		-	2 (keskmine)	55–70**	2 1
Poolküps loomalihapraad 1 kg		-	2 (keskmine)	35–50**	3
Lambakoot / -jalg		-	2 (keskmine)	60–90**	3
Ahjukartulid		-	2 (keskmine)	35–55**	3
Köögiviljagratään		-	3 (kõrge)	10–25	3
Terve söögikord: Puuviljakook (tase 5) / lasanje (tase 3) / liha (tase 1)		Jah	190	40–120*	5 3 1
Lasanje ja liha		Jah	200	50–120*	4 1
Liha ja kartulid		Jah	200	45–120*	4 1
Kala ja köögivili		Jah	180	30–50	4 1
Täidetud praad		-	200	80–120*	3
Lihalõigud (küülik, kana, lammas)		-	200	50–120*	3

* Arvestuslik ajakulu. toidu võib vastavalt isiklikule maitse-eelistusele ahjust välja võtta erineval ajal.

** Vajadusel pöörake toit ümber pärast 2/3 küpsetusaja möödumist.

*** Keerake toitu poole küpsetusaja möödudes.

Pange tähele! 6th Sense küpsetite funktsioon Pastry Cakes kasutab ainult ülemisi ja alumisi küttekihi, ilma õhu sundringluseta. See ei vaja eelkuumutust.

FUNKTSIOONID	 Tavapärase küpsetamine	 Grill	 Turbo Grill	 Sundõhk	 Konveksioonküpsetus	 Säästlik sundõhk
AUTOMAAT-FUNKTSIOONID	 Vormiroog	 Liha	 Suur küpsetamine	 Sai	 Pitsa	 Koogid ja magustoidud
TARVIKUD	 Rest	 Ahjuplaat või koogivorm restil	 Nõrgumispann/ küpsetusplaat või ahjuplaat restil	 Nõrgumispann / küpsetusplaat	 Nõrgumispann 500 ml veega	

SEADME HOOLDAMINE JA PUHASTAMINE

Enne hooldamist või puhastamist veenduge, et ahi on maha jahtunud.

Ärge kasutage aurpuhastusseadmeid.

Ärge kasutage traatnuustikut, abrasiivseid küürimispastasid ega abrasiivseid/söövitavaid puhastusvahendeid, kuna need võivad kahjustada seadme pinda.

Kandke kaitsekindaid.

Enne mis tahes hooldustööd tuleb ahi vooluvõrgust lahti ühendada.

VÄLISPIND

- Puhastage välispindu ainult niiske mikrokiudlapiga. Kui see on väga must, lisage paar tilka neutraalse pH-ga puhastusvahendit. Lõpetage puhastamine kuiva lapiga.
- Ärge kasutage abrasiivseid või söövitavaid puhastusvahendeid. Juhul kui mõni selline aine peaks kogemata seadme mõne pinnaga kokku puutuma, pühkige seade kohe niiske mikrokiudlapiga puhtaks.

SISEPIND

- Pärast iga kasutust laske ahjul jahtuda ja seejärel puhastage (soovitavalt siis, kui ahi on veel soe) ning eemaldage võimalikud toidujäägid ja -plekid. Suure niiskusesisaldusega toitude küpsetamisel tekkinud kondensaadi kuivatamiseks laske ahjul täielikult maha jahtuda ja seejärel kuivatage lapi või käsnaaga.

KATALÜÜTILISTE PINDADE PUHASTAMINE

(AINULT MÕNEL MUDELIL)

Ahi on varustatud spetsiaalsete katalüütiliste paneelidega, mis hõlbustavad ahju sisemuse puhastamist. Neil on eriline, väga poorne isepuhastuv kattekiht, mis suudab imada rasva ja tahma. Paneelid on kinnitatud riiulisiinidele. Riiulisiinide ümbertöstmisel ja nende uuesti paigaldamisel veenduge, et ülaosas olevad konksud oleksid korralikult paneelide vastavates aukudes.

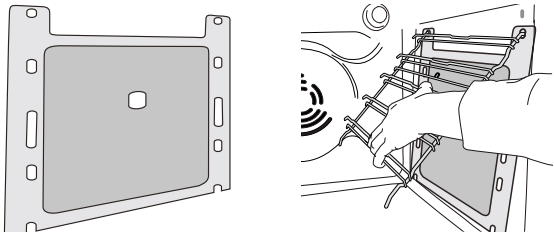

- Puhastage ukseklaas sobiva vedela puhastusvahendiga.
- Sisepindade parimaks puhastamiseks aktiveerige funktsioon Smart Clean (kui on olemas).
- Ust on võimalik puhastamise lihtsustamiseks eemaldada.
- Ahju lae puhastamiseks saab grilli kütteelemendi alla lasta.

TARVIKUD

Leotage tarvikuid pärast kasutamist pesuvees, hoides neid kinni pajalappidega, juhul kui need on veel kuumad. Toidujääke saab kergesti eemaldada pesuharja või švammiga.

Katalüütiliste paneelide isepuhastustoime tõhusaks kasutamiseks soovitame ahju kuumutada umbes tund aega 200 °C juures funktsiooniga Konvektsioonküpsetus. Ahi peab sel ajal olema tühi. Enne järelejäänud toidujääkide eemaldamist pehme švammiga laske ahjul maha jahtuda.

Pange tähele! Ärge kasutage söövitavaid või abrasiivseid pesuvahendeid, karedat harja, terasharja või ahjupihuseid, mis võivad katalüütilist pinda kahjustada ja selle enesepuhastusvõime rikkuda!

Kui vajate asenduspaneele, pöörduge teenindusse.

LAMBIPIRNI VAHETAMINE

1. Eemaldage ahi vooluvõrgust.
2. Keerake kate lambilt lahti, vahetage pirn ja keerake kate tagasi.
3. Ühendage ahi uuesti elektrivõrku.

Pange tähele! Kasutage ainult halogeenlampe 20-40 W / 230 V, tüüp G9, T300°C. Seadmes kasutatav lambipirn on loodud spetsiaalselt kodumasinatele ja ei sobi kodus tubade üldiseks valgustamiseks (EÜ määrus nr 244/2009). Pirnid on saadaval teeninduses.

- Kui paigaldate halogeenpirni, ärge võtke pirnist paljaste kätega kinni, kuna sõrmejäljed võivad seda kahjustada. Ärge kasutage ahju enne, kui olete lambikatte tagasi pannud. Tootes on kasutusel energiaklassi G valgusallikas.

LANGETAGE ÜLEMINE KÜTTEKEHA

(AINULT MÖNEL MUDELIL)

1. Eemaldage külgmised riulisiinid.

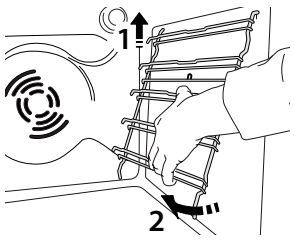

2. Tõmmake kütteelementi pisut väljapoole ja laske allapoole.

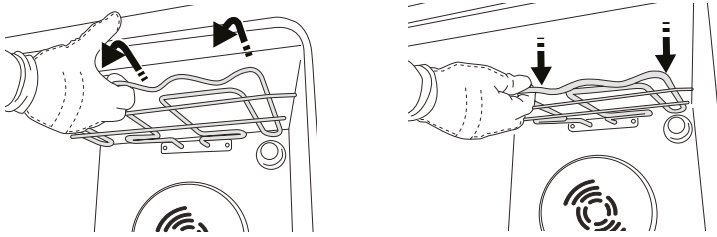

3. Kütteelemendi asendi taastamiseks tõstke seda ülespoole ja tõmmake samal ajal natuke enda poole. Veenduge, et kütteelement jääks külgmistele tugedele toetuma.

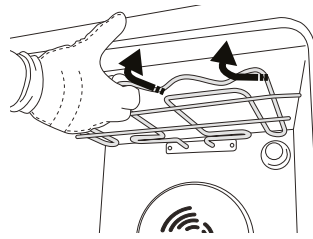

UKSE EEMALDAMINE JA TAGASI PAIGUTAMINE

1. Ukse eemaldamiseks tehke see lõpuni lahti, laske fiksaatorid alla, kuni need on lukust lahti.

2. Sulgege uks nii põhjalikult kui võimalik.

Võtke uksest mõlema käega kõvasti kinni – ärge hoidke seda käepidemest.

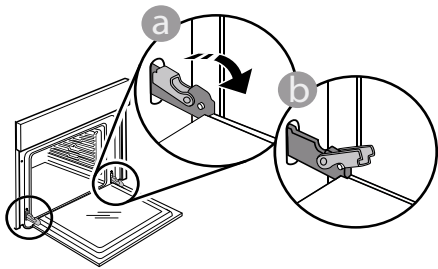

Ukse eemaldamiseks lükake seda edasi kinni, tõmmates samal ajal ülespoole, kuni see oma pesast lahti tuleb. Pange uks pehme pinna peale ühele küljele maha.

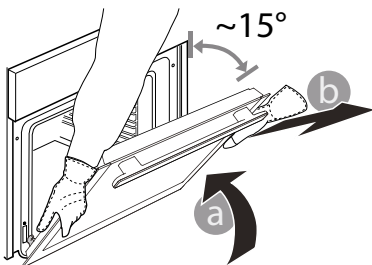

3. Ukse tagasipaigaldamiseks asetage see vastu ahju, joondage hingede haagid pesadega ja kinnitage ülemine osa oma pesa.

4. Laske uks alla ja seejärel avage täielikult. Langetage fiksaatorid algasendisse tagasi. Veenduge, et need liiguvad lõpuni alla.

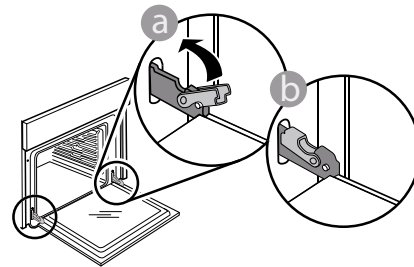

Nihutage õrnalt, et veenduda, et fiksaatorid on õiges asendis.

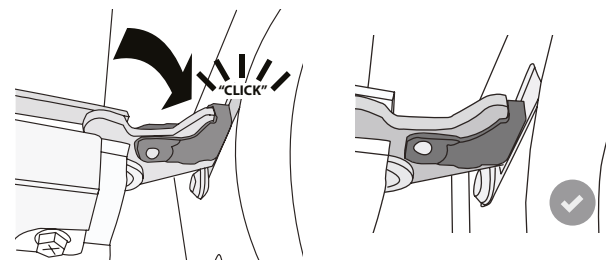

5. Proovige ust sulgeda ja vaadake, et see oleks juhtpaneeliga ühel joonel. Kui pole, korrake ülalkirjeldatud toiminguid. Kui uks korralikult ei käi, võib see viga saada.

RIKKEOTSING

Probleem	Võimalik põhjus	Lahendus
Ahi ei tööta.	Voolukatkestus. Vooluvõrgust lahti ühendatud.	Kontrollige, kas vool on olemas ja kas ahi on vooluvõrku ühendatud. Lülitage ahi välja ja uuesti sisse, et näha, kas viga püsib.
Ekraanil on kuvatud täht F ja selle järel number.	Tarkvara viga.	Võtke ühendust lähima teenindusega ja öelge neile F tähele järgnev number.
Ekraanil on ebaselge tekst ja see näib olevat katki.	Teine keelekomplekt.	Võtke ühendust lähima teenindusega.

TOOTE KIRJELDUS

 [www](http://www.whirlpool.eu) Toote kirjelduse koos seadme energiamärgistusega saate alla laadida Whirlpooli veebilehelt docs.whirlpool.eu

KUST SAADA KASUTAMIS- JA HOOLDUSJUHEND

>  [www](http://www.whirlpool.eu) Laadige kasutus- ja hooldusjuhend alla meie veebilehelt docs.whirlpool.eu (selleks võite kasutada seda QR-koodi), täpsustamiseks on vaja lisada toote kaubanduslik kood.



> Teine võimalus on võtta ühendust meie teenindusega.

TEENINDUSE KONTAKT

Kontaktandmed leiata garantiiühendist. Kui võtate ühendust teenindusega, palun öelge oma toote andmeplaadil olevad koodid.

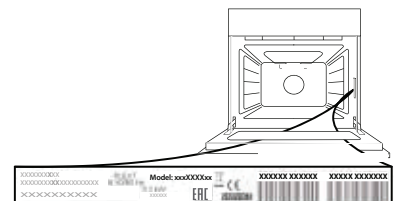

SAUGOS INSTRUKCIJOS

Prieš naudodami prietaisą, perskaitykite šias saugos instrukcijas. Išsaugokite jas ateičiai.

Šiame vadove ir ant prietaiso pateikti svarbūs saugos perspėjimai, kuriuos būtina perskaityti ir visad laikytis. Gamintojas neprisiima atsakomybės, jei nesilaikoma šioje saugos instrukcijoje pateiktų nurodymų, prietaisas naudojamas netinkamai arba neteisingai nustatomi valdymo įtaisai.

⚠ Labai maži vaikai (0–3 metų) turi būti saugiu atstumu nuo prietaiso. Vyresni vaikai (3–8 metų) turi būti saugiu atstumu nuo prietaiso, nebent visą laiką yra prižiūrimi. Šį prietaisą gali naudoti vaikai nuo 8 metų ir vyresni bei asmenys, turintys psichinį, jutiminį ar protinį neįgalumą arba tie, kuriems trūksta patirties arba žinių, jeigu jie yra prižiūrimi ir instruktuojami apie saugų prietaiso naudojimą ir supranta su tuo susijusius pavojus. Neleiskite vaikams žaisti su prietaisu. Neprižiūrimi vaikai neturėtų valyti ir prižiūrėti prietaiso.

⚠ **ĮSPĖJIMAS.** Prietaisas ir pasiekiamos jo dalys naudojant įkaista. Priežiūra turi būti atlikta stengiantis neliesti įkaitusių dalių. Prietaisą reikia saugoti nuo jaunesnių nei 8 metų vaikų, jeigu jie nėra nuolat prižiūrimi.

⚠ Gamavimo metu nepalikite prietaiso be priežiūros. Jei prietaise galima naudoti zondą, naudokite tik šiai krosnei rekomenduotą temperatūros zondą. Priešingu atveju kyla gaisro pavojus.

⚠ Stenkitės neprisiliesti prie prietaiso drabužiais arba kitomis lengvai užsiliepsnojančiomis medžiagomis, kol visi prietaiso komponentai visiškai neatvės – kyla gaisro pavojus. Būkite atsargūs ruošdami riebius, aliejuotus patiekalus arba pildami alkoholinius gėrimus, nes gali kilti gaisras. Keptuves ir kitus indus imkite užsimovę apsaugines pirštines. Baigę gaminti maistą, prietaiso dureles atidarykite atsargiai, kad karštas oras arba garai pamažu išeitų, nes galite nudegti. Neuždenkite karšto oro išėjimo angų krosnelės priekyje, nes gali kilti gaisras.

⚠ Būkite atsargūs, kad neužkliūtumėte už atidarytų arba nuleistų orkaitės durelių.

LEISTINAS NAUDOJIMAS

⚠ **PERSPĖJIMAS:** Prietaisas nėra pritaikytas valdyti naudojant išorinį perjungimo įtaisą, pvz., laikmatį, arba atskirą nuotolinio valdymo sistemą.

⚠ Šis prietaisas skirtas naudoti namuose ir panašiose patalpose, pavyzdžiui: parduotuvių, biurų ir kitų įstaigų darbuotojų virtuvėse; gyvenamuosiuose namuose-ūkiuose; viešbučiuose, moteliuose, nakvynės vietose, kur patiekiami pusryčiai (angl. „Bed and Breakfast“), bei kitose apgyvendinimo įstaigose.

PERSKAITYKITE IR LAIKYKITĖS

⚠ Kitoks naudojimas draudžiamas (pvz., kambariams šildyti).

⚠ Šis prietaisas nėra skirtas profesionaliam naudojimui. Nenaudokite prietaiso lauke.

⚠ Prietaiso viduje ar greta jo nelaikykite sprogių arba degių medžiagų, nes gali kilti gaisras.

ĮRENGIMAS

⚠ Prietaisą perkelti ir įrengti turi du ar daugiau žmonių. Priešingu atveju galite susižeisti. Mūvėkite apsaugines pirštines, kai išpakuojate ir montuojate prietaisą. Priešingu atveju galite įsipjauti.

⚠ Įrengimą, prijungimo prie vandentiekio (jei yra) bei elektros tinklo darbus bei remontą turi atlikti kvalifikuotas technikas. Prietaisą remontuoti ar jo dalis keisti galima tik tuo atveju, jei tai nurodyta naudotojo vadove. Pasirūpinkite, kad montavimo vietoje nebūtų vaikų. Išpakavę prietaisą, patikrinkite, ar jis nebuvo pažeistas pervežimo metu. Jei kyla problemų, kreipkitės į prekybos atstovą arba artimiausią techninės priežiūros centrą. Įrengus prietaisą, pakuotės medžiagas (plastiką, polistireno dalis ir pan.) laikykite vaikams nepasiekiamoje vietoje, kad nekiltų uždusimo pavojus. Prieš vykdant bet kokius įrengimo darbus, prietaisą būtina išjungti iš elektros tinklo, kad nekiltų elektros šoko pavojus. Pasirūpinkite, kad montuojant, prietaisas nepažeistų maitinimo laido. Priešingu atveju gali kilti gaisro ar elektros šoko pavojus. Prietaisą įjungti galima tik baigus įrengimo darbus.

⚠ Spintelės pjovimo darbus atlikite prieš montuodami orkaitę į baldus ir gerai nuvalykite visas medienos drožles bei pjuvenas. Neužblokuokite minimalaus tarpo, esančio tarp stalviršio ir viršutinio orkaitės krašto. Galite nudegti.

Krosnelės iš polistireno putų pagrindo neimkite, kol nebūsire pasirengę jos montuoti.

⚠ Įrengus, prietaiso apačia turi būti neprieinama. Priešingu atveju kyla nudegimo pavojus.

⚠ Nemontuokite prietaiso už dekoratyvinių durelių – kyla gaisro pavojus.

ĮSPĖJIMAI DĖL ELEKTROS

⚠ Duomenų plokštelė yra orkaitės priekiniame krašte (matoma atidarius orkaitės dureles).

⚠ Prietaisą reikia sumontuoti taip, kad jį būtų galima išjungti iš elektros tinklo ištraukus maitinimo laidą kištuką arba iki elektros lizdo pagal sujungimų taisyklės sumontuotu daugiapoliu jungikliu ir prietaisas turi būti įžemintas pagal nacionalinius elektros saugos standartus.

⚠ Nenaudokite ilginamųjų laidų, tinklo lizdo skirstytuvų ir adapterių. Prietaisą įrengus, jo elektros komponentai turi būti nepasiekiami naudotojui. Prietaiso nenaudokite, jei jūsų

kūnas yra drėgnas arba esate basi. Šio prietaiso nenaudokite, jei pažeistas jo maitinimo laidas arba kištukas, jei prietaisas veikia netinkamai arba jei jis yra pažeistas ar buvo numestas.

⚠ Jei maitinimo laidas pažeistas, jį tokiu pačiu turi pakeisti gamintojas, jo įgaliojtas techninės priežiūros darbuotojas ar kitas kvalifikuotas asmuo – taip išvengsite elektros šoko pavojaus.

⚠ Jei reikia keisti maitinimo laidą, kreipkitės į įgaliojantį techninės priežiūros centrą.

VALYMAS IR PRIEŽIŪRA

⚠ **ĮSPĖJIMAS.** Prieš atlikdami bet kokius techninės priežiūros darbus, prietaisą išjunkite ir atjunkite nuo elektros tinklo, kad nekiltų elektros smūgio pavojus; jokių būdų nenaudokite valymo garais įrenginių – kyla elektros smūgio pavojus.

⚠ Valydami krosnelės durelių stiklą nenaudokite aštrių valiklių ar metalinių gremžtukų, nes jie gali subraižyti paviršių ir dėl to stiklas gali sutrūkti.

⚠ Prieš pradėdami bet kokius valymo arba techninės priežiūros darbus, įsitikinkite, ar prietaisas visiškai atvėsęs. - nudegimų pavojus.

⚠ **ĮSPĖJIMAS.** Prieš keisdami lemputę prietaisą išjunkite, kad nekiltų elektros šoko pavojus.

PAKAVIMO MEDŽIAGŲ IŠMETIMAS

Pakavimo medžiagos yra 100 % perdirbamos ir pažymėtos perdirbimo simboliu . Todėl įvairias pakuotės medžiagas reikia išmesti labai atsakingai ir griežtai laikantis vietos institucijų reglamentų, reguliuojančių atliekų išmetimą.

BUITINIŲ PRIETAISŲ ŠALINIMAS

Šis prietaisas pagamintas naudojant perdirbamas arba pakartotinai naudojamas medžiagas. Prietaisą išmeskite paisydami vietos atliekų išmetimo reglamentų. Dėl išsamesnės informacijos apie buitinių elektrinių prietaisų apdorojimą, utilizavimą ir perdirbimą kreipkitės į įgaliojantį vietos instituciją, buitinių atliekų surinkimo įmonę arba parduotuvę, kurioje pirkote prietaisą. Šis prietaisas paženklintas pagal Europos direktyvos 2012/19/ES dėl elektros ir elektronikos įrangos atliekų (EEJA) reikalavimus ir pagal elektros ir elektronikos įrangos atliekų 2013 m. reikalavimus (pataisas).

Tinkamai utilizuodami šį gaminį apsaugosite aplinką ir sveikatą nuo galimo neigiamo poveikio.

Šis  ant prietaiso arba pridėdamų dokumentų esantis simbolis nurodo, kad su šiuo prietaisu negalima elgtis kaip su buitinėmis šiukšlėmis. Jį reikia atiduoti į atitinkamą surinkimo skyrių, kad elektros ir elektronikos įranga būtų perdirbta.

ENERGIJOS TAUPYMO PATARIMAI

Orkaitę įkaitinkite tik tuo atveju, jei tai atlikti nurodyta gaminio aprašo lape esančioje gaminimo lentelėje arba patiekalo recepte. Naudokite tamsiai lakuotas arba emaliu padengtas kepimo formas, nes jos geriau sugeria karštį. Patiekalai, kuriuos reikia ilgiau gaminti, toliau bus gaminami net ir išjungus orkaitę.

EKOLOGIŠKO PROJEKTAVIMO PRINCIPAI

Šis prietaisas atitinka: ekologinio projektavimo reikalavimus, numatytus Europos reglamente Nr. 66/2014; energijos vartojimo efektyvumo ženklavimo reglamentą 65/2014; ekologinio projektavimo reikalavimus su energija susijusiems gaminiams ir energijos informacijos (pataisa) (išėjimas iš ES) 2019 m. reglamentą, vadovaujantis Europos standartu EN 60350-1.

KASDIENIO NAUDOJIMO VADOVAS



DĖKOJAME, KAD ĮSIGIJOTE WHIRLPOOL GAMINĮ

Kad gautumėte visapusišką pagalbą ir palaikymą, savo prietaisą užregistruokite svetainėje www.whirlpool.eu/register



Saugos instrukcijas bei naudojimo ir priežiūros vadovą galite atsisiųsti apsiankę mūsų svetainėje docs.whirlpool.eu ir įvykdę šios brošiūros nugarėlėje pateikiamus nurodymus.



Prieš naudodamiesi gaminiu, atidžiai perskaitykite saugos instrukcijas.

GAMINIO APRAŠYMAS

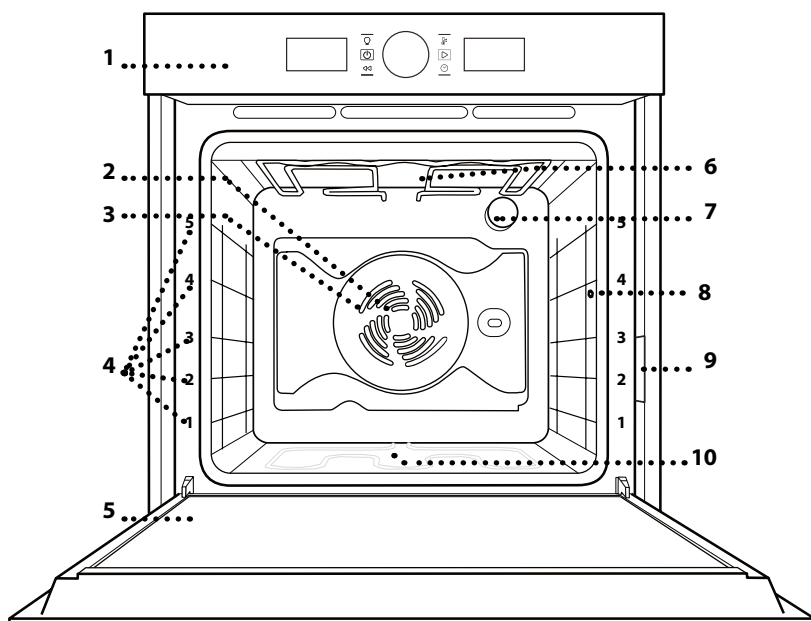

1. Valdymo skydelis
2. Ventilatorius
3. Žiedinis kaitinimo elementas (nesimato)
4. Lentynų laikikliai (lygis nurodytas orkaitės priekyje)
5. Durelės
6. Viršutinis kaitinimo elementas / keptuvas
7. Lempa
8. Mėsos zondo įsmeigimo vieta (jei yra)
9. Duomenų lentelė (nenuimkite)
10. Apatinis kaitinamasis elementas (nesimato)

VALDYMO SKYDELIS

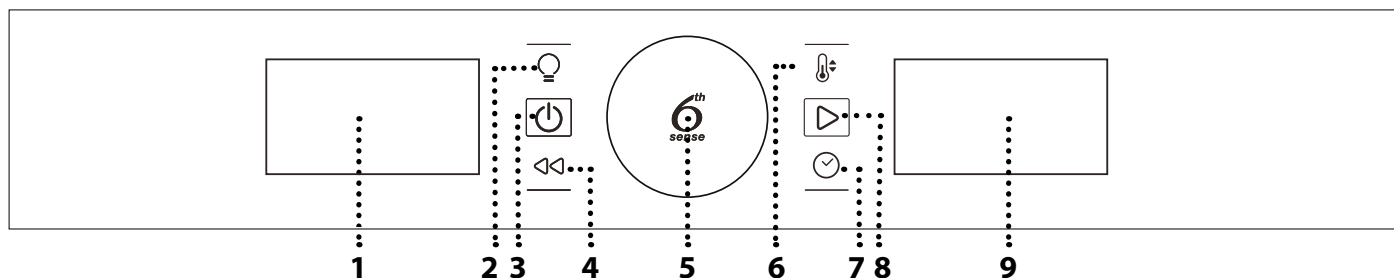

1. KAIRYSIS EKTRANAS

2. LEMPUTĖ

Įjungia išjungia lemputę.

3. ON / OFF

Naudojama įjungti arba išjungti orkaitę ir sustabdyti funkciją.

4. ATGAL

Grįžimas į ankstesnį meniu konfigūruojant nustatymus.

5. SUKAMA RANKENĖLĖ / „6TH SENSE“ MYGTUKAS

Pasukite šią rankenėlę norėdami pereiti per funkcijas ir nustatyti visus gaminimo parametrus. Paspauskite  ir pasirinkite, nustatykite, pasiekite ir patvirtinkite funkcijas arba parametrus, kad būtų pradėta gaminimo programa.

6. TEMPERATŪRA

Naudojama nustatyti temperatūrą.

7. LAIKAS

Naudojama nustatyti ar keisti laiką ir reguliuoti gaminimo laiką.

8. PALEIDIMAS

Naudojama įjungiant funkcijas ir patvirtinant nustatymus.

9. DEŠINYSIS EKTRANAS

PRIEDAI

GROTELĖS

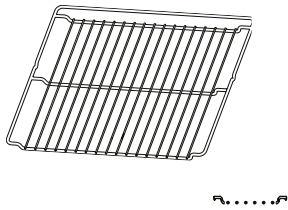

MĖSOS ZONDAS

(TIK TAM TIKRUOSE MODELIOUSE)

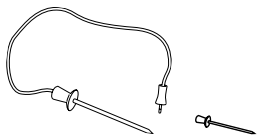

SURINKIMO PADĖKLAS

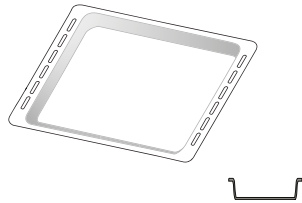

KEPIMO SKARDA

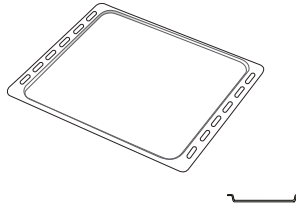

SLANKIOJANČIOS GROTELĖS (TIK TAM TIKRUOSE MODELIOUSE)

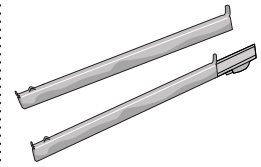

Priedų skaičius gali skirtis atsižvelgiant į įsigytą modelį.
Kitų priedų galima nusipirkti atskirai techninės priežiūros centre.

GROTELIŲ IR KITŲ PRIEDŲ ĮSTATYMAS

Įstatykite grotelės horizontaliai ir stumkite jas išilgai skersinių grotelių. Įsitinkite, kad aukštesnis grotelių kraštas yra nukreiptas į viršų.

Kitus priedus, pvz., surinkimo padėklą ir kepimo skardą, dėkite taip pat kaip ir grotelės.

SLANKIOJANČIŲ GROTELIŲ ĮSTATYMAS (JEI YRA)

Nuimkite skersines orkaitės grotelės ir apsaugines plastikines dalis nuo slankiojančių grotelių.

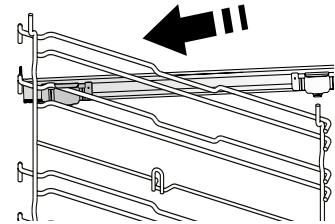

Viršutinį grotelių fikсаторių pritvirtinkite prie skersinių grotelių ir nustumkite jį iki galo. Į tą padėtį nuleiskite ir kitą fikсаторių.

Laikiklius įstatykite tvirtai paspausdami apatinę fikсatoriaus dalį. Patikrinkite, ar skersinės grotelės gali judėti laisvai. Tuos pačius veiksmus su skersinėmis grotelėmis atlikite kitoje pusėje ir tame pačiame lygmenyje.

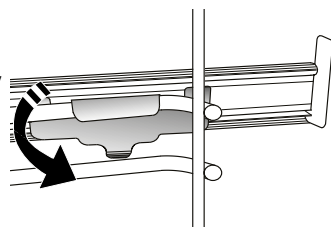

Atkreipkite dėmesį: slankiojančias grotelės galima įstatyti bet kuriame lygmenyje.

GROTELIŲ LAIKIKLIŲ IŠĖMIMAS IR ĮSTATYMAS.

Vadovaudamiesi paveikslėliais išimkite šonines atramas ir (jei yra) išukite jas laikančias veržles.

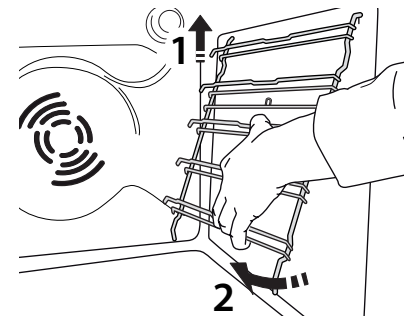
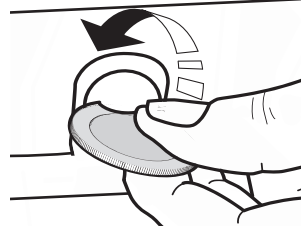
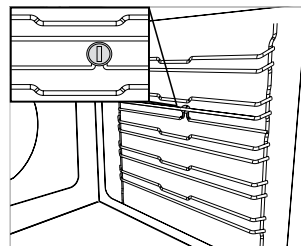

Norėdami įstatyti lentynų laikiklius, pirmiausia įstatykite juos į viršutinę tvirtinimo vietą. Laikydami pakeltas stumkite jas į orkaitės kamerą, tada nuleiskite į apatinę įstatymo vietą.

FUNKCIJOS



TRADICINIS GAMINIMAS

Bet kokio patiekalo gaminimas tik ant vienos lentynos.



KEPINIMAS

Naudojama ant grotelių kepti didkepsnius, kebabus ir dešreles, gaminti daržoves ir užkepėles ar paskrudinti duoną. Jei mėsą kebate ant grotelių, naudokite skysčių surinkimo padėklą, kuriame susirinktų patiekalo sultys: Skysčių surinkimo skardą įstatykite bet kuriame lygmenyje po grotelėmis ir įpilkite į ją 500 ml geriamojo vandens.



PRIVERSTINIO ORO SRAUTAS

Keliems patiekalams, kuriems reikalinga ta pati gaminimo temperatūra, ant kelių (daugiausia trijų) lentynų gaminimas tuo pačiu metu. Šią funkciją galima naudoti įvairiems patiekalams gaminti – maisto kvapai nepersiduoda iš vieno maisto į kitą.



KONVEKČINIS KEPIMAS

Tinka gaminant mėsą, kepant pyragus su įdaru ar įdarytas daržoves tik ant vienos lentynos. Gaminamam maistui neleidžia išdžiūti kintamas oro srautas.



„6th SENSE“ FUNKCIJOS



TROŠKINIMAS

Ši funkcija automatiškai parenka optimaliausią temperatūrą ir gaminimo būdą patiekalams iš makaronų.



MĖSA

Ši funkcija automatiškai parenka optimaliausią temperatūrą ir gaminimo būdą mėsai. Kad gaminamas maistas per daug neišsausėtų, veikiant šiai funkcijai retkarčiais įjungiamas ventiliatorius, kuris veikia nedideliu greičiu.



DIDELIŲ GABALŲ KEPIMAS

^{XL} Funkcija automatiškai parenka geriausią gaminimo režimą ir temperatūrą dideliems mėsos gabalams (daugiau nei 2,5 kg) kepti. Rekomenduojama gaminimo metu mėsą apversti, kad ji tolygiai apskrustų. Naudinga mėsą kartkartėmis aplaistyti, kad ji neišdžiūtų.



DUONA

Ši funkcija automatiškai parenka optimaliausią temperatūrą ir gaminimo būdą visų tipų duonai.



PICA

Ši funkcija automatiškai parenka optimaliausią temperatūrą ir gaminimo būdą visų tipų picai.



PYRAGAIČIAI

Ši funkcija automatiškai parenka optimaliausią temperatūrą ir gaminimo būdą visų tipų kepiniams.



SPECIALIOSIOS FUNKCIJOS



SPARTUSIS ĮKAITINIMAS

Naudojama greitai įkaitinti orkaitę. Pasibaigus įkaitinimo etapui orkaitė automatiškai naudos įprasto kepimo funkciją. Prieš sudedant maistą į orkaitę, palaukite, kol baigsis įkaitinimo etapas.



INTENSYVUS KEPINIMAS

Didelių mėsos gabalų (kojų, jautienos ir vištienos kepsnių) kepimas. Rekomenduojama įstatyti skysčių surinkimo padėklą, kuriame susirinktų patiekalo sultys: Skysčių surinkimo skardą įstatykite bet kuriame lygmenyje po grotelėmis ir įpilkite į ją 500 ml geriamojo vandens. Pasirinkus šią funkciją, galima naudoti kepimo iešmą (jei yra).



EKO PRIVERSTINIO ORO SRAUTAS

Tinka gaminant didelius mėsos gabalus su įdaru ir mėsos filė ant vienos lentynėlės. Gaminamam maistui neleidžia išdžiūti kintamas oro srautas. Jei naudojama ši EKO funkcija, gaminimo metu lemputė lieka išjungta. Kai naudojate EKO ciklą ir norite optimizuoti energijos sąnaudas, orkaitės durelių nederėtų varstyti gaminimo metu.



ŠILUMOS PALAIKYMAS

Palaikyti ką tik paruoštą maistą karštą ir traškų.



KILDINIMAS

Optimalus saldžios arba pikantiškos tešlos kildinimas. Kad tešla nesubliūkštų, funkcijos neįjunkite, jei orkaitė vis dar karšta pasibaigus kepimo ciklui.



SMART CLEAN

(TIK TAM TIKRUOSE MODELIOSE)
Valymo ciklo metu specialiai išleidžiami žemos temperatūros garai, kad galėtumėte be vargo pašalinti nešvarumus ir maisto likučius. Orkaitėje išpilkite 200 ml vandens ir įjunkite šią funkciją, kai orkaitė šalta.

* Energijos klasės etiketei nurodoma funkcija pagal reglamentą 65/2014/EB

PRIEŠ NAUDODAMI PRIETAISĄ PIRMĄ KARTĄ

1. NUSTATYKITE LAIKĄ

Pirmą kartą įjungus orkaitę, jums reikės nustatyti laiką.



Mirksės du valandoms skirti skaitmenys. Sukdami rankenėlę nustatykite valandas, o paspausdami patvirtinkite.



Ekране mirksės du minutėms skirti skaitmenys. Sukdami rankenėlę nustatykite minutes, o paspausdami patvirtinkite.

Atkreipkite dėmesį: Jei vėliau norėsite pakeisti laiko nustatymus, nuspauskite ir apie vieną sekundę palaikykite , kai orkaitė yra išjungta, tada pakartokite anksčiau aprašytus veiksmus.

Atsinaujinus elektros tiekimui, gali tekti nustatyti laiką dar kartą.

2. NUSTATYMAI

Jei reikia, galite pakeisti numatytuosius temperatūros matavimo vienetus (°C) ir srovę (16 A).

Kai orkaitė išjungta, paspauskite ir palaikykite 5 sek. .



Sukite pasirinkimo rankenėlę ir pasirinkite matavimo vienetus, o paspausdami patvirtinkite.

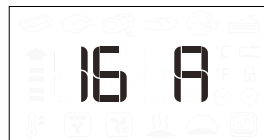

Sukite pasirinkimo rankenėlę ir pasirinkite vardinę srovę, o paspausdami patvirtinkite.

Atkreipkite dėmesį: Orkaitė užprogramuota vartoti elektros galią, suderinamą su namų tinklo parametrais, bet neviršyti 3 kW (16 A). Jei jūsų namuose vartojama mažesnės galia, jums reikės sumažinti šią reikšmę (13 A).

3. ĮKAITINKITE ORKAITĘ

Iš naujos orkaitės gali skliti nuo gamybos likęs kvapas. Tai visiškai normalu.

Kad pasišalintų gamybos metu likę kvapai, prieš pradėdant gaminti maistą, rekomenduojama įkaitinti tuščią orkaitę.

Tik prieš tai iš orkaitės išimkite kartonines apsaugines dalis, apsauginę plėvelę ir priedus.

Orkaitę rekomenduojama įkaitinti iki 200 °C ir palikti veikti apytikriai vieną valandą, įjungus kepimo funkciją su oro srautu (pvz., „Priverstinio oro srautas“ ar „Konvekcinis kepimas“).

Laikydami nurodymų teisingai nustatykite funkciją.

Atkreipkite dėmesį: panaudojus prietaisą pirmą kartą, rekomenduojama išvėdinti kambarį.

KASDIENIS NAUDOJIMAS

1. PASIRINKITE FUNKCIJĄ

Kai orkaitė išjungta, ekrane rodomas tik laikas.

Palaikykite nuspaudę ir įjunkite orkaitę.

Sukite rankenėlę ir kairėje ekrano pusėje peržiūrėkite galimas pagrindines funkcijas. Pasirinkite vieną ir paspauskite .

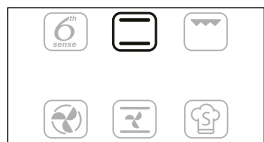

Jei norite pasirinkti papildomą funkciją (kai tai įmanoma), pasirinkite pagrindinę funkciją ir paspauskite , kad patvirtintumėte ir pereitumėte į funkcijos meniu.

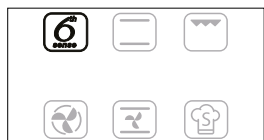

Sukite rankenėlę ir dešinėje ekrano pusėje peržiūrėkite galimas papildomas funkcijas. Pasirinkite vieną ir paspauskite , kad patvirtintumėte.

2. NUSTATYKITE FUNKCIJĄ

Pasirinkę reikiamą funkciją, galite pakeisti jos nustatymus. Ekране pasirodys nustatymai, kuriuos galima keisti eilės tvarka.

TEMPERATŪRA / KEPINTUVO LYGIS



Kai ekrane mirksi piktograma °C/°F, sukdami rankenėlę pakeiskite vertę, tada paspauskite , kad patvirtintumėte, ir toliau tęskite nustatymų keitimą (jei yra).

Tuo pačiu metu galite nustatyti ir kepinimo lygį (3 = aukštas, 2 = vidutinis, 1 = žemas).



Atkreipkite dėmesį: Jei funkcija jau veikia, temperatūrą ar kepinimo lygį galite pakeisti paspausdami arba pasukdami rankenėlę.

LAIKAS



Kai ekrane mirksi piktograma , naudodamiesi reguliavimo rankenėle nustatykite reikiamą gaminimo laiko trukmę, tada paspausdami patvirtinkite.

Jei gaminimo procesą ketinate valdyti patys, gaminimo laiko nustatyti nereikia. Spausdami patvirtinkite ir įjunkite funkciją.

Šiuo atveju gaminimo pabaigos laiko programuojant atidėtą paleidimą nustatyti negalėsite.

Atkreipkite dėmesį: Paspausdami galėsite reguliuoti gaminimo metu nustatytą gaminimo laiką: Sukdami rankenėlę pakeiskite valandas, o paspausdami patvirtinkite.

GAMINIMO PABAIGOS LAIKO NUSTATYMAS / ATIDĖTAS PALEIDIMAS

Naudojant daugelį funkcijų ir nustačius gaminimo laiką galima atidėti funkcijos paleidimą užprogramavus gaminimo pabaigos laiką.

Jei galima keisti gaminimo pabaigos laiką, ekrane bus rodomas apytikris funkcijos gaminimo pabaigos laikas ir mirksės piktograma .



Jei reikia, sukdami rankenėlę nustatykite pageidaujama gaminimo pabaigos laiką, tada paspausdami patvirtinkite ir įjunkite funkciją. Sudėkite maistą į orkaitę ir uždarykite dureles: Praėjus nustatytam laikui, funkcija įsijungs automatiškai, kad gaminimas būtų baigtas jūsų nustatytu laiku.



Atkreipkite dėmesį: Naudojant atidėto paleidimo pradžios laiko programavimo funkciją orkaitės įkaitinimo fazė išjungiama. Orkaitė pamažu pasieks reikiamą temperatūrą, todėl gaminimo laikas bus šiek tiek ilgesnis nei nurodyta gaminimo lentelėje.

Laukimo metu naudodamiesi rankenėle galite pakeisti užprogramuotą gaminimo pabaigos laiką.

Spausdami arba pakeiskite temperatūros ir gaminimo laiko nustatymus. Paspauskite ir patvirtinkite, kai baigsite.

Atkreipkite dėmesį: Pradžios atidėjimo funkcija neveikia naudojant kepinimo ant grotelių ir intensyvaus kepinimo funkcijas.

3. ĮJUNKITE FUNKCIJĄ

Pritaikę reikiamus nustatymus paspauskite ir suaktyvinkite funkciją.

Jei norite pristabdyti šiuo metu aktyvią funkciją, bet kuriuo metu paspauskite ir palaikykite .

4. ĮKAITINIMAS

Kai kurios funkcijos naudoja įkaitinimo fazę: Kai funkcija jau veikia, ekrane rodoma, kaip vykdomas įkaitinimas.

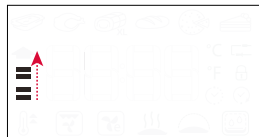

Pasibaigus šiai fazei, pasigirs garso signalas, o ekrane bus rodoma, kad orkaitė pasiekė nustatytą temperatūrą.



Tada atidarykite dureles, sudėkite maistą į orkaitę, uždarykite dureles ir pradėkite gaminti paspausdami .

Atkreipkite dėmesį: jei maistą įdėsite į orkaitę dar nepasibaigus įkaitinimo procesui, galite nusivilti gaminimo rezultatu.

Jei įkaitinimo fazės metu atidarysite dureles, įkaitinimas bus pristabdytas.

Į bendrąjį gaminimo laiką nėra įtraukta įkaitinimo fazė.

Naudodamiesi rankenėle jūs galite bet kada pakeisti temperatūrą.

5. KEPIMO PABAIGA

Pasigirs garso signalas, o ekrane bus rodoma, kad gaminimas baigtas.



Jei norite pratęsti gaminimo laiką nekeisdami nustatymų, sukite rankenėlę ir nustatykite naują gaminimo laiką bei paspauskite .

„6th SENSE“ FUNKCIJOS

TEMPERATŪROS ATSTATYMAS

Jei gaminimo metu sumažėja orkaitės temperatūra, nes buvo atidarytos durelės, naudojant specialią funkciją galima atstatyti orkaitės temperatūrą. Kol bus vėl bus pasiekta nustatyta temperatūra, ekrane bus rodoma gyvatės animacija.

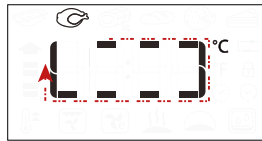





Vykdomo užprogramuoto gaminimo ciklo metu gaminimo laikas padidėja tiek, kiek buvo atidarytos orkaitės durelės.

SPECIALIOSIOS FUNKCIJOS

SMART CLEAN

Jei norite suaktyvinti „Smart Clean“ funkciją, esant šaltai orkaitei, ant dugno užpilkite 200 ml vandens ir uždarykite dureles.

Pasirinkite specialias funkcijas , sukdami rankenėlę pasirinkite  iš pateikiamo meniu, o tada paspauskite  ir patvirtinkite.

Paspauskite  ir pradėkite valymo ciklą iš karto, arba paspauskite  ir nustatykite pabaigos laiką / atidėtą paleidimą.

Pasibaigus ciklui palaukite kol orkaitė atvės, tada iššluostykite likusį vandenį ir pradėkite ją valyti šiltu vandeniu sudrėkinta kempine (valymo rezultatai nebus geri, jei užtruksite daugiau nei 15 minučių).

Atkreipkite dėmesį: negalima nustatyti valymo ciklo trukmės ir temperatūros

MĖSOS ZONDO NAUDOJIMAS (JEI YRA)

Pridedamu mėsos zondų kepdami galite tiksliai išmatuoti vidinę maisto temperatūrą.

Mėsos zondą galima naudoti tik veikiant tam tikroms kepimo funkcijoms (standartinei, priverstinio oro srauto, standartinio kepimo, intensyvaus kepintuvo, „6th Sense“ mėsos kepimo ir „6th Sense Maxicooking“).

Norint pasiekti geriausių gaminimo rezultatų, labai svarbu tiksliai įdėti zondą. Iki galo įstatykite zondą ten, kur daugiausia mėsos, toliau nuo kaulų ir riebalų.

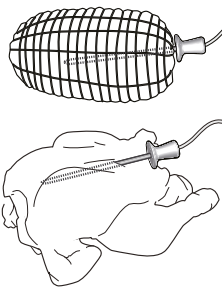

Gaminant paukštieną, zondas turėtų būti įkišamas įstrižai, į krūtinės vidurį, kad jo galiukas neliktų ertmėje. Jeigu mėsa netolygaus storio, prieš išimdami iš orkaitės patikrinkite, ar ji gerai iškepė. Zondo galą įkiškite į skylę, esančią dešinėje orkaitės ertmės sienelėje.







Kai mėsos zondas įstatomas orkaitės viduje, pasigirsta signalas, o ekrane parodoma piktograma ir nustatyta temperatūra.

Jei mėsos zondą įstatysite pasirinkdami funkciją, ekrane bus rodoma numatytoji mėsos zondo temperatūra.



Paspauskite , kad įjungtumėte nustatymus. Pasukite rankenėlę ir nustatykite numatytą mėsos zondo temperatūrą. Paspauskite  ir patvirtinkite. Pasukite rankenėlę ir nustatykite orkaitės temperatūrą.



Paspauskite  arba , kad patvirtintumėte ir paleistumėte kepimo ciklą. Vykdamas kepimo ciklą ekrane rodoma numatoma mėsos zondo temperatūra. Kai mėsoje pasiekama numatoma temperatūra, kepimo ciklas sustabdomas, o ekrane parodoma „End“ (Baigta). Jei ekrane pasirodžius pranešimui „End“ (Baigta) norite pradėti gaminimą iš naujo, sukdami rankenėlę galite sureguliuoti numatomą mėsos zondo temperatūrą (kaip aprašyta anksčiau). Paspauskite  arba , kad patvirtintumėte ir pradėtumėte gaminimo ciklą iš naujo.

Atkreipkite dėmesį: jei gaminimo ciklo metu naudojamas zondas, galima pasukti rankenėlę ir pakeisti numatytą mėsos zondo temperatūrą. Paspauskite  ir sureguliuokite orkaitės temperatūrą.

Mėsos zondą įstatyti galima bet kada, net ir vykdamas kepimo ciklą. Tokiu atveju būtina iš naujo nustatyti kepimo funkcijos parametrus.

Jei mėsos zondas nėra tinkamas naudoti su tam tikra funkcija, orkaitė išjungs kepimo ciklą ir pasigirs įspėjamas signalas. Tokiu atveju atjunkite mėsos zondą arba paspauskite , kad nustatytumėte kitą funkciją. Pradžios atidėjimo ir įkaitinimo funkcijos negali būti naudojamos su mėsos zondų.

MYGTUKŲ UŽRAKTAS

Jei norite užrakinti mygtukus, paspauskite ir palaikykite 5 sek. .



Pakartokite šį veiksma, kai norėsite mygtukus atrakinti.

Atkreipkite dėmesį: Mygtukų užraktą galima suaktyvinti ir gaminimo metu.

Saugumo sumetimais orkaitę galima išjungti bet kada palaikius nuspaustą mygtuką .

PATARIMAI

KAIP NAUDOTIS GAMINIMO LENTELE

Lentelėje nurodyta tinkamiausia funkcija, priedai ir lygis, naudotinas gaminant įvairius patiekalus. Gaminimo laikas prasideda nuo laiko, kai produktas įdedamas į orkaitę, neįskaitant įkaitinimo laiko (jei jis reikalingas). Gaminimo temperatūros ir laiko vertės yra tik orientacinės, jos priklauso nuo maisto kiekio ir naudojamų priedų tipo. Pradžioje naudokite mažiausias rekomenduojamas vertes ir, jei maistas nepakankamai iškepęs, naudokite didesnes vertes. Naudokite pateikiamus priedus ir rekomenduojame naudoti tamsaus metalo kepimo skardas ir orkaitės padėklus. Taip pat galite naudoti karščiui atsparius arba molinius indus, tačiau nepamirškite, kad tada gaminimo laikas bus šiek tiek ilgesnis.

KELIŲ PATIEKALŲ GAMINIMAS VIENU METU

Naudodami „Priverstinio oro srauto“ funkciją, patiekalus, kuriems reikalinga ta pati temperatūra, galite gaminti vienu metu (pavyzdžiui: žuvį ir daržoves), naudodami skirtingas lentynas. Patiekalą, kurį reikia gaminti trumpiau, išimkite, o patiekalą, kurį reikia gaminti ilgiau, palikite orkaitėje.

MĖSA

Naudokite bet kurį orkaitės padėklą arba karščiui atsparią lėkštę, tinkamą mėsos gabalo, kurį kepsite, dydžiui. Jei ke pate kepsnį, į prikaistuvio apačią geriausiai įpilti sultinio ir gaminimo metu mėsą subadyti, kad ji prisipildytų aromato. Atminkite, kad gaminimo metu susidaro garai. Kai kepsnys bus iškepęs, 10–15 minučių jį palikite orkaitėje arba suvynioję į aliuminio foliją.

Jeigu mėsą norite kepti ant grotelių, parinkite vienodo storio pjaustinius, kad jie visi vienodai iškeptų. Labai storus mėsos gabalus reikia kepti ilgiau. Tam, kad mėsos išorė nesudegtų, grotelių lentyną perkelti į žemesnį lygį, kad maistas būtų toliau nuo kepintuvo. Praėjus dviem trečdaliams gaminimo laiko, mėsą apverskite. Atidarydami dureles būkite atsargūs, nes gali išsiveržti garai.

Norint surinkti gaminimo metu susidariusias sultis, rekomenduojama tiesiai po grotelėmis, ant kurių dedamas maistas, padėti surinkimo padėklą, kuriame įpilta pusė litro vandens. Prireikus, vandens papildykite.

DESERTAI

Skanius desertus gaminkite tik vienoje lentynoje naudodami konvecinę funkciją.

Naudokite tamsaus metalo kepimo skardas ir jas visada dėkite ant pateikiamos grotelių lentynos. Jei norite gaminti keliose lentynose, pasirinkite priverstinio oro srauto funkciją ir kepimo skardas ant lentynų išdėliokite nevienodai, kad karšto oro cirkuliacija būtų optimali.

Kai norite patikrinti, ar mielinės tešlos pyragas iškepė, į pyrago centrą įsmeikite medinį dantų krapštuką. Jei krapštuką ištraukus jis yra švarus, tai reiškia, kad pyragas iškepęs.

Jeigu naudojate neprisvylančias kepamašias skardas, kraštų netepkite sviestu, nes gali būti, kad pyragas kraštuose pakils nevienodai.

Jeigu kepamas kepinys iškyla, kitą kartą kepkite žemesnėje temperatūroje ir pilkite mažiau skysčio arba geriau išmaišykite mišinį. Desertams su drėgnu įdaru (sūrio pyragams arba vaisių pyragams) naudokite konvecinio kepimo funkciją. Jei pyrago apačia šlapia, lentyną perkelti į žemesnį lygį ir, prieš dėdami įdarą, pyrago apačią pabarstykite duonos arba biskvito trupiniais.

















































































PICA

Padėklus sutepkite nedideliu riebalų kiekiu, kad picos pagrindas būtų traškus. Praėjus dviem trečdaliams gaminimo laiko, picą pabarstykite mocarelos sūriu.

TEŠLOS KILDINIMAS

Prieš tešlą dedant į orkaitę, ją pravartu uždengti drėgnu audiniu. Naudojant šią funkciją, tešlos kildinimo trukmė sutrumpėja maždaug trečdaliu, palyginti su kildinimu kambario temperatūroje (20-25 °C). Pvz., 1 kg picos tešlos kildinamas apie valandą.

KEPIMO SĄLYGŲ LENTELĖ

RECEPTAS	FUNKCIJA	ĮKAITINIMAS	TEMPERATŪRA (°C)	GAMINIMO LAIKAS (min.)	LYGIS IR PRIEDAI
Mieliniai pyragai / Biskvitiniai pyragaičiai		-	170	30-50	2 
		Taip	160	30-50	2 
		Taip	160	30-50	4 1  
Pyragai su įdaru (sūrio pyragas, štrudelis, obuolių pyragas)		-	160-200	30-85	3 
		Taip	160-200	35-90	4 1  
Sausainiai / Pyragėliai		-	160-170	20-40	3 
		Taip	150 - 160	20-40	3 
		Taip	150 - 160	20 - 40	4 1  
Bandelės su įdaru		-	180-200	30-40	3 
		Taip	180-190	35-45	4 1  
		Taip	180-190	35 - 45*	5 3 1   
Orinukai		Taip	90	110-150	3 
		Taip	90	130-150	4 1  
		Taip	90	140 - 160*	5 3 1   
Pica (plonapadė, storapadė, itališka duonelė)		-	220-250	20-40	2 
		Taip	220-240	20-40	4 1  
		Taip	220-240	25 - 50*	5 3 1   
Duonos kepalas 0,5 kg		-	180-220	50-70	2 
Duonelė		-	180-220	30-50	3 
Duona		Taip	180-220	30-60	4 1  
Užšaldyta pica		-	250	10-20	2 
		Taip	250	10-20	4 1  
Pikantiški pyragai (daržovių pyragai, apkepai su įdaru)		Taip	180-190	45-60	2 
		Taip	180-190	45-60	4 1  
		Taip	180-190	45 - 70*	5 3 1   
Užkandėlės / sluoksniuotos tešlos krekeriai		Taip	190-200	20-30	3 
		Taip	180-190	20-40	4 1  
		Taip	180-190	20 - 40*	5 3 1   
Lazanija / apkepas su sūriu arba vaisiais		-	190-200	40-65	3 
Kepti makaronai / makaronų vamzdeliai su įdaru		-	190-200	25-45	3 

RECEPTAS	FUNKCIJA	ĮKAITINIMAS	TEMPERATŪRA (°C)	GAMINIMO LAIKAS (min.)	LYGIS IR PRIEDAI
Aviena / Veršiena / Jautiena / Kiauliena 1 kg		-	190–200	60–90	3
Kepta kiauliena su paskrudusia odele 2 kg		-	170	110–150	2
Vištiena / Triušiena / Antiena 1 kg		-	200–230	50 - 80 **	3
Kalakutiena / Žąsiena 3 kg		-	190–200	90–150	2
Kepta žuvis / žuvis folijoje (filė, visa)		Taip	180–200	40–60	3
Įdarytos daržovės (pomidorai, cukinijos, baklažanai)		Taip	180–200	50–60	2
Skrebučiai		-	3 (aukštas)	3 - 6	5
Žuvies filė, kepsniai		-	2 (vid.)	20 - 30***	4 3
Dešrelės, kebabai, kiaulienos šonkauliukai, mėsainiai		-	2–3 (vidurinė – aukšta)	15 - 30***	5 4
Keptas viščiukas 1–1,3 kg		-	2 (vid.)	55–70**	2 1
Kepta jautiena (pusžalė) 1 kg		-	2 (vid.)	35–50**	3
Ėriuko koja / kojos		-	2 (vid.)	60–90**	3
Keptos bulvės		-	2 (vid.)	35–55**	3
Daržovių apkepas		-	3 (aukštas)	10 - 25	3
Visas patiekalas: Vaisių pyragas (5 lygis)/ lazanija (3 lygis)/ mėsa (1 lygis)		Taip	190	40–120*	5 3 1
Lazanija ir mėsa		Taip	200	50 - 120*	4 1
Mėsa ir bulvės		Taip	200	45 - 120*	4 1
Žuvis ir daržovės		Taip	180	30–50	4 1
Įdaryti dideli mėsos gabalai		-	200	80–120*	3
Mėsos pjausniai (triušis, viščiukas, ėriena)		-	200	50 - 120*	3

* Apytikris laikas: atsižvelgiant į skonį, maistą iš orkaitės galima išimti ir kitu metu.

** Praėjus dviem trečdaliams gaminimo laiko, maistą apverskite (jei reikia).

*** Praėjus pusei gaminimo laiko maistą apverskite

Atkreipkite dėmesį: „6th Sense“ funkcija „Pyragaičiai“ naudoja tik viršutinį ir apatinį kaitinimo elementus, be priverstinio oro srauto. Jai nereikia orkaitės įkaitinti.

FUNKCIJOS	Standartinis	Kepinimas	Intensyvus kepimas	Priverstinio oro srautas	Konvekcinis kepimas	Eko priverstinio oro srautas
AUTOMATINĖS FUNKCIJOS	Troškkinimas	Mėsa	Didelių gabalų kepimas	Duona	Pica	Pyragaičiai
PRIEDAI	Grotelės	Orkaitės padėklas arba pyrago forma ant grotelių lentynos	Skysčių surinkimo skarda / kepimo arba orkaitės padėklas ant grotelių lentynos	Skysčių surinkimo padėklas / kepimo skarda	Surinkimo padėklas su 500 ml vandens	

PRIEŽIŪRA IR VALYMAS

Prieš vykdami priežiūros arba valymo darbus, įsitikinkite, kad orkaitė atvėso.

Nenaudokite valymo garais įrangos.

Valydami nenaudokite abrazyvių šveitiklių arba abrazyvių / ėsdinančių valymo priemonių; jos gali pažeisti prietaiso paviršius.

Mūvėkite apsaugines pirštines.

Prieš vykdant bet kokius priežiūros darbus, orkaitę būtina atjungti nuo elektros tinklo.

IŠORINIAI PAVIRŠIAI

- Paviršius valykite drėgna mikropluošto šluoste. Jei paviršiai labai nešvarūs, užlašinkite kelis lašus neutralaus pH ploviklio. Nušluostykite sausa šluoste.
- Nenaudokite korozinių arba braižančių valiklių. Jei tokių medžiagų atsitiktinai patenka ant prietaiso, jas iš karto nuvalykite drėgna mirkopluošto šluoste.

ORKAITĖS VIDUS

- Kaskart panaudoję prietaisą, leiskite orkaitėi atvėsti, tada ją nuvalykite, kol ji dar šilta, kad pašalintumėte susikaupusius nešvarumus ir dėmes, atsiradusias nuo maisto likučių. Norėdami nuvalyti drėgno maisto gamavimo metu susidariusią kondensaciją, palaukite, kol orkaitė atvės, tada valykite šluoste ar kempine.

- Durelių stiklą valykite tinkamu skystu plovikliu.
- Įjungę „Smart Clean“ funkciją optimaliai nuvalykite vidinius paviršius (jei yra).
- Kad valyti būtų lengviau, orkaitės dureles galima išimti.
- Norint nuvalyti vidinę viršutinę orkaitės dalį, viršutinį keptuvos kaitinimo elementą galima nuleisti.

PRIEDAI

Panaudoję priedus, juos iš karto užmerkite vandenyje su plovikliu; jei jie karšti, juos suimkite mūvėdami orkaitės pirštines. Maisto likučius lengvai nuvalysite šepetėliu arba kempine.

KATALIZINIŲ ĮDĖKLŲ VALYMAS

(TIK TAM TIKRUOSE MODELIUOSE)

Šioje orkaitėje naudojami kataliziniai įdėklai, kurie palengvina kepimo skyriaus valymą, nes yra padengti specialia savaimė nusivalančia danga, kuri be viso to yra poringa ir geba sugerti riebalus ir nešvarumus.

Šie įdėklai tvirtinami prie skersinių grotelių. Jei pakeičiate skersinių grotelių padėtį ir vėl jas įstatote, įsitikinkite, kad viršutiniai kabliukai įstatyti į atitinkamas angas įdėkluose.

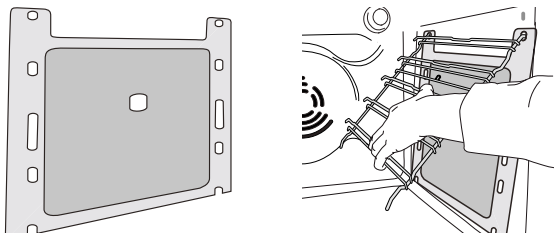

Norint suaktyvinti katalizinio įdėklo savaiminio valymosi savybes, orkaitę rekomenduojama įkaitinti iki 200 °C ir palikti veikti apytikriai vieną valandą, įjungus „Konvekcinio Kepimo“ funkciją. Tuo metu orkaitė turi būti tuščia.

Palaukite, kol prietaisas atvės, ir tik tada pašalinkite maisto likučius nebraižančia kempine.

Atkreipkite dėmesį: naudojant koroziją sukeliančias ar abrazyvias valymo priemones, kietus šepetėlius, puodų šveitiklius ar orkaitės purškiklius galima pažeisti katalizinių paviršių, dėl ko pablogės jo savaiminio valymosi savybės.

Dėl įdėklų pakeitimo kreipkitės į techninės priežiūros centrą.

LEMPUTĖS PAKEITIMAS

1. Nuo orkaitės atjunkite elektros maitinimą.
2. Atsukite lemputės gaubtelį, pakeiskite lemputę ir vėl prisukite gaubtelį.
3. Orkaitę prijunkite prie elektros tinklo.

Atkreipkite dėmesį: Naudokite tik 20–40 W/230 ~V, G9 tipo, T300 °C halogenines lemputes. Šio prietaiso viduje esanti lemputė skirta naudoti tik buitiniuose prietaisuose; ji netinka patalpų apšvietimui namuose (EB reglamentas 244/2009). Lempučių įsigysite mūsų techninės priežiūros centre.

– Jei naudojate halogenines lemputes, nelieskite jų plikomis rankomis, nes pirštų atspaudai gali jas pažeisti. Orkaitę galima naudoti tik pritvirtinus lemputės gaubtelį. Šiame gaminyje integruotas G klasės energijos naudojimo efektyvumo šviesos šaltinis.

NULEISKITE VIRŠUTINĮ KAITINIMO ELEMENTĄ (TIK TAM TIKRUOSE MODELIUOSE)

1. Išimkite šoninius lentynų laikiklius.

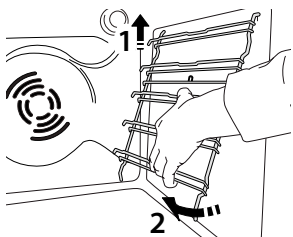

2. Truputį ištraukite kaitinamąjį elementą ir jį nuleiskite.

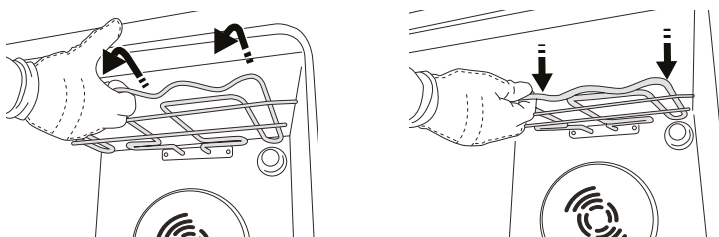

3. Norėdami kaitinamąjį elementą grąžinti į pradinę padėtį, jį kelkite šiek tiek traukdami į save; žiūrėkite, kad jis pasidėtų ant šoninių atramų.

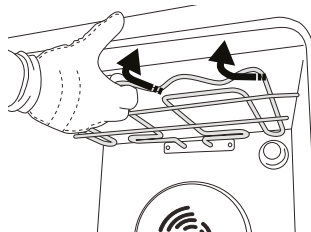

DURELIŲ IŠĖMIMAS IR ĮSTATYMAS

1. Kai norėsite išimti dureles, atidarykite jas iki galo ir nuleiskite laikomuosius įtaisus, kol jie atsilaisvins.

2. Uždarykite dureles.

Dureles laikykite tvirtai abiem rankom – nelaikykite suėmę už rankenos.

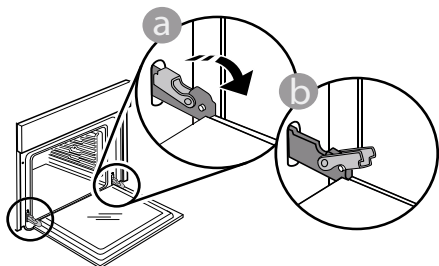

Išimkite dureles atlikdami jų uždarymo veiksmą ir šiek tiek patraukdami į viršų, kad išlaisvintumėte iš tvirtinimo vietas. Išimtas dureles paguldykite ant minkšto paviršiaus.

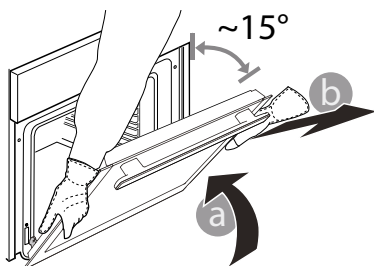

3. Įstatydami dureles pastumkite jas link orkaitės, sulygiuokite vyrių kabliukus tvirtinimo vietose ir užfiksuodami viršutinę dalį.

4. Nuleiskite dureles, tada atidarykite iki galo. Nuleiskite fikساتorius į pradinę padėtį; įsitikinkite, kad juos visiškai nuleidote.

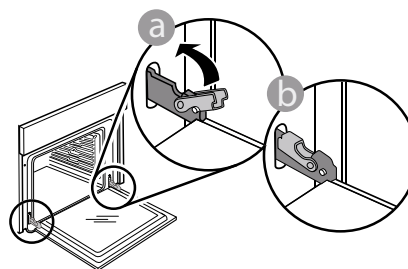

Atsargiai paspauskite ir patikrinkite, ar fikساتoriai yra tinkamoje padėtyje.

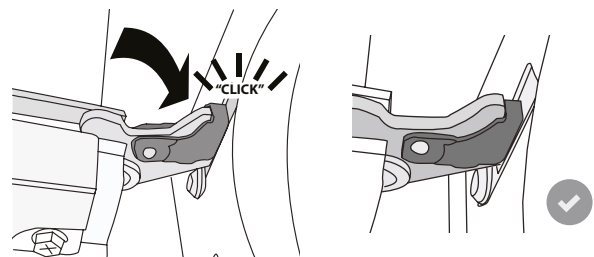

5. Pabandykite uždaryti dureles ir patikrinkite, ar jos lygiuojasi su valdymo skydeliu. Jei ne, pakartokite prieš tai aprašytus veiksmus. Dureles galima sugadinti, jei jos neatsidarinės tinkamai.

TRIKČIŲ ŠALINIMAS

Problema	Galima priežastis	Sprendimas
Orkaitė neveikia.	Netiekiamas maitinimas. Išjunkite iš elektros tinklo.	Patikrinkite, ar tinkle yra elektros energijos ir ar orkaitei prijungtas elektros maitinimas. Orkaitę išjunkite, vėl įjunkite ir patikrinkite, ar triktis nepašalinta.
Ekrane rodoma „F“ raidė su skaičiais ar raidėmis.	Programinės įrangos problema.	Kreipkitės į artimiausią techninės priežiūros centrą ir nurodykite skaičių po „F“ raidės.
Ekrane rodomas neaiškus tekstas ir atrodo, kad įrenginys yra sugedęs.	Nustatyta kita kalba.	Kreipkitės į artimiausią techninės priežiūros centrą.

GAMINIO APRAŠYMAS

 Gaminio duomenų lapą su šio prietaiso energijos sąnaudomis galite atsisiųsti iš „Whirlpool“ svetainės adresu **docs.whirlpool.eu**

KUR GAUTI NAUDOJIMO IR PRIEŽIŪROS VADOVĄ

>  Naudojimo ir priežiūros vadovą atsisiųskite svetainėje **docs.whirlpool.eu** (galite naudoti šį QR kodą) nurodę gaminio kodą.



> Taip pat galite kreiptis į techninės priežiūros centrą.

SUSISIEKIMAS SU TECHNINĖS PRIEŽIŪROS CENTRU

Visą kontaktinę informaciją rasite garantijos sąlygų lankstinuke. Techninės priežiūros centre būtina pateikti gaminio duomenų plokštelėje nurodytus kodus.

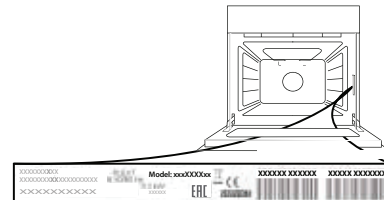

DROŠĪBAS NORĀDĪJUMI

Pirms ierīces lietošanas izlasiet šos drošības norādījumus. Saglabājiet šos norādījumus turpmākām uzziņām.

Šī rokasgrāmata un pati ierīce sniedz svarīgus drošības brīdinājumus, kas ir jāizlasa un vienmēr jāievēro. Ražotājs neuzņemas atbildību par bojājumiem, kas radušies nepiemērotas lietošanas vai nepareizu vadības elementu iestatīšanas dēļ.

⚠ **Ļoti maziem bērniem (0–3 gadi) jāatrodas drošā attālumā no ierīces. Maziem bērniem (3–8 gadi) jāatrodas drošā attālumā no ierīces, ja vien tie netiek nepārtraukti uzraudzīti. Bērni no 8 gadu vecuma un personas ar fiziskiem, jušanas vai garīgiem traucējumiem vai bez pieredzes un zināšanām var lietot šo ierīci, ja tās tiek uzraudzītas vai instruētas par ierīces drošu lietošanu un izprot ar to saistītos riskus. Bērni nedrīkst spēlēt ar ierīci. Ierīces tīrīšanu un apkopi nedrīkst veikt bērni bez pieaugušo uzraudzības.**

⚠ **BRĪDINĀJUMS!** Lietošanas laikā ierīce un tās atklātās daļas uzkarst. Ievērojiet piesardzību, lai nepieskartos sildelementiem. Bērniem līdz 8 gadu vecumam ir jāatrodas drošā attālumā no ierīces, ja vien tie netiek nepārtraukti uzraudzīti.

⚠ Produktu žāvēšanas laikā nekad neatstājiet ierīci bez uzraudzības. Ja ierīce ir piemērota pārtikas termometra izmantošanai, lietojiet tikai šai cepeškrāsnij ieteicamo temperatūras zondi – pastāv aizdegšanās risks.

⚠ Neļaujiet ierīcei saskarties ar audumu vai citiem viegli uzliesmojošiem materiāliem, kamēr visas detaļas nav pilnīgi atdzisušas – pastāv aizdegšanās risks. Gatavojot ēdienu ar lielu tauku vai eļļas daudzumu vai pievienojot alkoholiskus dzērienus, rīkojieties ārkārtīgi piesardzīgi – pastāv aizdegšanās risks. Pannu un piederumu izņemšanai lietojiet virtuves cimds. Gatavošanas laika beigās durvis atveriet uzmanīgi, pirms piekļuves ļaujiet karstajam gaisam un tvaikam pakāpeniski izplūst – pastāv apdedzināšanās risks. Nenosprostojiet ierīces priekšpusē esošās karstā gaisa atveres – pastāv aizdegšanās risks.

⚠ Esiet piesardzīgi, lai neatsistu krāsns durvis, kamēr tās ir atvērtas vai nolaistas.

ATĻAUTĀ LIETOŠANA

⚠ **UZMANĪBU:** Ierīci nav paredzēts darbināt ar ārēju slēdža ierīci, kā taimerī vai atsevišķu tālvadības sistēmu.

⚠ Šo ierīci ir paredzēts izmantot sadzīvē un tamlīdzīgi, piemēram: personāla virtuves zonās veikalos, birojos un citās darba vidēs; zemnieku saimniecībās; klientu istabās viesnīcās, moteļos un citās līdzīga tipa apmešanās vietās.

⚠ Neizmantojiet to citiem nolūkiem (piemēram, telpu apsildei).

NOTEIKTI JĀIZLASA UN JĀIEVĒRO

⚠ Šī ierīce nav paredzēta profesionālai lietošanai. Neizmantojiet ierīci ārpus telpām.

⚠ Neuzglabājiet ierīcē vai tās tuvumā sprāgstošas vai viegli uzliesmojošas vielas (piemēram, degvielas vai aerosola baloniņus) – pastāv aizdegšanās risks.

UZSTĀDĪŠANA

⚠ Ierīces pārvietošana un uzstādīšana jāveic vismaz diviem cilvēkiem – pastāv savainojumu risks. Izmantojiet aizsargcimds visos izsaiņošanas un uzstādīšanas darbos – pastāv risks sagriezties.

⚠ Montāžu, tajā skaitā ūdens sistēmas (ja tāda ir) un elektrosavienojumu uzstādīšanu, un remontu drīkst veikt tikai kvalificēts tehniķis. Nelabojiet un nemainiet ierīces detaļas, ja vien tas nav tieši norādīts lietotāja rokasgrāmatā. Neļaujiet bērniem atrasties ierīces montāžas vietastuvumā. Pēc ierīces izsaiņošanas pārlicinieties, vai pārvadāšanas laikā tā nav bojāta. Problēmu gadījumā sazinieties ar izplatītāju vai tuvāko pēcpārdošanas servisu. Pēc ierīces montāžas novietojiet iepakojuma materiālus (plastmasas un polistirola daļas u.c.) bērniem nepieejamā vietā – pastāv nosmakšanas risks. Pirms ierīces uzstādīšanas tai jābūt atvienotai no elektrotīkla – pastāv strāvas trieciena risks. Uzstādīšanas laikā raugiet, lai ierīce nesabojātu barošanas kabeli – pastāv aizdegšanās un strāvas trieciena risks. Ieslēdziet ierīci tikai tad, kad montāža ir pabeigta.

⚠ Uzmanīgi veiciet skapja zāģēšanas darbus pirms ierīces uzstādīšanas vietā un rūpīgi noslaukiet visas koka skaidas un putekļus. Lai ierīce darbotos pareizi, nedrīkst aizsprostot spraugu starp darbvirsmu un cepeškrāsns augšmalu – pastāv apdedzināšanās risks.

Noņemiet cepeškrāsni no polistirola putu pamatnes tikai uzstādīšanas laikā.

⚠ Pēc uzstādīšanas cepeškrāsns pamatne nedrīkst būt pieejama – pastāv apdedzināšanās risks.

⚠ Neuzstādiet ierīci aiz dekoratīvām durvīm – pastāv aizdegšanās risks.

ELEKTRISKIE BRĪDINĀJUMI

⚠ Datu plāksne atrodas uz cepeškrāsns priekšējās malas (redzama, atverot cepeškrāsns durvis).

⚠ Jānodrošina iespēja atvienot ierīci no strāvas padeves, to vienkārši atslēdzot, ja pieejama kontaktdakša, vai ar divpolu slēdzi, kas uzstādīts pirms kontaktligzdas pēc elektroinstalācijas noteikumiem, un ierīcei jābūt zemētai atbilstoši valsts elektrības drošības standartiem.

⚠ Neizmantojiet pagarinātājus vai vairāk spraudņu kontaktligzdas, vai adapterus. Pēc ierīces uzstādīšanas tās elektriskās sistēmas detaļas nedrīkst būt pieejamas. Neizmantojiet ierīci ar mitrām rokām vai basām kājām. Nelietojiet šo ierīci, ja bojāts tās strāvas kabelis vai kontaktdakša,

ja tā nedarbojas pareizi vai tā ir bojāta vai tikusi nomesta.

⚠ Ja padeves kabelis ir bojāts, tas jāaizvieto ar identisku, nomaiņa jāveic ražotājam, tā servisa aģentam vai līdzīgas kvalifikācijas personai, lai izvairītos no bīstamības – strāvas trieciena riska.

⚠ Jaudas kabeļa nomaiņas gadījumā, sazinieties ar autorizētu servisa centru.

TĪRĪŠANA UN APKOPE

⚠ **BRĪDINĀJUMS!** Pārliedcinieties, ka pirms apkopes darbību veikšanas ierīce ir izslēgta un atvienota no strāvas padeves – pastāv strāvas trieciena risks; nekad nelietojiet tvaika tīrīšanas iekārtu – pastāv strāvas trieciena risks.

⚠ Nelietojiet raupjus, abrazīvus tīrīšanas līdzekļus vai metāla skrāpjus cepeškrāsns durvju stikla tīrīšanai, jo tie var saskrāpēt virsmu, kā rezultātā var saplaisāt stikls.

⚠ Pirms ierīces tīrīšanas un apkopes tā ir jāatdzesē – pastāv apdedzināšanās risks. - apdegumu risks.

⚠ **BRĪDINĀJUMS!** Pirms spuldzītes nomaiņas pārliedcinieties, ka ierīce ir izslēgta – pastāv strāvas trieciena risks.

Iepakojuma materiālu utilizācija

Iepakojuma materiāls ir 100 % pārstrādājams un apzīmēts ar otrreizējās pārstrādes simbolu . Tādēļ dažādas iepakojuma daļas jāutilizē atbildīgi un saskaņā ar vietējiem atkritumu apsaimniekošanas noteikumiem.

MĀJSAIMNIECĪBAS IERĪČU UTILIZĀCIJA

Šī ierīce ir izgatavota no pārstrādājamiem un atkārtoti izmantojamiem materiāliem. Utilizējiet to saskaņā ar vietējiem atkritumu apsaimniekošanas noteikumiem. Plašāku informāciju par lietu mājsaimniecības ierīču apstrādi, atjaunošanu un pārstrādi varat iegūt vietējā kompetentajā iestādē, pie atkritumu savākšanas pakalpojumu sniedzējiem vai veikalā, kur ierīci iegādājāties. Šī ierīce ir marķēta saskaņā ar Eiropas Savienības Direktīvu 2012/19/ES par elektrisko un elektronisko iekārtu atkritumiem (EEIA) un saskaņā ar 2013. gada Regulu par elektrisko un elektronisko iekārtu atkritumiem (un tās grozījumiem).

Nodrošinot šīs ierīces pareizu utilizāciju, varat novērst iespējamo negatīvo vides un cilvēka veselības apdraudējumu.

 simbols uz izstrādājuma vai komplektācijā iekļautajiem dokumentiem norāda, ka šo ierīci nevar izmest sadzīves atkritumos, bet tā ir jānodod pārstrādei elektrisko un elektronisko ierīču savākšanas centrā.

IETEIKUMI ENERĢIJAS TAUPIŠANAI

Uzkrāsējiet krāsni tikai līdz tai temperatūrai, kas norādīta receptē. Izmantojiet tumši lakotas vai emaljētas cepešpannas un traukus, jo tie daudz labāk absorbē karstumu. Ēdiens, kam nepieciešama ilgāka gatavošana, turpinās cepties arī pēc cepeškrāsns izslēgšanas.

EKO DIZAINA PRASĪBAS

Šī ierīce atbilst: Eiropas Komisijas Regulai 66/2014 par ekodizaina prasībām; Energomarkējuma Regulai 65/2014; 2019. gada noteikumiem saistībā ar ekodizaina prasībām ar enerģiju saistītiem ražojumiem un enerģijas informāciju (grozījums) (ES izvešana) saskaņā ar Eiropas standartu EN 60350-1.

IKDIENAS LIETOŠANAS INSTRUKCIJA



PALDIES, KA IEGĀDĀJĀTIES WHIRLPOOL IZSTRĀDĀJUMU

Lai saņemtu pilnvērtīgu apkalpošanu un palīdzību, lūdzu, reģistrējiet savu ierīci vietnē www.whirlpool.eu/register



Lejuplādējiet Drošības instrukciju un Lietošanas un apkopes pamācību, apmeklējot mūsu tīmekļa vietni docs.whirlpool.eu un sekojot norādēm šīs rokasgrāmatas aizmugurē.



Pirms ierīces lietošanas rūpīgi izlasiet Veselības un drošības instrukciju.

IZSTRĀDĀJUMA APRAKSTS

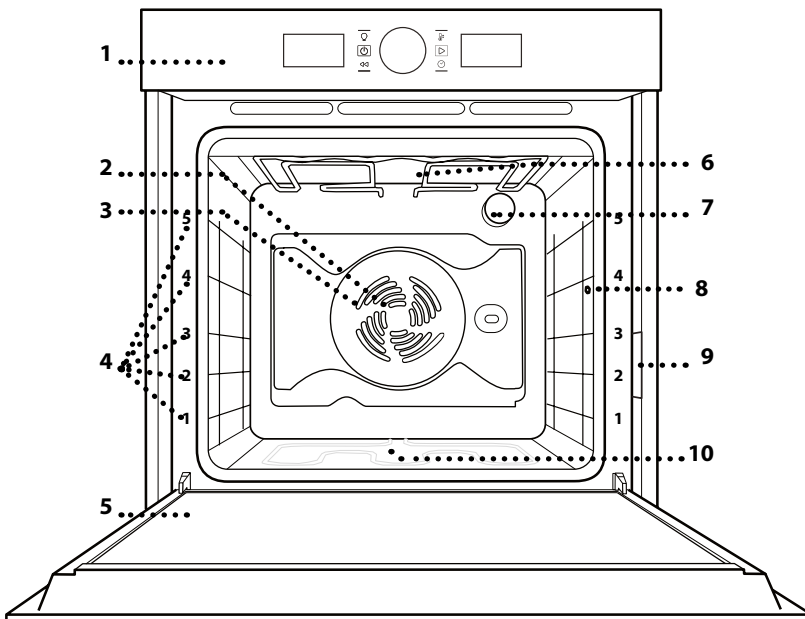

1. Vadības panelis
2. Ventilators
3. Lokveida sildelements (nav redzams)
4. Plauktu stiprinājumi (līmenis norādīts cepeškrāsns priekšpusē)
5. Durvis
6. Augšējais sildelements / grils
7. Apgaismojuma spuldze
8. Gaļas temperatūras zonde (ja ir iekļauta)
9. Datu plāksnīte (nenovērt)
10. Apakšējais sildelements (nav redzams)

VADĪBAS PANELIS

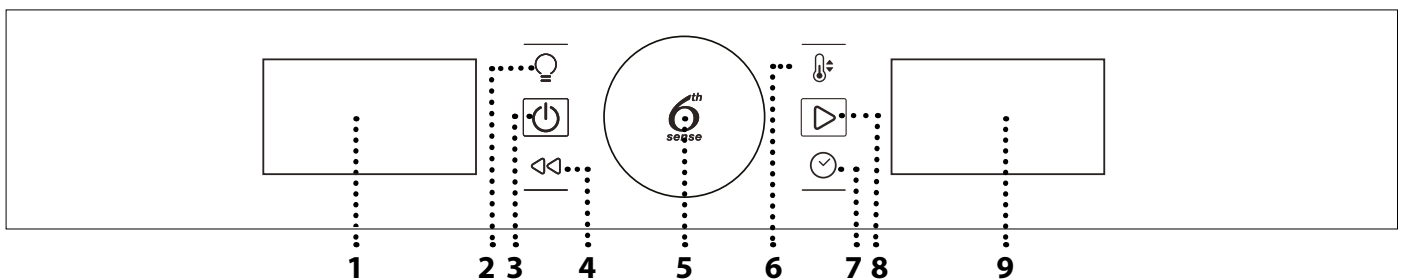

1. DISPLEJS KREISAJĀ PUSĒ

2. APGAISMOJUMS

Lampas ieslēgšanai/izslēgšanai.

3. IESL./IZSL.

Lai jebkurā laikā ieslēgtu vai izslēgtu cepeškrāsni un apturētu aktīvo funkciju.

4. ATPAKAĻ

Lai iestatījumu konfigurēšanas laikā atgrieztos pie iepriekšējās izvēlnes.

5. GROZĀMĀ POGA / 6TH SENSE POGA

Pagrieziet slēdzi, lai izpētītu visas funkcijas un pielāgotu visus gatavošanas parametrus. Piespiediet , lai izvēlētos, iestatītu, piekļūtu vai apstiprinātu funkcijas vai parametrus, kā arī, lai iedarbinātu gatavošanas programmu.

6. TEMPERATŪRA

Lai iestatītu temperatūru.

7. LAIKS

Lai iestatītu vai mainītu laiku, kā arī lai pielāgotu gatavošanas laiku.

8. STARTA POGA

Lai palaistu funkcijas un apstiprinātu iestatījumus.

9. DISPLEJS LABAJĀ PUSĒ

PIEDERUMI

STIEPĻU PLAUKTS

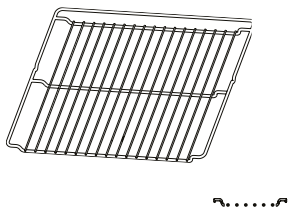

NOTEKPAPLĀTE

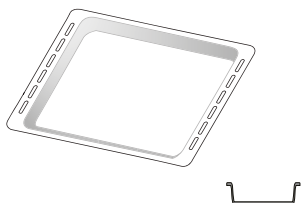

CEPEŠPANNA

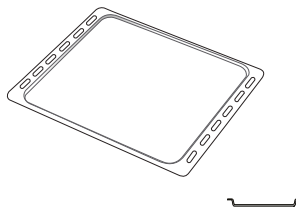

SLĪDOŠĀS SLIECES (TIKAI DAŽIEM MODEĻIEM)

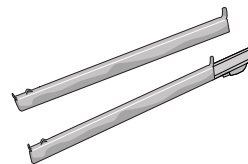

GAĻAS TERMOMETRA ZONDE (TIKAI DAŽIEM MODEĻIEM)

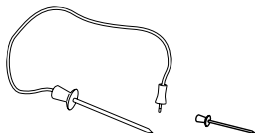

Piederumu skaits var atšķirties atkarībā no iegādātā modeļa. Citus piederumus var iegādāties pēcpārdošanas apkopes centrā.

STIEPĻU PLAUKTA UN CITU PIEDERUMU IEVIETOŠANA

Ievietojiet stieplu plauktu, horizontāli stumjot to pa plauktu stiprinājumiem tā, lai paceltās malas būtu vērstas augšup.

Citi piederumi, kā piemēram, cepešpanna un cepšanas trauki tiek ievietoti tieši tāpat kā stieplu plaukts.

PLAUKTU STIPRINĀJUMU IZŅEMŠANA UN ATKĀRTOTA IEVIETOŠANA

Lai noņemtu sānu režģus un (ja tādi ir) uzgriežņus krāsns dobumā, kuri paliek nemainīgi, apskatiet attēlus.

SLĪDOŠO SLIEČU IEVIETOŠANA (JA UZSTĀDĪTAS)

Izņemiet plauktu stiprinājumus un noņemiet slīdošo slieču plastmasas aizsargus.

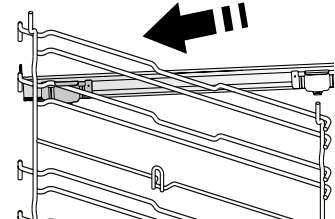

Piestipriniet slieces augšējo stiprinājumu plaukta stiprinājumā un iebīdīet to iespējami dziļi. Nolaidiet stiprinājumu vēlamajā pozīcijā.

Lai nostiprinātu stiprinājumu, stingri piespiediet slēdža apakšējo daļu pret plauktu stiprinājumu. Pārbaudiet, vai slieces var brīvi kustēties. Atkārtojiet šīs darbības arī otram plaukta stiprinājumam tajā pašā līmenī.

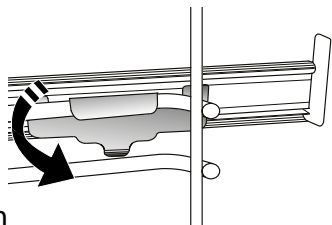

Lūdzu, ņemiet vērā: Slīdošās slieces iespējams uzstādīt ikvienā līmenī.

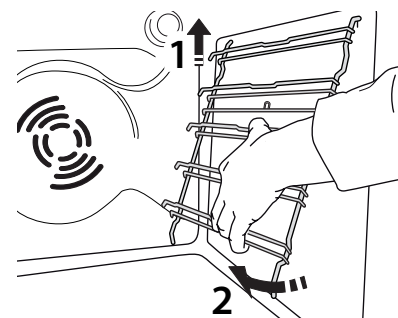
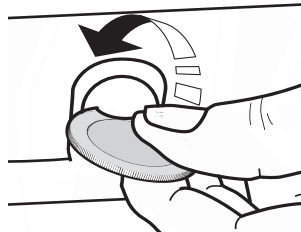
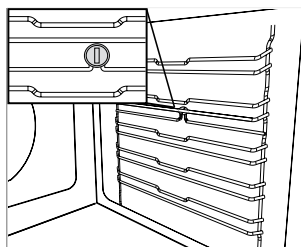

Lai ievietotu atpakaļ plauktu stiprinājumus, vispirms ievietojiet tos augšējā pozīcijā. Iestumiet tos atpakaļ gatavošanas nodalījumā, turot tos paceltus, bet pēc tam nolaidiet tos un ievietojiet zemākajā pozīcijā.

FUNKCIJAS



GATAVOŠANA AR KONVEKCIJU

Lai pagatavotu jebkura veida ēdienus, novietojot tos tikai uz viena plaukta.



GRILĒŠANA

Lai grilētu steikus, kebabus un desiņas, gatavotu dārzeņu sacepumus vai grauzdētu maizi. Grilējot gaļu, izmantojiet notekaplāti, lai savāktu gatavošanas laikā izdalījušās sulas: Novietojiet trauku jebkurā līmenī zem stieplu plaukta un ielejiet tajā 500 ml dzeramā ūdens.



PIESPIEDU GAISA CIRKULĀCIJA

Lai vienā temperatūrā uz vairākiem plauktiem (ne vairāk kā trim) vienlaikus pagatavotu dažādus ēdienus. Šo funkciju var izmantot dažādu ēdienu pagatavošanai, jo tā neļauj sajaukties ēdienu aromātiem.



CEPŠANA AR KONVEKCIJU

Lai gatavotu gaļu, ceptu kūkas ar pildījumu vai gatavotu pildītus dārzeņus tikai vienā plauktā. Šajā funkcijā tiek izmantota maiga un intermitējoša gaisa plūsma, kas neļauj produktiem izžūt.



6TH SENSE FUNKCIJAS



GATAVOŠANA KATLĀ

Šī funkcija automātiski atlasa labāko temperatūru un metodi makaronu ēdienu pagatavošanai.



GAĻA

Šī funkcija automātiski atlasa labāko temperatūru un metodi gaļas pagatavošanai. Šī funkcija periodiski aktivizē ventilatoru ar zemu ātrumu, lai tādējādi neļautu ēdienam pārāk izžūt.



MAKSIMĀLĀ GATAVOŠANA

Šī funkcija automātiski izvēlas labāko gatavošanas režīmu un temperatūru lielu gaļas gabalu pagatavošanai (virs 2,5 kg). Gatavošanas laikā ieteicams apgriezt gaļu otrādi, lai iegūtu vienmērīgu brūnumu abās pusēs. Lai gaļa neizžūtu, pēc iespējas biežāk aplaistiet to ar taukiem.



MAIZE

Šī funkcija automātiski atlasa labāko temperatūru un metodi dažādu maizes veidu pagatavošanai.



PIZZA

Šī funkcija automātiski atlasa labāko temperatūru un metodi dažādu picas veidu pagatavošanai.



DESERTI

Šī funkcija automātiski atlasa labāko temperatūru un metodi dažādu kūku pagatavošanai.



ĪPAŠĀS FUNKCIJAS



ĀTRA PRIEKŠSILDĪŠANA

Ātrai cepeškrāsns priekšsildīšanai. Tiklīdz būs beigusies priekšsildīšana, cepeškrāsns automātiski izmantos funkciju „Gatavošana ar konvekciju”. Pagaidiet līdz ir beigusies priekšsildīšana un tikai tad ievietojiet ēdienu krāsnī.



TURBOGRILS

Lai ceptu lielus gaļas gabalus (stilbus, rostbifu, vistu). Notekaplāti ieteicams izmantot, lai savāktu cepšanas laikā radušās sulas: Novietojiet pannu jebkurā līmenī zem stieplu plaukta un ielejiet tajā 500 ml ūdens. Šai funkcijai var izmantot grilēšanas iesmu (ja tas ir iekļauts).



EKO PIESPIEDU GAISA CIRKULĀCIJA*

Lai gatavotu pildītus cepešus vai filejas uz viena plaukta. Maiga un intermitējoša gaisa plūsma neļauj produktiem izžūt. Izmantojot šo EKO funkciju, lampiņa būs izslēgta visā gatavošanas laikā. Lai lietotu EKO ciklu un tādējādi samazinātu enerģijas patēriņu, ierīces durvis nedrīkst atvērt līdz brīdim, kad ēdiens ir pilnīgi gatavs.



SAGLABĀT SILTU

Lai tikko pagatavotu ēdienu uzturētu karstu un kraukšķīgu.



RAUDZĒŠANA

Lai pareizi raudzētu konditorejas izstrādājumu un sāļo pīrāgu mīklu. Lai saglabātu labu kvalitāti, neaktivizējiet funkciju, ja krāsns pēc gatavošanas cikla vēl ir karsta.



SMART CLEAN

(TIKAI DAŽIEM MODEĻIEM)

Tvaika iedarbība, kas rodas īpašā zemas temperatūras tīrīšanas cikla laikā ļauj bez piepūles notīrīt netīrumus un ēdienu paliekas. Ievietojiet cepeškrāsns apakšā 200 ml dzeramā ūdens un ieslēdziet funkciju tikai tad, kad krāsns ir auksta.

* Funkcija, kas saskaņā ar noteikumiem (ES) Nr. 65/2014 tiek izmantota par energoefektivitātes paraugu

IERĪCES PIRMĀ LIETOŠANAS REIZE

1. IESTATĪET LAIKU

Pirmo reizi ieslēdzot cepeškrāsni, jums būs jāiestata laiks.



Displejā mirgos divi cipari, kas apzīmēs stundas:
Pagrieziet slēdzi, lai iestatītu stundas, un nospiediet , lai apstiprinātu.



Displejā mirgos divi cipari, kas apzīmēs minūtes.
Pagrieziet slēdzi, lai iestatītu minūtes, un nospiediet , lai apstiprinātu.

Lūdzu, ņemiet vērā: Lai mainītu laiku vēlāk, turiet piespiestu  vismaz vienu sekundi, kamēr krāsns ir izslēgta, un atkārtojiet iepriekš minētās darbības.

Pēc ilgstošākiem elektropadeves pārrāvumiem laiks būs jāievada no jauna.

2. IESTATĪJUMI

Ja nepieciešams, varat mainīt noklusējuma mērvienības, temperatūru (°C) un nominālo strāvu (16 A).

Kad krāsns ir izslēgta, nospiediet  un turiet to vismaz 5 sekundes.



Pagrieziet pielāgošanas slēdzi, lai atlasītu mērvienību, un nospiediet , lai apstiprinātu.



Pagrieziet pielāgošanas slēdzi, lai atlasītu nominālo strāvu, un nospiediet , lai apstiprinātu.

Lūdzu, ņemiet vērā: Cepeškrāsns ir iestatīta tā, lai patērētu elektrisko jaudu tādā līmenī, kas atbilst mājas tīklam ar vismaz 3 kW (16 A) jaudu: ja jūsu mājsaimniecībā tiek izmantota zemāka jauda, tā būs jāsamazina (13 A).

3. UZSILDIET CEPEŠKRĀSNI

Jauna krāsns var izdalīt aromātu, kas radies tās izgatavošanas laikā: tas ir pilnīgi normāli.

Pirms sākat gatavot, ieteicams uzsildīt tukšu krāsni, lai tādējādi atbrīvotos no iespējamām smakām.

Izņemiet no cepeškrāsns visus drošības kartonus un caurspīdīgās lentes, kā arī visu aprīkojumu.

Krāsns ieteicams uzsildīt līdz 200 °C, karsēt aptuveni stundu un izmantot funkciju ar gaisa cirkulāciju (piemēram, „Piespiedu gaisa cirkulācija” vai „Cepšana ar konvekciju”).

Tagad ievērojiet norādījumus, lai pareizi iestatītu funkciju.

Lūdzu, ņemiet vērā: pēc ierīces pirmās lietošanas ieteicams izvēdināt telpu.

IKDIENAS LIETOŠANA

1. FUNKCIJAS IZVĒLE

Kad krāsns ir izslēgta, displejā redzams tikai pulkstenis. Nospiediet un pieturiet , lai ieslēgtu krāsni.

Pagrieziet slēdzi, lai kreisās puses displejā skatītu galvenās pieejamās funkcijas. Atlasiet vienu no tām un nospiediet .

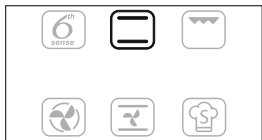

Lai atlasītu papildfunkciju (ja tādas ir pieejamas), atlasiet galveno funkciju un nospiediet , lai to apstiprinātu un dotos uz funkciju izvēlni.

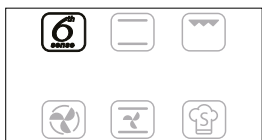

Pagrieziet slēdzi, lai labās puses displejā skatītu galvenās pieejamās funkcijas. Atlasiet vienu no tām un nospiediet , lai apstiprinātu.

2. IESTATĪET FUNKCIJU

Pēc tam, kad ir atlasīta vēlāmā funkcija, varat mainīt tās iestatījumus.

Ekrānā būs redzami iestatījumi, kurus varēsiet vienu pēc otra mainīt.

TEMPERATŪRAS/GRILĒŠANAS LĪMENIS



Kad displejā mirgo ikona °C/°F, pagrieziet slēdzi, lai mainītu vērtību, pēc tam nospiediet , lai to apstiprinātu, un turpiniet mainīt nākamās iestatījumus (ja iespējams).

Tāpat varat vienlaikus iestatīt arī grila līmeni (3 = augsts, 2 = vidējs, 1 = zems).



Lūdzu, ņemiet vērā: Tiklīdz funkcija ir aktivizēta, varat mainīt grila līmeņa temperatūru, nospiežot vai pagriežot slēdzi konkrētajā pozīcijā.

DARBĪBAS LAIKS

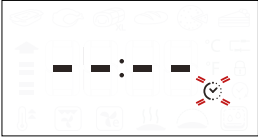

Ja displejā mirgo ikona , izmantojiet pielāgošanas slēdzi, lai iestatītu vēlamo gatavošanas laiku, un nospiediet , lai apstiprinātu.

Ja vēlaties gatavot manuāli, gatavošanas laiks nav jāiestata: Nospiediet , lai apstiprinātu, un ieslēdziet funkciju.

Šādā gadījumā jūs nevarat iestatīt gatavošanas beigu laiku, iestatot aizkavēto palaišanu.

Lūdzu, ņemiet vērā: Pielāgojiet gatavošanas laiku, kas iestatīts, kamēr gatavojat, nospiežot : Pagrieziet slēdzi, lai mainītu stundas, un nospiediet , lai apstiprinātu.

GATAVOŠANAS BEIGU LAIKA IESTATĪŠANA/ AIZKAVĒTĀ PALAIŠANA

Daudzās funkcijās pēc gatavošanas laika iestatīšanas varat aizkavēt programmas palaišanu, iestatot gatavošanas laika beigu.

Mainot gatavošanas beigu laiku, displejā redzams pašreiz iestatītais laiks un mirgo ikona.



Ja nepieciešams, pagrieziet slēdzi, lai iestatītu laiku, cikos gatavošanai vajadzētu beigties, tad nospiediet , lai apstiprinātu, un palaidiet funkciju.

Ielieciet pārtiku cepeškrāsnī un aizveriet durvis: Tiklīdz būs pagājis laiks, kas aprēķināts, lai gatavošana beigtos jūsu noteiktajā laikā, funkcija sāks automātiski darboties.



Lūdzu, ņemiet vērā: Iestatot aizkavētu gatavošanas sākuma laiku, tiks atspējota priekšsildīšanas fāze. Krāsns pamazām sasniegs jūsu norādīto temperatūru, kas nozīmē, ka gatavošanas laiks būs ilgāks nekā norādīts gatavošanas tabulā.

Gaidīšanas laikā varat izmantot slēdzi, lai mainīt gatavošanas beigu laiku.

Izmantojiet vai , lai mainītu temperatūras un gatavošanas laika iestatījumus. Nospiediet , lai apstiprinātu, kad pabeigts.

Lūdzu, ņemiet vērā: Grila un Turbo grila funkcijām nav pieejama darbības uzsākšanas aizkave.

3. AKTIVIZĒJIET FUNKCIJU

Tiklīdz ir atlasīti visi nepieciešamie iestatījumi, nospiediet , lai aktivizētu funkciju.

Jūs varat jebkurā laikā nospiegt un turēt , lai apturētu aktīvo funkciju.

4. PRIEKŠSILDĪŠANA

Dažās funkcijās ietilpst krāsns priekšsildīšanas fāze: Tiklīdz funkcija būs atlasīta, ekrānā būs redzams, ka priekšsildīšana ir aktivizēta.



Tiklīdz šī fāze būs pabeigta, tiks atskaņots skaņas signāls un displejā parādīsies ziņojums, ka krāsns ir uzkarusī līdz noteiktajai temperatūrai.



Šajā brīdī ielieciet pārtiku cepeškrāsnī, aizveriet durvis un sāciet gatavot, nospiežot .

Lūdzu, ņemiet vērā: Ievietojot ēdienu krāsnī pirms priekšsildīšanas ir pabeigta, var pretēji ietekmēt gatavo ēdienu.

Atverot durvis priekšsildīšanas laikā, process tiks apturēts.

Kopējā gatavošanas laikā nav iekļautas priekšsildīšanas fāze.

Izmantojot slēdzi, jūs varat jebkurā laikā nomainīt vēlamo temperatūru.

5. GATAVOŠANA LAIKA BEIGAS

Tiklīdz gatavošana būs pabeigta, tiks atskaņots skaņas signāls un displejā būs redzams paziņojums.



Lai pagarinātu gatavošanas laiku nemainot iestatījumus, pagrieziet slēdzi uz jaunu gatavošanas laiku un nospiediet .

6th SENSE FUNKCIJAS

TEMPERATŪRAS ATGŪŠANA

Ja atvērtu durvju dēļ temperatūra cepeškrāsnī gatavošanas laikā samazinās, automātiski tiks aktivizēta īpaša funkcija, kas atgūs oriģinālo temperatūru. Temperatūras atgūšanas laikā displejā būs redzama „čūskas” animācija līdz brīdim, kad būs sasniegta iestatītā temperatūra.

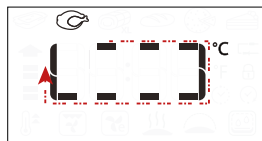





Kamēr darbojas kāds no ieprogrammētajiem gatavošanas cikliem, gatavošanas laiks tiks palielināts, ņemot vērā to, cik ilgi durvis bijušas atvērtas, lai garantētu labākos rezultātus.

. ĪPAŠĀS FUNKCIJAS

SMART CLEAN

Lai aktivizētu „Smart Clean” funkciju, kad cepeškrāsns ir auksta, ielejiet 200 ml ūdens cepeškrāsns apakšdaļā un aizveriet cepeškrāsns durvis.

Pieklūstiet īpašajām funkcijām  un pagrieziet pogu, lai atlasītu  no izvēlnes, tad nospiediet , lai apstiprinātu.

Nospiediet , lai nekavējoties palaistu funkciju tīrīšanas ciklu, vai nospiediet , lai iestatītu darbības beigu laiku/aizkavētās palaišanas laiku.

Tīrīšanas cikla beigās izslaukiet no krāsns atlikušo ūdeni un pēc tam sāciet tīrīšanu, izmantojot ar karstu ūdeni samitrinātu sūkli (ja tīrīšana tiek atlikta uz vairāk nekā 15 minūtēm, rezultāts var nebūt tik labs).

Lūdzu, ņemiet vērā: Tīrīšanas cikla darbības laiku nevar iestatīt

. GAĻAS TERMOMETRA ZONDES IZMANTOŠANA (JA IĒTILPST APRĪKOJUMĀ)

Ar gaļas temperatūras zondi gatavošanas laikā iespējams izmērīt precīzu produkta iekšējo temperatūru.

Gaļas temperatūras zondi var lietot izmantojot tikai dažas funkcijas (Konvekcijas, Siltās gaisa plūsmas, Konveccionālās cepšanas, Turbo Grila, 6th Sense Gaļas un 6th Sense Maxicooking).



Lai iegūtu ideālu gatavošanas rezultātu, ir ļoti svarīgi precīzi ievietot zondi. Pilnībā ievietojiet zondi gaļas mīkstumā, izvairoties no kauliem un speķa.

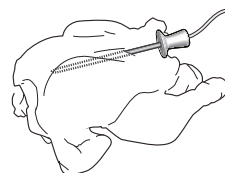



Putnu gaļai zonde jāievieto sāniski, krūšu vidū, pievēršot uzmanību tam, lai zondes gals neatrastos dobumā. Ja gatavojat ļoti nevienāda biezuma gaļu, pārlicinieties, vai tā ir izcepta, pirms izņemt to no krāsns.

Pievienojiet zondes galu caurumā, kas atrodas krāsns iekšpusē uz labās sienas.

Kad gaļas temperatūras zonde būs pievienota krāsniņ, atskanēs skaņas signāls un displejā būs redzama ikona, un paredzētā temperatūra.

Ja gaļas temperatūras zonde tiek pievienota funkcijas izvēles laikā, displejā ieslēgsies noklusētā gaļas zondes mērķa temperatūra.





Nospiediet , lai ieslēgtu uzstādītos iestatījumus. Pagrieziet pogu, lai iestatītu gaļas zondes mērķa temperatūru. Nospiediet , lai apstiprinātu. Pagrieziet pogu, lai iestatītu cepeškrāsns temperatūru.



Nospiediet  vai  lai apstiprinātu un sāktu gatavošanas ciklu.

Gatavošanas cikla laikā, displejā būs redzama gaļas zondes mērķa temperatūra. Kad gaļa sasniegs iestatīto temperatūru, gatavošanas cikls beigsies un displejā būs redzams uzraksts „End”.

Atsākt gatavošanas ciklu, kad tas ir beidzies, pagriežot slēdzi ir arī iespējams regulēt gaļas zondes mērķa temperatūru, kā tas ir minēts iepriekš. Nospiediet  vai , lai apstiprinātu vai atsāktu gatavošanas ciklu.

Lūdzu, ņemiet vērā: gatavošanas cikla laikā, izmantojot gaļas temperatūras zondi, iespējams pagriezt pogu, lai mainītu paredzēto zondes temperatūru. Nospiediet , lai pielāgotu cepeškrāsns temperatūru.

Gaļas temperatūras zonde var tikt pievienota jebkurā brīdī, arī gatavošanas cikla laikā. Tādā gadījumā nepieciešams no jauna iestatīt gatavošanas funkcijas parametrus.

Ja gaļas temperatūras zonde nav savienojama ar izvēlēto funkciju, tad krāsns pārtrauks gatavošanas ciklu un atskanēs brīdinājuma signāls. Tādā gadījumā atvienojiet gaļas temperatūras zondi vai nospiediet , lai iestatītu citu funkciju. Aizkavētā starta un priekšsildīšanas fāzes laikā gaļas temperatūras zondi nevar izmantot.

. TAUSTIŅU BLOKĒŠANA

Lai bloķētu taustiņus, nospiediet  un turiet to vismaz 5 sekundes.



Lai atbloķētu taustiņus, atkārtojiet to pašu.

Lūdzu, ņemiet vērā: Taustiņu bloķēšanu var aktivizēt arī tad, kad aktivizēta gatavošana.

Drošības nolūkos varat krāsni jebkurā brīdī izslēgt, nospiežot .

NODERĪGI PADOMI

KĀ LASĪT GATAVOŠANAS TABULU

Tabulā norādītas piemērotākās funkcijas, piederumi un līmeņi, ko izmantot dažādu ēdiena veidu pagatavošanai. Gatavošanas laiki sākas brīdī, kad ēdiens tiek ievietots cepeškrāsnī, neskaitot cepeškrāsns priekšsildīšanu (ja tā nepieciešama). Gatavošanas temperatūra un laiks ir tikai aptuveni, un tas ir atkarīgs no ēdiena daudzuma un izmantotajiem piederumiem. Sākumā ieteicams izmantot zemākos iestatījumus; ja ēdiens nav pilnībā gatavs, izvēlieties augstākus iestatījumus. Izmantojiet komplektā iekļautos piederumus un vēlams tumšas krāsas metāla kūku veidnes, un cepešpannas. Varat izmantot arī Pyrex un keramikas pannas un piederumus, bet šādos gadījumos gatavošanas laiks būs nedaudz ilgāks.

DAŽĀDU ĒDIENU GATAVOŠANA VIENLAICĪGI

Izmantojot funkciju „Piespiedu gaisa cirkulācija”, vienlaikus var gatavot dažādus ēdienus, kam nepieciešama vienāda temperatūra (piemēram, zivi un dārzeņus), izmantojot dažādus plauktus. Izņemiet ēdienu, kuram nepieciešams īsāks gatavošanas laiks un atstājiet cepeškrāsnī ēdienu, kuram nepieciešams ilgāks.

GAĻA

Izmantojiet jebkāda veida cepešpannu vai Pyrex trauku, kas ir piemērots gatavojamā gaļas gabala izmēram. Lai pagatavotu cepeti, ieteicams trauka apakšā ieliet buljonu un periodiski aplacīt gaļu, lai pastiprinātu garšu. Lūdzu, ņemiet vērā, ka šīs darbības laikā radīsies tvaiks. Kad cepetis ir gatavs, atstājiet to 10–15 minūtes krāsnī vai ietiniet alumīnija folijā.

Ja vēlaties grilēt gaļu, izvēlieties vienāda biezuma gabalus, lai tie izceptos vienādi. Ļoti biezi gaļas gabali jācep ilgāk. Lai gaļa neapdegtu no ārpuses, novietojiet plauktu zemāk, lai gaļa atrastos tālāk no grila. Kad pagājušas divas trešdaļas gatavošanas laika, apgrieziet gaļu otrādi. Rikoļieties uzmanīgi, atverot durvis, jo tajā brīdī izplatīsies tvaiki.

Lai savāktu gatavošanas šķidrumus ir ieteicams tieši zem stieple plaukta, kurā novietoti produkti, novietot notekaplāti ar puslitru ūdens. Aplājiet, ja nepieciešams.

DESERTI

Gatavojiet izsmalcinātus desertus ar konvekcijas funkciju tikai vienā plauktā.

Izmantojiet tumšas krāsas metāla kūku veidnes un vienmēr novietojiet tās uz komplektā iekļautā stieple plaukta. Gatavojot vairāk nekā vienā plauktā, izvēlieties funkciju ar gaisa plūsmu un izkārtojiet veidnes uz plauktiem pamišus, lai nodrošinātu optimālu karstā gaisa cirkulāciju.

Lai pārbaudītu, vai lupatiņu kūka ir gatava, ieduriet koka zobu bakstāmo kūkas viducī. Ja pie zobu bakstāmā nekas nepielīp, kūka ir gatava.

Izmantojot nelīpošās kūku veidnes, neieziediet to malas ar sviestu, jo citādi kūka var nepacelties vienmērīgi.

Ja cepšanas laikā tā „uzbriest”, nākamreiz izmantojiet zemāku temperatūru vai apsveriet domu miklai pievienot mazāku daudzumu šķidruma vai maisiet mīklu mierīgāk.

Desertiem ar šķidru pildījumu vai glazūru (piemēram, siera kūkām un augļu pīrāgiem) izmantojiet funkciju „Cepšana ar konvekciju”. Ja kūkas pamatne ir slapja, ievietojiet plauktu zemāk un pirms pildījuma pievienošanas apkaisiet kūkas pamatni ar rīvmaizi vai biskvīta drupatām.

















































































PIZZA

Nedaudz ieziediet pannu ar taukvielām, lai picai būtu kraukšķīga pamatne. Kad pagājušas divas trešdaļas gatavošanas laika, pārkaisiet picu ar mocarellas sieru.

RAUDZĒŠANA

Pirms ievietošanas krāsnī mīklu ieteicams apsegt ar mitru drānu. Mīklas rūgšanas laiks izmantojot šo funkciju tiek samazināts apmēram par vienu trešdaļu laika salīdzinājumā ar raudzēšanu istabas temperatūrā (20-25 °C). Rūgšanas laiks 1 kg picas mīklas sākas aptuveni pēc vienas stundas.

GATAVOŠANAS TABULA

RECEPTĒ	FUNKCIJA	PRIEKŠSILD.	TEMPERATŪRA (°C)	GATAVOŠANAS LAIKS (min.)	LĪMEŅI UN APRĪKOJUMS
Rauga mīklas izstrādājumi / biskvīti		-	170	30 - 50	2 
		Jā	160	30 - 50	2 
		Jā	160	30 - 50	4 1  
Pildītie mīklas izstrādājumi (siera kūkas, strūdeles, ābolu pīrāgi)		-	160 - 200	30 - 85	3 
		Jā	160 - 200	35 - 90	4 1  
Cepumi / kūciņas		-	160 - 170	20 - 40	3 
		Jā	150 - 160	20 - 40	3 
		Jā	150 - 160	20 - 40	4 1  
Vēja kūkas		-	180 - 200	30 - 40	3 
		Jā	180-190	35-45	4 1  
		Jā	180 - 190	35 - 45*	5 3 1   
Bezē (olas baltuma glazūras kūkas)		Jā	90	110-150	3 
		Jā	90	130 - 150	4 1  
		Jā	90	140 - 160*	5 3 1   
Pica (plānā, biezā, fokača)		-	220 - 250	20 - 40	2 
		Jā	220-240	20-40	4 1  
		Jā	220 - 240	25 - 50*	5 3 1   
Maizes klaips 0,5 kg		-	180 - 220	50 - 70	2 
Maizītes		-	180 - 220	30 - 50	3 
Maize		Jā	180 - 220	30 - 60	4 1  
Saldēta pica		-	250	10 - 20	2 
		Jā	250	10 - 20	4 1  
Pīrādžiņi (dārzeņu pīrāgs, sāļais pīrāgs)		Jā	180 - 190	45 - 60	2 
		Jā	180-190	45-60	4 1  
		Jā	180 - 190	45 - 70*	5 3 1   
Volovāni / kārtainās mīklas cepumi		Jā	190 - 200	20 - 30	3 
		Jā	180-190	20-40	4 1  
		Jā	180 - 190	20 - 40*	5 3 1   
Lazanja / pīrāgi		-	190 - 200	40 - 65	3 
Cepti makaroni / kaneloni		-	190 - 200	25 - 45	3 

RECEPTĒ	FUNKCIJA	PRIEKŠSILD.	TEMPERATŪRA (°C)	GATAVOŠANAS LAIKS (min.)	LĪMEŅI UN APRĪKOJUMS
Jēra/teļa/liellopa/cūkas gaļa 1 kg		-	190 – 200	60 - 90	3
Gaļas cepeši 2 kg		-	170	110 - 150	2
Vistas/truša/pīles gaļa, 1 kg		-	200 - 230	50 - 80 **	3
Titara/zoss gaļa, 3 kg		-	190 – 200	90 - 150	2
Cepta zivs/pergamentā pagatavota zivs (fileja, vesela)		Jā	180 - 200	40 - 60	3
Pildīti dārzeņi (tomāti, kabači, baklažāni)		Jā	180 - 200	50 - 60	2
Graudvēta maize		-	3 (augsts)	3 - 6	5
Zivs filejas / steiki		-	2 (Vid.)	20 - 30***	4 3
Desas / kebabi / ribiņas / hamburgeri		-	2 - 3 (Vidējs – Augsts)	15 - 30***	5 4
Cepta vista 1-1,3 kg		-	2 (Vid.)	55 - 70**	2 1
Cepta liellopu gaļa (asiņaina) 1 kg		-	2 (Vid.)	35 - 50**	3
Jēra kāja / apakšstilbs		-	2 (Vid.)	60 - 90**	3
Cepti kartupeļi		-	2 (Vid.)	35 - 55**	3
Dārzeņu gratini (sacepums)		-	3 (augsts)	10 - 25	3
Pilna maltīte: Augļu torte (5. līmenis)/ lazanja (3. līmenis)/ gaļa (1. līmenis)		Jā	190	40 - 120*	5 3 1
Lazanja un gaļa		Jā	200	50 - 120*	4 1
Gaļa un kartupeļi		Jā	200	45 - 120*	4 1
Zivs un dārzeņi		Jā	180	30 – 50	4 1
Gaļas cepeši ar pildījumu		-	200	80 - 120*	3
Gaļas šķēles (trusis, vista, jērs)		-	200	50 - 120*	3

* Aprēķinātais laiks: pēc vajadzības ēdienu var izņemt ārā no cepeškrāsns arī citā laikā.

** Ja nepieciešams, pagrieziet produktus uz otru pusi, kad pagājušas divas trešdaļas no gatavošanas laika.

***Gatavošanas laika vidū apgrieziet produktus otrādi

Lūdzu, ņemiet vērā: 6th Sense „Desertu” funkcija izmanto tikai augšējos un apakšējos sildelementus bez piespiedu gaisa cirkulācijas. Cepeškrāsns priekšsildīšana nav nepieciešama.

FUNKCIJAS	Gatavošana ar konvekciju	Grilēšana	Turbogriels	Piespiedu gaisa cirkulācija	Cepšana ar konvekciju	Eko piespiedu gaisa cirkulācija
AUTOMĀTISKĀS FUNKCIJAS	Gatavošana katlā	Gaļa	Maksimāla gatavošana	Maize	Pizza	Kūkas
PIEDERUMI	Stiepļu plaukts	Paplāte vai kūkas veidne uz stiepļu plaukta	Notekplāte/cepešpanna vai paplāte uz stiepļu plaukta	Notekplāte/cepešpanna	Cepešpanna ar 500 ml ūdens	

APKOPE UN TĪRĪŠANA

Pārliecinieties, ka pirms ierīces apkopes darbu veikšanas tā ir atdzisusi.

Neizmantojiet tvaika tīrītāju.

Neizmantojiet abrazīvus priekšmetus un abrazīvus/kodīgus tīrīšanas līdzekļus, jo tie var sabojāt ierīces virsmas.

Izmantojiet virtuves cimdus.

Pirms ierīces apkopes darbu veikšanas, tai jābūt atvienotai no elektrotīkla.

ĀRĒJĀS VIRSMAS

- Tīriet virsmas ar mitru mikrošķiedras drānu. Ja tās ir ļoti netīras, pievienojiet ūdenim dažus pilienus mazgājamā līdzekļa ar neitrālu pH līmeni. Noslaukiet virsmu ar sausu drānu.
- Neizmantojiet korozīvus vai abrazīvus tīrīšanas līdzekļus. Ja kāds no šiem produktiem nejauši nonāk saskarē ar ierīces virsmām, nekavējoties notīriet to ar mitru mikrošķiedras drānu.

IEKŠĒJĀS VIRSMAS

- Pēc katras lietošanas reizes ļaujiet cepeškrāsnij atdzist, un to ieteicams tīrīt, kamēr krāsns ir vēl nedaudz silta, lai notīrītu sakrājušos netīrumus un ēdiena paliekas. Lai izžāvētu kondensātu, kas radies, gatavojot ēdienus ar lielu ūdens saturu, ļaujiet krāsnij pilnībā atdzist un tad izslaukiet to ar drānu vai sūkli.

KATALĪTISKO PLĀTŅU TĪRĪŠANA

(TIKAI DAŽIEM MODEĻIEM)

Šī cepeškrāsns aprīkota ar īpašām katalītiskajām plātnēm, kas, pateicoties to paštīrošajam pārklājumam, kas ir ļoti porains un spēj absorbēt taukus un netīrumus, ļauj vieglāk iztīrīt gatavošanas nodalījumu. Šīs plātnes ir piestiprinātas plauktu stiprinājumiem: Mainot plauktu stiprinājumu pozīciju un ievietojot tos atpakaļ, pārliecinieties, ka augšējie āķi ir ieāķēti attiecīgajos plātņu caurumos.

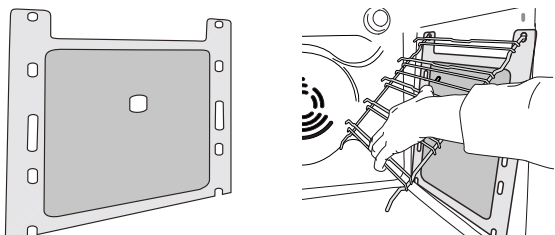

- Tīriet durvju stiklu ar piemērotu šķidro mazgāšanas līdzekli.
- Lai labāk notīrītu iekšējās virsmas, aktivizējiet „Smart Clean” funkciju (ja ietilpst aprīkojumā).
- Lai atvieglotu tīrīšanu, krāsns durvīņas var izņemt.
- Lai notīrītu cepeškrāsns griestus, grīla augšējo sildelementu var nolaist.

PIEDERUMI

Iemērciet piederumus ūdenī ar mazgāšanas līdzekli tūlīt pēc to lietošanas, bet, ja tie vēl ir karsti izmantojiet virtuves cimdus. Ēdiena paliekas var viegli notīrīt ar suku vai sūkli.

Lai nodrošinātu labāko katalītisko plātņu paštīrošo īpašību sniegumu, krāsns ieteicams uzsildīt līdz 200 °C, karsēt aptuveni stundu un izmantot funkciju „Cepšana ar konvekciju”. Šajā laikā krāsnij jābūt tukšai. Pēc tam ļaujiet krāsnij atdzist un tikai tad iztīriet ēdienu atliekas, izmantojot maigu sūkli.

Lūdzu, ņemiet vērā: kodīgi un abrazīvi tīrīšanas līdzekļi, cietas birstes, asi sūkļi vai krāsns aerosoli var sabojāt katalītisko virsmu un ietekmēt ierīces paštīrošās īpašības.

Ja nepieciešama plātņu nomaiņa, lūdzu, sazinieties ar pēcārdošanas servisu.

LAMPIŅAS NOMAIŅA

1. Atvienojiet cepeškrāsni no elektrotīkla.
2. Atskrūvējiet spuldzes vāciņu, nomainiet spuldzīti un vāciņu uzskrūvējiet atpakaļ.
3. Pievienojiet cepeškrāsni elektrotīklam.

Lūdzu, ņemiet vērā: Izmantojiet tikai 20-40 W / 230 V G9 tipa T300 °C halogēna spuldzes. Ierīcē uzstādītā spuldzīte ir speciāli paredzēta sadzīves tehnikai un nav piemērota izmantošanai kā līdzeklis telpu izgaismošanai (EK Regula 244/2009). Spuldzes ir pieejamas mūsu pēcārdošanas servisā.

– Izmantojot halogēna spuldzes, neaiztieciat tās ar kailām rokām, jo jūsu pirkstu nospiedumi var tās sabojāt. Neizmantojiet cepeškrāsni, ja nav uzlikts spuldzes vāciņš. Šajā izstrādājumā ir gaismas avots ar energoefektivitātes klasi G.

NOLAI DIET AUGŠĒJO SILDELEMENTU (TIKAI DAŽIEM MODEĻIEM)

1. Izņemiet malējos plauktu stiprinājumus.

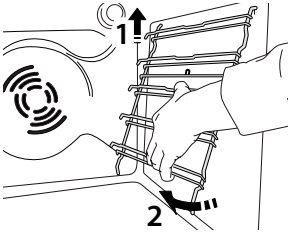

2. Nedaudz izvelciet uz āru sildelementu un nolaidiet to.

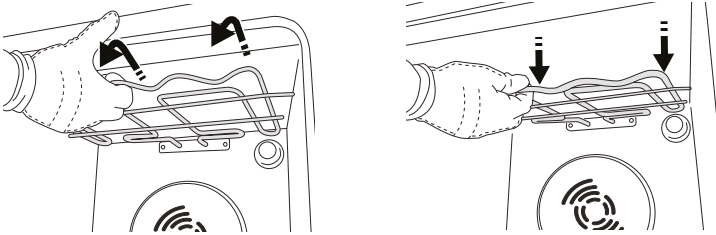

3. Lai sildelementu uzliktu atpakaļ, celiet to augšup, velkot nedaudz pret sevi, un pārlicinieties, vai tas balstās uz sānu atbalstiem.

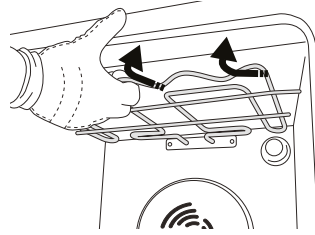

DURVJU IZŅEMŠANA UN ATKĀRTOTA IEVIETOŠANA

1. Lai izņemtu durvis, pilnībā tās atveriet un nolaidiet lamatiņas, līdz tās ir bloķētā pozīcijā.

2. Aizveriet durvis pēc iespējas ciešāk.

Ar abām rokām stingri turiet durvis – neceliet tās aiz roktura.

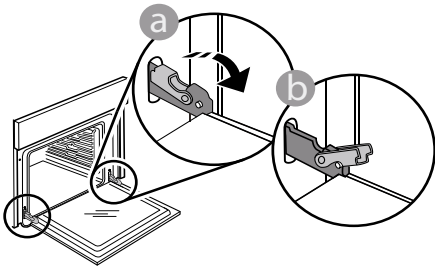

Vienkārši izņemiet durvis, turpinot tās aizvērt un reizē velkot uz augšu, līdz tās ir izņemtas no vietas. Nolieciet durvis malā, atbalstot tās uz mīksta pamatnes.

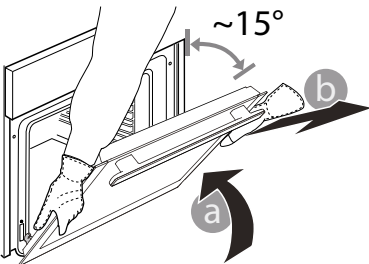

3. Ievietojiet atpakaļ durvis virzot tās gar cepeškrāsni, novietojot lamatiņu āķišus preti to vietām un nostiprinot augšējo daļu istajā pozīcijā.

4. Nolaidiet durvis un tad pilnībā atveriet tās. Nolaidiet lamatiņas to sākotnējā pozīcijā: Pārlicinieties, ka tās tiek nolaistas līdz zemākajai pozīcijai.

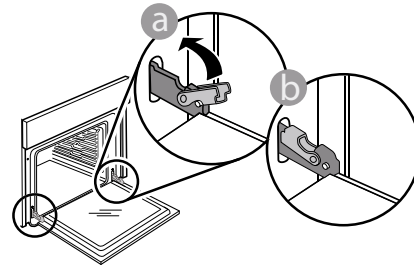

Ar nelielu spiedienu pārbaudiet, vai lamatiņas ir pareizā pozīcijā.

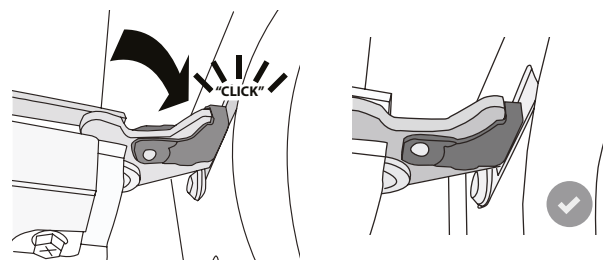

5. Pamēģiniet aizvērt durvis un pārlicināties, ka tās ir vienā līmenī ar vadības paneli. Ja nav, atkārtojiet augstāk minētos soļus: ja durvis nedarbojas pareizi, tās var tikt bojātas.

PROBLĒMU RISINĀŠANA

Problēma	Iespējamais cēlonis	Risinājums
Krāsns nedarbojas.	Strāvas pārrāvums. Atvienojiet no elektrotīkla.	Pārbaudiet, vai elektrotīklā ir strāva un vai cepeškrāsns ir pievienots elektrības padevei. Izslēdziet cepeškrāsni un vēlreiz ieslēdziet to, lai redzētu, vai kļūme ir novērsta.
Ekrānā redzams burts „F” un skaitlis vai burts.	Programmatūras problēma.	Sazinieties ar tuvāko pēcpārdošanas servisu un nosauciet numuru, kas norādīts pēc burta „F”.
Displejs uzrāda neskaidru tekstu un šķiet bojāts.	Cits valodu kopums.	Sazinieties ar tuvāko pēcpārdošanas klientu apkalpes centru.

IZSTRĀDĀJUMA ĪPAŠĀ ZĪME

 www.docs.whirlpool.eu Izstrādājuma īpašo zīmi par ierīces enerģijas lietojuma datiem variet lejuplādēt tīmekļa vietnē docs.whirlpool.eu

KĀ IEGŪT LIETOŠANAS UN APKOPES INSTRUKCIJU

>  www.docs.whirlpool.eu Lejuplādējiet Lietošanas un apkopes pamācību tīmekļa vietnē docs.whirlpool.eu (izmantojiet šo QR kodu), norādot izstrādājuma rūpniecisko kodu.



> Tāpat varat arī sazināties ar pēcpārdošanas klientu apkalpošanas dienestu.

SAZINIETIES AR PĒCPĀRDOŠANAS APKALPOŠANAS DIENESTU

Kontaktinformāciju varat atrast garantijas grāmatiņā. Sazinoties ar pēcpārdošanas klientu apkalpošanas dienestu, lūdzu, nosauciet kodus, kas redzami izstrādājuma datu plāksnītē.

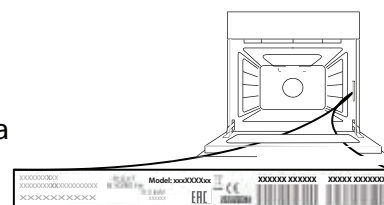

INSTRUKCJE BEZPIECZEŃSTWA

NALEŻY PRZECZYTAĆ I ŚCIŚLE PRZESTRZEGAĆ

Przed przystąpieniem do użytkowania urządzenia należy zapoznać się instrukcjami bezpieczeństwa. Przechowywać w podręcznym miejscu w celu korzystania w przyszłości.

W niniejszej instrukcji oraz na samym urządzeniu znajdują się ważne ostrzeżenia dotyczące bezpieczeństwa, które należy zawsze uwzględniać. Producent urządzenia nie ponosi odpowiedzialności za jakiegokolwiek szkody wynikłe z nieprzestrzegania niniejszych instrukcji bezpieczeństwa, nieprawidłowego użytkowania urządzenia lub niewłaściwego ustawienia elementów sterujących.

⚠ Małe dzieci (0-3 lat) nie powinny przebywać w pobliżu urządzenia. Dzieci (3-8 lat) nie powinny przebywać w pobliżu urządzenia bez stałego nadzoru. Dzieci w wieku 8 lat i starsze, osoby o ograniczonej sprawności fizycznej, sensorycznej lub umysłowej oraz osoby bez odpowiedniego doświadczenia i wiedzy mogą korzystać z urządzenia wyłącznie pod nadzorem lub po otrzymaniu odpowiednich instrukcji dotyczących bezpiecznego użytkowania urządzenia oraz pod warunkiem, że rozumieją zagrożenia związane z obsługą urządzenia. Nie pozwalać, by dzieci bawiły urządzeniem. Dzieci nie mogą czyścić ani konserwować urządzenia bez nadzoru.

⚠ **OSTRZEŻENIE:** Urządzenie i jego dostępne części mogą podczas pracy silnie się nagrzewać. Unikać dotykania elementów grzejnych. Dzieci do lat 8 nie mogą znajdować się w pobliżu urządzenia bez stałego nadzoru.

⚠ Nigdy nie pozostawiać urządzenia bez nadzoru podczas procesu suszenia żywności. Jeśli urządzenie nadaje się do stosowania sondy, używaj tylko sondy temperaturowej zalecanej dla tego piekarnika – ryzyko pożaru.

⚠ Ścierki kuchenne i inne łatwopalne materiały powinny być przechowywane z dala od urządzenia, dopóki wszystkie jego podzespoły całkowicie nie ostygną – ryzyko pożaru. Należy zawsze zachowywać czujność podczas pieczenia pokarmów bogatych w tłuszcze, olej lub podczas dodawania napojów alkoholowych – ryzyko pożaru. Do wyjmowania patelni i innych akcesoriów należy używać rękawic kuchennych. Na koniec pieczenia należy ostrożnie otworzyć drzwi piekarnika, aby przed uzyskaniem do niego dostępu umożliwić stopniowe ujście gorącego powietrza lub pary – ryzyko oparzeń. Nie zakłócać przepływu gorącego powietrza z przodu piekarnika – ryzyko pożaru.

⚠ Aby uniknąć uderzenia w drzwi piekarnika, zachować ostrożność, gdy są one otwarte lub skierowane w dół.

DOZWOLONE ZASTOSOWANIE

⚠ **OSTROŻNIE:** Urządzenie nie jest przeznaczone do obsługi za pomocą zewnętrznego urządzenia przełączającego, np. timera, ani niezależnego systemu zdalnego sterowania.

⚠ To urządzenie jest przeznaczone do użytku w gospodarstwach domowych oraz do podobnych zastosowań, takich jak: kuchnie dla pracowników w sklepach, biurach i innych środowiskach roboczych; gospodarstwa rolne; wykorzystanie przez klientów w hotelach, motelach oraz innych obiektach mieszkalnych.

⚠ Wszelkie inne zastosowania (np. ogrzewanie pomieszczeń) są zabronione.

⚠ Urządzenie nie jest przeznaczone do użytku przemysłowego. Urządzenia nie należy używać na zewnątrz.

⚠ Nie przechowywać materiałów wybuchowych ani substancji łatwopalnych (np. paliwa lub puszek z aerozolem) wewnątrz lub w pobliżu urządzenia – ryzyko pożaru.

INSTALACJA URZĄDZENIA

⚠ Urządzenie musi być przytrzymywane i montowane przez co najmniej dwie osoby – ryzyko obrażeń. W celu odpakowania i instalacji używać rękawic ochronnych – ryzyko skaleczenia.

⚠ Instalacja, podłączenie źródła wody (jeśli występuje) i zasilania oraz wszelkie naprawy muszą być wykonywane przez wykwalifikowanego technika. Nie naprawiać ani nie wymieniać żadnej części urządzenia, jeśli nie jest to wyraźnie dozwolone w instrukcji obsługi. Nie należy pozwalać dzieciom zbliżać się do miejsca instalacji. Po rozpakowaniu urządzenia należy sprawdzić, czy nie zostało uszkodzone podczas transportu. W przypadku problemów należy skontaktować się ze sprzedawcą lub najbliższym serwisem technicznym. Po instalacji zbędne opakowanie (elementy z plastiku, styropianu, itd.) należy umieścić w miejscu niedostępnym dla dzieci – ryzyko uduszenia. Przed przystąpieniem do jakichkolwiek czynności montażowych urządzenie należy odłączyć od źródła zasilania – ryzyko porażenia prądem. Podczas instalacji upewnić się, że urządzenie nie może uszkodzić przewodu zasilającego – ryzyko pożaru lub porażenia prądem. Urządzenie można uruchomić dopiero po zakończeniu instalacji.

⚠ Przed wstawieniem urządzenia przyciąć szafkę i usunąć trociny i wióry. Nie blokować minimalnego

odstępu pomiędzy białem roboczym a górną krawędzią piekarnika – ryzyko oparzeń.

Nie wyjmować piekarnika ze styropianowej podstawy do czasu instalacji.

⚠ Po zainstalowaniu dolna część urządzenia nie powinna być już dostępna – ryzyko oparzeń.

⚠ Nie umieszczać urządzenia za dekoracyjnymi drzwiczkami – ryzyko pożaru.

OSTRZEŻENIA DOTYCZĄCE ELEKTRYCZNOŚCI

⚠ Tabliczka znamionowa znajduje się na przedniej krawędzi kuchenki (jest widoczna przy otwartych drzwiczkach).

⚠ Musi istnieć możliwość odłączenia urządzenia od źródła zasilania poprzez wyjęcie wtyczki, jeśli jest ona dostępna, lub za pomocą przełącznika wielobiegunowego zainstalowanego przy gnieździe zasilania, zgodnie z obowiązującymi normami; urządzenie musi także posiadać uziemienie zgodne z obowiązującymi krajowymi standardami bezpieczeństwa elektrycznego.

⚠ Nie stosować przedłużaczy, rozdzielaczy i złączy pośrednich. Po zakończeniu instalacji użytkownik nie powinien mieć dostępu do podzespołów elektrycznych urządzenia. Nie korzystać z urządzenia na bosą lub będąc mokrym. Nie uruchamiać urządzenia, jeśli kabel zasilający lub wtyczka są uszkodzone, nie działa ono prawidłowo lub zostało uszkodzone bądź upuszczone.

⚠ Jeśli przewód zasilający jest uszkodzony, jego wymiana na identyczny powinna być przeprowadzona przez producenta, pracownika serwisu lub inną podobnie wykwalifikowaną osobę w celu uniknięcia niebezpieczeństwa – ryzyko porażenia prądem.

⚠ W przypadku konieczności wymiany przewodu zasilającego należy skontaktować z autoryzowanym serwisem technicznym.

CZYSZCZENIE I KONSERWACJA

⚠ **OSTRZEŻENIE:** Przed przystąpieniem do czynności konserwacyjnych należy sprawdzić, czy urządzenie zostało wyłączone i odłączone od źródła zasilania – ryzyko porażenia prądem; Nigdy nie należy stosować urządzeń czyszczących parą – ryzyko porażenia prądem.

⚠ Do czyszczenia szyby w drzwiach nie używać środków ściernych ani metalowych skrobaków, ponieważ mogą one zarysować powierzchnię i spowodować pęknięcie szyby.

⚠ Przed czyszczeniem lub przeprowadzeniem czynności konserwacyjnych upewnić się, że urządzenie ostygło. – ryzyko oparzeń.

⚠ **OSTRZEŻENIE:** Wyłączyć urządzenie przed wymianą lampy – ryzyko porażenia prądem.

UTYLIZACJA OPAKOWANIA

Materiał, z którego wykonano opakowanie, w 100% nadaje się do recyklingu i jest oznaczony symbolem ♻. Części opakowania nie należy wyrzucać, lecz zutylizować zgodnie z przepisami określonymi przez lokalne władze.

UTYLIZACJA URZĄDZEŃ AGD

Urządzenie zostało wykonane z materiałów nadających się do recyklingu lub do ponownego użycia. Urządzenie należy utylizować zgodnie z miejscowymi przepisami dotyczącymi gospodarki odpadami. Aby uzyskać więcej informacji na temat utylizacji, odzyskiwania oraz recyklingu urządzeń AGD, należy skontaktować się z odpowiednim lokalnym urzędem, punktem skupu złomu AGD lub sklepem, w którym zakupiono urządzenie. To urządzenie jest oznaczone zgodnie z dyrektywą Unii Europejskiej 2012/19/UE w sprawie zużytego sprzętu elektrotechnicznego i elektronicznego (WEEE) oraz z przepisami dotyczącymi sprzętu elektrycznego i elektronicznego z 2013 r. (w brzmieniu zmienionym).

Właściwa utylizacja urządzenia pomoże zapobiec ewentualnym negatywnym skutkom dla środowiska oraz zdrowia ludzkiego.

Symbol ♻ na urządzeniu lub w dołączonej do niego dokumentacji oznacza, że urządzenia nie wolno traktować jak zwykłego odpadu domowego. Należy je przekazać do punktu zajmującego się utylizacją i recyklingiem urządzeń elektrycznych i elektronicznych.

WSKAZÓWKI DOTYCZĄCE OSZCZĘDZANIA ENERGII

Piekarnik należy wstępnie nagrzewać jedynie w przypadkach, w których jest to zalecane w tabeli pieczenia lub w przepisie. Używać ciemnych lub emaliowanych na czarno form do pieczenia, gdyż lepiej pochłaniają ciepło. Jeśli potrawy wymagają dłuższego czasu, nadal będą się piekły, pomimo wyłączenia piekarnika.

DEKLARACJA ZGODNOŚCI Z EKOPROJEKTEM

To urządzenie spełnia wymagania: ekoprojektu z Rozporządzenia Komisji (UE) nr 66/2014; Rozporządzenia w sprawie etykietowania energetycznego nr 65/2014; Rozporządzeń z 2019 r. dotyczących ekoprojektu dla produktów związanych z energią oraz informacji związanych z energią (zmiana) (wyjście z UE), zgodnie z normą europejską EN 60350-1.

PRZEWODNIK UŻYTKOWNIKA



DZIĘKUJEMY ZA ZAKUP PRODUKTU WHIRLPOOL

Aby uzyskać bardziej kompleksową pomoc i wsparcie techniczne, prosimy zarejestrować swoje urządzenie na stronie www.whirlpool.eu/register



Zasady bezpieczeństwa oraz Instrukcję obsługi i konserwacji urządzenia można pobrać, odwiedzając naszą stronę docs.whirlpool.eu i postępując zgodnie ze wskazówkami zamieszczonymi na odwrocie tej broszury.

! Przed użyciem urządzenia prosimy o uważne przeczytanie Zasad bezpieczeństwa i ochrony zdrowia.

OPIS PRODUKTU

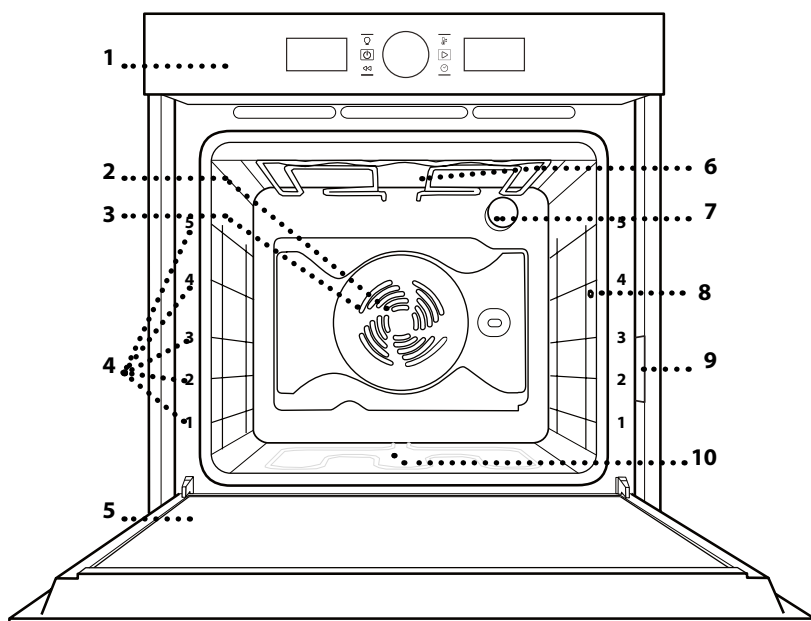

1. Panel sterowania
2. Wentylator
3. Grzałka okrągła (niewidoczna)
4. Prowadnice półek (poziom jest zaznaczony na froncie piekarnika)
5. Drzwiczki
6. Grzałka górna/grill
7. Oświetlenie piekarnika
8. Miejsce podłączenia sondy do mięsa (jeżeli w wyposażeniu)
9. Tabliczka znamionowa (nie usuwać)
10. Dolna grzałka okrągła (niewidoczna)

PANEL STEROWANIA

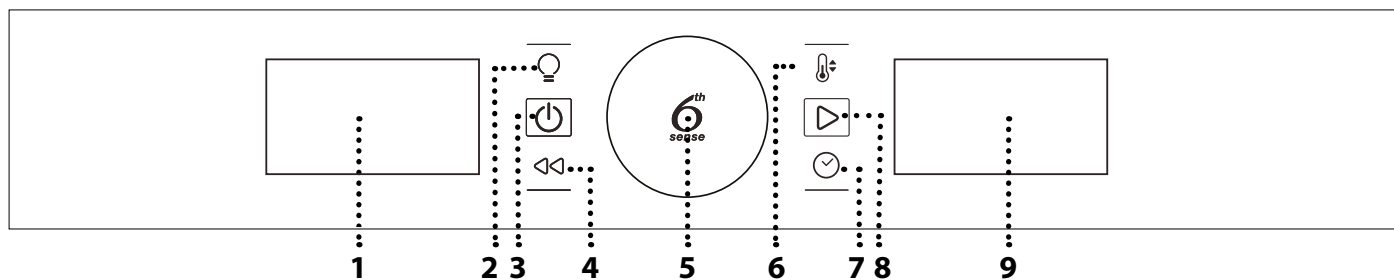

1. LEWY WYŚWIETLACZ

2. ŚWIATŁO

Do włączania i wyłączenia oświetlenia.

3. WŁĄCZANIE/WYŁĄCZANIE

Do włączania lub wyłączenia kuchenki mikrofalowej, a także wyłączenia lub wstrzymania wykonywania funkcji w dowolnym czasie.

4. POWRÓT

Do powracania do poprzedniego menu podczas konfiguracji.

5. POKRĘTŁO / 6TH SENSE

Służy do wyboru funkcji i regulacji wszystkich parametrów gotowania. Nacisnąć , aby wybrać, dokonać ustawień, uzyskać dostęp do funkcji oraz parametrów, potwierdzić je oraz rozpocząć program gotowania.

6. TEMPERATURA

Aby ustawić temperaturę.

7. CZAS

Aby zmienić lub ustawić godzinę lub określić czas gotowania.

8. START

Aby wybierać funkcje i potwierdzać ustawienia.

9. PRAWY WYŚWIETLACZ

AKCESORIA

RUSZT

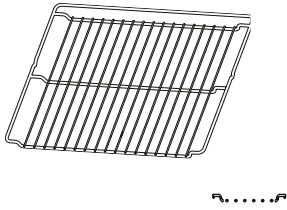

SONDA DO MIĘSA (TYLKO W NIEKTÓRYCH MODELACH)

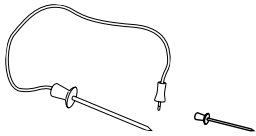

BLACHA NA ŚCIEKAJĄCY TŁUSZCZ

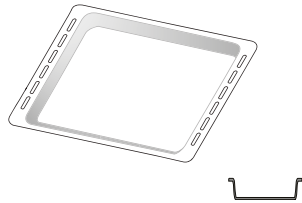

BLACHA DO PIECZENIA

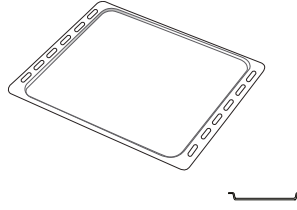

WYSUWANE PROWADNICE (TYLKO W NIEKTÓRYCH MODELACH)

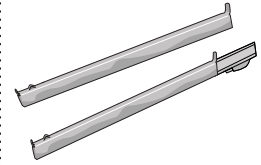

Liczba akcesoriów może różnić się w zależności od zakupionego modelu.
Dodatkowe akcesoria można nabyć oddzielnie w serwisie.

UMIESZCZANIE RUSZTU I INNYCH AKCESORIÓW

Umieścić ruszt poziomo, wsuwając go po prowadnicach i pilnując, aby strona z zawiniętym brzegiem była skierowana ku górze.

Inne akcesoria, takie jak blacha na ściekający tłuszcz, czy blacha do pieczenia, są wsuwane poziomo, w taki sam sposób jak ruszt.

MONTOWANIE WYSUWANYCH PROWADNIC

(JEŚLI TA OPCJA JEST DOSTĘPNA)

Wyjąć z piekarnika prowadnice półek i zdjąć plastikowe zabezpieczenie z przesuwnych szyn.

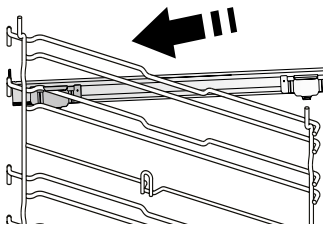

Zamocować górny zacisk szyny do prowadnicy półki i przesunąć ją wzdłuż tak daleko, jak to możliwe. Opuścić drugi zacisk tak, aby znalazł się w odpowiednim miejscu.

Aby zabezpieczyć prowadnicę, dociśnij mocno dolną część zacisku do prowadnicy półki. Sprawdzić, czy szyny przesuwają się swobodnie. Powtórzyć powyższe czynności dla drugiej prowadnicy półki na tym samym poziomie.

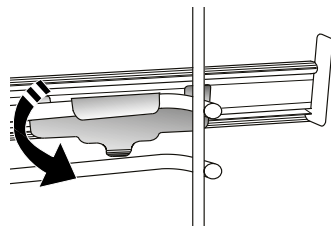

Uwaga: Szyny przesuwne mogą być zamontowane na dowolnym poziomie.

WYJMOWANIE I PONOWNY MONTAŻ PROWADNIC.

Aby wyjąć kratki boczne i (jeżeli są w zestawie) nakrętki podtrzymujące patrz rysunki.

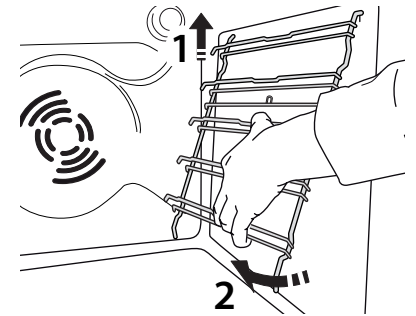
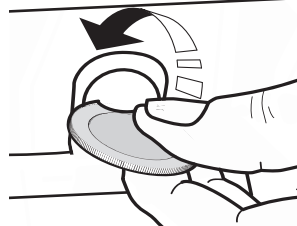
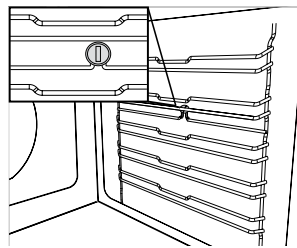

Aby z powrotem włożyć prowadnice półek, najpierw trzeba je umieścić w górnym miejscu zamocowania. Trzymając w podniesionym położeniu, wsunąć je do piekarnika, a następnie opuścić do dolnego miejsca zamocowania.

FUNKCJE



KONWENCJONALNE

Do pieczenia dowolnego rodzaju potraw na jednym poziomie.



GRILL

Do grillowania kawałków mięsa (antrykotu, szaszłyków, kiełbasek), do zapiekania warzyw lub do przyrumieniania pieczywa. Podczas grillowania mięsa zaleca się stosowanie blachy na ściekający tłuszcz: Blachę na ściekający tłuszcz można umieścić na dowolnym poziomie poniżej blachy do pieczenia i nalać do niej ok. 500 ml wody pitnej.



TERMOOBIEG

Do pieczenia różnych potraw w tej samej temperaturze, jednocześnie na kilku półkach (maksymalnie trzech). Funkcja ta pozwala na pieczenie bez wzajemnego przenikania się zapachów pieczonych potraw.



PIECZ. KONWEKCYJNE

Do gotowania mięsa, pieczenia ciast z nadzieniem lub opiekania nadziewanych warzyw na jednej półce. Funkcja ta wykorzystuje łagodny, przerywany obieg powietrza, aby zapobiec nadmiernemu wysychaniu żywności.



FUNKCJE 6TH SENSE



ZAPIEKANKA

Ta funkcja automatycznie wybiera najlepszą temperaturę i metodę zapiekania dań z makaronem.



MIĘSO

Ta funkcja automatycznie wybiera najlepszą temperaturę i metodę pieczenia mięsa. Funkcja włącza co jakiś czas wentylator na niskich obrotach, aby zapobiec nadmiernemu wysychaniu potrawy.



MAXI COOKING

Funkcja ta automatycznie wybiera najlepszy tryb przyrządzania potraw i temperaturę pieczenia dużych kawałków mięs (powyżej 2,5 kg). Zaleca się obrócenie mięsa podczas pieczenia w celu zapewnienia równomiernego przyrumienienia z obu stron. Od czasu do czasu należy podlać mięso, aby nie dopuścić do jego nadmiernego wysuszenia.



CHLEB

Ta funkcja automatycznie wybiera najlepszą temperaturę i metodę pieczenia wszystkich rodzajów pieczywa.



PIZZA

Ta funkcja automatycznie wybiera najlepszą temperaturę i metodę pieczenia wszystkich rodzajów pizzy.



CIASTA KRUCHE

Ta funkcja automatycznie wybiera najlepszą temperaturę i metodę pieczenia wszystkich rodzajów pizzy.



FUNKCJE SPECJALNE



SZYBKIE NAGRZEWANIE

W celu szybkiego nagrzania piekarnika. Po zakończeniu funkcji nagrzewania, piekarnik automatycznie użyje funkcji „Konwencjonalne”. Produkty żywnościowe mogą zostać umieszczone w kuchence dopiero po zakończeniu wstępnego nagrzewania.



TURBOGRILL

Do pieczenia dużych kawałków mięsa (udziec, rostbef, kurczak). Zalecamy zastosowanie blachy na ściekający tłuszcz: Blachę na ściekający tłuszcz można umieścić na dowolnym poziomie poniżej blachy do pieczenia i nalać do niej ok. 500 ml wody pitnej. Korzystając z tej funkcji pieczenia możemy użyć różna (zależnie od wyposażenia).



WYM. OBIEG ECO*

Do pieczenia nadziewanych kawałków mięsa i filetów na jednej półce. Potrawy są zabezpieczone przed nadmiernym wysychaniem dzięki delikatnemu, przerywanemu obiegowi powietrza. Jeżeli funkcja ECO jest włączona, światło kontrolki pozostaje zgaszone przez cały czas gotowania. Aby skorzystać z funkcji ECO i tym samym zoptymalizować zużycie energii, drzwiczki piekarnika nie powinny być otwierane, dopóki potrawa nie będzie gotowa.



UTRZYM. W CIEPLE

Pozwala utrzymać ciepło i chrupkość świeżo ugotowanych potraw.



WYRASTANIE

Zapewnia optymalne wyrastanie różnych rodzajów ciast. Aby zachować doskonałą jakość wyrastania, nie należy włączać tej funkcji, kiedy piekarnik jest wciąż gorący po poprzednim cyklu pieczenia.



SMART CLEAN

(TYLKO W NIEKTÓRYCH MODELACH)
Działanie pary uwalnianej podczas specjalnego niskotemperaturowego cyklu czyszczenia pozwala na łatwe usunięcie zanieczyszczeń oraz resztek potraw. Na dno piekarnika wlać 200 ml pitnej wody i uruchomić funkcję, upewniając się, że piekarnik jest zimny.

* Funkcja używana jako punkt odniesienia dla deklarowanej efektywności energetycznej, zgodnie z rozporządzeniem (UE) nr 65/2014

PIERWSZE UŻYCIE URZĄDZENIA

1. USTAWIENIE CZASU

Przy pierwszym uruchomieniu kuchenki należy wybrać język i czas.



Zaczną migać dwie cyfry godzin: Obrócić pokrętkę ustawień, aby wybrać godziny i wcisnąć , aby potwierdzić.



Zaczną migać dwie cyfry minut. Obrócić pokrętkę ustawień, aby wybrać minuty i wcisnąć , aby potwierdzić.

Uwaga: Aby zmienić ustawienie godziny później, wcisnąć i przytrzymać  przez co najmniej jedną sekundę przy wyłączonej kuchence i powtórzyć kroki przedstawione powyżej.

W przypadku dłuższej przerwy w dostawie prądu może zająć potrzeba ponownego ustawienia czasu.

2. USTAWIENIA

W razie potrzeby można zmienić domyślną jednostkę miary, temperaturę (°C) oraz prąd znamionowy (16 A).

Przy wyłączonej kuchence, wcisnąć i przytrzymać  przez co najmniej 5 sekund.



Przekręcić pokrętkę, aby wybrać jednostkę miary, następnie wcisnąć , aby zatwierdzić.



Przekręcić pokrętkę, aby wybrać prąd znamionowy, następnie wcisnąć , aby zatwierdzić.

Uwaga: Piekarnik jest zaprogramowany tak, aby zużywać energię elektryczną w stopniu zgodnym z poborem mocy przez domową instalację elektryczną, większym niż 3 kW (16 kW): Jeśli gospodarstwo domowe korzysta z niższego poziomu mocy, trzeba będzie tę wartość zmniejszyć (13 A).

3. ROZGRZANIE PIEKARNIKA

Nowy piekarnik może mieć wyczuwalny zapach, który jest pozostałością po produkcji: jest to zjawisko normalne.

Dlatego przed przystąpieniem do pieczenia potraw zalecamy rozgrzanie piekarnika „na pusto”, co ułatwi pozbycie się tego zapachu.

Należy wyjąć z komory piekarnika wszystkie kartony zabezpieczające i zdjąć przezroczystą folię, a także usunąć wszystkie znajdujące się w niej akcesoria. Rozgrzać piekarnik do 200 °C i pozostawić włączony na około jedną godzinę, najlepiej przy użyciu funkcji z obiegiem powietrza (np. „Termoobieg” lub „Piecz. konwekcyjne”).

Aby prawidłowo ustawić tę funkcję, należy postępować zgodnie z instrukcjami.

Uwaga: Po pierwszym użyciu urządzenia zaleca się przewietrzyć pomieszczenie.

CODZIENNA EKSPLOATACJA

1. WYBÓR FUNKCJI

Jeżeli kuchenka jest wyłączona, na wyświetlaczu pokazany jest tylko bieżący czas. Nacisnąć i przytrzymać , aby włączyć piekarnik.

Zmieniając ustawienia pokrętką zapoznać się z głównymi funkcjami dostępnymi na wyświetlaczu z lewej strony. Wybrać odpowiednią opcję i wcisnąć .



Aby wybrać szczegółowe opcje funkcji (jeżeli są dostępne), wybrać główną funkcję, a następnie wcisnąć , aby zatwierdzić i przejść do menu funkcji.



Zmieniając ustawienia pokrętką zapoznać się z opcjami funkcji dostępnymi na wyświetlaczu z lewej strony. Wybrać odpowiednią opcję i wcisnąć , aby zatwierdzić wybór.

2. USTAWIENIE FUNKCJI

Po wybraniu żądanej funkcji można zmienić jej ustawienia.

Na wyświetlaczu będą pojawiać się kolejno ustawienia, które można zmieniać.

TEMPERATURA/POZIOM GRILLA



Jeżeli na ekranie miga ikonka °C/°F, zmienić wartość za pomocą pokrętki, a następnie wcisnąć , aby zatwierdzić wybór i kontynuować zmianę ustawień kolejnych parametrów (o ile to możliwe).



Jednocześnie istnieje możliwość ustawiania poziomu funkcji grilla (3 = wysoka, 2 = średnia, 1 = niska).

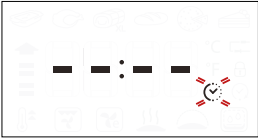

Uwaga: Po uruchomieniu funkcji można zmienić ustawienia temperatury lub poziomu funkcji grilla wciskając  lub za pomocą pokrętki.

CZAS TRWANIA



Gdy na ekranie miga ikona , użyć pokrętki regulacji, aby ustawić właściwy czas pieczenia i potwierdzić, wciskając .

Nie trzeba ustawiać czasu pieczenia, jeśli chce się piec w trybie ręcznym: Nacisnąć , aby potwierdzić i rozpocząć wykonywanie funkcji.

W tym przypadku nie można ustawić czasu zakończenia pieczenia za pomocą zaprogramowania opóźnionego startu.

Uwaga: Można zmienić ustawiony w trakcie pieczenia czas, naciskając : Obrócić pokrętkę ustawień, aby wybrać godziny i wcisnąć , aby potwierdzić.

USTAWIANIE CZASU ZAKOŃCZENIA PIECZENIA/ OPOŹNIONY START

Dla wielu funkcji po ustawieniu czasu pieczenia można opóźnić włączenie się funkcji poprzez zaprogramowanie czasu jej zakończenia.

Jeżeli możliwa jest zmiana czasu zakończenia, na wyświetlaczu pojawi się przewidywana godzina zakończenia funkcji, a ikonka danej funkcji  miga.





W razie potrzeby, obrócić pokrętkę ustawień, aby ustawić czas zakończenia pieczenia, następnie wcisnąć , aby potwierdzić i uruchomić funkcję.

Włożyć potrawę do piekarnika i zamknąć drzwiczki: Funkcja włączy się automatycznie po upływie czasu obliczonego tak, aby cykl pieczenia zakończył się o ustawionej godzinie.



Uwaga: Programowanie czasu opóźnienia rozpoczęcia pieczenia powoduje wyłączenie fazy wstępnego nagrzewania. Piekarnik osiągnie żądaną temperaturę stopniowo, co oznacza, że czas pieczenia będzie nieznacznie dłuższy niż ten podany w tabeli pieczenia.

Podczas oczekiwania można zmienić ustawienia czasu zakończenia funkcji za pomocą pokrętki.

Wcisnąć  lub , aby zmienić ustawienia temperatury i czasu gotowania. Nacisnąć , aby potwierdzić po zakończeniu funkcji.

Uwaga: Funkcja opóźnienia startu nie jest dostępna dla funkcji Grill i Turbo Grill.

3. WŁĄCZANIE FUNKCJI

Po wprowadzeniu wszystkich żądanych ustawień nacisnąć , aby włączyć funkcję.

Aby wstrzymać wykonywanie bieżącej funkcji, w dowolnym momencie można nacisnąć i przytrzymać .

4. NAGRZEWANIE

Niektóre funkcje posiadają fazę wstępnego nagrzewania: Po włączeniu funkcji wyświetlacz pokazuje, że faza wstępnego nagrzewania jest aktywna.



Kiedy ta faza zostanie zakończona, będzie słychać sygnał dźwiękowy, a wyświetlacz pokaże, że piekarnik osiągnął ustawioną temperaturę.



W tym momencie należy otworzyć drzwiczki, włożyć potrawę do piekarnika, zamknąć drzwiczki i rozpocząć pieczenie wciskając .

Uwaga: Umieszczenie potraw w piekarniku przed końcem procesu nagrzewania może mieć wpływ na jakość pieczonych potraw.

Otwarcie drzwiczek w trakcie fazy wstępnego nagrzewania wstrzyma nagrzewanie piekarnika.

Czas pieczenia nie zawiera fazy wstępnego nagrzewania.

Zawsze można zmienić ustawienie żądanej temperatury za pomocą pokrętki.

5. KONIEC PIECZENIA

Sygnał dźwiękowy i wskazanie na wyświetlaczu oznaczają, że pieczenie zostało zakończone.



Aby wydłużyć czas gotowania bez zmiany ustawień, ustawić nowy czas za pomocą pokrętki i wcisnąć .

. FUNKCJE 6th SENSE**PRZYWRACANIE TEMPERATURY**

Jeżeli temperatura wewnątrz piekarnika spada podczas cyklu gotowania z uwagi na otwarte drzwiczki, zostanie automatycznie uruchomiona specjalna funkcja przywracająca pierwotną temperaturę. Podczas tego procesu na wyświetlaczu, do chwili uzyskania zadanej temperatury będzie widoczny animowany obraz „węża”.

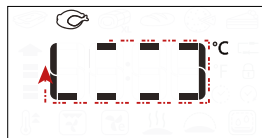

Podczas cyklu gotowania czas gotowania zostanie wydłużony o czas, w którym drzwi były otwarte, aby zagwarantować najlepsze wyniki procesu.

. FUNKCJE SPECJALNE**SMART CLEAN**

Aby włączyć funkcję „Smart Clean”, przy zimnym piekarniku, rozprościć 200 ml wody na dnie komory piekarnika, a następnie zamknąć drzwiczki.

Wejść w funkcje specjalne  i obrócić pokrętkę, aby wybrać  z menu. Następnie nacisnąć , aby potwierdzić.

Nacisnąć , aby natychmiast rozpocząć cykl czyszczenia lub nacisnąć , aby ustawić czas zakończenia/opóźniony start.

Po zakończeniu cyklu, zostawić piekarnik do wystygnięcia i usunąć z piekarnika pozostałą wodę, a następnie rozpocząć czyszczenie przy użyciu gąbki zwilżonej gorącą wodą (ponad 15-minutowe opóźnienie może zmniejszyć skuteczność czyszczenia).

Uwaga: Czas trwania cyklu czyszczenia nie może być ustawiany.

. KORZYSTANIE Z SONDY DO MIĘSA (JEŚLI W WYPOSAŻENIU)

Sonda do mięsa pozwala mierzyć dokładną temperaturę wewnątrz potrawy podczas pieczenia.

Sonda do mięsa może być używana tylko z niektórymi funkcjami pieczenia (Konwencjonalne, Termoobieg, Pieczenie konwekcyjne, Turbo Grill, 6th Sense Mięso i 6th Sense Maxicooking).

Aby osiągnąć najlepsze rezultaty, konieczne jest właściwe umieszczenie sondy. Wsunąć sondę w najbardziej mięsistą część mięsa, omijając kości i tłuszcz.

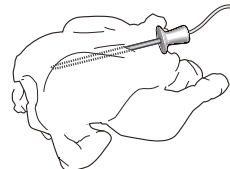



W przypadku drobiu wsunąć sondę z boku, w środek piersi, uważając, aby końcówka nie wystawała w pustej przestrzeni. W przypadku mięsa o nieregularnej grubości, należy przed wyjęciem z piekarnika sprawdzić, czy zostało poprawnie wypieczone.

Podłączyć końcówkę sondy do złącza w otworze w ścianie piekarnika, po prawej stronie.



Po podłączeniu sondy do gniazdka w piekarniku, włącza się sygnał dźwiękowy, a na wyświetlaczu pojawia się ikona i docelowa temperatura.

Jeżeli sonda do mięsa zostanie podłączona podczas wyboru funkcji, wyświetlacz przełączy się na domyślną docelową temperaturę sondy do mięsa.





Nacisnąć,  aby rozpocząć ustawianie. Obrócić pokrętkę, aby ustawić docelową temperaturę sondy do mięsa. Nacisnąć , aby potwierdzić. Obrócić pokrętkę, aby ustawić temperaturę komory piekarnika.



Nacisnąć,  lub  aby potwierdzić i zacząć cykl pieczenia.

Podczas cyklu pieczenia, na wyświetlaczu jest pokazywana docelowa temperatura sondy do mięsa. Gdy mięso osiągnie docelową temperaturę, cykl pieczenia zakończy się, a na wyświetlaczu pojawi się napis „Koniec”.

Aby ponownie uruchomić cykl pieczenia z pozycji „Koniec”, poprzez obracanie pokrętki można ustawić docelową temperaturę sondy do mięsa, tak jak pokazano powyżej. Nacisnąć  lub , aby potwierdzić i ponownie uruchomić cykl pieczenia.

Uwaga: w trakcie cyklu pieczenia z użyciem sondy do mięsa, można obrócić pokrętkę, aby zmienić docelową temperaturę sondy do mięsa. Nacisnąć,  aby ustawić temperaturę w komorze piekarnika.

Sonda do mięsa może zostać włożona w dowolnym momencie, również podczas cyklu pieczenia. W takim przypadku, konieczne jest ponowne ustawienie parametrów funkcji pieczenia.

Jeżeli sonda do mięsa nie może zostać wykorzystana przy danej funkcji, piekarnik wyłączy cykl pieczenia i włączony zostanie sygnał dźwiękowy alarmu. W takim przypadku, należy odłączyć sondę do mięsa lub nacisnąć  aby ustawić inną funkcję. Sonda do mięsa nie może być wykorzystywana przy opóźnieniu startu i w fazie wstępnego nagrzewania.

. BLOKADA PRZED DZIEĆMI

Aby zablokować klawiaturę, wcisnąć i przytrzymać  przez co najmniej 5 sekund.



Powtórzenie tej procedury spowoduje zdjęcie blokady klawiatury.

Uwaga: Blokada klawiatury może być także uruchomiona podczas gotowania.

Ze względów bezpieczeństwa, w każdym momencie można ją wyłączyć, wciskając .

PRAKTYCZNE PORADY

JAK POSŁUGIWAĆ SIĘ TABELĄ PIECZENIA

Tabela zawiera listę najkorzystniejszych funkcji, akcesoriów i poziomów pieczenia dla różnych rodzajów potraw. Casy pieczenia są liczone od momentu włożenia potrawy do piekarnika, z wyjątkiem potraw wymagających nagrzewania wstępnego. Temperatury oraz casy pieczenia są orientacyjne i zależą od ilości potrawy lub od rodzaju akcesoriów. Początkowo należy stosować najniższe sugerowane ustawienia, a jeśli potrawa nie jest wystarczająco dopieczona, należy użyć wyższych. Zaleca się stosowanie akcesoriów dołączonych w zestawie lub, w miarę możliwości, blach lub form do pieczenia z ciemnego metalu. Można stosować również naczynia i akcesoria ze szkła żaroodpornego (pyrex) lub ceramiczne. Czas pieczenia nieco się wtedy wydłuży.

JEDNOCZESNE PIECZENIE RÓŻNYCH POTRAW

Korzystając z funkcji „Termoobieg”, można jednocześnie piec różne potrawy wymagające tej samej temperatury (np. ryby i warzywa), umieszczając je na różnych półkach. Potrawy wymagające krótszego pieczenia należy wyjąć wcześniej, pozostawiając te, które powinny piec się dłużej.

MIĘSO

Można stosować dowolne blachy lub naczynia żaroodporne, dopasowane do rozmiarów pieczonego mięsa. W przypadku pieczenia zaleca się wlanie na dno naczynia niewielkiej ilości rosołu, aby nieco zwilżyć mięso i dodać smaku. Należy pamiętać, że w trakcie tej operacji jest wytwarzana para. Gdy pieczeń jest już gotowa, zostawić ją w piekarniku na ok. 10–15 min lub zawinąć w folię aluminiową.

Przygotowując mięso do grillowania należy pamiętać, że najlepsze wyniki uzyskuje się, gdy kawałki mają tę samą grubość. Bardzo grube kawałki mięsa wymagają dłuższego pieczenia. Aby zapobiec przypaleniu powierzchni mięsa, należy je odsunąć od grzałki grilla i umieścić ruszt na niższym poziomie. Obrócić mięso po upływie dwóch trzecich czasu pieczenia. Ostrożnie otworzyć drzwi, ponieważ z urzędnienia może wydostać się gorąca para.

Zaleca się stosowanie tacy, na której będą gromadzić się ściekające soki — należy do niej wlać pół litra wody i umieścić bezpośrednio pod rusztem, na którym grillowane są produkty. W razie potrzeby uzupełniać wodę.

DESERY

Delikatne desery należy piec z wykorzystaniem funkcji pieczenia konwencjonalnego tylko na jednym poziomie.

Stosować formy z ciemnego metalu i stawiać je zawsze na ruszcie dostarczonym wraz z piekarnikiem. Do pieczenia na kilku poziomach należy wybierać funkcję termoobiegu i ustawiać formy na ruszcie w taki sposób, aby zapewnić swobodną cyrkulację powietrza.

Aby sprawdzić, czy ciasto jest już gotowe, wsunąć drewniany patyczek w ciasto w jego najwyższym punkcie. Jeśli patyczek pozostaje suchy, ciasto jest gotowe.

Nie smarować masłem ścianek form, w których zastosowano nieprzywierającą powłokę. W przeciwnym razie, ciasto może nierówno wyrosnąć po bokach.

Jeśli wypiek „pęcznieje” podczas pieczenia, następnym razem należy ustawić niższą temperaturę i rozważyć zmniejszenie ilości dodawanego płynu lub łagodniejsze mieszanie ciasta.

Ciasta z soczystym nadzieniem lub dodatkami (takimi jak serniki, ciasta owocowe) wymagają użycia funkcji „Piecz. Konwekcyjne”. Jeśli spód ciasta jest zbyt wilgotny, należy skorzystać z niższej półki i wyłożyć spód bułką tartą lub pokruszonymi herbatnikami przed włożeniem nadzienia.

















































































PIZZA

Lekko nasmarować blachę tłuszczem, aby spód pizzy był bardziej chrupiący. Po upływie dwóch trzecich czasu pieczenia ułożyć na pizzy mozzarellę.

WYRASTANIE

Przed umieszczeniem ciasta w piekarniku, zaleca się przykrycie go wilgotną ściereczką. Czas wyrastania przy użyciu tej funkcji jest krótszy o ok. jedną trzecią w porównaniu z czasem wyrastania w temperaturze pokojowej (20–25 °C). Czas wyrastania ciasta na pizzę to mniej więcej godzina na 1 kg ciasta.

TABELA GOTOWANIA

PRZEPIS	FUNKCJA	NAGRZEWANIE.	TEMPERATURA (°C)	CZAS PIECZENIA (min.)	POZIOM PIEKARNIKA I AKCESORIA
Ciasta drożdżowe / biszkopty		-	170	30 - 50	2 
		Tak	160	30 - 50	2 
		Tak	160	30 - 50	4 1  
Ciasta z nadzieniem (sernik, strucla, szarlotka)		-	160 - 200	30 - 85	3 
		Tak	160 - 200	35 - 90	4 1  
Herbatniki / ciasteczka		-	160 - 170	20 - 40	3 
		Tak	150 - 160	20 - 40	3 
		Tak	150 - 160	20 - 40	4 1  
Ptysie		-	180 - 200	30 - 40	3 
		Tak	180 - 190	35 - 45	4 1  
		Tak	180 - 190	35 - 45*	5 3 1   
Bezy		Tak	90	110 - 150	3 
		Tak	90	130 - 150	4 1  
		Tak	90	140 - 160*	5 3 1   
Pizza (na cienkim lub grubym cieście, focaccia)		-	220 - 250	20 - 40	2 
		Tak	220 - 240	20 - 40	4 1  
		Tak	220 - 240	25 - 50*	5 3 1   
Bochenek chleba 0,5 kg		-	180 - 220	50 - 70	2 
Mały chleb		-	180 - 220	30 - 50	3 
Chleb		Tak	180 - 220	30 - 60	4 1  
Mrożona pizza		-	250	10 - 20	2 
		Tak	250	10 - 20	4 1  
Tarta mięsno-warzywna (tarta warzywna, quiche)		Tak	180 - 190	45 - 60	2 
		Tak	180 - 190	45 - 60	4 1  
		Tak	180 - 190	45 - 70*	5 3 1   
Nadziewane ciasto francuskie / przekąski z ciasta ptysiowego		Tak	190 - 200	20 - 30	3 
		Tak	180 - 190	20 - 40	4 1  
		Tak	180 - 190	20 - 40*	5 3 1   
Lazania/flan		-	190 - 200	40 - 65	3 
Zapiekanka makaronowa/ cannelloni		-	190 - 200	25 - 45	3 

PRZEPIS	FUNKCJA	NAGRZEWANIE.	TEMPERATURA (°C)	CZAS PIECZENIA (min.)	POZIOM PIEKARNIKA I AKCESORIA
Jagnięcina / cielęcina / wołowina / wieprzowina 1 kg		-	190 - 200	60 - 90	3
Pieczeń wieprzowa z chrupiącą skórką 2 kg		-	170	110 - 150	2
Kurczak / królik / kaczka 1 kg		-	200 - 230	50 - 80 **	3
Indyk / gęś 3 kg		-	190 - 200	90 - 150	2
Ryba pieczona / potrawy pieczone w papierze (filet, w całości)		Tak	180 - 200	40 - 60	3
Nadziew.warzywa (pomidory, cukinie, bakłażany)		Tak	180 - 200	50 - 60	2
Toast		-	3 (Wysoka)	3 - 6	5
Filety / kawałki ryb		-	2 (Środkowa)	20 - 30***	4 3
Kiełbaski / szaszłyki / żeberka / hamburgery		-	2 - 3 (Środkowa - Wysoka)	15 - 30***	5 4
Pieczony kurczak 1-1,3 kg		-	2 (Środkowa)	55 - 70**	2 1
Krwisty rostbef 1 kg		-	2 (Środkowa)	35 - 50**	3
Udziec jagnięcy / golonka		-	2 (Środkowa)	60 - 90**	3
Pieczone ziemniaki		-	2 (Środkowa)	35 - 55**	3
Zapiekanka warzywna		-	3 (Wysoka)	10 - 25	3
Pełne danie: Tarta owocowa (poziom 5)/ lasagne (poziom 3)/mięso (poziom 1)		Tak	190	40 - 120*	5 3 1
Lasagne i mięso		Tak	200	50 - 120*	4 1
Mięso i ziemniaki		Tak	200	45 - 120*	4 1
Ryby i warzywa		Tak	180	30 - 50	4 1
Nadziewane i pieczone kawałki mięsa		-	200	80 - 120*	3
Kawałki mięsa (królik, kurczak, jagnięcina)		-	200	50 - 120*	3

* Szacowany czas: Potrawy można wyjmować z piekarnika w różnym czasie, w zależności od indywidualnych preferencji.

** Obrócić potrawę po upływie 2/3 czasu pieczenia (w razie potrzeby).

*** Obrócić potrawy w połowie czasu pieczenia.

Uwaga: W trakcie używania funkcji 6th Sense „Ciasta kruche” wykorzystywane są tylko górne i dolne grzałki, bez termoobiegu. Nie wymaga nagrzewania wstępnego.

FUNKCJE	Statyczne	Grill	Turbo Grill	Termoobieg	Piecz. konwekcyjne	Eco termoobieg
FUNKCJE USTAWIANE AUTOMATYCZNIE	Zapiekanka	Mięso	Pieczenie maxi	Chleb	Pizza	Ciasta kruche
AKCESORIA	Ruszt	Taca lub forma do ciasta na ruszcie	Blacha-ociekacz/ Blacha do pieczenia lub taca na ruszcie	Blacha na ściekający tłuszcz / Blacha do pieczenia	Blacha na ściekający tłuszcz napelniona 500 ml wody	

KONSERWACJA I CZYSZCZENIE

Przed przystąpieniem do jakichkolwiek czynności serwisowych lub czyszczenia upewnić się, że piekarnik ostygł.

Nie stosować urządzeń czyszczących parą.

Nie stosować wełny szklanej, szorstkich gąbek lub ściernych/żrących środków do czyszczenia, ponieważ mogą one uszkodzić powierzchnie urządzenia.

Używać rękawic ochronnych.

Przed przystąpieniem do jakichkolwiek czynności serwisowych upewnić się, że urządzenie zostało odłączone od zasilania.

POWIERZCHNIE ZEWNĘTRZNE

- Powierzchnie należy czyścić wilgotną ściereczką z mikrofibry. Jeśli są silnie zabrudzone, dodać kilka kropel detergentu o neutralnym pH. Wytrzeć do sucha ściereczką.
- Nie stosować żrących ani ściernych detergentów. Jeśli tego rodzaju substancje zostały przypadkowo rozprowadzone po powierzchni urządzenia, należy natychmiast je usunąć za pomocą wilgotnej ściereczki z mikrofibry.

POWIERZCHNIE WEWNĘTRZNE

- Po każdym użyciu pozostawić kuchenkę do schłodzenia, a następnie oczyścić, najlepiej jeżeli urządzenie jest jeszcze ciepłe, i usunąć resztki jedzenia lub plamy. Aby usunąć wilgoć zgromadzoną podczas gotowania produktów o dużej zawartości wody, pozostawić kuchenkę do całkowitego schłodzenia, a następnie osuszyć szmatką lub gąbką.

- Wyczyścić szybę drzwiczek odpowiednim płynem do mycia.
- Włączyć funkcję „Smart Clean” dla optymalnego czyszczenia wewnętrznych powierzchni (jeśli dostępna).
- Aby ułatwić sobie czyszczenie urządzenia, można zdemontować drzwiczki.
- Górny element grzewczy grilla można obniżyć, aby oczyścić górną płytę piekarnika.

AKCESORIA

Po każdym użyciu akcesoria należy zanurzyć w wodzie z dodatkiem płynu do mycia naczyń, używając rękawic kuchennych, jeśli akcesoria są jeszcze gorące. Resztki żywności można łatwo usunąć za pomocą szczołeczki lub gąbki do mycia naczyń.

CZYSZCZENIE PANELI KATALITYCZNYCH

(TYLKO W NIEKTÓRYCH MODELACH)

Piekarnik jest wyposażony w specjalne panele katalityczne, ułatwiające czyszczenie komory piekarnika dzięki specjalnej samoczyszczącej powłoce, która jest bardzo porowata i może absorbować tłuszcz i brud.

Panele te są zamontowane na przewodnicach półek: W przypadku zmiany położenia i ponownego zamontowania przewodnic półek, należy upewnić się, czy znajdujące się w górnej części haki zostały umieszczone w odpowiednich otworach paneli.

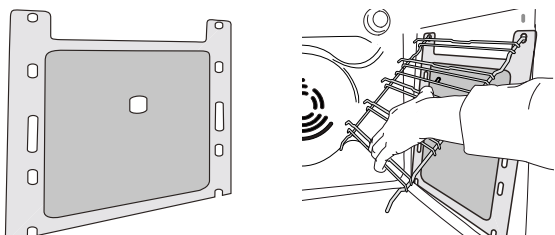

Aby móc jak najlepiej wykorzystać samoczyszczące właściwości paneli katalitycznych, zaleca się nagrzanie piekarnika do temperatury 200°C na około godzinę, przy zastosowaniu funkcji „Piecz. konwekcyjne”. W tym czasie piekarnik musi być pusty. Następnie pozostawić urządzenie do ostygnięcia przed usunięciem wszelkich pozostałych resztek jedzenia przy użyciu nierysującej gąbki.

Uwaga: Nie stosować detergentów antykorozyjnych lub ściernych, twardych szczołek lub szorstkich gąbek do mycia naczyń ani środków w aerozolu do mycia piekarników, ponieważ mogłyby uszkodzić powierzchnię katalityczną i pozbawić ją właściwości samoczyszczących.

Jeśli potrzebne będą panele zamienne, prosimy skontaktować się z serwisem technicznym.

WYMIANA ŻARÓWKI

1. Odłączyć urządzenie od zasilania.
2. Odkręcić osłonę od lampki, wymienić żarówkę i przykręcić osłonę z powrotem do lampki.
3. Ponownie podłączyć urządzenie do zasilania.

Uwaga: Stosować wyłącznie halogenowe 20-40 W/230 V, typ G9, T300°C. Żarówka stosowana w tym piekarniku jest przeznaczona do urządzeń domowych i nie nadaje się do ogólnego oświetlenia pomieszczeń w gospodarstwie domowym (dyrektywa WE 244/2009). Żarówki można kupić w autoryzowanym serwisie.

- Jeśli używane są żarówki halogenowe, nie wolno dotykać ich gołymi rękami - ślady palców pozostawione na powierzchni mogą doprowadzić do uszkodzenia żarówek. Nie używać piekarnika, dopóki osłona lampy nie zostanie ponownie zamontowana. Produkt ten wyposażony jest w oświetlenie klasy efektywności energetycznej G.

OBNIŻYĆ GÓRNĄ GRZAŁKĘ (TYLKO W NIEKTÓRYCH MODELACH)

1. Wyjąć boczne prowadnice półek.

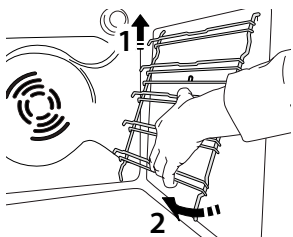

2. Lekko wysunąć grzałkę i ją obniżyć.

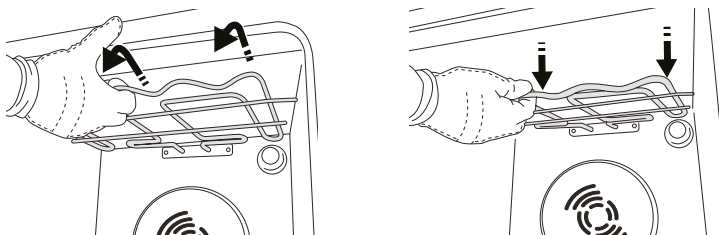

3. Aby ponownie umieścić grzałkę na miejscu, należy ją podnieść, lekko pociągnąć do siebie i oprzeć na obsadach bocznych.

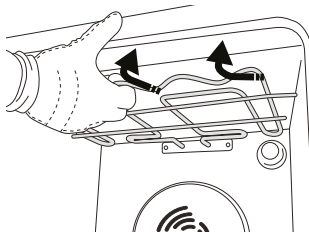

ZDEJMOWANIE I ZAKŁADANIE DRZWICZEK

1. Aby zdjąć drzwiczki, należy je całkowicie otworzyć i odblokować, opuszczając zaczepy.

2. Przymknąć drzwiczki, tak dokładnie, jak to możliwe. Mocno przytrzymać drzwiczki obiema rękami – nie trzymać ich za uchwyt.

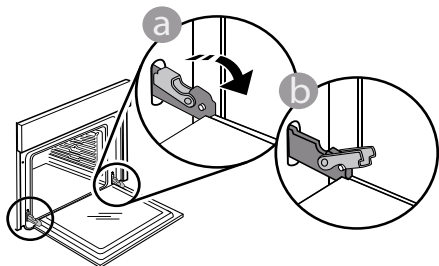

Można teraz w prosty sposób zdjąć drzwiczki, dociskając je przez cały czas i jednocześnie wyciągając do góry, aż wysuną się z miejsc zamocowania. Odłożyć drzwiczki na bok, opierając je na miękkim podłożu.

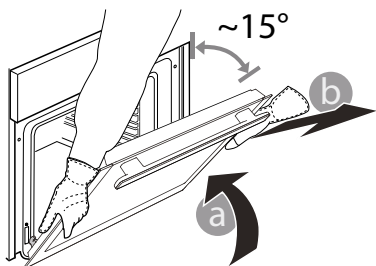

3. Zakładać drzwiczki, przysuwając je w stronę piekarnika, wyrównując haki zawiasów z miejscami ich zamocowania i zablokując górną część na swoim miejscu.

4. Opuścić drzwiczki, a następnie całkowicie je otworzyć.

Opuścić zaczepy do ich pierwotnego położenia: Upewnić się, czy zostały opuszczone do końca.

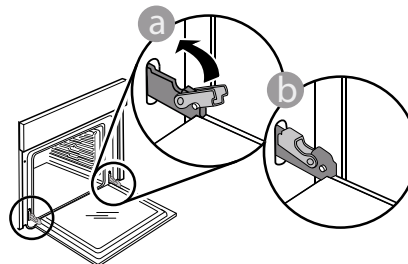

Delikatnie nacisnąć, aby sprawdzić, czy położenie zaczepów jest prawidłowe.

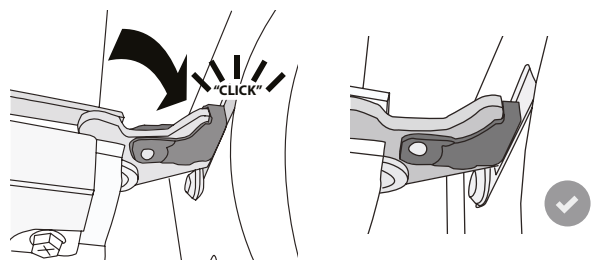

5. Spróbować zamknąć drzwiczki i sprawdzić, czy ich położenie jest wyrównane z panelem sterowania. Jeśli nie, powtórzyć wyżej opisane czynności: Drzwiczki mogą ulec zniszczeniu, jeśli nie działają prawidłowo.

USUWANIE USTEREK

Problem	Możliwa przyczyna	Rozwiązanie
Piekarnik nie działa.	Awaria zasilania. Urządzenie odłączone od zasilania.	Sprawdzić, czy działa zasilanie i czy kuchenka jest prawidłowo podłączona do sieci. Wyłączyć piekarnik i włączyć go ponownie, sprawdzając czy usterka nie ustąpiła.
Wyświetlacz pokazuje literę „F”, po której następuje liczba lub litera.	Problem związany z oprogramowaniem.	Skontaktować się z najbliższym Biurem Obsługi Klienta i podać numer następujący po literze „F”.
Wyświetlacz pokazuje niewyraźny tekst i wygląda na uszkodzony.	Inny zestaw językowy.	Skontaktuj się z najbliższym Centrum Obsługi Posprzedażowej.

KARTA PRODUKTU

 [www](http://www.docs.whirlpool.eu) Kartę produktu z parametrami poboru energii dla tego urządzenia można pobrać ze strony internetowej Whirlpool docs.whirlpool.eu

JAK OTRZYMAĆ INSTRUKCJĘ OBSŁUGI I KONSERWACJI URZĄDZENIA

>  [www](http://www.docs.whirlpool.eu) Instrukcję obsługi i konserwacji można pobrać z naszej strony docs.whirlpool.eu (możliwe jest użycie tego kodu QR), zaznaczając kod produktu.



> Można również skontaktować się z naszym serwisem technicznym dla klientów.

KONTAKT Z NASZYM SERWISEM TECHNICZNYM

Nasze dane kontaktowe znajdują się w książeczce gwarancyjnej.

Kontaktując się z naszym serwisem technicznym, należy podać kody z tabliczki znamionowej swojego urządzenia.

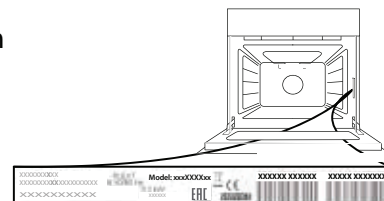

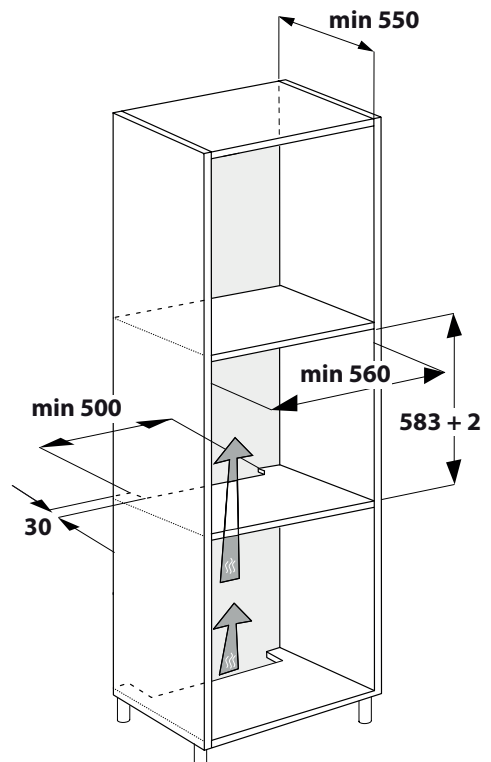
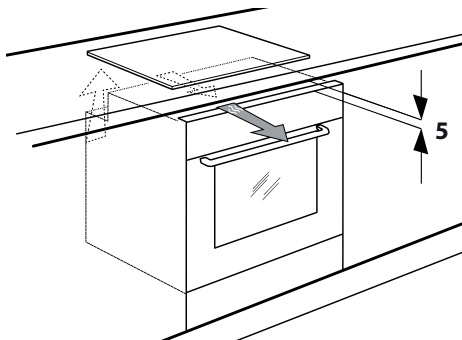
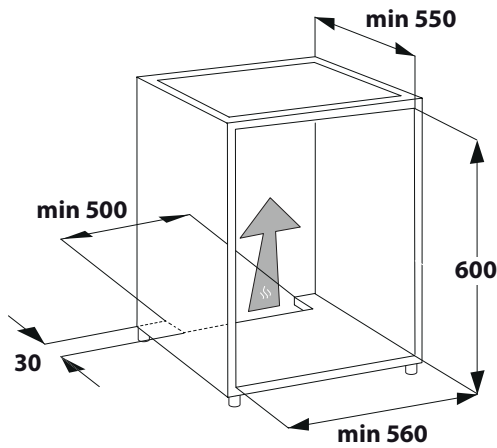
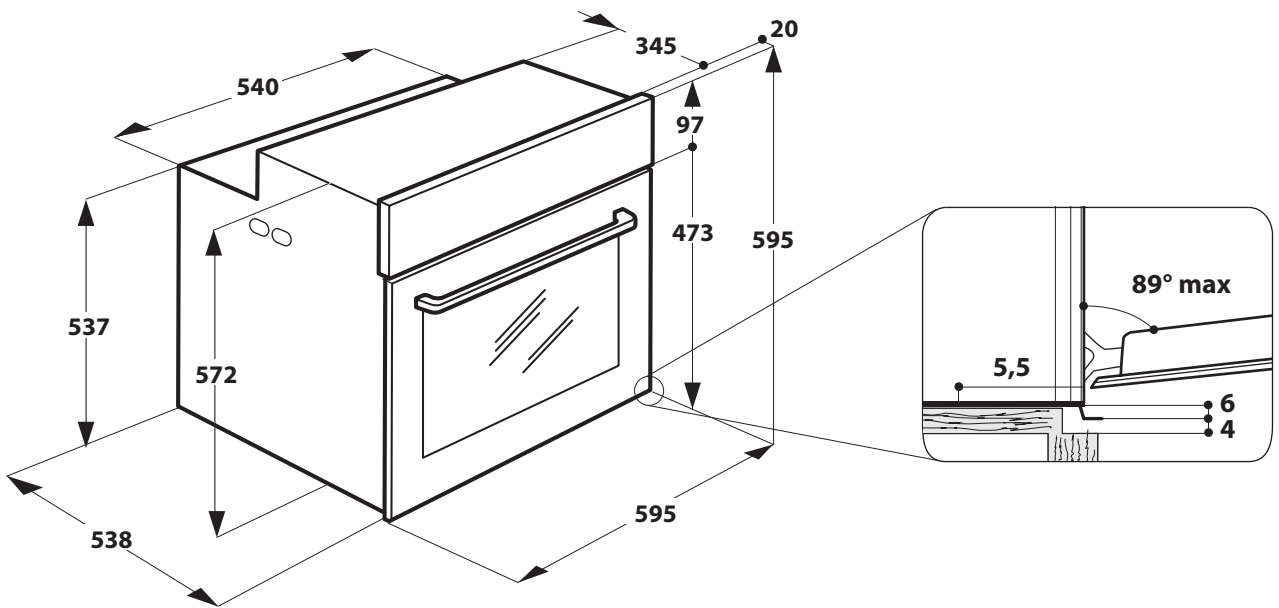
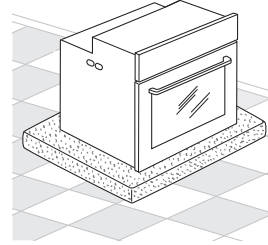
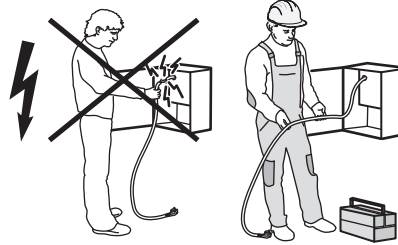
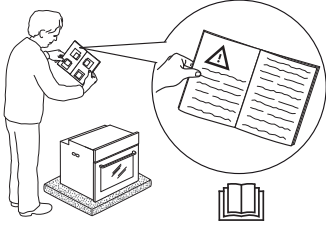
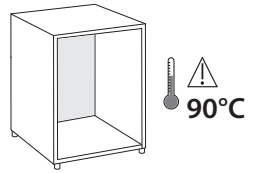
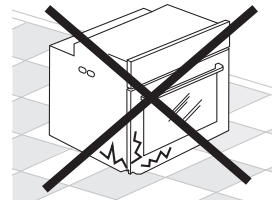
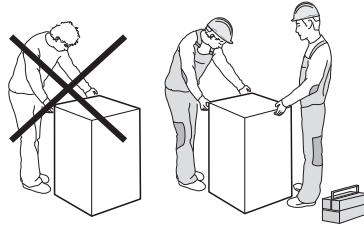
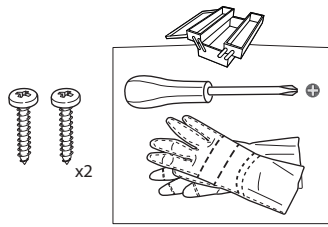

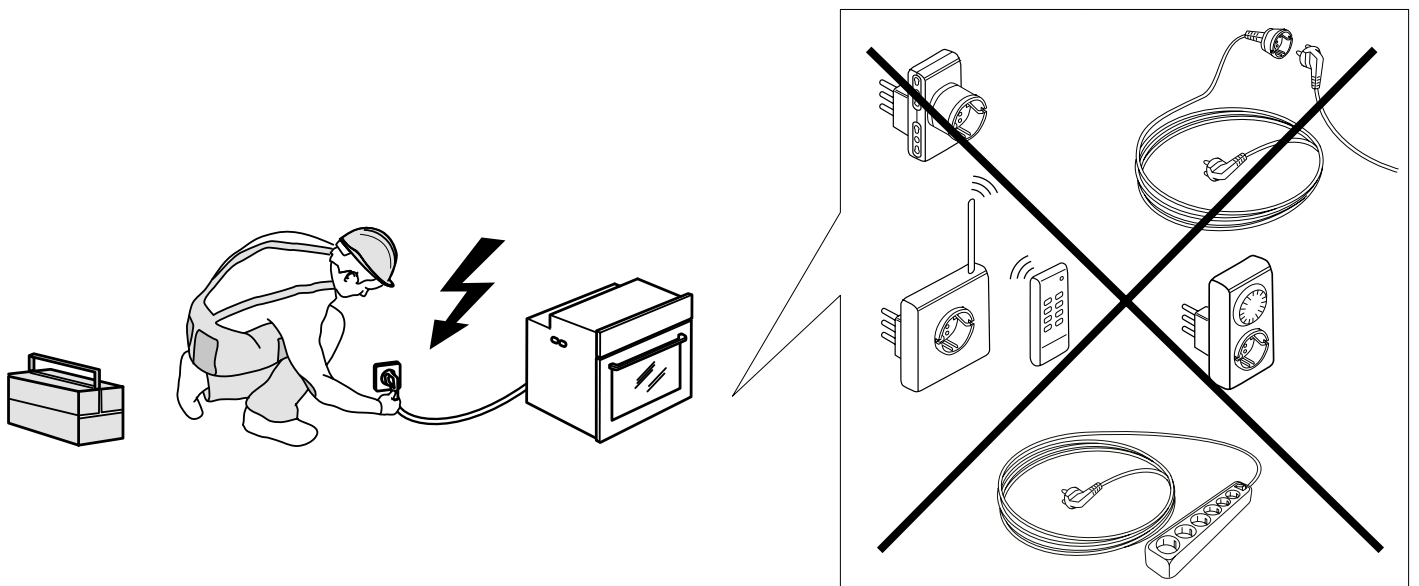
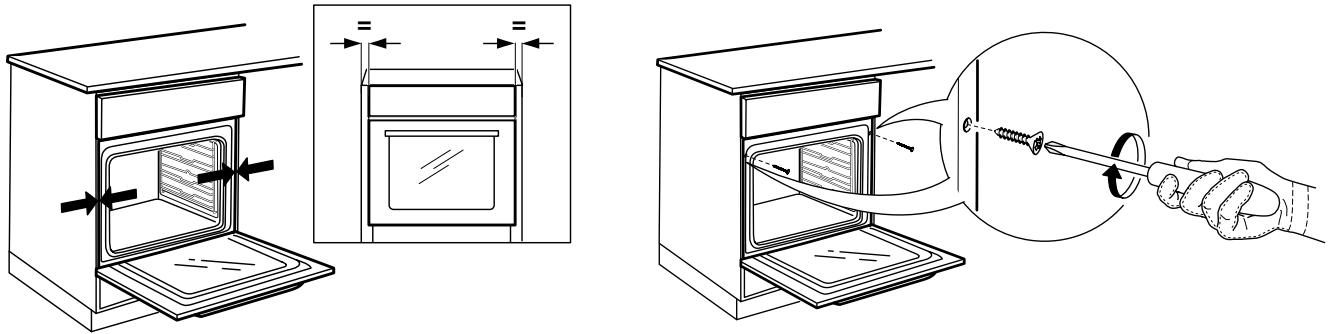
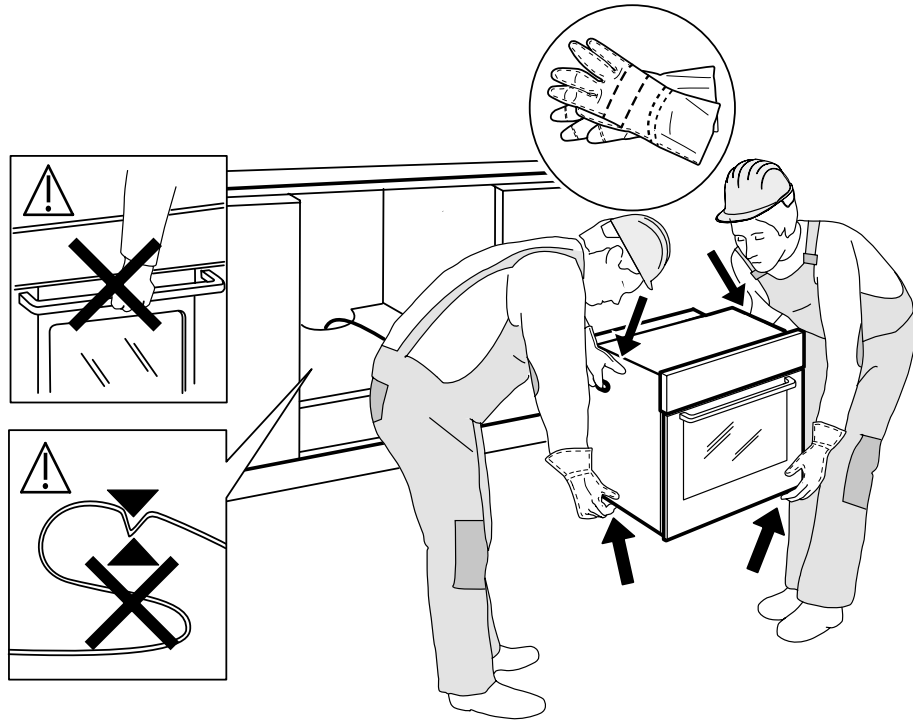

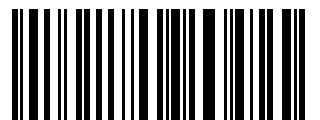

400011595462