

AKR 749 WH

12NC: 857874918000

Código EAN: 8003437215155

Whirlpool

SENSING THE DIFFERENCE

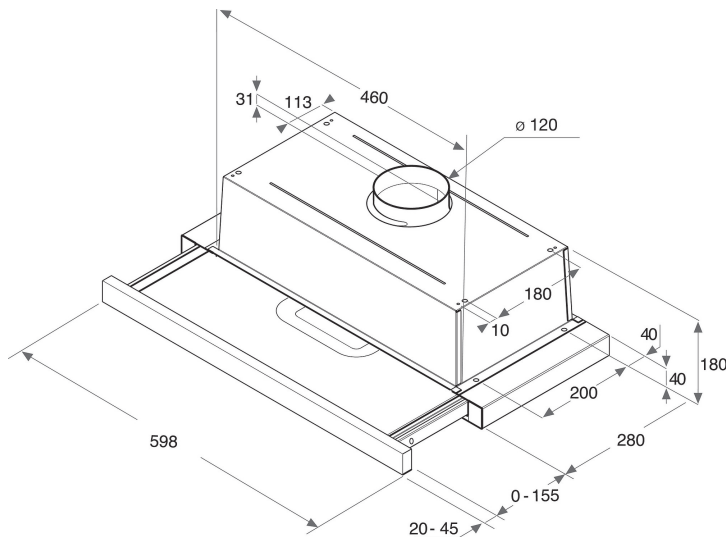

- Máximo nivel de ruido 65dBA
- Sonoridad: MIN 47, MAX 65 dB
- Flujo de aire (mín. - máx.): 145, 336 m3/h
- Velocidad máxima de extracción: 336 (m3/h)
- Clasificación energética E
- Velocidad de extracción / recirculación 350 / 180 m3/h
- 3 speed settings
- Iluminación Halógena (2x56 W)
- 1 motor de 150 W
- Mecánico Buttons
- 2 Aluminio lavable filters
- Campana extraíble de acero inoxidable
- Clase de eficiencia de filtrado de grasa: D
- Clase de eficiencia de iluminación: G
- Clase de eficiencia dinámica del fluido: F
- Modo de funcionamiento: Extracción de aire, recirculación de aire

Campana integrable Whirlpool - AKR 749 WH

Las características de esta campana integrable Whirlpool: color blanco. Filtros de aluminio lavables en lavavajillas. Una extraordinaria campana extractora que asegura un entorno fresco y limpio de grasa. Electrodoméstico con menos de 60cm de anchura. Nuevo diseño que asegura un rendimiento muy silencioso.

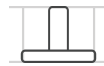

Instalación flexible

Opciones de instalación flexible. Esta campana Whirlpool puede ser instalada en la modalidad Aspiración o Recirculación (filtro obligatorio), para que puedas disfrutar de una libertad absoluta cuando estés diseñando tu cocina.



Controles analógicos

Control sin esfuerzo. Esta campana Whirlpool dispone de una interfaz con control analógico diseñada para una mayor facilidad y sencillez de uso.



Campana integrada completamente

Una campana integrable - fácil de instalar y perfecta para integrarse en tu cocina.



3 velocidades

Rendimiento versátil. Esta campana Whirlpool ofrece 3 diferentes velocidades, dejándote el completo control sobre la extracción.



Instalación de encastre

El ajuste perfecto. Esta campana integrable Whirlpool es fácil de instalar, y está diseñada para encajar perfectamente en tu cocina.



Extraordinaria eficiencia energética

Rendimiento ideal, ahorro extraordinario. Las campanas Whirlpool están diseñadas para ofrecer resultados excepcionales y al mismo tiempo reducir los costes energéticos.



Lámparas halógenas

Lámparas halógenas generan luz 3 veces más que una lámpara normal, para que siempre puedas ver lo que se está cocinando.



2 luces

Perfecta iluminación. Esta campana Whirlpool dispone de dos luces integrables, garantizando una iluminación ideal, para que siempre puedas ver lo que se está cocinando.



Clase energética E

Mayor eficiencia energética. Con su clase energética A+, este electrodoméstico Whirlpool te permitirá disfrutar de un prestaciones ideales y de excelentes consumos energéticos.

AKR 749 WH

12NC: 857874918000

Código EAN: 8003437215155

Whirlpool

SENSING THE DIFFERENCE

CARACTERÍSTICAS PRINCIPALES

Grupo de producto	Campana
Color del cuerpo	Blanco
Material del cuerpo	Acero inoxidable
Color de la chimenea	N/A
Material de la chimenea	N/A
Tipología	Extraíble
Tipo de instalación	Integrable
Tipo de control	Mecánico
Control e indicadores	-
Opciones de panelado	Posible e incluido
Ubicación del motor	Motor integrado en el cuerpo de la campana
Modo de funcionamiento	Convertible
Potencia de conexión	206
Intensidad corriente eléctrica	0,9
Tensión	220-240
Frecuencia	50/60
Longitud del cable de alimentación eléctrica	150
Tipo de clavija	Schuko
Chimney height (mm)	0
Altura del producto, sin chimenea	211
Altura del producto	180
Anchura del producto	599
Fondo del producto	300
Altura mínima del hueco	0
Anchura mínima del nicho	0
Fondo del hueco	0
Peso neto	6

CARACTERÍSTICAS TÉCNICAS

Tipos de dispositivos de control manual	Buttons
Tipos de dispositivos de control automático	-
Número de motores	1
Potencia total de los motores	150
Número de niveles de velocidad	3
Boost presence	No
Salida máxima de extracción de aire	371
Extracción de aire en posición de refuerzo	0
Salida máxima de recirculación de aire	180
Recirculación de salida de posición de refuerzo	0
Tipo de control de luz	Encendido/Apagado
Número de luces	2
Tipo de luces utilizadas	Halógena
Potencia total de las lámparas	56
Diámetro de la salida de aire	120
Aleta antirreflujo de aire	Si
Material del filtro de grasa	Aluminio lavable
Filtro de olores	No

DATOS DE CONSUMO

Potencia sonora a velocidad mín. (2010/30/UE)	47
Potencia sonora a velocidad máx. (2010/30/UE)	65
Nivel de contaminación acústica en posición de modo intenso	0

ENERG Y UJA
енергия · енеруєт · IE IA

WHIRLPOOL AKR 749 WH

A++
A+
A
B
C
D
E

129.2 kWh/annum

ABCDEFg ABCDEFg ABCDEFg 65 dB

65/2014