

Instrucciones de uso



ÍNDICE

| | |
|---|----|
| Capítulo 1: INSTALACIÓN | 4 |
| 1.1. INSTALACIÓN DE UN ÚNICO ELECTRODOMÉSTICO | 4 |
| 1.2. INSTALACIÓN DE DOS ELECTRODOMÉSTICOS..... | 4 |
| 1.3. AJUSTE DE PUERTAS (SI TIENE)..... | 4 |
| Capítulo 2: FUNCIONES | 5 |
| 2.1. PANTALLA SMART* | 5 |
| 2.2. FREEZE CONTROL 6TH SENSE / FREEZE CONTROL PROFREEZE | 5 |
| 2.3. ENCENDIDO/EN ESPERA | 5 |
| 2.4. ALARMA DE CORTE DEL SUMINISTRO ELÉCTRICO | 5 |
| 2.5. ALARMA DE TEMPERATURA | 5 |
| 2.6. ALARMA DE PUERTA ABIERTA..... | 5 |
| 2.7. MODO PARTY* | 6 |
| 2.8. CONGELACIÓN EXTRARRÁPIDA* | 6 |
| 2.9. CONGELACIÓN RÁPIDA* | 6 |
| 2.10. FUNCIÓN ECO NIGHT (TARIFA NOCTURNA) * | 7 |
| 2.11. FREEZE CONTROL * | 7 |
| 2.12. NO FROST (AUTOMÁTICO) | 7 |
| 2.13. ICE MATE* | 8 |
| 2.14. SISTEMA DE ILUMINACIÓN LED* | 8 |
| Capítulo 3: USO | 8 |
| 3.1. CÓMO AUMENTAR LA CAPACIDAD DE ALMACENAMIENTO DEL CONGELADOR..... | 8 |
| 3.2. OBSERVACIONES..... | 8 |
| Capítulo 4: RECOMENDACIONES PARA EL ALMACENAMIENTO DE ALIMENTOS | 9 |
| 4.1. TIEMPOS DE ALMACENAMIENTO DE ALIMENTOS CONGELADOS..... | 9 |
| 4.2. RECOMENDACIONES PARA LA CONGELACIÓN Y EL ALMACENAMIENTO DE ALIMENTOS FRESCOS | 10 |
| 4.3. USO DE ACUMULADORES DE FRÍO* | 10 |
| 4.4. ALIMENTOS CONGELADOS: RECOMENDACIONES PARA LA COMPRA..... | 10 |
| Capítulo 5: SONIDOS DE FUNCIONAMIENTO | 11 |
| Capítulo 6: RECOMENDACIONES EN CASO DE FALTA DE USO DEL APARATO | 12 |
| 6.1. AUSENCIAS/VACACIONES | 12 |
| 6.2. MUDANZAS | 12 |
| 6.3. CORTE DE CORRIENTE..... | 12 |
| Capítulo 7: LIMPIEZA Y MANTENIMIENTO | 12 |
| Capítulo 8: GUÍA PARA LA SOLUCIÓN DE PROBLEMAS | 13 |
| 8.1. ANTES DE PONERSE EN CONTACTO CON EL SERVICIO POSTVENTA..... | 13 |
| 8.2. FALLOS..... | 14 |
| Capítulo 9: SERVICIO POSTVENTA | 14 |
| Otros: | |
| MODIFICACIÓN DEL SENTIDO DE APERTURA DE LA PUERTA (VERSIÓN 1) | 15 |
| MODIFICACIÓN DEL SENTIDO DE APERTURA DE LA PUERTA (VERSIÓN 2) | 17 |
| EXTRAER/INSERTAR EL INTERIOR DEL CONGELADOR | 19 |

NOTA:

Las instrucciones se aplican a varios modelos, por lo que puede haber diferencias. Las secciones que solo se aplican a determinados electrodomésticos están indicadas con un asterisco (*).

Las funciones específicas del modelo de producto que ha adquirido se encuentran en la GUÍA RÁPIDA.

1. INSTALACIÓN

1.1. INSTALACIÓN DE UN ÚNICO ELECTRODOMÉSTICO

Para garantizar una ventilación adecuada, deje espacio a ambos lados y por encima del electrodoméstico.

La distancia entre la parte trasera del aparato y la pared detrás del electrodoméstico debe ser de al menos 50 mm.

Una reducción de este espacio significaría un incremento del consumo de energía del producto.

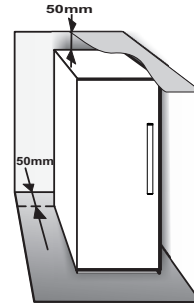

1.2. INSTALACIÓN DE DOS ELECTRODOMÉSTICOS

Durante la instalación conjunta de un congelador ① y de un frigorífico ②, compruebe que el congelador quede colocado a la izquierda y el frigorífico a la derecha (como se muestra en la ilustración). El lado izquierdo del frigorífico está equipado con un dispositivo especial para evitar problemas de condensación entre electrodomésticos.

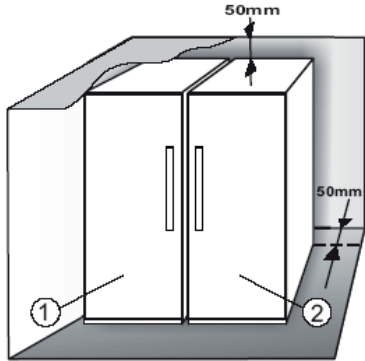

Recomendamos instalar los dos aparatos juntos con el kit de unión ③ (como se muestra en la ilustración). Puede adquirirlo en el Servicio de Asistencia.

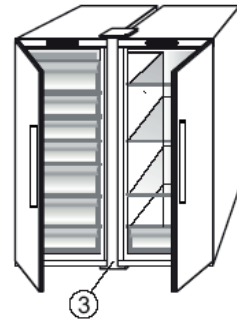

1.3. AJUSTE DE LAS PUERTAS (SI DISPONE DE ÉL)

Nivelar las puertas utilizando la bisagra inferior ajustable (seleccione modelos)

Si la puerta de la nevera se encuentra más abajo que la puerta del congelador, eleve la puerta de la nevera rotando el tornillo de ajuste en sentido contrario a las agujas del reloj utilizando una llave inglesa M10.

Si la puerta del congelador se encuentra más abajo que la puerta de la nevera, eleve la puerta del congelador rotando el tornillo de ajuste en sentido contrario a las agujas del reloj utilizando una llave inglesa M10.

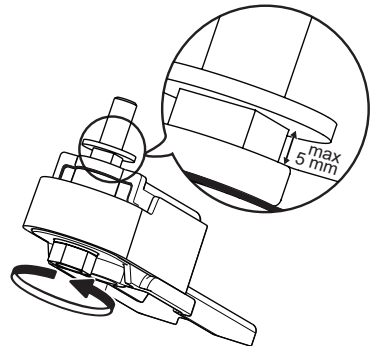

*Disponible en determinados modelos solamente. Compruebe en la GUÍA RÁPIDA si esta función está disponible en su modelo.

2. FUNCIONES

2.1. PANTALLA SMART*

Esta función sirve para ahorrar energía. Siga las instrucciones que se incluyen en la Guía rápida para activar/desactivar la función. Dos segundos después de la activación de la Pantalla Smart, la pantalla se apaga. Para ajustar la temperatura o usar otras funciones, es necesario activar la pantalla pulsando cualquier botón. Después de unos 15 segundos sin que realice ninguna acción, la pantalla se apaga de nuevo. Cuando se desactiva la función, se restablece la pantalla normal. La Pantalla Smart se desactiva de forma automática después de un corte de corriente. Es importante tener presente que esta función no desconecta el electrodoméstico de la alimentación eléctrica, sino que únicamente reduce la corriente consumida por la pantalla externa.

Nota: El consumo de energía declarado del electrodoméstico se refiere al funcionamiento con la función de la Pantalla Smart activada. Esta función está disponible solamente en el modelo con la interfaz de usuario en la puerta.

2.2. FREEZE CONTROL 6TH SENSE / FREEZE CONTROL PROFREEZE

La función 6th Sense Freeze Control / ProFreeze Freeze Control sirve para mantener la temperatura correcta en las situaciones siguientes:

- Puerta abierta durante un tiempo



La función se activa cuando la apertura de la puerta provoca que la temperatura interior aumente hasta valores en los que no se puede garantizar un correcto almacenamiento de los alimentos, y permanece activa hasta que las condiciones óptimas de almacenamiento se han restablecido.

- Alimentos frescos guardados en el congelador



Esta función se activa cuando se introducen alimentos frescos en el congelador y sigue activa hasta que se alcanzan las condiciones de congelación óptimas para garantizar la mejor calidad de congelación con el menor consumo de energía.

Nota: Además de la cantidad de alimentos introducidos en el congelador, la temperatura ambiente y la cantidad de alimentos que hubiera ya en el interior del congelador afectan a la duración de la función Freeze Control 6th Sense / Freeze Control ProFreeze. Por tanto, unas variaciones significativas en el tiempo de activación resultan normales.

2.3. ENCENDIDO/EN ESPERA

La función On/Stand-by enciende o pone en modo de espera los compartimentos del congelador. Para que el aparato pase al modo de espera, pulse el botón Encendido/En espera  durante tres segundos. Cuando el electrodoméstico está en el modo de espera, la luz del interior del compartimento congelador no funciona. Es importante tener presente que con esta operación no se desconecta el electrodoméstico de la alimentación eléctrica. Para volver a encender el electrodoméstico, pulse simplemente el botón Encendido/En espera .

2.4. ALARMA DE CORTE DEL SUMINISTRO ELÉCTRICO

Después de un corte del suministro eléctrico, su electrodoméstico está diseñado para controlar automáticamente la temperatura en el congelador cuando vuelva la electricidad. Si la temperatura en el congelador aumenta por encima del nivel de congelación, el indicador de corte del suministro  se enciende, el indicador de alarma  parpadea y la alarma acústica suena cuando se restablece el suministro.

Para restablecer la alarma, pulse el botón de desactivación de la alarma  solamente una vez.



En el caso de que se produzca una alarma de corte del suministro eléctrico, se recomienda realizar las acciones siguientes:

- Si los alimentos del congelador están descongelados pero aún fríos, debería consumirlos en las 24 horas siguientes.
- Si la comida del congelador aún está congelada, significa que la comida se descongeló y se volvió a congelar cuando volvió la electricidad. Esto cambia el sabor de los alimentos, reduce su calidad y sus valores nutritivos y podría no ser seguro. Se recomienda no consumir los alimentos que se encuentren en el congelador y desecharlos todos. La alarma de corte del suministro eléctrico está diseñada para proporcionar información sobre la calidad de los alimentos que hay en el congelador en caso de corte del suministro eléctrico. Este sistema no garantiza la calidad o seguridad de los alimentos; se aconseja a los consumidores que usen su propio juicio para evaluar la calidad de los alimentos del compartimento congelador.



2.5. ALARMA DE TEMPERATURA

La alarma acústica suena y el indicador de temperatura (°C) parpadea. La alarma se activa cuando:

- El aparato se conecta a la fuente de alimentación después de haber estado apagado durante mucho tiempo
- La temperatura del compartimento congelador es demasiado alta
- Se ha introducido en el congelador una cantidad de alimentos frescos superior a la indicada en la placa de características
- La puerta del congelador ha quedado abierta durante mucho rato.

Para silenciar el zumbador de la alarma, pulse el botón de desactivación de la alarma  solamente una vez. El indicador de alarma  se apaga automáticamente en cuanto el compartimento congelador alcanza una temperatura inferior a -10 °C y el indicador de ajuste de temperatura (°C) deja de parpadear y muestra el ajuste.

2.6. ALARMA DE PUERTA ABIERTA

El icono de alarma  se enciende parpadeando y suena la alarma acústica. La alarma se activa cuando la puerta permanece abierta durante más de 2 minutos. Para desactivar la alarma de la puerta cierre la puerta, o pulse una vez el botón de desactivación de la alarma  para silenciar la alarma acústica.

*Disponible en determinados modelos solamente. Compruebe en la GUÍA RÁPIDA si esta función está disponible en su modelo.

2.7. MODO PARTY*

Utilice esta función para refrigerar bebidas en el interior del compartimento congelador. 30 minutos después de seleccionarlo (el tiempo necesario para refrigerar una botella de 0,75 l sin que el cristal se rompa), el símbolo parpadea y suena una alarma acústica: saque la botella del compartimento congelador y pulse el botón de Desactivación de la alarma para pararla.

Importante: no deje la botella en el compartimento congelador más tiempo del necesario para su enfriamiento.



2.8. CONGELACIÓN EXTRARRÁPIDA*

El compartimento "Shock Freeze" está diseñado específicamente para congelar hasta 2 kg de alimento fresco con gran rapidez. La función "Shock Freeze" ultrarrápida minimiza la formación de cristales de hielo en el interior de los alimentos cuando se congelan, garantizando así una calidad óptima cuando se descongelen para su consumo. Cuando la función "Shock Freeze" no está activada, el compartimento se puede usar de forma normal para la congelación habitual o para el almacenamiento de alimentos congelados.

Nota: Cuando la función Shock Freeze está activada es posible que oiga un sonido de zumbido. Es completamente normal y está causado por el flujo de aire que permite una distribución óptima del frío en el interior del compartimento.

Activación y desactivación de la función "Shock Freeze":

1. Asegúrese de que hayan transcurrido al menos 12 horas de la última vez que activó la función "Shock Freeze" (en caso de la hubiera activado). No active la función más de una vez cada 12 horas.
2. Asegúrese de que la función "Congelación rápida" no está activada: las funciones "Shock Freeze" y "Congelación rápida" no se pueden activar juntas al mismo tiempo.
3. Vacíe el compartimento de "Shock Freeze".
4. Active la función «Congelación extrarrápida» pulsando brevemente el botón  en el panel de control: el icono se enciende y los ventiladores situados en la parte inferior del compartimento se conectan, aumentando el flujo de aire frío y acelerando el proceso de congelación.
5. Coloque los alimentos que va a congelar dentro del compartimento, a unos pocos centímetros (mín. 2 cm) de separación de los ventiladores situados en la parte trasera del compartimento, de forma que el aire frío pueda circular.
6. Para conseguir la máxima velocidad de congelación recomendamos no desactivar la función "Shock Freeze" hasta que se desactive automáticamente, manteniendo la puerta cerrada.

7. La función "Shock Freeze" se desactiva automáticamente después de unas 4-5 horas de su activación: el indicador  se apaga y los ventiladores se desconectan. No obstante, la función «Congelación extrarrápida» puede desactivarse en cualquier momento que se desee, pulsando brevemente el botón  situado en el panel de control: el indicador  se apaga y los ventiladores se desconectan.

Atención:





- **Incompatibilidad con la función «Congelación rápida»**

Para garantizar un rendimiento óptimo, las funciones "Shock Freeze" y "Congelación rápida" no se pueden usar al mismo tiempo. Por tanto, si ya se ha activado la función "Congelación rápida", deberá desactivarla antes de poder activar la función "Shock Freeze" (y viceversa).

- **Si los ventiladores del compartimento de Congelación extrarrápida no se ponen en funcionamiento**

Después de activar la función «Congelación extrarrápida», es posible que el indicador  se encienda como es de esperar, pero que los ventiladores no empiecen a funcionar. Esto es normal y significa que se está produciendo la descongelación del congelador. Al final de la fase de descongelación (duración máxima: 1,5 horas), los ventiladores comenzarán a funcionar de forma automática y el proceso "Shock Freeze" comenzará de la forma habitual.

- **Si el indicador  no se ilumina**

Si, después de pulsar el botón , el icono  se ilumina: en este caso, se ha pulsado el botón  durante demasiado rato. Para activar la función «Congelación extrarrápida», primero desactive la función Congelación rápida (manteniendo pulsado el botón  durante 3 segundos) y después pulse brevemente el botón  sin mantenerlo pulsado durante más de 1 segundo.

2.9. CONGELACIÓN RÁPIDA*

La cantidad de alimentos frescos (en kg) que es posible congelar en 24 horas se indica en la placa de características del electrodoméstico.

Esta función se puede utilizar para un funcionamiento óptimo del aparato, 24 horas antes de introducir alimentos frescos en el congelador. Siga las instrucciones de la Guía de inicio rápido para activar/desactivar la función. Después de poner los alimentos frescos en el congelador, en general bastan 24 horas de congelación rápida; La función Congelación rápida se desconecta automáticamente después de 50 horas.

Atención:

Para ahorrar energía, cuando se congelan pequeñas cantidades de alimentos la función de congelación rápida se puede desactivar después de unas pocas horas.



*Disponible en determinados modelos solamente. Compruebe en la GUÍA RÁPIDA si esta función está disponible en su modelo.



- **Incompatibilidad con la función «Congelación extrarrápida»**

Para garantizar un rendimiento óptimo, las funciones "Shock Freeze" y "Congelación rápida" no se pueden usar al mismo tiempo. Por tanto, si ya se ha activado la función "Congelación rápida", deberá desactivarla antes de poder activar la función "Shock Freeze" (y viceversa).

2.10. FUNCIÓN ECO NIGHT (TARIFA NOCTURNA) *

La función Eco Night permite que el consumo de energía del electrodoméstico se concentre en las horas de tarifa reducida (normalmente, por la noche) cuando la electricidad está más disponible y cuesta menos que durante el día (solamente en países que utilizan un sistema de tarificación múltiple basado en horario; compruebe las tarifas energéticas de la empresa eléctrica local).

Para activar la función, pulse el botón  a la hora de inicio de la tarifa reducida (según el plan de tarificación específico). Por ejemplo, si la tarifa reducida empieza a las 20:00, pulse el botón  a esa hora. Cuando el indicador Eco Night  está en encendido, la función está activada. Una vez que se activa la función, el electrodoméstico adapta de forma automática el consumo de energía a la hora seleccionada, es decir, consume menos energía durante el día que durante la noche.

IMPORTANTE: Para un funcionamiento correcto, la función debe estar activada durante el día y la noche. La función permanecerá encendida hasta que la desactive (o se desactive en caso de corte de corriente y desconexión del electrodoméstico). Para desactivar la función, pulse el botón  otra vez. Cuando el indicador Eco Night  está apagado, la función está desactivada.

Nota: El consumo de energía declarado del electrodoméstico se refiere al funcionamiento con la función Eco Night desactivada.

2.11. FREEZE CONTROL*

La función de Freeze Control incorpora tecnología avanzada que reduce al mínimo las fluctuaciones de temperatura en todo el compartimento del congelador gracias a un innovador sistema de aire que es totalmente independiente del frigorífico. Las quemaduras que se producen por la congelación se reducen significativamente y la comida mantiene la calidad y el color originales.

Para activar el Freeze Control, escoja esta función del menú, póngala en >ON< y pulse el botón OK para confirmar la selección. Para desactivar esta función, repita el mismo procedimiento poniéndola en >OFF<.

Esta función obtiene los mejores resultados dentro de un rango de temperatura específico: entre 22 °C y 24 °C. Cuando está activada esta función y la temperatura del congelador está por encima de 22 °C, la temperatura se pone automáticamente a 22 °C para adecuarse al rango de funcionamiento.

Si la función está activada y el usuario modifica la temperatura del congelador a una temperatura no incluida en el rango de funcionamiento, esta se desactiva de forma automática.

En caso de que esté activada la función de congelación rápida, se inhibirá la función «Freeze Control» hasta que se desactive la función de congelación rápida.

2.12. NO FROST AUTOMÁTICO

Este producto está diseñado para descongelarse de forma automática según las condiciones de uso y la humedad ambiental.

Los congeladores **No Frost** proporcionan una circulación de aire frío alrededor de las zonas de almacenamiento e impiden la formación de hielo, por lo que se elimina por completo la necesidad de realizar una descongelación.

Los alimentos congelados no se pegan a las paredes, la etiquetas permanecen legibles y el espacio de almacenamiento se mantiene limpio y despejado.

Junto con la función Freeze Control 6th Sense / Freeze Control ProFreeze, no solo controla el sensor, sino que también dirige la potencia de refrigeración justo donde es necesaria, optimizando la eficiencia energética.

*Disponible en determinados modelos solamente. Compruebe en la GUÍA RÁPIDA si esta función está disponible en su modelo.

2.13. FABRICADOR DE CUBITOS DE HIELO ICE MATE*

CÓMO HACER CUBITOS DE HIELO

Puede sacar la bandeja de cubitos tirando hacia usted.

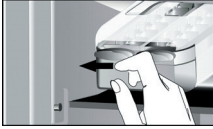

ADVERTENCIA: rellene usando agua potable solamente (nivel máximo = 2/3 de la capacidad total).

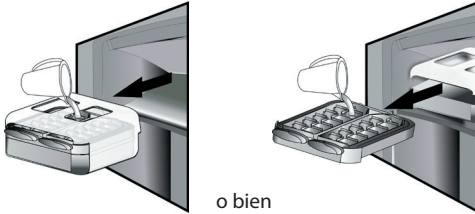

Coloque de nuevo el Ice Mate en su lugar o vuelva a introducir la bandeja de cubitos de hielo en el Ice Mate. Vaya con cuidado de no derramar agua.



Espere hasta que los cubitos estén hechos (se recomienda esperar unas 4 horas).

NOTA: El Ice Mate es desmontable. Se puede colocar el posición horizontal en cualquier lugar del compartimento congelador o sacarlo del aparato cuando no se necesita hielo.

3. USO

3.1. CÓMO AUMENTAR LA CAPACIDAD DE ALMACENAMIENTO DEL CONGELADOR

Es posible aumentar la capacidad de almacenamiento del compartimento congelador:

- retirando las cestas/cubiertas* para poder almacenar productos de gran tamaño;
- colocando los alimentos directamente en los estantes del congelador;
- retirando el Ice Mate*;
- retirando la repisa para botellas*.

CÓMO SACAR LOS CUBITOS DE HIELO

Compruebe que el depósito de almacenamiento está en su lugar debajo de la bandeja de cubitos de hielo. Si no lo está, colóquelo en su lugar.

Gire una de las palancas en el sentido de las agujas del reloj hasta que la bandeja gire ligeramente. Los cubitos de hielo caerán en el depósito de almacenamiento.



Repita el Paso 2 en la otra mitad de la bandeja, si es necesario.

Para obtener los cubitos, levante el depósito de almacenamiento y tire hacia usted.

NOTA: también puede sacar todo el Ice Mate del electrodoméstico para dejar los cubitos de hielo donde le resulte más conveniente (por ejemplo: directamente sobre la mesa).

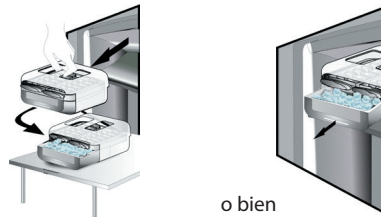

2.14. SISTEMA DE ILUMINACIÓN LED*

El sistema de iluminación dentro del congelador utiliza luz LED, lo que mejora la iluminación y permite un menor consumo energético. Si el sistema de iluminación LED no funciona, póngase en contacto con Servicio de Asistencia para su sustitución.

3.2. OBSERVACIONES

- No obstruya la zona de salida de aire (en la pared posterior dentro del electrodoméstico) con alimentos.
- Si el congelador dispone de una cubierta, se puede maximizar el volumen de almacenamiento retirando la cubierta.
- Todos los estantes, cubiertas y cestas extraíbles se pueden retirar.
- La temperatura en el interior del aparato depende de la temperatura ambiente, la frecuencia de apertura de la puerta y la ubicación del aparato. Cuando ajuste la temperatura, tenga en cuenta todos estos factores.
- A menos que se indique lo contrario, los accesorios del aparato no pueden lavarse en el lavavajillas.

*Disponible en determinados modelos solamente. Compruebe en la GUÍA RÁPIDA si esta función está disponible en su modelo.

4. RECOMENDACIONES PARA EL ALMACENAMIENTO DE ALIMENTOS

El congelador es el lugar de almacenamiento ideal para dejar los alimentos congelados, hacer cubitos de hielo y congelar alimentos frescos en el compartimento congelador.

El peso máximo en kilogramos de alimentos frescos que se pueden congelar en un periodo de 24 horas está indicado en la placa de características (... kg/24h).

Si necesita almacenar en el congelador una cantidad de alimentos reducida, recomendamos utilizar las zonas mejor refrigeradas del compartimento congelador, que son la parte superior o intermedia, según el modelo (consulte la ficha del producto para saber la zona en la que se recomienda colocar los alimentos frescos para congelar).

4.1. TIEMPOS DE ALMACENAMIENTO DE ALIMENTOS CONGELADOS

En la tabla siguiente se indican los tiempos de almacenamiento recomendados para los alimentos frescos congelados.

| ALIMENTOS | TIEMPO DE ALMACENAMIENTO (meses) |
|------------------------------|----------------------------------|
| Carne | |
| Buey | 8 - 12 |
| Cerdo, ternera | 6 - 9 |
| Cordero | 6 - 8 |
| Conejo | 4 - 6 |
| Carne picada/vísceras | 2 - 3 |
| Salchichas | 1 - 2 |
| | |
| Aves | |
| Pollo | 5 - 7 |
| Pavo | 6 |
| Higadillos | 2 - 3 |
| | |
| Crustáceos | |
| Moluscos, cangrejo, langosta | 1 - 2 |
| Cangrejo, langosta | 1 - 2 |
| | |
| Marisco | |
| Ostras, almejas | 1 - 2 |
| | |

| | |
|---------------------------------|-------|
| Pescado | |
| azul (salmón, arenque, caballa) | 2 - 3 |
| blanco (bacalao, lenguado) | 3 - 4 |
| | |
| Estofado | |
| Carne, pollo | 2 - 3 |
| | |
| Productos lácteos | |
| Mantequilla | 6 |
| Quesos | 3 |
| Crema | 1 - 2 |
| Helados | 2 - 3 |
| Huevos | 8 |
| | |
| Sopas y salsas | |
| Sopa | 2 - 3 |
| Salsa de carne | 2 - 3 |
| Paté | 1 |
| Pisto | 8 |
| | |
| Pan y bollería | |
| Pan | 1 - 2 |
| Pasteles (sencillos) | 4 |
| Pasteles rellenos | 2 - 3 |
| Crepes | 1 - 2 |
| Pasta de pastelería cruda | 2 - 3 |
| Quiche | 1 - 2 |
| Pizza | 1 - 2 |

*Disponible en determinados modelos solamente. Compruebe en la GUÍA RÁPIDA si esta función está disponible en su modelo.

FRUTAS Y VERDURAS

| ALIMENTOS | TIEMPO DE ALMACENAMIENTO (meses) |
|---|----------------------------------|
| Frutas | |
| Manzanas | 12 |
| Albaricoques | 8 |
| Moras | 8 - 12 |
| Frutas del bosque | 8 - 12 |
| Cerezas | 10 |
| Melocotones | 10 |
| Peras | 8 - 12 |
| Ciruelas | 10 |
| Frambuesas | 8 - 12 |
| Fresas | 10 |
| Ruibarbo | 10 |
| Zumos de fruta (naranja, limón, pomelo) | 4 - 6 |
| | |
| Verduras y hortalizas | 8 - 10 |
| Espárragos | 6 - 8 |
| Albahaca | 12 |
| Judías | 8 - 10 |
| Alcachofas | 8 - 10 |
| Brócoli | 8 - 10 |
| Coles de Bruselas | 8 - 10 |
| Coliflor | 10 - 12 |
| Zanahorias | 6 - 8 |
| Apio | 8 |
| Setas (champiñones) | 6 - 8 |
| Perejil | 10 - 12 |
| Pimientos | 12 |
| Guisantes | 12 |
| Judías verdes | 12 |
| Espinacas | 8 - 10 |
| Tomates | 8 - 10 |
| Calabacines | |

Es recomendable etiquetar y fechar todos los alimentos congelados. Mediante las etiquetas podrá identificar los alimentos y saber cuándo deben utilizarse antes de que se deterioren. No congele de nuevo alimentos ya descongelados.

4.2. RECOMENDACIONES PARA LA CONGELACIÓN Y EL ALMACENAMIENTO DE ALIMENTOS FRESCOS

- Antes de congelar alimentos frescos, envuélvalos para que queden bien cerrados con: papel de aluminio, film transparente, bolsas de plástico herméticas, recipientes de polietileno con tapa o recipientes adecuados para congelar alimentos frescos.
- Los alimentos deben ser frescos, estar en su punto de maduración y ser de primera calidad para conseguir alimentos congelados de alta calidad.
- Las frutas y verduras frescas se deben congelar preferiblemente lo antes posible para mantener todos sus valores nutricionales, su consistencia, color y sabor originales.

Algunas carnes, especialmente las de caza, deben colgarse antes de su congelación.

Notas:

- Deje enfriar los alimentos calientes siempre antes de introducirlos en el congelador.
- Consuma inmediatamente por completo o de forma parcial los alimentos descongelados. No vuelva a congelar los alimentos a menos que los haya cocinado después de que se hayan descongelado. Una vez cocinados, los alimentos descongelados se pueden volver a congelar.
- No congele botellas con líquido.

4.3. USO DE ACUMULADORES DE FRÍO*

Los acumuladores de frío ayudan a mantener los alimentos congelados en caso de un corte de corriente. Para un mejor uso de los acumuladores, colóquelos encima de los alimentos almacenados en la parte superior del compartimento.

4.4. ALIMENTOS CONGELADOS: RECOMENDACIONES PARA LA COMPRA

Cuando compre alimentos congelados:

- Compruebe que el envase no está dañado (los alimentos congelados en un envase dañado pueden haberse deteriorado). Si el envase está hinchado o presenta manchas de humedad, puede que no estuviera conservado en condiciones óptimas y que el proceso de descongelación ya haya comenzado.
- Cuando haga la compra, deje para el final los alimentos congelados y utilice una bolsa térmica para transportarlos.
- Cuando llegue a casa, coloque inmediatamente los alimentos congelados en el congelador.
- Si el producto se ha descongelado, aunque sea de forma parcial, no vuelva a congelarlo. Consúmalo en un plazo de 24 horas.
- Evite o reduzca al mínimo las variaciones de temperatura. Respete la fecha de caducidad del envase.
- Tenga siempre en cuenta la información de conservación indicada en el envase.

5. SONIDOS DE FUNCIONAMIENTO

Los sonidos procedentes de su electrodoméstico son normales, ya que cuenta con varios ventiladores y motores para regular el rendimiento que se ponen en funcionamiento y se apagan de forma automática.

Algunos de los sonidos de funcionamiento se pueden reducir de la siguiente forma:

- Nivelando el electrodoméstico e instalándolo en una superficie nivelada
- Separando el electrodoméstico y evitando el contacto con otros muebles.
- Comprobando que los componentes internos están colocados de forma correcta.
- Comprobando que botellas y recipientes no entran en contacto.

Algunos de los sonidos de funcionamiento que puede oír son:

Un silbido cuando se enciende el electrodoméstico por primera vez o después de una pausa prolongada.



Un borboteo cuando el líquido de refrigeración entra en las tuberías.



Un borboteo cuando el compresor está en funcionamiento.



Un zumbido cuando la válvula de agua o el ventilador comienzan a funcionar.



Un crujido cuando el compresor empieza a funcionar o cuando los cubitos caen en el depósito de hielo y un clic cuando el compresor se pone en funcionamiento o se apaga.



El sonido CLIC es del termostato que ajusta la frecuencia de funcionamiento del compresor.



6. RECOMENDACIONES EN CASO DE FALTA DE USO DEL ELECTRODOMÉSTICO

6.1. AUSENCIAS/VACACIONES

En caso de ausencias prolongadas se recomienda consumir todos los alimentos y desconectar el electrodoméstico para ahorrar energía.

6.2. MUDANZAS

1. Saque todas las piezas internas.
2. Envuélvalas y sujételas juntas con cinta adhesiva para que no se golpeen o se pierdan.
3. Enrosque las patas ajustables de forma que no toquen la superficie de apoyo.
4. Cierre y sujete la puerta con cinta adhesiva y, de nuevo con cinta adhesiva, sujete el cable de alimentación al electrodoméstico.

6.3. CORTE DE CORRIENTE

En caso de corte de corriente, llame a la oficina local de su empresa suministradora de electricidad y pregunte cuánto tiempo va a durar.

Nota: Tenga en cuenta que un electrodoméstico lleno permanecerá frío más tiempo que uno que esté parcialmente lleno.

Si los cristales de hielo siguen siendo visibles en los alimentos, pueden volver a congelarse aunque el sabor y el aroma pueden resultar afectados.

Si los alimentos se encuentran en mal estado, deséchelos.

Para cortes de corriente de hasta 24 horas.

1. Mantenga la puerta del electrodoméstico cerrada. De este modo los alimentos almacenados se mantendrán fríos el máximo tiempo posible.

Para cortes de corriente que superen las 24 horas.

1. Vacíe el compartimento congelador y coloque los alimentos en un congelador portátil. Si no tiene este tipo de congelador y tampoco tiene paquetes de hielo artificial, intente consumir los alimentos que sean perecederos.
2. Vacíe la bandeja de cubitos de hielo.

7. LIMPIEZA Y MANTENIMIENTO

Antes de realizar cualquier tarea de limpieza o mantenimiento, desenchufe el electrodoméstico de la red eléctrica o desconecte la alimentación.

Periódicamente, limpie el electrodoméstico con un paño y una solución de agua templada y detergente neutro específico para el interior de frigoríficos. No utilice nunca productos abrasivos. No limpie los componentes del frigorífico con líquidos inflamables. Los gases pueden provocar un incendio o una explosión. Limpie el exterior del electrodoméstico y la junta de la puerta con un paño húmedo y séquelos con un paño suave.

No utilice aparatos de limpieza con vapor.

El condensador situado en la parte trasera del aparato debe limpiarse de forma regular con un aspirador.

Importante:

- Los botones y la pantalla del panel de control no deben limpiarse con alcohol ni con sustancias derivadas del alcohol, sino con un paño seco.
- Las tuberías del sistema de refrigeración están situadas cerca de la bandeja de descongelación y pueden estar calientes. Límpielas periódicamente con un aspirador.
- Para retirar o introducir el estante de cristal, mueva hacia arriba la parte delantera del estante para superar el tope.

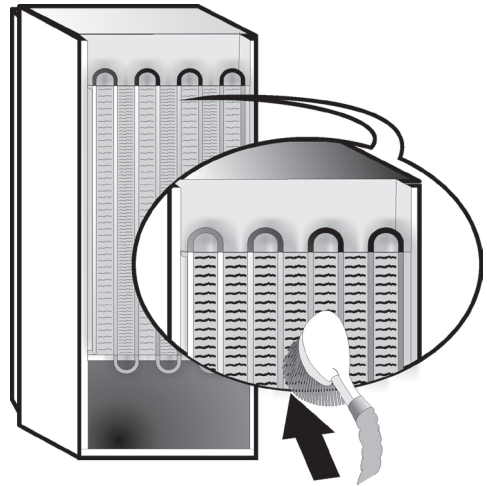

8. GUÍA PARA LA RESOLUCIÓN DE PROBLEMAS



8.1. ANTES DE PONERSE EN CONTACTO CON EL SERVICIO POSTVENTA

Los problemas de rendimiento suelen producirse como resultado de pequeñas cosas que puede detectar y corregir usted mismo sin ninguna herramienta.

| PROBLEMA | SOLUCIÓN |
|---|--|
| El electrodoméstico no funciona: | <ul style="list-style-type: none">• ¿Está conectado el cable de alimentación a una toma que recibe la tensión adecuada?• ¿Ha comprobado los dispositivos y fusibles de protección del sistema eléctrico de su hogar? |
| Si hay agua en la bandeja de descongelación: | <ul style="list-style-type: none">• Es normal en climas cálidos y húmedos. La bandeja puede incluso estar medio llena. Compruebe que el electrodoméstico está nivelado para que el agua no se salga. |
| Si los bordes del mueble del electrodoméstico, que entran en contacto con la junta de la puerta, están calientes al tacto: | <ul style="list-style-type: none">• Es normal en climas cálidos y cuando el compresor está en funcionamiento. |
| Si la luz no funciona: | <ul style="list-style-type: none">• ¿Ha comprobado los dispositivos y fusibles de protección del sistema eléctrico de su hogar?• ¿Está conectado el cable de alimentación a una toma que recibe la tensión adecuada?• En caso de LED rotos, el usuario deberá llamar al Servicio para obtener un recambio del mismo tipo, que está disponible solamente en el Servicio Postventa o en distribuidores autorizados. |
| Si parece que el motor funciona demasiado: | <ul style="list-style-type: none">• El tiempo de funcionamiento del motor depende de distintos factores: número de veces que se abren las puertas, cantidad de alimentos en el interior, temperatura ambiente y ajuste de los mandos de la temperatura.• ¿Presenta polvo y pelusas el condensador (parte trasera del electrodoméstico)?• ¿Están bien cerradas las puertas?• ¿Están bien colocadas las juntas de las puertas?• En días de calor o si la habitación tiene una temperatura elevada, el motor funciona más tiempo.• Si la puerta del electrodoméstico ha estado abierta un rato o si se han almacenado grandes cantidades de alimentos, el motor funcionará más tiempo para enfriar el interior del electrodoméstico. |
| Si la temperatura del electrodoméstico es demasiado elevada: | <ul style="list-style-type: none">• ¿Están ajustados correctamente los mandos del electrodoméstico?• ¿Se ha introducido una gran cantidad de alimentos en el electrodoméstico?• Compruebe que la puerta no se abra con demasiada frecuencia.• Compruebe que la puerta cierre bien. |
| Si las puertas no abren y cierran correctamente: | <ul style="list-style-type: none">• Compruebe que no haya alimentos bloqueando la puerta.• Compruebe que las piezas internas o la máquina de hielo automático estén en su sitio.• Compruebe que las juntas de las puertas no estén sucias o pegajosas.• Compruebe que el electrodoméstico esté nivelado. |

8.2. FALLOS

En caso de que se produzcan alarmas de funcionamiento también se mostrarán en los LED de dígitos (por ejemplo, Failure1 (fallo 1), Failure2 (fallo 2), etc.), póngase en contacto con el Servicio Postventa e indique el código de alarma. En función del código de fallo descrito a continuación, la alarma acústica sonará, el icono de alarma  se iluminará y la letra F parpadeará en la pantalla de dígitos:

| Código de fallo | Visualización |
|-----------------|--|
| Error 2 | La letra F parpadea/se apaga cada 0,5 segundos. Parpadea 2 veces y después permanece apagada durante 5 segundos. El patrón se repite.  x2 |
| Error 3 | La letra F parpadea/se apaga cada 0,5 segundos. Parpadea 3 veces y después permanece apagada durante 5 segundos. El patrón se repite.  x3 |
| Error 6 | La letra F parpadea/se apaga cada 0,5 segundos. Parpadea 6 veces y después permanece apagada durante 5 segundos. El patrón se repite.  x6 |

9. SERVICIO POSTVENTA

Antes de llamar al Servicio Postventa:

Vuelva a conectar el electrodoméstico para ver si se ha solucionado el problema. Si no es así, desconecte el electrodoméstico de la alimentación y espere aproximadamente una hora antes de volver a conectarlo.

Si después de realizar las comprobaciones descritas en la Guía para la solución de problemas y volver a conectar el electrodoméstico sigue sin funcionar correctamente, póngase en contacto con el Servicio Postventa y explíqueles el problema.

Indique:

- el modelo y el número de serie del electrodoméstico (indicado en la placa de características),
- la naturaleza del problema,

SERVICE 0000 000 00000



- el número de servicio (número que aparece después de la palabra SERVICE en la placa de características en el interior del electrodoméstico),
- su dirección completa,
- su número de teléfono y el prefijo.

Notas:

El sentido de apertura de la puerta se puede cambiar. Si esta operación no la realiza el Servicio Postventa y no está cubierta por la garantía.

(1)

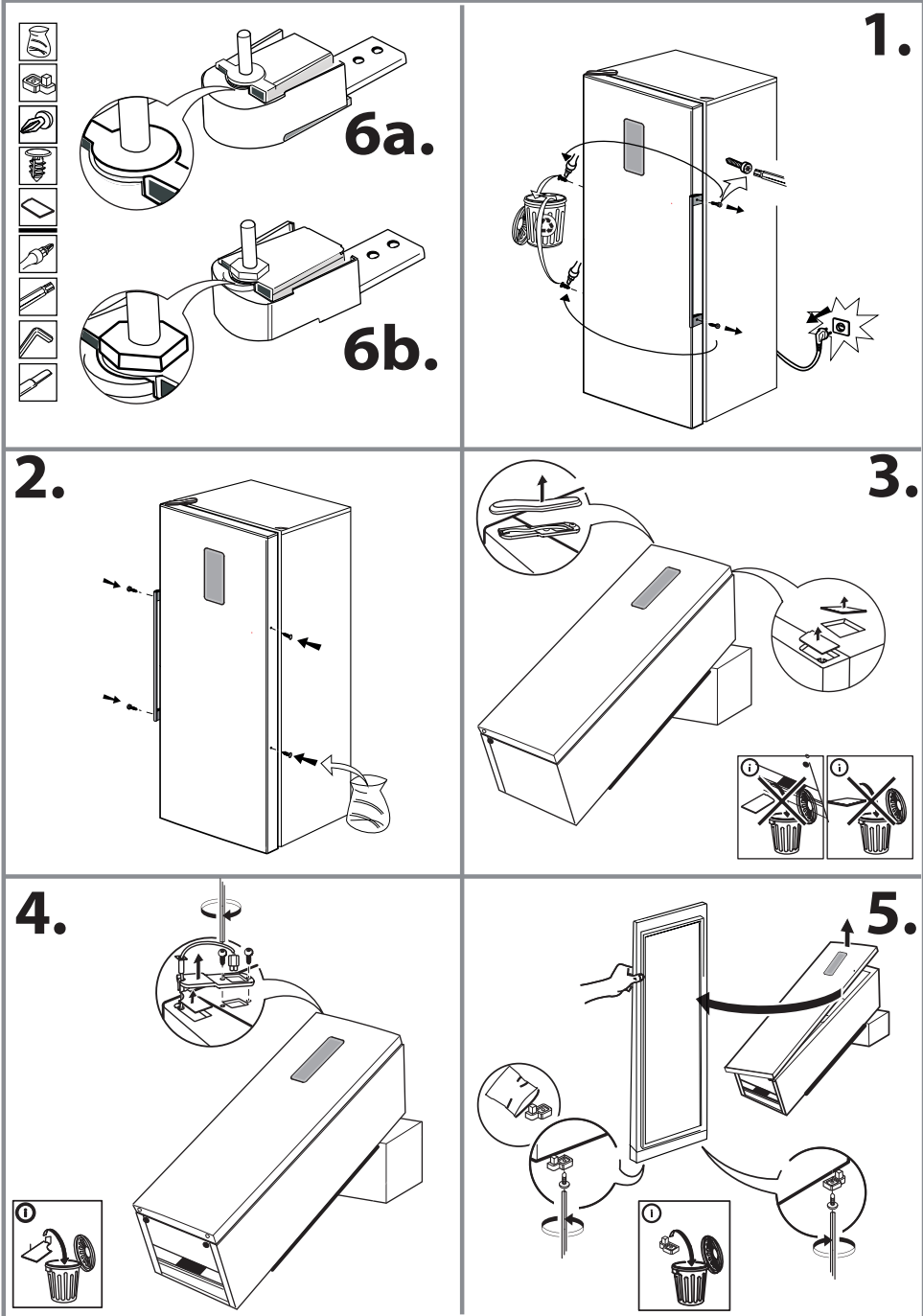

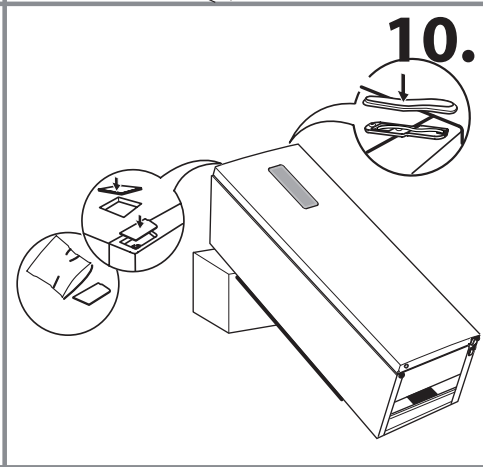
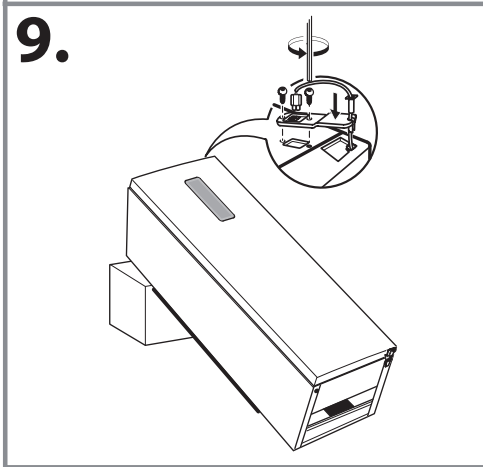
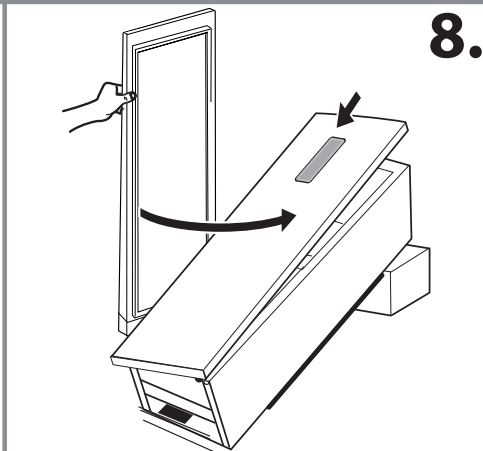
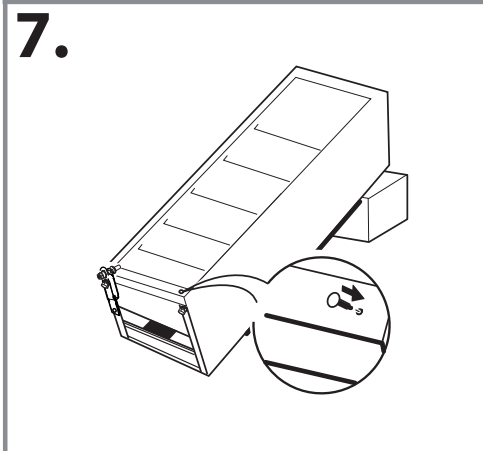
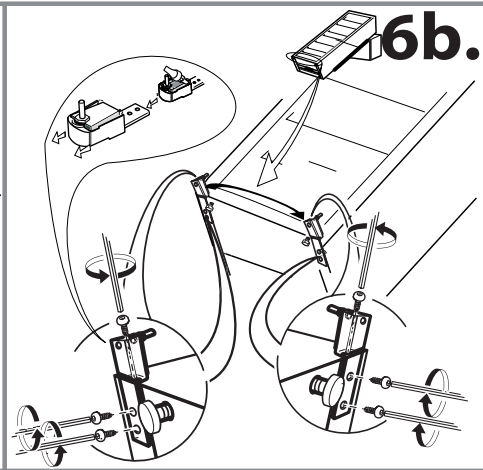
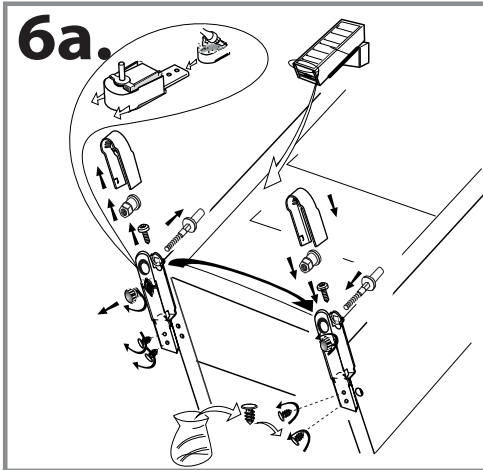

(2)

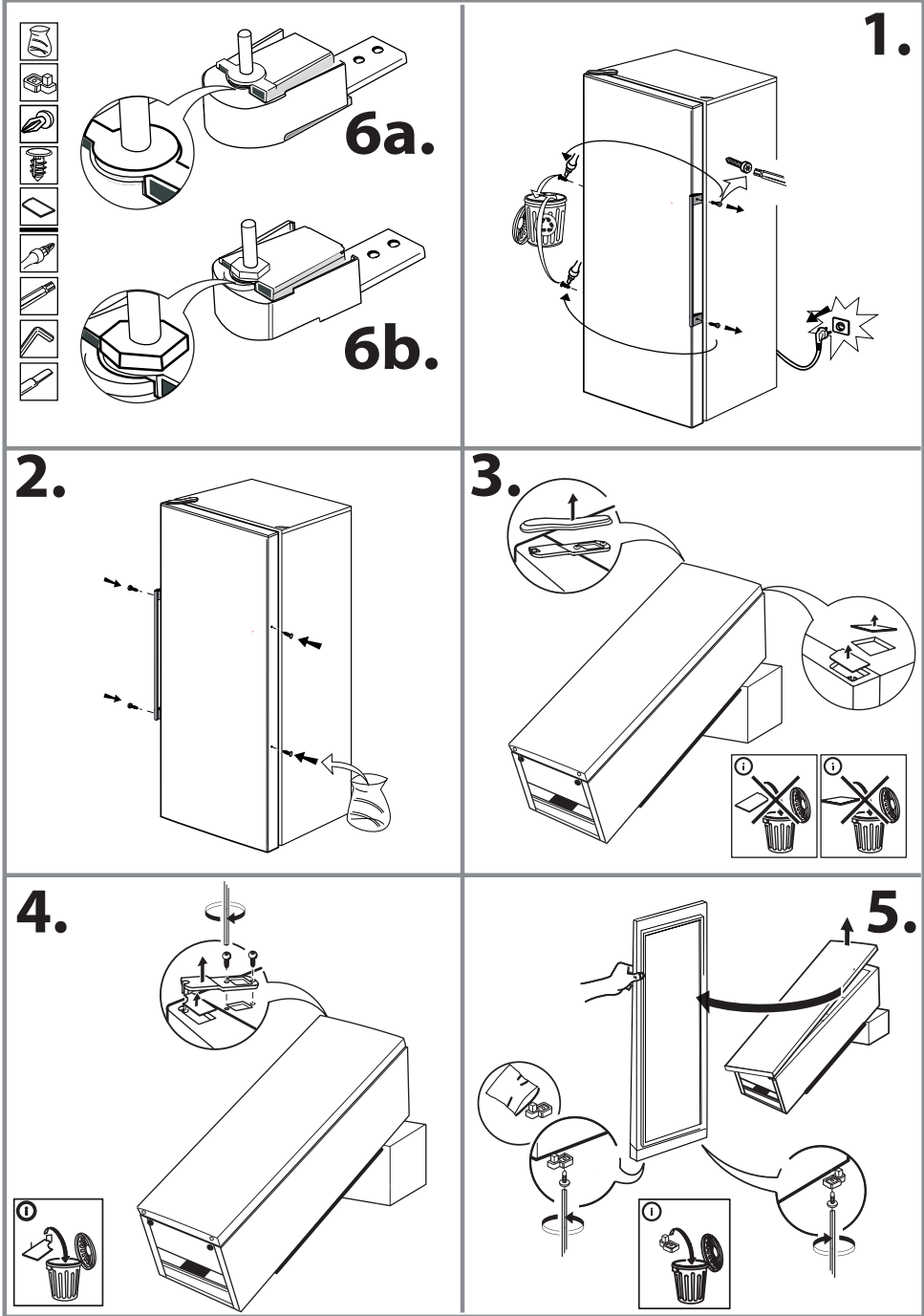

6a.

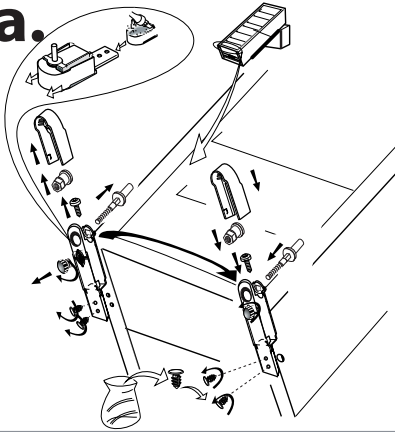

6b.

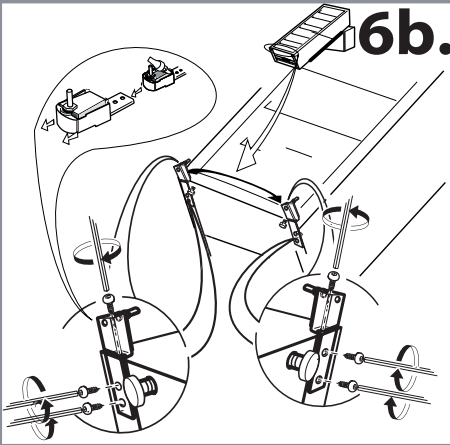

7.

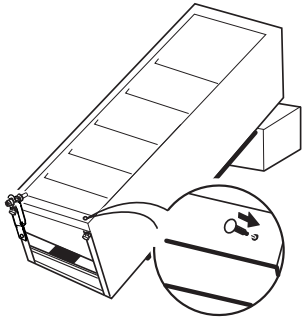

8.

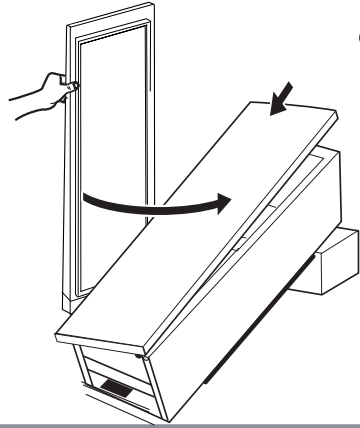

9.

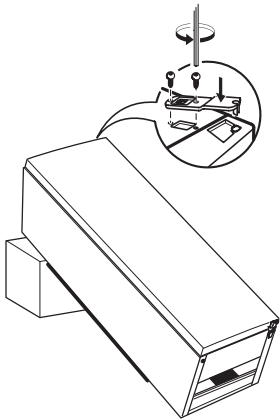

10.

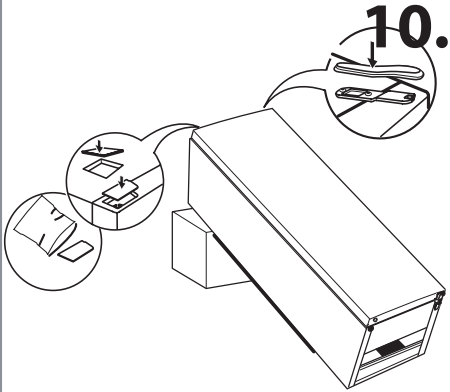

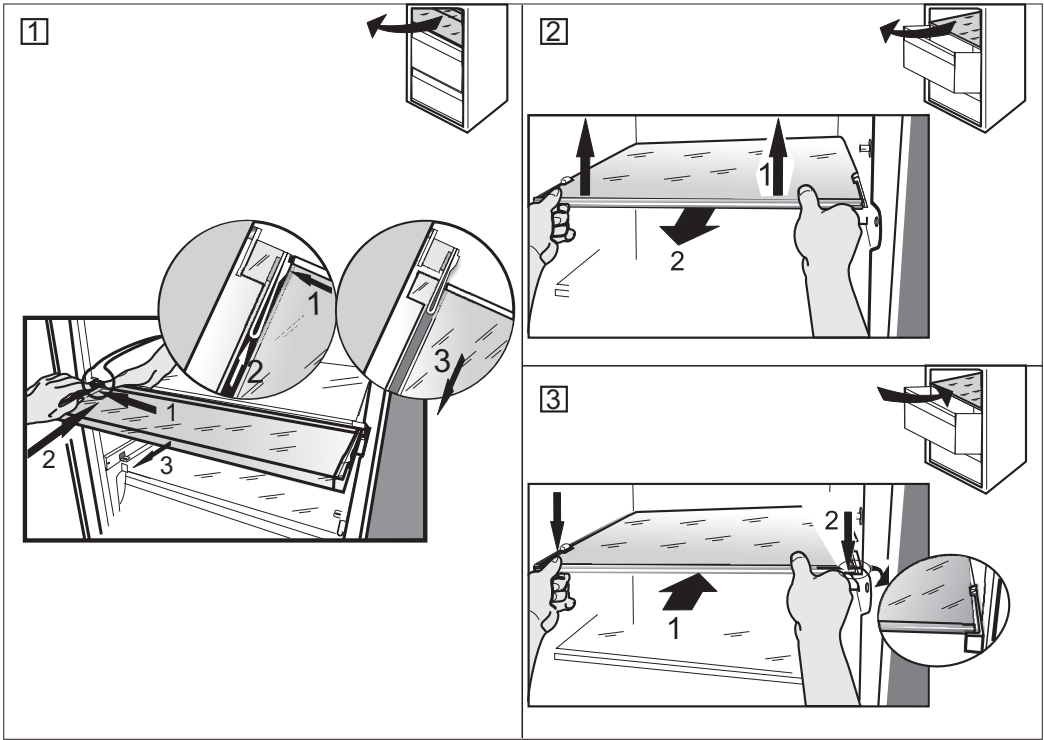

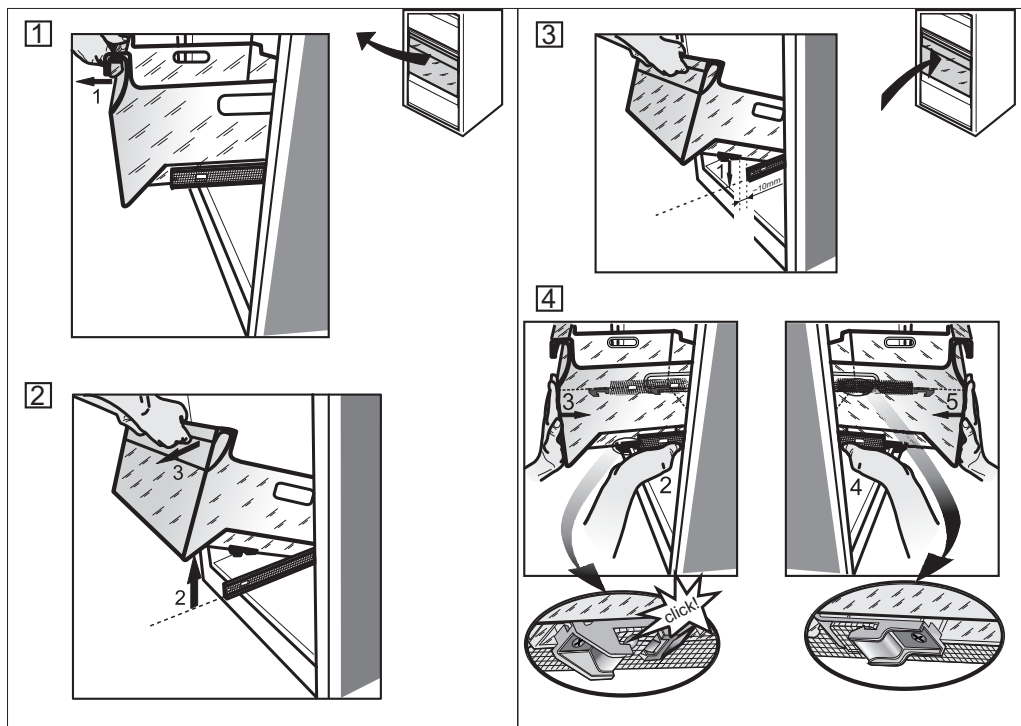

19515574800

ES



03/17