

PRÍRUČKA NA KAŽDODENNÉ POUŽÍVANIE



ĎAKUJEME, ŽE STE SI KÚPILI VÝROBOK WHIRLPOOL
Komplexné služby a podporu získate zaregistrovaním
vášho spotrebiča na www.whirlpool.eu/register



Bezpečnostné pokyny a Návod na používanie
a údržbu si môžete stiahnuť na našej webovej
stránke docs.whirlpool.eu a podľa pokynov na
zadnej strane tejto brožúrky.



**Pred použitím spotrebiča si, prosím, pozorne prečítajte príručku Zdravie
a bezpečnosť.**

OPIS SPOTREBIČA

SPOTREBIČ

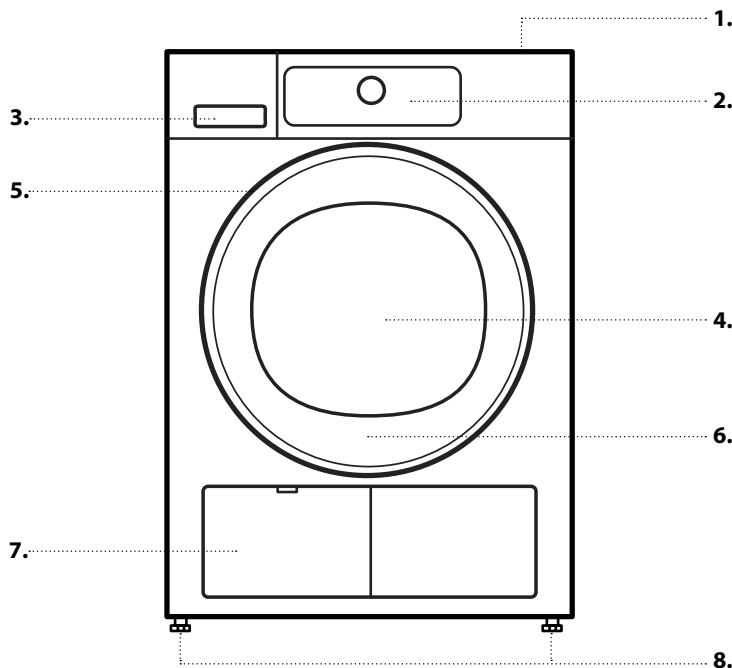

1. Pracovná doska
2. Ovládací panel
3. Nádrž na vodu
4. Dvierka
5. Rukoväť dvierok
6. Dverový filter (za dvierkami)
7. Dnový filter (pod vekom)
8. Nastaviteľné nožičky (4)

OVLÁDACÍ PANEL

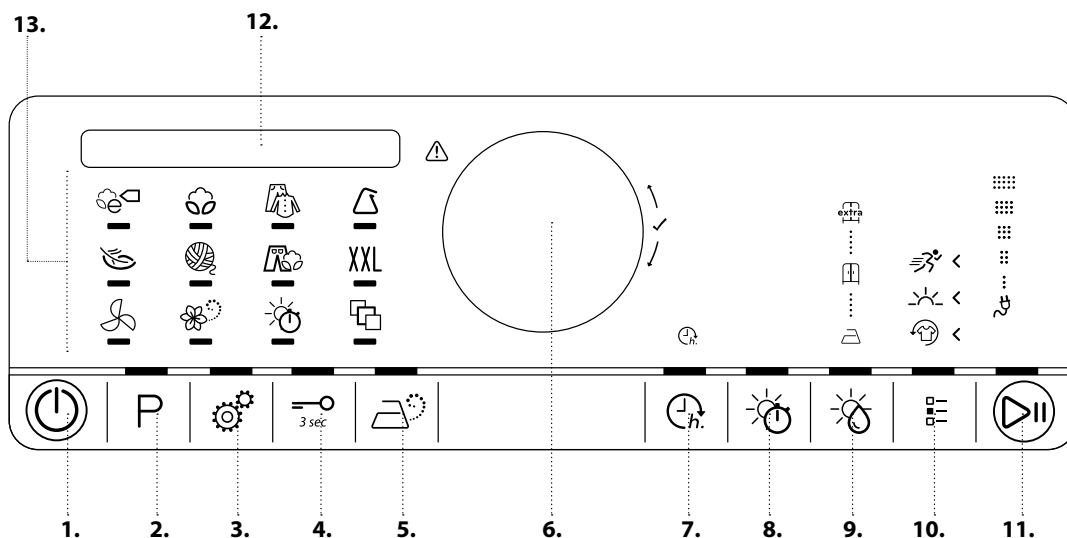

1. Tlačidlo „Zapnutie/ Vypnutie“ („Reset“, ak ho stlačíte a podržíte)
2. Tlačidlo „Program“
3. Tlačidlo Nastavenia
4. Blokovanie tlačidiel
5. Možnosť pary
6. Ovládací gombík (Otočte pre výber/Stlačte pre potvrdenie)
7. Dokončiť o
8. Čas sušenia
9. Úroveň sušenia
10. Tlačidlo „Možnosti“
11. Tlačidlo „Štart/Pauza“
12. Displej
13. Programy

PRVÉ POUŽITIE

PRED ZAČATÍM POUŽÍVANIA SUŠIČKY

SKONTROLUJTE HADIČKU NA ODVOD VODY A NÁDRŽ NA VODU

Uistite, že nádrž na vodu je vložená správne.

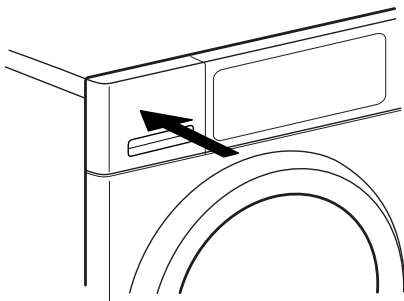

Uistite sa, že hadička na odvod vody v zadnej časti sušičky je správne upevnená, buď k nádrži na vodu sušičky alebo k vášmu domácomu odpadovému systému (pozri Návod na inštaláciu).

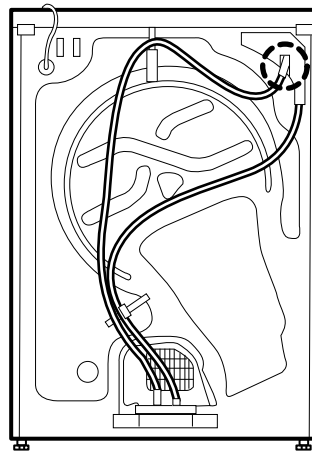

Pri prvom zapnutí sušičky budete požiadaní, aby ste

- Nastavili požadovaný jazyk
- Upravili hodnotu na základe miestnej vodivosti vody
- Pri zapínaní nastavili sušičku pre obnovenie posledného použitého programu alebo nie.

Pozrite si časť RADY A TIPY a MOŽNOSTI, FUNKCIE A UKAZOVATELE / Nastavenia.

KAŽDODENNÉ POUŽÍVANIE

Pre viac informácií o funkciách si pozrite Návod na používanie a údržbu/ Na poslednej strane nájdete informácie o tom, ako získať Návod na používanie a údržbu

! VAROVANIE

Uistite sa, že v bielizni nezostali žiadne zapalovače ani zápalky

Uistite sa, že bielizeň nie je nasiaknutá horľavými kvapalinami.

1. VLOŽTE BIELIZEŇ

- Pripravte si bielizeň podľa odporúčaní v časti „RADY A TIPY“.
- Uistite sa, že sú vrecká prázdne.



- Otvorte dvierka a vložte bielizeň. Dodržujte maximálne množstvá plnenia uvedené v TABUĽKE PROGRAMOV.



2. ZATVORTE DVIERKA

- Uistite sa, že sa bielizeň nezachytla medzi sklom na dvierkach a gumovým tesnením.
- Zatvorte dvierka tak, aby ste počuli kliknutie.



3. ZAPNITE SUŠIČKU

- Stlačte tlačidlo „Zapnutie/Vypnutie“, kým sa nerozsvieti kontrolka programového tlačidla. Na ovládacom paneli sa objaví animácia a spotrebič vydá zvukový signál. Sušička je teraz pripravená na používanie.



4. NASTAVTE POŽADOVANÝ PROGRAM

RIADENÝ REŽIM – kontrolka na tlačidlo vás usmerní pri výbere programu v nasledujúcom poradí: výber programu/čas sušenia (LEN ak zvolíte programy Čas sušenia alebo Prevzdušnenie)/úroveň sušenia (iba ak sa dá vybrať/nastaviť)/možnosti. Po potvrdení výberu stlačením ovládacieho gombíka sa kontrolka tlačidla prepne do ďalšieho kroku.

• Volba programu:

Uistite sa, že kontrolka tlačidla programu svieti.

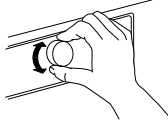

Žiadaný program nastavte otočením ovládacieho gombíka. Kontrolka sa rozsvieti vedľa zvoleného programu. Nastavenie potvrdíte stlačením ovládača.

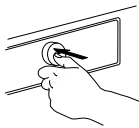

Programová pozícia  ponúka výber špeciálnych programov, ktoré si môžete vybrať otočením ovládacieho gombíka; potom na potvrdenie zvoleného programu stlačte ovládací gombík. Viac informácií o programoch nájdete v Tabuľke programov.

• Nastavenie času sušenia, v prípade potreby

Čas sušenia / prevzdušňovania v rozpätí od minimálne 10 do maximálne 180 minút (tri hodiny) si môžete nastaviť **LEN v prípade, ak ste si zvolili program Čas sušenia alebo Prevzdušnenie**. Uistite sa, že kontrolka tlačidla „Čas sušenia“ svieti. Otáčaním ovládacieho gombíka zvolte želanú dobu sušenia / prevzdušňovania. Potvrďte stlačením ovládacieho gombíka.



• Nastavenie úrovne sušenia, v prípade potreby

Ak si želáte zmeniť úroveň sušenia, uistite sa, že kontrolka tlačidla „Úroveň sušenia“ svieti. Otočte ovládací gombík pre výber požadovanej úrovne sušenia a svoj výber potvrdte stlačením gombíka.



• Volba možností, v prípade potreby

- Ak si želáte vybrať dodatočné možnosti, uistite sa, že kontrolka tlačidla „Možnosti“ svieti. Možnosti, ktoré si môžete vybrať pri zvolenom programe, sú označené rozsvietenými šípkami .



Požadované možnosti nastavte otočením ovládača. Symbol zvolenej možnosti bliká. Stlačte ovládač na potvrdenie. Niektoré možnosti / funkcie sa dajú vybrať priamo stlačením tlačidla:



Pre viac informácií si pozrite časť **MOŽNOSTI, FUNKCIE A UKAZOVATELE**.

INDIVIDUÁLNY REŽIM

Po zapnutí práčky nemusíte postupovať podľa RIADENÉHO REŽIMU. Sami si môžete zvoliť poradie, v akom si želáte nastavovať požadovaný program. Pri nastavovaní najskôr stlačte príslušné tlačidlo, potom otočte ovládač na príslušnú voľbu a nakoniec potvrdte výber stlačením ovládača. Možnosti a úrovne sušenia závisia od zvoleného programu. Preto odporúčame, aby ste nastavovanie začali výberom programu.

P

5. SPUSTITE PROGRAM

- Stlačte a podržte tlačidlo „Štart/Pauza“, kým sa trvalo kontrolka tlačidla nerozsvieti; spustí sa sušenie.
- Čas sušenia sa môže prepočítať a prispôsobiť v priebehu programu. Počas takýchto fáz sa na displeji zobrazí animácia.



6. ZMEŇTE NASTAVENIA BEŽIACEHO PROGRAMU, V PRÍPADE POTREBY

Niektoré nastavenia môžete zmeniť aj po začatí programu: Upraviť čas sušenia (len ak ste vybrali program Čas sušenia a Prevzdušnenie):

Upraviť alebo zrušiť „Dokončiť o“, ak bolo zvolené a spustené odloženie štartu
Pridať alebo zrušiť niektorú možnosť, v prípade, že to priebeh programu ešte stále dovoľuje.

- Stlačte príslušné tlačidlo. Vybrané nastavenie bude niekoľko sekúnd blikáť.
- Kým bliká, môžete meniť nastavenie otáčaním ovládača. Ak hodnota alebo nastavenie prestalo blikáť, opätovne stlačte tlačidlo.
- Stlačte ovládač na potvrdenie zmeny. Ak ju nepotvrdíte, zmena sa potvrdí automaticky – nové nastavenie prestane blikáť. Program bude automaticky pokračovať.

Zmeniť nastavenia bežiacieho programu alebo odloženia štartu môžete aj nasledovne:

- Stlačením tlačidla „Štart/Pauza“ program pozastavíte
- Zmeníte vaše nastavenia
- Opätovným stlačením tlačidla „Štart/Pauza“ bude program pokračovať.

7. VYNULUJTE BEŽIACI PROGRAM, V PRÍPADE POTREBY

- Stlačte a podržte tlačidlo „Zapnutie/Vypnutie“ dovtedy, kým sa na displeji nezobrazí, že program je zrušený.



8. PO SKONČENÍ PROGRAMU SUŠIČKU VYPNITE

- Na displeji je zobrazené, že cyklus sa skončil. Stlačením tlačidla „Zapnutie/Vypnutie“ sušičku vypnite. Otvorte dvierka a vyberte bielizeň.
- Sušička sa automaticky vypne približne štvrt hodinu po ukončení programu, aby sa šetrila energia.
- Ak sa ihneď po ukončení programu nevypne, sušička začne bielizeň pravidelne pretáčať v bubne približne 10 minút, aby sa zabránilo pokrčeniu. Na displeji sa zobrazí animácia.



9. VYPRÁZDNITE VODNÝ ZÁSOBNÍK / VYČISTITE FILTER DVERÍ / VYČISTITE SPODNÝ FILTER

- Pozrite časť STAROSTLIVOSŤ A ÚDRŽBA.

TABUĽKA PROGRAMOV

Program	Symboly na bielizni	Max. náplň (kg)	Možné vybrať priamo			Možné vybrať pomocou tlačidla „Možnosti“			
			Úroveň sušenia	Možnosť pary	Čas sušenia	Osvieženie	Jemný	Rýchly	
ECO BAVLNA			max.		—	—		—	—
BAVLNA			max.		—	—		—	—
						—			
ZMIEŠ. BIELIZEŇ			2,0	—		—			—
SYNTETIKA			3,5		—	—			—
						—			—
JEMNÁ BIELIZEŇ			2,5		—	—		—	—
VLNA JEMNÉ PRANIE			1,0		—	—	—	—	—
DŽÍNSY			3,0		—	—			—
VEĽKÉ KUSY BIELIZNE	XXL		3,0		—	—		—	—
PREVZDUŠNENIE			max.	—	—			—	—
OSVIEŽ. PAROU			1,5	—	—	—	—	—	—
ČAS SUŠENIA			max.	—	—			—	—
TRIČKÁ			2,5		—	—			—
HODVÁB			2,5		—	—		—	—
ŠPORTOVÉ ODEVY			2,5		—	—		—	—
UTERÁKY			5		—	—			
VYCHÁDZKOVÉ ODEVY			2		—	—		—	—
PÁPEROVÉ BUNDY			1,5		—	—		—	—
MINI NÁPLŇ			1,0		—	—		—	—

Dá sa vybrať / Voliteľné Nedá sa vybrať / Použiť

Maximálne množstvá plnenia: 8 kg

RADY A TIPY

Riadte sa symbolmi na vašej bielizni; uistite sa, že vaša bielizeň je vhodná na sušenie v sušičke.

ŠTÍTKY INFORMUJÚCE O SUŠENÍ

Bodky určujú maximálnu teplotu, pri ktorej sa môže bielizeň sušiť v sušičke



Normálna teplota



Nízka teplota



Nesušiť v bubnovej sušičke

PROGRAMY

Uistite sa, že sa vaša bielizeň môže sušiť v bubnovej sušičke. Prečítajte si časť RADY A TIPY/Symbols na bielizni.

ECO BAVLNA

Na sušenie bežne vlhkej bavlnenej bielizne. Štandardný program pre bavlnu, vhodný na sušenie normálne vlhkej bavlnenej bielizne. Najvhodnejší program z hľadiska spotreby energie na sušenie bavlnenej bielizne. Údaje na štítku s hodnotami spotreby energie vychádzajú z tohto programu.



BAVLNA

Na sušenie bavlnenej bielizne.



ZMIEŠ. BIELIZEŇ

Na sušenie zmiešanej bielizne z bavlny, lanu, umelých vlákien a ich zmesí.



SYNETIKA

Na sušenie bielizne vyrobenej zo syntetických vlákien.



JEMNÁ BIELIZEŇ

Na sušenie jemnej bielizne, ktorá vyžaduje mierne zaobchádzanie.



VLNA JEMNÉ PRANIE

Na sušenie vlnených odevov s označením Woolmark VLNA S JEMNÝM ZAOBCHÁDZANÍM.



DŽÍNSY

Na sušenie bavlnenej džínsovinu a odevov vyrobených z džínsovinu, ako sú nohavice a bundy.



VEĽKÉ KUSY

Na sušenie veľkých kusov bielizne, napríklad kúpeľňových kobercov, prikrývkov atď.



PREVZDUŠNENIE

Na prevzdušnenie, osvieženie a uvoľnenie bielizne na 30 minút bez zohrievania.



TIPY NA ÚSPORU

- Aby ste skrátili čas sušenia, uistite sa, že bielizeň sa odstreďuje na najvyššej možnej rýchlosti odstreďovania pracieho programu. Takto sa znižuje obsah vlhkosti v bielizni.
- Používajte sušičku, len ak je plne naložená; takýmto spôsobom optimalizujete relatívnu spotrebu energie.

NASTAVENIE SUŠIČKY PODĽA VODIVOSTI VODY

Výsledok sušenia ovplyvňuje vodivosť vody použitej počas prania. Ak nie ste ani po úprave úrovne sušenie (na žehlenie, do skrine, extra suché) spokojní s konečným výsledkom sušenia, môžete nastaviť úroveň vodivosti vody. Sušička sa dodáva s prednastavenou hodnotou na 2. úroveň. Vyberte si medzi 1. (najvlhkejší výsledok) až 5. (najsušší výsledok) úrovňou.

Pre viac informácií si pozrite časť MOŽNOSTI, FUNKCIE A UKAZOVATELE / Nastavenia.

OSVIEŽ. PAROU

Na osvieženie bielizne pomocou pary.



Tento program je špeciálne navrhnutý na osvieženie a odstránenie zápachu zo suchých a čistých odevov, napr. tričiek, blúzok, nohavíc, vyrobených z bavlny, syntetiky a ich zmesí.

Predtým, než naložíte bielizeň do bubna, ju trochu zvlhčíte postriekaním vodou (maximálne 200 ml, použijete fľašku na vodu s rozprašovačom).

Pri tomto programe je úroveň sušenia „Do skrine“ prednastavená a nedá sa meniť.

Po skončení programu by mal byť odev vybratý zo sušičky a zavesený na vešiak, aby sa predišlo jeho pokrčeniu.

ČAS SUŠENIA

Program s obmedzeným časom sušenia. Dĺžku programu vyberiete pomocou možnosti „Čas sušenia“.



Pre všetky druhy textílií, ktoré sú vhodné na sušenie v bubnovej sušičke. Vhodné na pridanie ďalšej krátkej fázy sušenia po skončení programu.

Pre viac informácií si pozrite časť MOŽNOSTI, FUNKCIE A UKAZOVATELE / možnosť „Čas sušenia“.

ŠPECIÁLNE PROGRAMY

Ak chcete nastaviť jeden z nasledovných programov, vyberte a potvrdte pozíciu špeciálnych programov. Potom otočením ovládacieho gombíka zvolte jeden z nasledovných programov; na displeji sa zobrazí názov programu. Výber programu potvrdíte stlačením ovládacieho gombíka.



Tričká

Jemné sušenie tričiek a blúz vyrobených z bavlny, lanu, syntetických vlákien alebo ich zmesí.

Uteráky

Na sušenie veľkej bielizne vyrobenej z bavlny, ako sú napríklad froté uteráky.

Hodváb

Jemné sušenie hodvábných odevov.

Športové odevy

Na sušenie športového oblečenia vyrobeného zo syntetiky alebo bavlny.

Vychádzkové odevy

Na sušenie vychádzkového oblečenia, ktoré je vhodné na sušenie v sušičke.

Páperové bundy

Na sušenie samostatných kusov bielizne, napríklad páperovej bundy.

Mini náplň

Ekonomické sušenie malých náplní bielizne.

MOŽNOSTI, FUNKCIE A UKAZOVATELE

Nie všetky možnosti sú kombinovateľné; nekombinovateľné možnosti sa automaticky vypnú.

MOŽNOSTI, ktoré sa dajú vybrať priamo stlačením príslušného tlačidla:

Možnosť pary

Minimalizuje pokrčenie odevov vyrobených z bavlny, syntetiky a ich zmesí pridaním zvlhčujúcej fázy na konci cyklu sušenia.

Túto možnosť používajte len pri malom objeme náplne, po skončení programu bielizeň ihneď vyťahnite zo sušičky a zaveste na vešiaky. Úroveň vlhkosti je automaticky nastavená na úroveň „Do skrine“ a pri tejto možnosti sa nedá meniť.

Čas sušenia

Nastavenie času sušenia, ak ste si zvolili programy Čas sušenia alebo Prevzdušnenie.

Stlačte tlačidlo, rozsvieti sa kontrolka a na displeji sa zobrazí symbol času sušenia. Otočte ovládací gombík pre výber požadovaného času sušenia, maximálne 180 minút, a svoj výber potvrdte stlačením gombíka.

Úroveň sušenia

Na výber požadovanej úrovne sušenia bielizne. Držte stlačené tlačidlo dovtedy, kým sa nerozsvieti. Požadovanú úroveň sušenia nastavte otočením ovládacieho gombíka; vyberte si z troch možností



Na žehlenie (po ukončení cyklu sušenia je bielizeň vhodná na prežehlenie, ale stále mierne vlhká)



Do skrine (po ukončení cyklu sušenia je dostatočne suchá, aby sa mohla dať do skrine)



Extra suché (maximálna úroveň sušenia)

a svoj výber potvrdte stlačením ovládacieho gombíka.

MOŽNOSTI, ktoré sa dajú vybrať pomocou tlačidla

„Možnosti“



Osvieženie

Pomáha zachovávať bielizeň sviežu, ak ju nemôžete vyťahnúť zo sušičky ihneď po skončení programu.

Sušička začne bielizeň pravidelne pretáčať v bubne pár minút po skončení programu. Pretáčanie môže trvať približne 12 hodín po skončení programu. Môžete ho kedykoľvek zastaviť vypnutím sušičky pomocou tlačidla „Zapnutie/Vypnutie“.



Jemný

Umožňuje jemnejšie zaobchádzanie s bielizňou znížením teploty sušenia.



Rýchly

Umožňuje rýchlejšie sušenie.



FUNKCIE:

Nastavenia

Nasledovné nastavenia je možné zmeniť/zvoliť:

- Zobrazovaný jazyk / Tóny tlačidiel / Upozornenie na koniec cyklu / Kontrast displeja / Vodivosť vody (= adaptácia na vodivosť vody používanej na pranie; nastaviteľné od 1 = najvlhkejšie výsledky do 5 = najsuššie výsledky) / Pamäť naposledy použitý cyklus (ak je nastavený na „Vypnuté“, pri zapnutí sušičky sa nastaví predvolený program Eco Bavlna) / Eco režim (funkcia automatického vypnutia po skončení programu) / Obnoviť výrobné nastavenia.
- Stlačte a podržte tlačidlo Nastavenia na minimálne 3 sekundy.
- Otáčaním gombíka zvolte nastavenie, ktoré chcete zmeniť. Potvrdte stlačením ovládacieho gombíka.
- Otáčaním gombíka upravte nastavenie; Nastavenie potvrdte stlačením ovládacieho gombíka.
- Ak chcete opustiť režim Nastavení, otáčajte gombíkom dovtedy, kým sa na displeji nezobrazí možnosť ukončenia nastavení – a potom výber potvrdte stlačením gombíka. Alebo prípadne stlačte tlačidlo Nastavenia.



Blokovanie tlačidiel

Uzamknutie tlačidiel a ovládacieho gombíka na ovládacom paneli na ochranu pred neželaným ovládaním.



Ak chcete aktivovať túto možnosť:

- Sušička musí byť zapnutá.
- Stlačte a podržte tlačidlo „Blokovanie tlačidiel“ dovtedy, kým sa kontrolka tlačidla nerozsvieti. Ovládací gombík a tlačidlá sú teraz uzamknuté.



Funguje len tlačidlo „Zapnutie/Vypnutie“

Blokovanie tlačidiel zostáva aktívne aj po vypnutí a zapnutí sušičky, až kým ho neodomknete.



Ak chcete deaktivovať túto možnosť:

- Stlačte a podržte tlačidlo „Blokovanie tlačidiel“ dovtedy, kým kontrolka tlačidla nezhasne.

Dokončiť o

Umožňuje mať bielizeň pripravenú v určitom čase po dokončení programu pomocou nastavenia odloženia štartu.

Môžete si vybrať odloženie štartu až o 23 hodín.

- Vyberte si program a možnosti.
- Stlačte tlačidlo „Dokončiť o“ – symbol nad tlačidlom sa rozsvieti.



- Otáčaním gombíka môžete odložiť štart až o 23 hodín. Výber času odloženia potvrdíte stlačením ovládacieho gombíka.
- Stlačte tlačidlo „Štart/Pauza“ – spustí sa odpočítavanie odloženia štartu. Na displeji je zobrazené, že je aktívny režim Dokončiť o.
- Program sa začne automaticky, a čas ukončenia bude posunutý o nastavený čas odloženia štartu. Po spustení programu sa na displeji namiesto zostávajúceho času trvania programu zobrazí čas odloženého štartu.

Zrušenie odloženia štartu

- Odloženie štartu zrušíte stlačením tlačidla „Štart/Pauza“. Ak chcete zvolený program spustiť okamžite, stlačte tlačidlo „Štart/Pauza“ znova.
- Alebo stlačte a podržte „Zapnutie/Vypnutie“ pre úplné zrušenie nastaveného programu.

UKAZOVATELE

! Porucha

V prípade akejkoľvek chyby si pozrite si časť „ODSTRANOVANIE PROBLÉMOV“ v NÁVODE NA POUŽÍVANIE A ÚDRŽBU SPOTREBIČA.

⋮ Sledovanie spotreby

⋮ Poskytuje spätnú väzbu o spotrebe energie pre zvolený program.

⋮ Čím menej indikátorov sa rozsvieti, tým ekonomickejší je zvolený program.

STAROSTLIVOSŤ A ÚDRŽBA

! VAROVANIE

Pred čistením a údržbou sušičku vypnite a odpojte.

Pozor, voda v nádrži na vodu môže byť stále horúca.

VYPRÁZDNITE NÁDRŽ NA VODU PO KAŽDOM CYKLE SUŠENIA

Uchopte rukoväť a opatrne vytiahnite nádrž na vodu. Plnú nádrž na vodu držte oboma rukami.

Vylejte vodu a nádrž zasuňte späť na miesto. Uistite sa, že ste ju zasunuli správne.

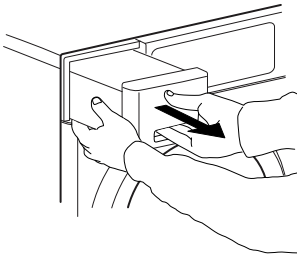

PO KAŽDOM CYKLE SUŠENIA VYČISTITE DVEROVÝ FILTER

Otvorte dverka a vyberte dverový filter potiahnutím smerom nahor.

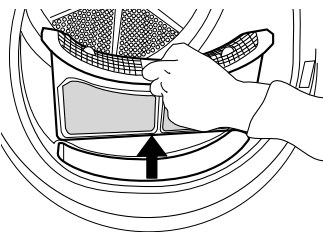

Stlačte tlačidlo na otvorenie dverového filtra. Odstráňte z vnútra prach. Zatvorte filter a vložte ho späť správnym smerom tak, aby úplne zapadol do filtrovej priehradky.

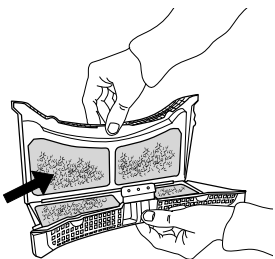

DNOVÝ FILTER VYČISTITE ZHRUBA PO KAŽDOM PIATOM CYKLE SUŠENIA

Upozornenie.

Niektoré modely sú vybavené odlišnými filtrami, preto sa nižšie uvedené opisy môžu v niečom líšiť od filtra, ktorý sa nachádza v sušičke. Je potrebné vyčistiť všetky časti filtra

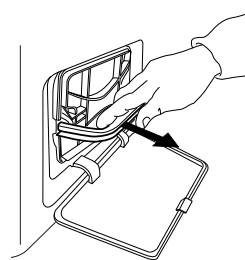

Otvorte dnové veko. Uchopte rukoväť a vytiahnite spodný filter.

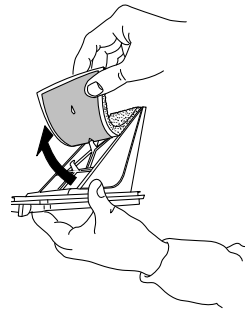

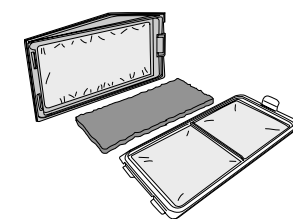

Z dnového filtra vyberte penu, aby ste ho mohli vyčistiť. Vyčistite penu a filter ručne alebo pod tečúcou vodou. Neumývajte v umývačke riadu. Penu filtra vyžmýkajte. Nevkladajte ju do dnového filtra, ak z nej ešte kvapká voda.

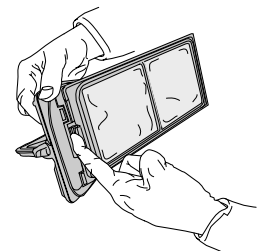

Upevnite penu do dnového filtra. Vyčistite priehradku filtra vlhkou handrou alebo opatrne vysávačom. Vložte spodný filter naspäť. Zaklapnite rukoväť filtra smerom nadol a zatvorte dnové veko.



ÚDAJE O SPOTREBE

PROGRAM	NÁPLŇ (KG)	RÝCHLOSŤ Odstreďovania (ot/min)	VLHKOSŤ (%)	SPOTREBA ENERGIE (kWh)	ČAS SUŠENIA (min)
ECO BAVLNA 	8	1 000	60	1,45	209
	4	1 000	60	0,81	131
ECO BAVLNA 	8	800	70	1,67	234
	8	1 400	50	1,23	167
BAVLNA NA ŽEHLENIE	8	800	70	1,23	216
	8	1 000	60	1,06	185
	8	1 400	50	0,89	154
SYNTETIKA DO SKRINE	3,5	1 000	40	0,51	81

*Referenčné programy pre štítok s energetickými údajmi /

Nariadenie 392/2012/EÚ

Hodnoty sú založené na predvolenom nastavení programov, pre sušičku s čistými vzduchom a spodným filtrom. Na spotrebiteľské testy musíte dverový a dnový filter vyčistiť po každom cykle.

Spotreba energie a čas sušenia sa môže líšiť od hodnôt uvedených vyššie.

Závisia od prevádzkových podmienok vo vašej domácnosti (napr. kolísanie napätia, zmes textílií, vlhkosť textílií po odstredení, množstvo náplne).

Hodnoty sú v súlade s Európskou normou č. 61121 a vzťahujú sa na predvolené nastavenie programu; zmenou nastavení ovplyvnia aj údaje o spotrebe.

SYSTÉM S TEPELNÝM ČERPADLOM

Táto sušička je vybavená systémom Kondenzátora pre sušenie prádla. Aby bola umožnená činnosť tepelného čerpadla, tepelné čerpadlo obsahuje fluórové plyny so skleníkovým efektom (fluórové plyny), ktorými sa zaoberá protokol z Kyoto. Plyny F sú obsiahnuté v hermeticky utesnenej jednotke. Táto utesnená jednotka obsahuje 0,33 kg fluórového plynu R134a, ktorý pôsobí ako chladivo.

GWP = 1 430 (1 t CO₂).

Spotreba energie – watt	
Režim ponechania v zapnutom stave	1,07
Režim vypnutia	0,40

INFORMÁCIE O VÝROBKU

 [www](http://www.docs.whirlpool.eu) Informácie o výrobku s energetickými údajmi tohto spotrebiča si môžete stiahnuť na webovej stránke Whirlpool docs.whirlpool.eu

AKO ZÍSKAŤ NÁVOD NA POUŽÍVANIE A ÚDRŽBU

>  [www](http://www.docs.whirlpool.eu) Návod na používanie a údržbu si stiahnite z našej webovej stránky docs.whirlpool.eu (môžete použiť tento QR kód) po uvedení obchodného kódu výrobku.

> Prípadne kontaktujte náš klientsky popredajný servis



KONTAKTOVANIE POPREDAJNÝCH SLUŽIEB

Naše kontaktné údaje nájdete v záručnej príručke. Pri kontaktovaní nášho popredajného servisu uveďte, prosím, kódy, ktoré nájdete na identifikačnom štítku výrobku.

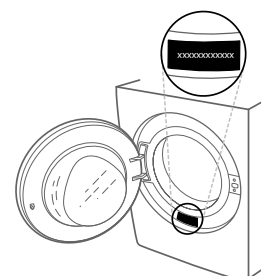

400011037170

Vytlačené v Taliansku