

WHC18 T111

12NC: 859991639670

Code EAN: 8003437050022

Whirlpool

SENSING THE DIFFERENCE

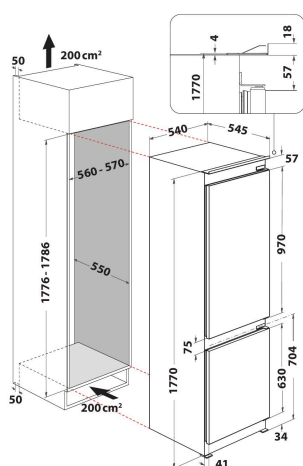

- Capacité totale net 250 L (183 L refrigerator + 67 L freezer)
- Dimensions (HxLxP): 1770x540x545 mm
- Charnière de porte à droite, réversible
- Fast Freezing
- Classe climatique SN-T
- Capacité de surgélation: 7 kg/ 24h
- Compartiment de congélation rapide
- Système Multi ow pour une distribution uniforme de la température
- Alarme de température
- Durée de conservation en cas de panne de courant: 7 heures
- Température ajustable
- LED éclairage
- Système de congélation pour compartiment congélateur : NoFrost

Réfrigérateur combiné encastrable Whirlpool - WHC18 T111

Ce réfrigérateur combiné encastrable Whirlpool présente les caractéristiques suivantes : couleur blanc. Étagères en verre élégantes et robustes. Ventilateur produisant un flux d'air doux et régulier à l'intérieur de l'appareil pour une meilleure aération. Capteurs 6TH SENSE abaissant automatiquement la température interne de votre appareil quand vous y introduisez des aliments, réduisant ainsi la consommation d'énergie. Balconnet pratique pour y placer vos bouteilles en toute sécurité.



Technologie 6TH SENSE

Technologie 6TH SENSE : des conditions de surgélation optimales. Des capteurs détectent les variations de température et les corrigent instantanément. Jusqu'à 30% plus rapide et plus économique*. (* Par rapport à un surgélateur Whirlpool doté de la technologie Fast Freezing sans la technologie 6TH SENSE.)



Alarme température

Conçu pour votre tranquillité d'esprit. La fonction alarme température vous avertit si la température augmente dans votre réfrigérateur combiné, afin d'éviter tout gaspillage d'aliments.



FreshBox+

Vos fruits et légumes restent frais pendant 15 jours*. Ce tiroir doté d'un curseur de contrôle de l'humidité intégré vous permet de garder vos fruits et légumes frais pendant 15 jours*. *Fraîcheur mesurée d'après la perte de poids et de qualité visuelle pour des fruits et légumes courants. Procédure de test interne.



Gestion de l'espace

Tout l'espace dont vous avez besoin. Ce réfrigérateur combiné Whirlpool est conçu pour vous fournir tout l'espace nécessaire au stockage de vos boissons et aliments.



Froid brassé

Ce réfrigérateur combiné Whirlpool est équipé d'un ventilateur qui fournit une aération légère pour une meilleure ventilation.



Classe énergétique F

Réalisez des économies d'énergie avec la classe énergétique F.



Clayette en verre

La beauté jusque dans les moindres détails. Ce réfrigérateur combiné Whirlpool est équipé d'étagères en verre qui associent l'élégance à la performance pour vous satisfaire.



Total NoFrost

Finies les corvées de dégivrage dans le surgélateur et les gouttelettes de glace au fond du réfrigérateur.

WHC18 T111

12NC: 859991639670

Code EAN: 8003437050022

Whirlpool

SENSING THE DIFFERENCE

CARACTERISTIQUES PRINCIPALES

Groupe de produit	Combiné réfrigérateur/congélateur
Type de montage	Encastrable
Type de commande	Electronique
Type de construction	Encastrable
Couleur principale du produit	Blanc
Puissance de raccordement	180
Intensité	16
Tension	220-240
Fréquence	50
Nombre de compresseurs	1
Longueur du cordon électrique	245
Type de prise	Schuko
Capacité nette totale	250
Nombre d'étoiles	4
Hauteur du produit	1770
Largeur du produit	540
Profondeur du produit	545
Réglage maximum de la hauteur des pieds	0
Poids net	55

CARACTERISTIQUES TECHNIQUES

Processus de dégivrage dans la partie réfrigérateur	Automatique
Processus de dégivrage dans la partie congélateur	Automatique
Interrupteur réfrigération rapide	Non
Congélation rapide	Oui
Témoin de porte ouverte du congélateur	Non
Température réglable	Oui
Thermostat pour le congélateur	Non
Ventilateur dans le compartiment réfrigérateur	Oui
Nombre de tiroirs de congélation	3
Fabrique de glace automatique	Non
Nombre de clayettes dans le réfrigérateur	5
Matériau des clayettes	Verre
Thermomètre du réfrigérateur	Aucun
Thermomètre du congélateur	Aucun
Nombre de compartiments avec des températures différentes	2

PERFORMANCES

Classe énergétique - NOUVEAU (2010/30/UE)	N/A
Consommation énergétique annuelle - NOUVEAU (2010/30/CE)	293
Capacité nette du réfrigérateur - NOUVEAU (2010/30/CE)	183
Capacité nette du congélateur - NOUVEAU (2010/30/CE)	67
Capacité de congélation - NOUVEAU (2010/30/CE)	7
Classe climatique	SN-T
Niveau sonore	33
Froid ventilé	Réfrigérateur et congélateur

ENERGIA - ΕΠΕΡΙΨΑ
ENERGIA - ENERGIJA
ENERGY - ENERGIE - ENERGI

WHIRLPOOL
WHC18 T111

A+++
A++
A+
A
B
C
D

293 kWh/annum

183 L
67 L
33 dB

2010/1060