

**A****B****C**

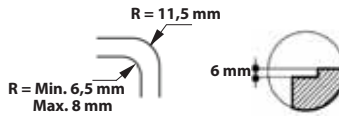
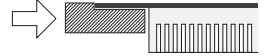
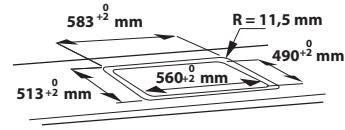
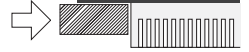
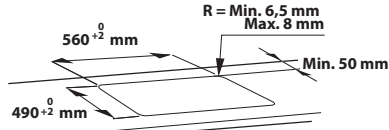
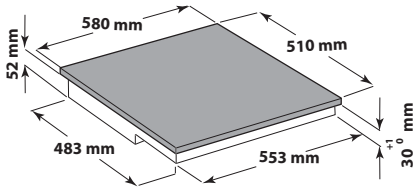
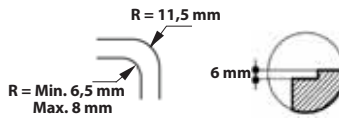
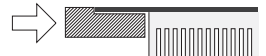
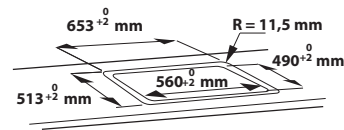
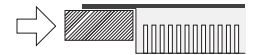
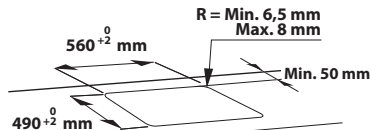
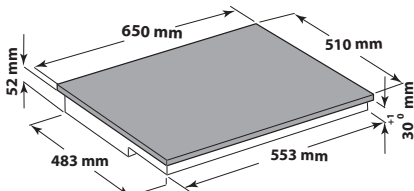
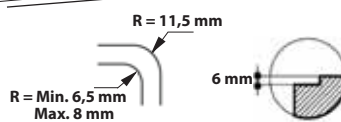
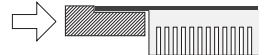
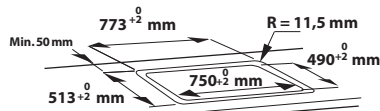
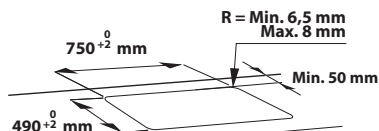
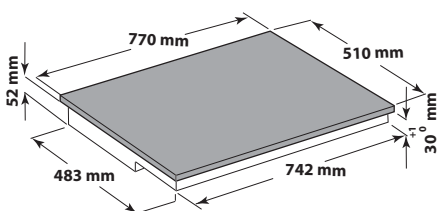
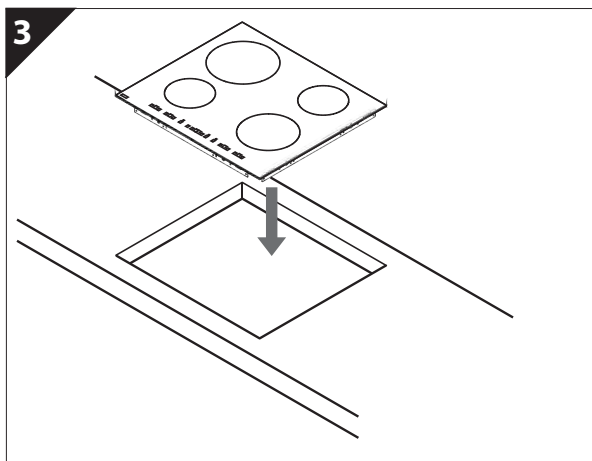
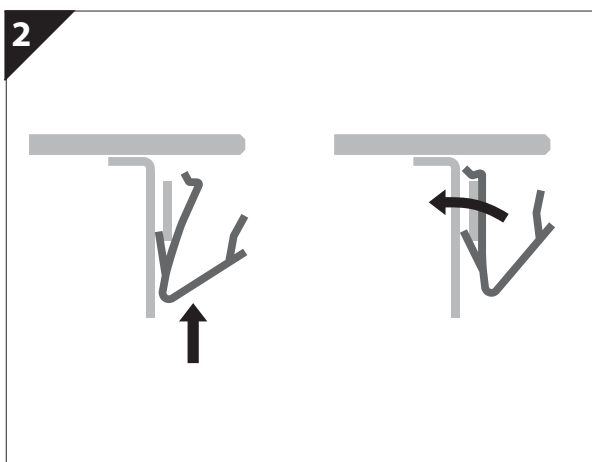
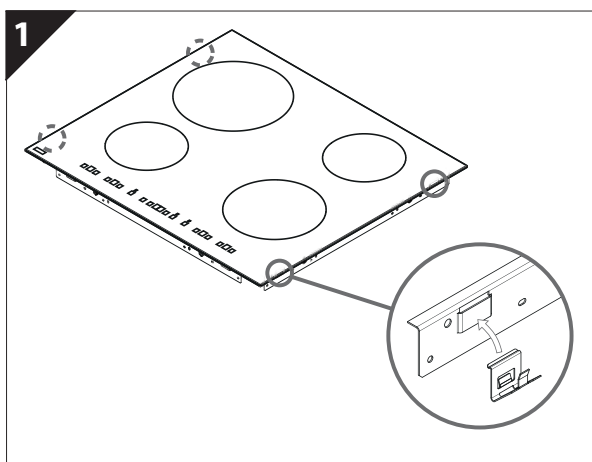
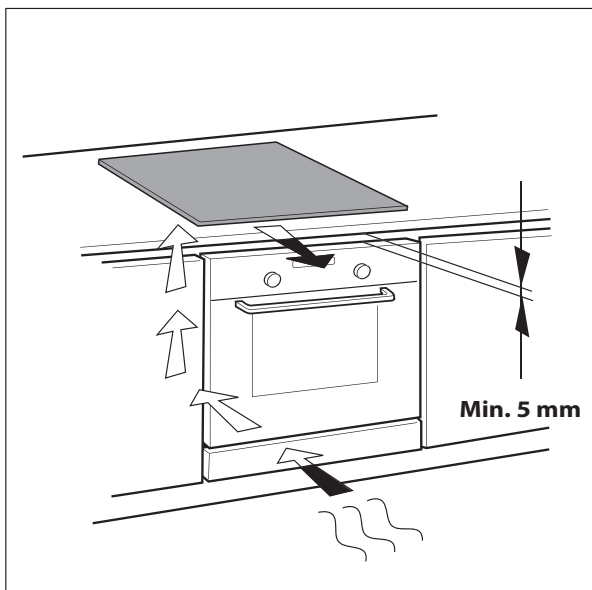
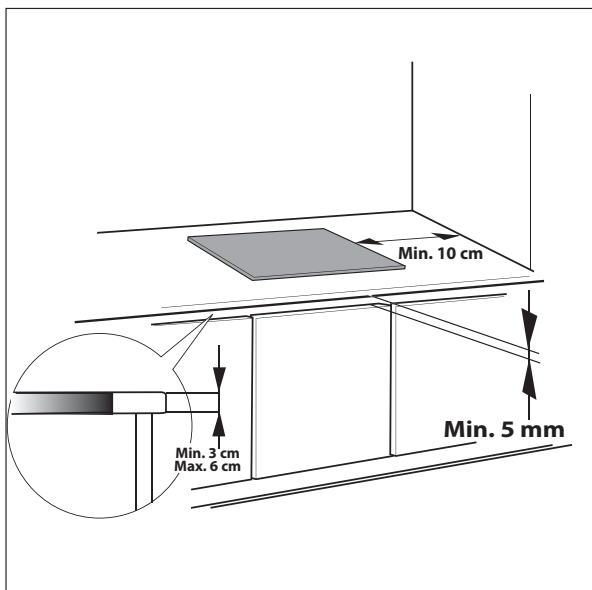

# VIGTIGE ANVISNINGER VEDRØRENDE SIKKERHEDEN

Disse anvisninger vil også stå til rådighed på hjemmesiden: [www.whirlpool.eu](http://www.whirlpool.eu)

## **DIN OG ANDRES SIKKERHED ER YDERST VIGTIG**

Denne brugervejledning og selve apparatet er forsynet med vigtige oplysninger om sikkerhed, der altid skal læses og overholdes.

 Dette er et faresymbol, vedrørende sikkerhed, og advarer om potentielle risici for brugere og andre. Foran advarsler vedrørende sikkerhed findes faresymbolet og følgende ord:

### **FARE**

**Angiver en farlig situation, der, hvis den ikke forhindres, fremkalder alvorlige læsioner.**

### **ADVARSEL**

**Angiver en farlig situation, der, hvis den ikke forhindres, vil kunne forårsage alvorlige læsioner.**

Alle oplysninger vedrørende sikkerhed giver specifikke detaljer om den mulige risiko og angiver, hvordan man kan reducere risikoen for læsioner, skader og elektrisk stød som følge af forkert brug af apparatet. Sørg for at overholde følgende:

- Anvend altid beskyttelseshandsker i forbindelse med udpakning og installation.
- Tag stikket ud af stikkontakten før enhver form for installation.
- Installation eller vedligeholdelse skal udføres af en specialiseret elinstallatør i henhold til producentens anvisninger og gældende lovgivning. Reparér eller udskift ingen af apparatets dele, medmindre dette specifikt er anført i brugsvejledningen.
- Dette apparat skal jordforbindes.
- Elkablet skal være tilstrækkelig langt til, at det er muligt at slutte det indbyggede apparat til strømforsyningen.
- For at opfylde de gældende sikkerhedsdirektiver for installation skal der anvendes en stikkontakt med en afstand på mindst 3 mm.
- Brug ikke multistikdåser eller forlængerledninger.
- Ryk ikke elkablet ud.
- Efter endt installation må der ikke være direkte adgang til de elektriske dele.
- Apparatet er udelukkende beregnet til husholdningsbrug til tilberedning af fødevarer. Enhver anden brug er forbudt (f.eks. opvarmning af rum). Producenten fralægger sig ethvert ansvar for skader forårsaget af fejlagtig brug eller ukorrekt indstilling af betjeningsknapperne.
- Apparatet og dets tilgængelige dele bliver varme under brug. Der bør udvises forsigtighed for at undgå at røre apparatets opvarmede dele. Små børn (0-3 år) og børn i alderen 3-8 år skal holdes borte fra apparatet, medmindre de er under konstant opsyn.
- Apparatet kan bruges af børn på over 8 år og personer med fysiske, sensoriske eller mentale handicap eller med manglende erfaring og viden, hvis disse personer er under opsyn eller er oplært i brugen af apparatet på en sikker måde og forstår de involverede farer. Børn må ikke lege med apparatet. Rengøring og vedligeholdelse må ikke foretages af børn, medmindre de er under opsyn.
- Pas på ikke at røre ved apparatets opvarmede dele under og efter brug. Undgå kontakt med klude eller andet brændbart materiale, indtil alle apparatets dele er fuldstændig afkølet.
- Anbring ikke brændbare materialer på apparatet eller i nærheden af det.
- Varme fedtstoffer og olier kan nemt antændes. Hold øje med tilberedningen af fedt- og olieholdige fødevarer.
- Der skal monteres en skilleplade (medfølger ikke) i rummet under apparatet.

- Sluk for apparatet for at undgå elektrisk stød, hvis overfladen er revnet (angår kun apparater med glasoverflade).
- Apparatet er ikke beregnet til at blive startet ved hjælp af en ekstern timer eller separat fjernbetjening.
- Tilberedning af retter med fedtstof eller olie på en kogesektion uden opsyn, kan være farligt og kan medføre brand. Prøv ALDRIG på at slukke en brand med vand. Sluk i stedet for apparatet og dæk derefter flammer med f.eks. et låg eller et brandtæppe.  
Risiko for brand: Opbevar ikke genstande på kogesektionerne.
- Anvend ikke damprensere.
- Anbring ikke metalgenstande så som knive, gafler, skeer eller låg på overfladerne på kogesektionen, da de kan blive varme.
- Efter brug skal kogesektionens element slukkes ved hjælp af betjeningsknappen. Stol ikke på grydegenkendelsesfunktionen (kun på induktionsapparater).

# RÅD OM MILJØBESKYTTELSE

## Bortskaffelse af emballagen

Emballagen kan genbruges 100% og er mærket med genbrugssymbolet (♻️). Emballagen må derfor ikke efterlades i miljøet, men skal bortskaffes i overensstemmelse med lokale regler.

## Bortskaffelse af produktet

Dette apparat er i overensstemmelse med EU-direktiv 2012/19/EF, Affald af elektrisk og elektronisk udstyr (WEEE).

Når dette produkt bortskaffes på korrekt vis, er brugeren med til at forhindre potentielt negative konsekvenser for miljøet og folkesundheden.

Symbolet  på produktet eller på dokumenterne, der ledsager produktet, angiver, at produktet ikke må bortskaffes sammen med husholdningsaffaldet. Det skal i stedet afleveres på en genbrugsstation for elektrisk og elektronisk udstyr.

## Energispareråd

For at opnå de bedste tilberedningsresultater anbefales følgende:

- Brug kogegrej med en bunddiameter, der svarer til kogezonens diameter.
- Brug kun kogegrej med plan bund.
- Om muligt skal grydernes låg være lagt på under tilberedningen.
- Ved brug af trykkoger kan tilberedningstiden forkortes, så der opnås yderligere energibesparelser (brug ikke trykkoger sammen med 6th Sense).
- Anbring kogegrejet på midten af kogezonen (aftegnet på kogesektionen).

## OVERENSSTEMMELSESERKLÆRING

- Produktet er udviklet, produceret og markedsført i overensstemmelse med sikkerhedskravene i "Lavspændingsdirektivet" 2006/95/EF (der erstatter direktiv 73/23/EØF) og beskyttelseskravene i "EMC-direktivet" 2004/108/EØF.
- Dette apparat opfylder kravene om miljøvenligt design i Rådets forordning n. 66/2014 i overensstemmelse med den Europæiske standard EN 60350-2.

## FØR BRUG



**VIGTIGT:** Kogezonerne tænder ikke, hvis kogegrejet ikke har den korrekte diameter. Brug kun gryder med symbolet for "INDUKTION" (se figur ved siden af). Før der tændes for kogesektionen, anbringes gryden på den ønskede kogezone.



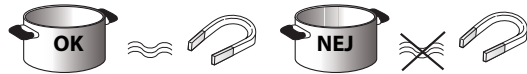









## EKSISTERENDE KOGE GREJ



Brug en magnet til at teste, hvorvidt kogegrejet er egnet til kogesektionen: Kogegrejet er ikke egnet, hvis det ikke er magnetisk.

- Kontrollér, at grydernes bund ikke er ru, da dette vil kunne ridse kogesektionens overflade. Kontrollér køkkengrejet.
- Sæt aldrig varme gryder eller pander på kontrolpanelets overflade. Den kan blive beskadiget.

## ANBEFALET DIAMETER AF KOGE GREJETS BUND

 Ø 30 cm	 Ø 14 cm → 30 cm (Dual Zone)	 Ø 28 cm	 18 cm Ø → 28 cm (14 cm (dobbelzone))
 Ø 24 cm	 Ø 17 cm → 24 cm	 Ø 21 cm	 15 cm Ø → 21 cm
 Ø 18 cm	 Ø 14 cm → 18 cm	 Ø 14,5 cm	 11 cm Ø → 14,5 cm

**VIGTIGT:** Se afsnittet "Funktionen 6th Sense" vedrørende diameteren af kogegrejets bund på den zone, hvor funktionen 6th Sense kan aktiveres.

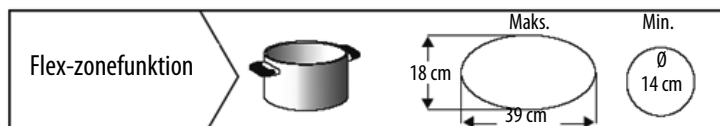

# INSTALLATION

Kontrollér, at apparatet ikke er blevet beskadiget under transporten. I tilfælde af problemer kontaktes forhandleren eller Kundeservice.

## FORBEREDELSE AF INDBYGNINGEN

### ⚠ ADVARSEL

- Monter en skilleplade under kogesektionen.
- Der må ikke være adgang til produktets underside efter opstillingen.
- Ved installation af en ovn under kogesektionen må der ikke placeres en skilleplade.

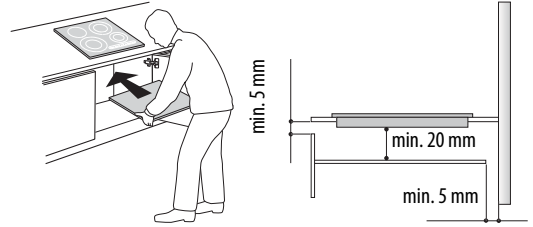

- Afstanden mellem apparatets underside og skillepladen skal overholde målene anført på figuren.
- For at sikre produktets korrekte funktion må minimumåbningen mellem bordplade og møblets øverste kant ikke spærres (min. 5 mm).
- Skær køkkenelementet til, så det passer, før kogesektionen installeres. Fjern omhyggeligt eventuel savsmuld og træspåner.
- Hvis der er installeret en ovn under bordet, skal man sikre sig, at den er udstyret med et kølesystem.
- Hvis apparatet skal monteres i niveau med bordpladen, kontaktes Service for at få skruesæt 4801 211 00112.
- Anvend en skruetrækker (medfølger ikke) til at frigøre fjedrene fra apparatets underside, når kogesektionen skal fjernes fra bordpladen.
- Monter aldrig kogesektionen oven på opvaskemaskinen eller vaskemaskinen. På denne måde undgås det, at de elektroniske kredsløb kommer i kontakt med damp eller fugt, der kan ødelægge dem.

## TILSLUTNING TIL STRØMFORSYNINGEN

### ⚠ ADVARSEL

- Tag stikket ud af stikkontakten.
- Installationen skal udføres af en autoriseret elektriker, der har kendskab til de aktuelle regulativer vedrørende sikkerhed og installation.

- Producenten fralægger sig ethvert ansvar for skader på personer, dyr eller ting, der skyldes manglende overholdelse af anvisningerne i dette afsnit.
- Strømforsyningskablet skal være så langt, at kogesektionen kan fjernes fra bordpladen.
- Kontrollér, at spændingen på typepladen, der er anbragt på bunden af apparatet, svarer til spændingen, der hvor apparatet installeres.
- Brug ikke forlængerledninger.

### Tilslutning til klemkasse

Anvend et kabel af typen H05RR-F til den elektriske tilslutning, som angivet i tabellen nedenfor.

Ledninger	Nummer x størrelse
220-240 V ~ + ⊕	3 x 4 mm <sup>2</sup>
220-240 V 3 ~ + ⊕	4 x 1,5 mm <sup>2</sup>
380-415 V 3N ~ + ⊕	5 x 1,5 mm <sup>2</sup>
380-415 V 2N ~ + ⊕	4 x 1,5 mm <sup>2</sup>

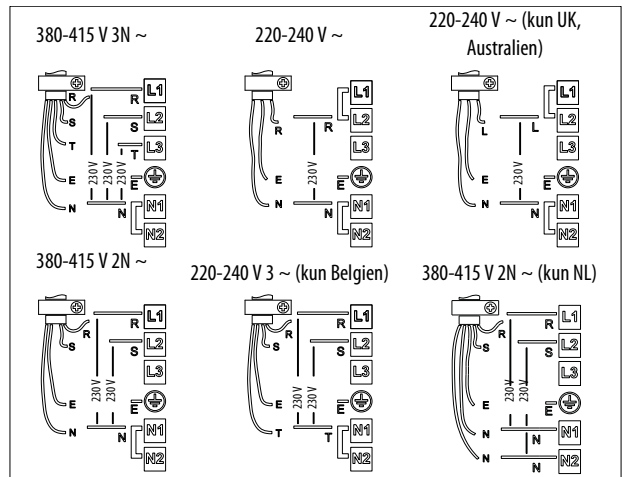
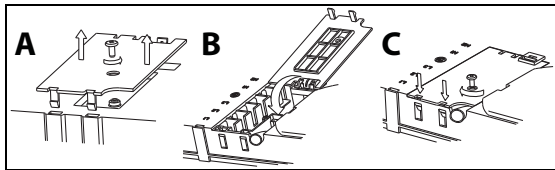

Den gul/grønne jordledning skal tilsluttes polen med symbolet ⊕.

Denne ledning skal være længere end de andre ledninger.

1. Fjern låget fra klemkassen (A) ved at skruer løse, og sæt låget i beslaget (B) på klemkassen.
2. Sæt derefter strømkablet fast i kabelholderen, og forbind ledningerne til klemkassen som angivet på forbindelsesdiagrammet, der er anbragt ved siden af klemkassen.
3. Fastgør strømkablet med kabelholderen.
4. Luk låget (C), og skru det fast på klemkassen med skruen, der blev fjernet under punkt (1).

Hver gang kogesektionen slutes til strømforsyningen, udfører den en automatisk kontrol, der varer flere sekunder.

Hvis kogesektionen allerede er forsynet med et strømkabel, følges anvisningerne på produktkortet, der sidder fast på kablet. Når apparatet forbindes til strømforsyningen, skal der anvendes en multipolær afbryder med en kontaktafstand på mindst 3 mm.



## Beskrivelse af betjeningspanelet

Panelet er forsynet med softtouchknapper: De bruges ved at trykke let på det tilsvarende symbol (der skal ikke trykkes hårdt).

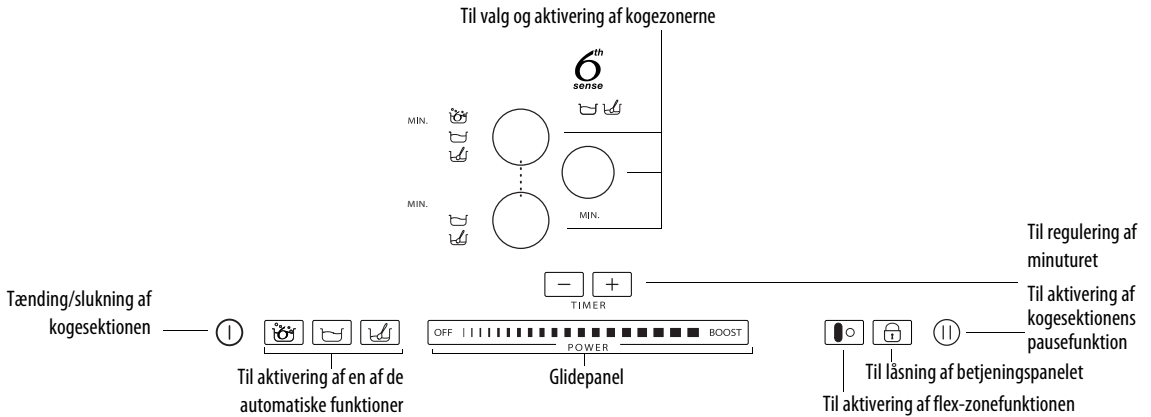

## Første anvendelse/efter strømafbrydelser

Når kogesektionen sluttes til elnettet, er betjeningspanelet blokeret (kontrollampen placeret over tasten lyser).

For at udløse betjeningspanelet skal der trykkes på tasten  i 3 sekunder. Kontrollampen slukker, og det er muligt at fortsætte med kogesektionens normale funktion.

## Tænding og slukning af kogesektionen

Kogesektionen tændes ved at holde tasten  nede i ca. 2 sekunder: Kontrollampen over tasten tænder, og der vises nogle streger i cirklerne, der identificerer kogezoneerne. Sluk ved at trykke på den samme tast, indtil sektionen slukker. Alle kogezoneer deaktiveres.



Hvis der ikke aktiveres en kogezone inden for 10 sek., slukker kogesektionen automatisk af sikkerhedshensyn.

## Tænding og regulering af kogezone

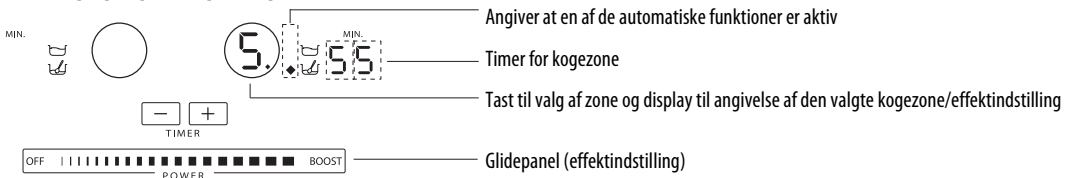

Når der er tændt for kogesektionen, anbringes gryden på den valgte kogezone.

Aktivér zonen ved at trykke på den tilsvarende runde tast: i cirklen vises tallet 5, der svarer til den mellemste effektindstilling.

Effektindstillingen ændres ved at flytte fingeren med en vandret bevægelse på glidepanelet: Tallet i cirklen ændres, når fingerens position på panelet ændres, fra min. 1 til maks. 9. Ved hjælp af glidepanelet er det muligt at aktivere boosterfunktionen ved at trykke på "BOOST" ("P" på displayet). Effektindstillingen "BOOST" kan maksimalt anvendes i 10 minutter, hvorefter apparatet automatisk går til niveau 9. På modeller med tre kogezone, kan der samtidigt indstilles tre gange "BOOST": i så fald tilpasser apparatet automatisk effektfordelingen mellem de tre zoner.



Hvis flere kogezone er tændt, gør glidepanelet det muligt at ændre varmeindstillingen i den valgte zone, der kan ses via et lyspunkt nederst til højre på effektindikatoren. En kogezone vælges ved at trykke på den tilsvarende runde tast.



Hvis gryden ikke passer til den induktionskogesektionen, hvis den er dårligt placeret eller ikke har en passende størrelse, vises symbolet for "gryde ikke til stede" på displayet (figuren ved siden af). Hvis der ikke registreres en gryde inden for 60 sekunder, slukker kogezone.

## Slukning af kogezone

Vælg den kogezone, der skal slukkes for, og tryk på den tilhørende runde tast (punktet nederst til højre for effektindstillingen vises på displayet). Tryk på knappen OFF på glidepanelet.



Kogezonen deaktiveres, og hvis området er varmt, vises bogstavet "H" i cirklen.

"H" er restvarmeindikatoren. Kogesektionen er udstyret med denne indikator for hver kogezone. Den viser hvilke kogezone, der stadig er varme. Når kogezonen er afkølet, slukker displayet.

## Valg af timer

Timeren er en tidsstyret afbryder, der gør det muligt at indstille en tilberedningstid på maks. 90 minutter.

Vælg den kogezone, der skal forbindes med timeren (et lyspunkt ses på displayet nederst til højre for kontrollampen for effektniveauet), og indstil den ønskede tid for timerfunktionen med tasterne + og -: Tiden i minutter vises ved kogezonens display.

Et par sekunder efter at der er trykket sidste gang, begynder timeren nedtællingen (lyspunktet for den valgte kogezone begynder at blinke).

Når tiden er udløbet, aktiveres et lydsignal, og kogezone slukker automatisk.

Timeren for funktionen 6th Sense: Se beskrivelsen af funktionen på de følgende sider.



## Låsning af betjeningspanel

Denne funktion låser betjeningen af kogesektionen, så den ikke kan tændes af børn ved et uheld (f.eks. under rengøring).

Tryk på tasten  i 3 sekunder: Der høres et lydsignal, og kontrollampen over hængelåssymbolet angiver, at der er låst for apparatet. Betjeningspanelet er låst med undtagelse af slukningsfunktionen. For at deaktivere børnesikringen gentages aktiveringsproceduren. Kontrollampen slukker, og kogesektionen er igen aktiveret.

VIGTIGT: Hvis der er vand til stede, væske, der er sivet ud af en gryde, eller genstande, der trykker på tasten under symbolet, kan funktionen Låsning af betjeningspanel aktiveres eller deaktiveres utilsigtet.

## Pause

Functionen gør det muligt at blokere kogezonens funktion midlertidigt og genoptage den senere med de samme indstillinger (undtagen funktionen 6th Sense og de indstillede timer). Tryk på knappen  i stedet for effektniveauerne vises angivelsen , der blinker. Tilberedningen genoptages ved atter at trykke på knappen .

## Flex-zonefunktion

Denne funktion giver mulighed for at anvende kogezone som to separate kogezone eller som en ekstra stor enkeltzone.

Ideel til brug af ovale, rektangulære og lange gryder (bunden må maks. være 38x18 cm) eller mere end én standardgryde. Til aktivering af flex-zonefunktionen tændes der for kogesektionen, og der trykkes på knappen : De to kogezone displays viser niveau "5". Begge prikker ved siden af niveaunummeret er tændt for at angive, at flex-zonefunktionen er aktiveret.

Effektniveauet ændres ved at bevæge fingeren hen ad det berøringfølsomme panel. Tallet i cirklen skifter med en hurtig bevægelse med fingeren, fra minimum 1 til maksimum 9. Til deaktivering af flex-zonefunktionen trykkes der på knappen , og kogezone vender tilbage til deres enkeltfunktion. Tryk på OFF for at slukke for kogezone.



Meddelelsen "ingen gryde"  vises på displayet for den kogezone, der ikke kan registrere en gryde (enten fordi der ikke er nogen gryde, eller fordi den står forkert, eller fordi den er uegnet til induktion). Meddelelsen er aktiv i 60 sekunder. I det tidsrum kan der placeres en gryde eller flyttes gryder rundt i flex-zonen efter behov.

Hvis der stadig ikke er placeret nogen gryde på den zone efter 60 sekunder, standser systemet "søgningen" efter gryder, men symbolet  forbliver synligt på displayet for at minde om, at zonen er deaktiveret.

For at reaktivere flex-zonefunktionen for begge varmelegemer trykkes der på knappen .

Flex-zonefunktionen kan også registrere, når en gryde flyttes fra en zone til en anden inden for flex-zoneområdet og holde det samme effektiveau som for den zone, hvor gryden oprindeligt blev placeret (se eksemplet på figuren herunder: Hvis gryden flyttes fra forreste varmelegeme til bagerste varmelegeme, vises effektiveauet på det display, der hører til den zone, hvor gryden nu står).

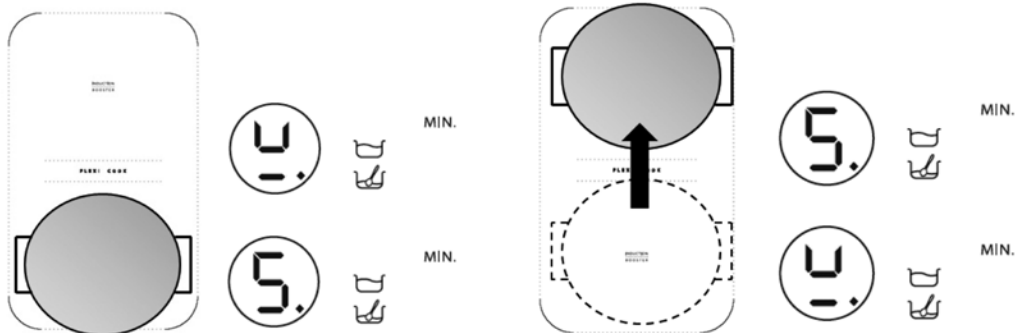

Det er også muligt at bruge flex-zoneområdet som to uafhængige kogezone ved brug af knappen til den enkelte zone. Anbring gryden i midten af den enkelte zone, og juster effektiveauet på det berøringfølsomme panel.



Vigtigt: Sørg for at placere kogegrejet midt på kogezone, så logoet  midt i den enkelte kogezone dækkes.

I tilfælde af en stor gryde, eller ovalt, rektangulært eller aflangt kogegrejet skal kogegrejet placeres midt på kogezone, så begge logoer  dækkes.

Eksempler på korrekt og ukorrekt placering af kogegrej:



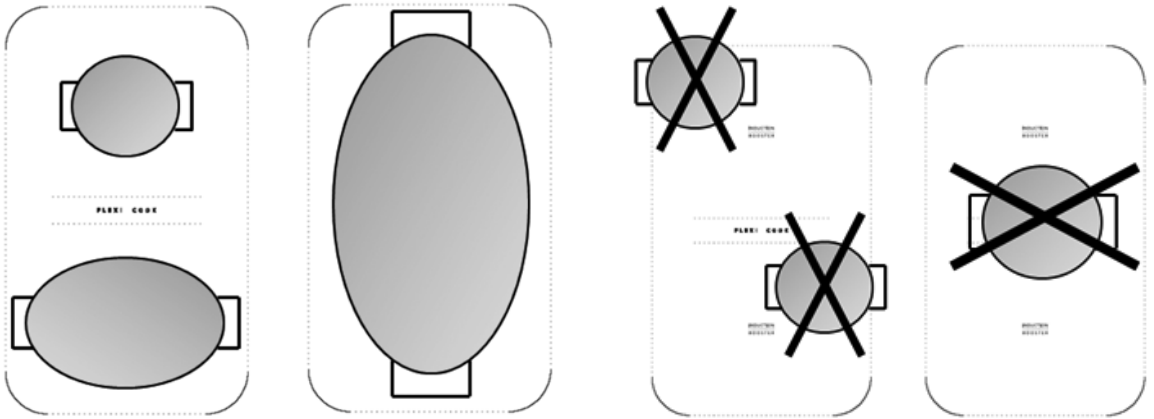

Når Flex-zonefunktion er aktiveret, kan effektindstillingen booster og funktionen 6th Sense ikke anvendes. Hvis timeren aktiveres, vises den på displayet for den øverste plade.

## Beskrivelse af de automatiske funktioner



Kogesektionen er udstyret med nogle automatiske funktioner, der er forbundet med kogezonerne. Ved siden af vælgertasten for hver enkelt zone er der ikoner for de disponible funktioner. Hver gang der vælges en automatisk funktion, vises en lysindikator ved siden af ikonet, og på den valgte zones display vises bogstavet "A".

## Funktionen 6th Sense

Funktionen 6th Sense vælger automatisk den ideelle effektindstilling til at bringe vandet i kog. Der lyder et lydsignal, når vandet kommer i kog.

Sæt en gryde med vand på en zone, tænd for kogesektionen, og vælg zonen. Tryk på tasten : På displayet vises "A", lysindikatoren tænder. Under opvarmningen vises en animation ved siden af zonen.



For at funktionen 6th Sense skal fungere korrekt, anbefales det:

- kun at bruge vand (med rumtemperatur).
- ikke at tilsætte salt, ingredienser eller krydderier, før vandet koger.
- at zonen effektindstilling ikke ændres, og at gryden ikke flyttes eller fjernes.
- at fylde gryden mindst 1/3 op (min. 1 liter), men aldrig fylde den helt (se den viste tabel).
- ikke at bruge trykkogere på den zone, hvor funktionen 6th Sense er aktiveret.

For at opnå de bedste resultater anbefales det desuden:

- at funktionen 6th Sense ikke aktiveres, hvis zonen er varm (bogstavet "H" vises på displayet).

Kogezonens diameter	Diameter af kogegrejets bund ved brug af funktionen 6th Sense	Maksimal mængde vand i gryden
18 cm	17-19 cm	5 liter
24 cm	23-25 cm	7 liter
28 cm	24-28 cm	7 liter

Der høres et lydsignal, når vandet kommer i kog. Lydsignalet gentages tre gange med regelmæssige mellemrum. Efter det andet lydsignal aktiveres der automatisk et minutur, der registrerer kogningens varighed. Efter det tredje lydsignal sænker kogesektionen automatisk varmen til et niveau, der holder vandet i kog. Det er nu muligt at tilsætte de ønskede ingredienser, indstille timeren eller ændre effektindstillingen. Hvis effektindstillingen ændres, eller kogesektionen sættes til "pause", deaktiveres funktionen 6th Sense.



Kogesektionen styrer selv brugen af funktionen 6th Sense og booster-niveauerne. Det er derfor i visse tilfælde ikke muligt at aktivere boosterfunktionen, når funktionen 6th Sense er aktiv.

Kvaliteten af de anvendte gryder kan påvirke ydelserne af funktionen 6th Sense.

## Viderekogning

Når maden er bragt i kog, og der trykkes på tasten , indstilles der automatisk et effektniveau, der vedligeholder kogningen på lavest mulige niveau. På displayet vises "A": lysindikatoren tænder. Tryk på OFF på glidepanelet for at deaktivere funktionen.

## Smelting

Funktionen opretholder en konstant lav temperatur i kogezonen. Sæt en gryde/kogegrej med vand på en zone, tænd for kogesektionen, og vælg zonen. Tryk på tasten : På displayet vises "A", lysindikatoren tænder. Tryk på OFF på glidepanelet for at deaktivere funktionen.

# RENGØRING

## ⚠ ADVARSEL

- Anvend aldrig damprensere.
- Før rengøringen påbegyndes, skal det kontrolleres, at der er slukket for kogezoneerne, og at restvarmeindikatoren ("H") er slukket.

Hvis glasfladen er mærket med logoet iXelium™, er din kogesektion behandlet med iXelium™. iXelium™ er den eksklusive Whirlpool finish, der sikrer en fuldstændig ren flade og langvarig glans.

Vi anbefaler derfor stærkt at følge de nedenstående anbefalinger om rengøring, **hvis du har en IXELIUM kogesektion:**

- Brug en blød klud (mikrofibre er bedst) fugtet i vand eller med et almindeligt pudsemiddel til glas.
  - Hvis du ønsker et endnu bedre resultat, er det nok at lade den fugtige klud ligge på glasset i et par minutter.
- VIGTIGT: Brug aldrig stive børster eller metalsvampe, da disse kan ødelægge glasfladen.
- Rengør kogesektionen, når den er kold, efter hver brug, så alle madrester elimineres.
  - Sukker og madvarer med et højt sukkerindhold kan beskadige overfladen af glas og skal fjernes med det samme.
  - Salt, sukker og sand kan ridse glasoverfladen.
  - Brug en blød klud, køkkenrulle eller et middel, der er beregnet specifikt til rengøring af kogesektionen (følg producentens anvisninger).
  - Spildt væske på kogezoneerne kan få panden til at vibrere eller flytte sig
  - Tør kogesektionen omhyggeligt af efter rengøring.

## FEJLFINDINGSOVERSIGT

- Læs og følg anvisningerne i afsnittet "Brugervejledning".
- Kontrollér, at der ikke er strømafbrydelse.
- Tør kogesektionen omhyggeligt af efter rengøring.
- Hvis displayet viser alfanumeriske koder, når der tændes for kogesektionen, gås der frem i henhold til nedenstående tabel.
- Hvis der ikke kan slukkes for kogesektionen efter brug, skal stikket straks tages ud af stikkontakten.

FEJLKODE	BESKRIVELSE	MULIGE ÅRSAGER	LØSNING
Kogesektionen slukker, og efter 10 sekunder høres et lydsignal for hver 30. sekund.	Konstant tryk på betjeningspanelet.	Vand eller køkkenredskaber på betjeningspanelet.	Rengør betjeningspanelet igen.
C81, C82, C83	Betjeningspanelet slukker, når temperaturen bliver for høj.	Temperaturen i de indre elektroniske komponenter er for høj.	Vent til kogesektionen er afkølet, før den bruges igen.
F42 eller F43	Kogesektionen er ikke forbundet til den rigtige spænding.	Sensoren registrerer en anden spænding end tilslutningens.	Tag stikket ud af stikkontakten, og kontrollér tilslutningen.
F12, F21, F25, F36, F37, F40, F47, F56, F58, F60, F61, F62, F63, F64	Ring til Service, og opgiv fejlkoden.		

## SERVICE

### Før Service kontaktes

1. Undersøg, om det er muligt selv at rette fejlen ved at følge anvisningerne i afsnittet "Fejlfinding".
2. Sluk for apparatet, og tænd for det igen for at kontrollere, om fejlen er afhjulpel.

**Hvis apparatet stadig ikke fungerer korrekt, kontaktes Service.**

Oplys venligst:

- En kort beskrivelse af fejlen.
- Den præcise type og model.
- Servicenummeret (tallet står efter ordet Service på typepladen), der er placeret under apparatet (på metalpladen).
- Fulde navn og adresse.
- Telefonnummer.





**SERVICE** 0000 000 00000



Hvis det er nødvendigt at reparere apparatet, kontaktes et **autoriseret servicecenter** (som garanti for brug af originale reservedele og en korrekt reparation). Reservedele vil kunne fås i 10 år.

# EFFEKTABEL

Effektindstilling		Tilberedningstype	Anvendelse (angivelsen afhænger af erfaring og tilberedningsvaner)
Maks. indstilling	Boost	Hurtig opvarmning	Ideel til hurtigt at øge madens temperatur, til hurtigt at bringe vand eller anden væske i kog
	8-9	Stegning - kogning	Ideel til bruning, start på en tilberedning, stegning af frosne produkter, hurtigkogning
Høj indstilling	7-8	Bruning - svitsning - kogning - grilning	Ideel til at svitse, holde i kog, stege og grille (i kort tid, 5-10 minutter)
	6-7	Bruning - kogning - stuvning - svitsning - grilning	Ideel til at svitse, holde let i kog, stege og grille (i gennemsnitligt 10-20 minutter), forvarme tilbehør
Mellemindstilling	4-5	Stegning - stuvning - svitsning - grilning	Ideel til at stuve retter, holde svagt i kog, stege (i lang tid). Vende pasta med f.eks. olie eller parmesan
	3-4	Stegning - simring - indkogning - vending med afsluttende ingrediens	Ideel til langvarig tilberedning (ris, sovse, steg, fisk) med væske (eks. vand, vin, bouillon, mælk), vende pastaretten til sidst
	2-3		Ideel til langvarig tilberedning (mindre end en liter: ris, sovse, steg, fisk) med væske (f.eks. vand, vin, bouillon, mælk)
Lav indstilling	1-2	Smeltning - optøning - varmholdning - afsluttende vending	Ideel til blødgøring af smør, smeltning af chokolade, optøning af små madvarer og varmholdning af netop færdige retter (f.eks. sovs, suppe, minestrone)
	1		Ideel til varmholdning af netop færdige retter, vending af risotto med de sidste ingredienser og varmholdning af serveringsfade (med tilbehør egnet til induktion)
OFF	Nulindstilling	Støtteflade	Kogesektionen er i standby eller slukket (mulig restvarme efter tilberedningen, vises med H)

Funktion		Beskrivelse af funktion
	Viderekogning	Finder automatisk et varmeniveau, der er passende til at få hovedretter til at simre i længere tid. Egnede til at tilberede tomatsovs, kødsovs, suppe, minestrone og vedligeholde et kontrolleret varmeniveau (ideel til tilberedning i vandbad). Forhindrer overkogning og mulig fastbrænding i bunden, hvilket er typisk for denne form for madlavning. Brug denne funktion, når maden har været bragt i kog.
	Smeltning	Finder automatisk et varmeniveau, der er velegnet til langsom smeltning af madvarer, der ellers let kan ændre karakter (chokolade, smør osv.).
	6th Sense 6th Sense kogning af vand	Registrerer automatisk, når vandet når kogepunktet og sænker varmen til et niveau, der holder det i kog, til madvaren tilsættes. Når vandet begynder at koge, afgives der et lydsignal, hvorefter de ønskede ingredienser kan tilsættes (f.eks. krydderier, pasta, ris, grøntsager, kød og fisk, der skal koges), men også glas til henkogning eller tilbehør, der skal steriliseres.
	Flex- zonefunktion	Funktion, der kombinerer de to kogezone, så der kan bruges rektangulære og ovale beholdere eller grillpander. Til grilning af store madvarer (fisk, grillspyd, grøntsager, bøf, pølser). Til tilberedning i gryde/fiskegryde/pande af f.eks. rullesteg, hel fisk, generelt ledsaget af sovs eller bouillon

# TILBEREDNINGSTABEL

Madvarekategorier	Retter eller tilberedningstype	Effektindstilling og tilberedningsforløb			
		Første fase	Effektindstillinger	Anden fase	Effektindstillinger
Pasta, ris	Frisk pasta	Opvarmning af vand	Booster - 9	Kogning af pasta og vedligeholdelse af kogning	7-8
	Tørret pasta	Opvarmning af vand	Booster - 9	Kogning af pasta og vedligeholdelse af kogning	7-8
	Kogte ris	Opvarmning af vand	Booster - 9	Kogning af pasta og vedligeholdelse af kogning	5-6
	Risotto	Svitsning og ristning	7-8	Tilberedning	4-5
Grøntsager, bælgfrugter	Kogte	Opvarmning af vand	Booster - 9	Kogning	6-7
	Stegte	Opvarmning af olie	9	Stegning	8-9
	Sautering	Opvarmning af tilbehør	7-8	Tilberedning	6-7
	Stuvning	Opvarmning af tilbehør	7-8	Tilberedning	3-4
	Svitsning	Opvarmning af tilbehør	7-8	Bruning af det svitsede	7-8
Kød	Steg	Bruning af kød med olie (hvis med smør: indstilling 6)	7-8	Tilberedning	3-4
	Grillstegning	Forvarmning af pande	7-8	Grilning på begge sider	7-8
	Bruning	Bruning med olie (hvis med smør: indstilling 6)	7-8	Tilberedning	4-5
	Ragout/stuvning	Bruning med olie (hvis med smør: indstilling 6)	7-8	Tilberedning	3-4
Fisk	Grillstegning	Forvarmning af pande	7-8	Tilberedning	7-8
	Ragout/stuvning	Bruning med olie (hvis med smør: indstilling 6)	7-8	Tilberedning	3-4
	Stegning	Opvarmning af olie eller fedtstof	8-9	Stegning	7-8
Æg	Omeletter	Opvarmning af pande med smør eller fedtstof	6	Tilberedning	6-7
	Omeletter	Opvarmning af pande med smør eller fedtstof	6	Tilberedning	5-6
	Hårdkogt æg	Opvarmning af vand	Booster - 9	Tilberedning	5-6
	Pandekage	Opvarmning af pande med smør	6	Tilberedning	5-6
Sovs	Tomatsovs	Bruning med olie (hvis med smør: indstilling 6)	6-7	Tilberedning	3-4
	Kødsovs	Bruning med olie (hvis med smør: indstilling 6)	6-7	Tilberedning	3-4
	Bechamelsovs	Tilberedning af basis (smelte smør og tilsætte mel)	5-6	Bringe i let kog	3-4
Dessert, creme	Kagecreme	Bringe mælk i kog	4-5	Holde i let kog	4-5
	Budding	Bringe mælk i kog	4-5	Holde i let kog	2-3
	Ris med mælk	Opvarmning af mælk	5-6	Tilberedning	2-3