

**Vodič za zdravlje, sigurnost, upotrebu,  
održavanje i postavljanje**



[www.whirlpool.eu/register](http://www.whirlpool.eu/register)



---

**HRVATSKI** ..... 3

# HRVATSKI VODIČI ZA ZDRAVLJE, SIGURNOST, UPOTREBU, ODRŽAVANJE I POSTAVLJANJE



**ZAHVALJUJEMO VAM NA KUPOVINI PROIZVODA WHIRLPOOL.**

Kako bismo vam mogli pružiti potpuniju pomoć, registrirajte svoj uređaj na adresi [www.whirlpool.eu/register](http://www.whirlpool.eu/register)

## Indeks

### **Vodič za zdravlje i sigurnost**

<b>SIGURNOSNE UPUTE</b> .....	5
<b>ZAŠTITA OKOLIŠA</b> .....	8
<b>IZJAVA O SUKLADNOSTI</b> .....	9

### **Vodič za upotrebu i održavanje**

<b>OPIS PROIZVODA</b> .....	10
UREĐAJ.....	10
UPRAVLJAČKA PLOČA.....	10
VRATA.....	11
SVJETLO U BUBNJU (ako je uređaj opremljen).....	11
DOSTUPNA OPREMA.....	11
<b>NAČIN UPOTREBE UREĐAJA</b> .....	12
PRVA UPOTREBA.....	12
SVAKODNEVNA UPOTREBA.....	13
PROGRAMI.....	14
OPCIJE.....	17
FUNKCIJE.....	18
INDIKATORI.....	19
SAVJETI ZA UŠTEDU ENERGIJE.....	20

---

<b>ODRŽAVANJE I ČIŠĆENJE</b> .....	21
PRAŽNENJE SPREMNIKA ZA VODU .....	21
ČIŠĆENJE FILTRA VRATA .....	22
ČIŠĆENJE DONJEG FILTRA .....	23
ČIŠĆENJE VANJSKOG DIJELA SUŠILICE.....	24
OKRETANJE GRANIČNIKA VRATA .....	25
<b>VODIČ ZA RJEŠAVANJE PROBLEMA I POSTPRODAJNI SERVIS</b> .....	27
INDIKATOR KVARA I PORUKE.....	29
PRIJEVOZ I RUKOVANJE .....	31
POSTPRODAJNI SERVIS.....	32
<b><i>Vodič za postavljanje</i></b> .....	33

Vodič za zdravlje i sigurnost

# SIGURNOSNE UPUTE

## OBAVEZNO PROČITAJTE I PRIDRŽAVAJTE SE

Prije upotrebe sušilice pažljivo pročitajte vodiče za zdravlje, sigurnost, upotrebu i održavanje.

Upute čuvajte na dohvat ruke radi budućih referenci.

### VAŠA SIGURNOST I SIGURNOST DRUGIH VRLO JE VAŽNA.

Ovaj priručnik i sam uređaj daju važna sigurnosna upozorenja koja morate pročitati i stalno ih se pridržavati.



Ovo je simbol sigurnosnog upozorenja.

Ovaj vas simbol upozorava na potencijalne opasnosti koje mogu ubiti ili ozlijediti vas i druge osobe.

Sve sigurnosne poruke prati simbol sigurnosnog upozorenja i riječ **OPASNOST** ili **UPOZORENJE**. Ove riječi označavaju sljedeće:

#### **⚠ OPASNOST**

Ukazuje na opasnu situaciju koja će, ako je ne izbjegnute, prouzročiti tešku ozljedu.

#### **⚠ UPOZORENJE**

Ukazuje na opasnu situaciju koja bi, ako je ne izbjegnute, mogla prouzročiti tešku ozljedu.

Sva sigurnosna upozorenja daju posebne pojedinosti o potencijalnim rizicima i navode kako se može smanjiti opasnost od ozljeda, oštećenja i strujnog udara koji može nastati uslijed neprihvatljive upotrebe sušilice. Pažljivo se pridržavajte uputa koje slijede. Nepridržavanje ovih uputa može dovesti do opasnosti. Proizvođač odbija bilo kakvu odgovornost za ozljede osoba ili životinja ili oštećenje imovine u slučaju nepoštivanja ovih savjeta i mjera opreza.

Vrlo malu (0-3 godine) i malu djecu (3-8 godina) treba držati dalje od uređaja osim ako su pod stalnim nadzorom. Djeca starija od 8 godina i osobe smanjenih fizičkih, osjetilnih i mentalnih sposobnosti ili osobe bez dovoljnog iskustva i znanja mogu koristiti uređaj samo ako su pod nadzorom ili su dobili upute o sigurnom rukovanju uređajem te ako razumiju potencijalne opasnosti. Djeca se ne smiju igrati uređajem. Djeca ne smiju čistiti niti održavati uređaj bez nadzora.

Predmete zaprljane tvarima poput kuhinjskog ulja, acetona, alkohola, benzina, kerozina, sredstava za uklanjanje mrlja, terpentina, voska i sredstava za uklanjanje voska, prije sušenja u sušilici rublja morate oprati u

vrućoj vodi i dodatnoj količini deterdženta.

U sušilici rublja ne smijete sušiti predmete kao što su gumena pjena (pjene lateksa), kape za tuširanje, nepromoćivih tkanina, predmeta s gumenom podlogom te odjeće ili jastuka ispunjenih jastučićima od gumene pjene.

Izvadite iz džepova sve predmete kao što su upaljači i šibice.

Nemojte koristiti sušilicu rublja ako ste za čišćenje koristili kemijska sredstva.

Predmeti natopljeni uljem mogu se spontano zapaliti, naročito ako su izloženi izvorima topline kao što je sušilica rublja. Artikli se zagrijevaju, što izaziva oksidacijsku reakciju u ulju. Oksidacija stvara toplinu. Ako se toplina ne može osloboditi, artikl se može toliko zagrijati da se može i zapaliti. Slaganje predmeta natopljenih uljem na hrpu, jednog na drugog, odnosno njihovo spremanje može spriječiti oslobađanje topline i tako izazvati opasnost od požara.

#### **⚠ UPOZORENJE**

Sušilicu rublja nemojte nikad zaustavljati prije kraja ciklusa sušenja, osim ako ne namjeravate brzo izvaditi i raširiti svu odjeću kako bi se toplina raspršila.

Posljednja faza ciklusa sušenja obavlja se bez topline (faza hlađenja) koja omogućuje da rublje ostane na temperaturi koji ne dovodi do oštećenja rublja.

Ako želite sušilicu postaviti na perilicu rublja, najprije se obratite našem postprodajnom servisu kako biste provjerili je li to moguće. Postavljanje sušilice na perilicu dozvoljeno je samo ako je sušilica sigurno pričvršćena na perilicu rublja pomoću odgovarajućeg kompleta za okomito postavljanje.

## NAMJENSKA UPOTREBA PROIZVODA

Ova sušilica predviđena je samo za upotrebu u kućanstvu. Upotreba uređaja u profesionalne svrhe zabranjena je. Proizvođač otklanja bilo kakvu odgovornost za neprikladnu uporabu ili neispravno postavljeno upravljanje.

**PAŽNJA:** Sušilica nije namijenjena za rukovanje pomoću vanjskog mjerača vremena ili posebnog sustava za daljinsko upravljanje.

Sušilicu ne upotrebljavajte na otvorenom. Eksplozivne ili zapaljive tvari kao što su spremnici raspršivača ne pohranjujte i ne upotrebljavajte benzin ili druge zapaljive tvari u uređaju ili u njegovoj blizini: ako se uređaj nehotično uključi, može izbiti požar.

## POSTAVLJANJE

Postavljanje i održavanje mora izvršiti kvalificirani tehničar prema uputama

proizvođača i u skladu s lokalnim sigurnosnim propisima. Nemojte popravljati ni zamjenjivati bilo koji dio sušilice osim ako se to izričito ne navodi u korisničkom priručniku.

Djeca ne smiju obavljati postupke postavljanja. Nedozvolite djeci približavanje prilikom postavljanja sušilice. Čuvajte pakiranja (plastične vrećice, polistiren itd.) izvan dohvata djece, tijekom i nakon postavljanja sušilice.

Nosite zaštitne rukavice pri skidanju ambalaže i postavljanju uređaja. Nakon uklanjanja ambalaže sa sušilice provjerite da nije došlo do oštećenja za vrijeme transporta. U slučaju problema, kontaktirajte distributera ili najbliži postprodajni servis. Dvije ili više osoba mora rukovati sušilicom i postavljati je. Ne dozvolite djeci približavanje prilikom postavljanja sušilice.

Sušilicu morate iskopčati iz napajanja prije obavljanja zahvata postavljanja. Tijekom postavljanja pazite da sušilica ne ošteti kabel za napajanje. Sušilicu uključite tek kada završi postupak postavljanja.

Nakon postavljanja uređaja pričekajte nekoliko sati prije pokretanja kako bi se prilagodila uvjetima u prostoriji. Sušilicu ne postavljajte na mjesta gdje bi mogla biti izložena ekstremnim uvjetima kao što su: loša ventilacija, temperatura ispod 5 °C ili iznad 35 °C.

Sušilica se ne smije postaviti iza vrata koja se mogu zaključati, kliznih vrata ili vrata koja se otvaraju prema sušilici rublja, tako da se vrata sušilice ne mogu potpuno otvoriti.

Sušilica se mora postaviti tako da je stražnji dio okrenuti prema zidu kako bi se izbjegle ozljede uslijed dodirivanja stražnje ploče koja se može jako zagrijati tijekom postupka sušenja.

Sušilicu ne postavljajte u prostorije sa slabom ventilacijom. Ako je želite postaviti u malo spremište, zahod, kupaonicu ili sličnu prostoriju, morate osigurati dobru ventilaciju (otvorena vrata, ventilacijska rešetka ili otvor veći od 500 cm<sup>2</sup>).

Prilikom postavljanja sušilice provjerite jesu li sve četiri nožice stabilne te da stoje na podu, podešavajući ih ako je potrebno, a zatim pomoću libele provjerite je li sušilica savršeno poravnata.

Ako je moguće, koristite crijevo za ispuštanje vode izravno u kućni odvodni sustav. Tako nećete morati prazniti spremnik za vodu na kraju svakog ciklusa sušenja, jer će se kondenzirana voda izravno ispuštati.

Pazite da sušilicu ne postavite na debelom sagu.

Ako zbog nedostatka prostora sušilicu morate postaviti izravno uz plinsku ili peć na ugljen između njih morate postaviti ploču za toplinsku izolaciju (85 x 57 cm) i stranica



ploče koja je okrenuta prema peći mora se prekriti aluminijskom folijom.

Sušilica nije namijenjena za ugradnju u element.

Sušilica se može postaviti ispod radne površine pod uvjetom da se omogući odgovarajuća ventilacija. Postavite ventilacijsku rešetku (minimalno 45 cm x 8 cm) na stražnju stranu radne površine ispod koje je postavljena sušilica.

## ELEKTRIČNA UPOZORENJA

Provjerite odgovara li napon naveden na nazivnoj pločici onome u vašem domu. Kako bi postavljanje bilo u skladu s važećim sigurnosnim propisima, potreban je višepolni prekidač s razmakom između kontakata najmanje 3 mm.

Prema propisima, uređaj mora biti uzemljen.

Ako su sušilice već opremljene utikačem, a utikač ne odgovara vašoj utičnici, obratite se kvalificiranom tehničaru.

Ne upotrebljavajte produžne kabele, višestruke utičnice ili adaptere. Sušilicu ne spajajte na utičnicu kojom se može upravljati daljinskim upravljačem.

Kabel za napajanje mora biti dovoljno dug kako bi se uređaj, nakon postavljanja u element, mogao priključiti na izvor napajanja.

Ne povlačite kabel za napajanje.

Ako se kabel za napajanje ošteti morate ga zamijeniti identičnim. Kabel za napajanje

smije zamijeniti samo kvalificirani tehničar u skladu s uputama proizvođača i važećim sigurnosnim odredbama. Obratite se ovlaštenom servisu.

Ova se sušilica ne smije stavljati u pogon ako su njezin dovodni kabel ili utikač oštećeni, ako ne radi ispravno, ili ako je oštećena ili je pala na tlo.

Ne uranjajte električni kabel ili utikač u vodu. Držite kabel za napajanje dalje od vrućih površina.

Nakon postavljanja električni dijelovi ne smiju biti dostupni korisniku.

Nemojte dodirivati sušilicu bilo kojim mokrim dijelom tijela ni rukovati njime ako ste bos.

## PRIKLJUČIVANJE NA ELEKTRIČNU MREŽU, SAMO ZA VELIKU BRITANIJU I IRSKU

### Zamjena osigurača.

Ako je mrežni kabel ove sušilice opremljen utikačem s osiguračem BS 1363A od 13 A, za zamjenu osigurača u ovoj vrsti utikača koristite osigurač označen A.S.T.A., odobren za BS 1362 i postupite kako slijedi:

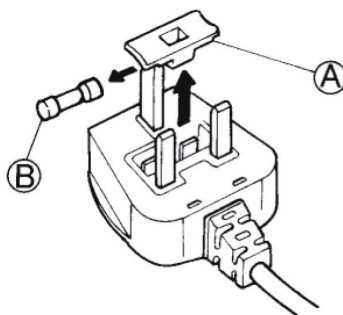

1. Skinite poklopac s osigurača (A) i izvadite osigurač (B).
2. Postavite zamjenski osigurač od 13 A u poklopac osigurača.
3. Ponovo ih priključite.

### Važno:

Poklopac osigurača mora se ponovno postaviti prilikom zamjene osigurača. Ako je poklopac izgubljen, osigurač se ne smije koristiti dok se ne postavi odgovarajuća zamjena. Ispravna zamjena prepoznaje se po boji umetka ili po boji u reljefnom otisku teksta na dnu utikača.

Zamjenske poklopce osigurača možete nabaviti u lokalnoj trgovini elektromaterijala.

### Samo za Republiku Irsku

Često se primjenjuju informacije navedene za Veliku Britaniju, ali se koristi i treća vrsta utikača i utičnice, odnosno 2-pinska vrsta s bočnim uzemljenjem.

### Utičnica/utikač (vrijedi za obje zemlje)

Ako postojeći utikač nije prikladan za vašu utičnicu, kontaktirajte postprodajni servis za daljnje upute. Ne pokušavajte sami zamijeniti utikač. Ovaj postupak mora izvršiti kvalificirani tehničar u skladu s uputama proizvođača i važećim sigurnosnim propisima.

## ISPRAVNA UPOTREBA

Ne prelazite najveću dozvoljenu količinu punjenja. Najveću dozvoljenu težinu provjerite u tablici programa.

Neoprane predmete nemojte sušiti u sušilici rublja.

Nemojte previše osušiti rublje.

Pazite da oko sušilice nema dlačica ili nakupljene prašine.

Omekšivače rublja ili slične proizvode trebate koristiti kako je naznačeno u uputama za omekšivač rublja.

## ČIŠĆENJE I ODRŽAVANJE

Sušilicu morate iskopčati iz napajanja prije čišćenja ili radova održavanja.

Nikada ne upotrebljavajte uređaje za čišćenje parom.

# ZAŠTITA OKOLIŠA

Za modele sušilice s tehnologijom toplinske pumpe:

Ova sušilica sadrži fluorirani staklenički plin (R134a). Sustav koji sadrži plin hermetički je zatvoren. Električni razvodni uređaj ima ispitanu godišnju stipu curenja manju od 0,1%.

## ODLAGANJE AMBALAŽNOG MATERIJALA

Ambalažni materijal može se u potpunosti reciklirati i označen je simbolom recikliranja:



Različiti dijelovi ambalaže moraju se stoga odgovorno odlagati i u skladu s propisima lokalnih vlasti o odlaganju otpada.

## RASHODOVANJE KUĆANSKIH APARATA

Pri rastavljanju sušilice onesposobite je tako da prerežete kabel za napajanje i uklonite vrata i police (ako postoje) tako da se djeca ne mogu lako popeti u njega i zaglaviti.

Ova je sušilica izrađena od recikliranog materijala



ili materijala koji se može ponovno upotrebljavati. Odložite ga u skladu s lokalnim propisima o zbrinjavanju otpada.

Dodatne informacije o postupanju, uporabi i recikliranju električnih kućanskih uređaja, potražite u nadležnom mjesnom uredu, službi za skupljanje komunalnog otpada ili trgovini u kojoj ste uređaj kupili.

Ovaj je sušilica označena je sukladno europskoj direktivi 2012/19/EZ o električnom i elektroničkom otpadu (WEEE). Pravilnim odlaganjem ovog proizvoda pomažete u sprječavanju mogućih negativnih posljedica za okoliš i ljudsko zdravlje do kojih bi moglo doći u slučaju neprimjerenog rukovanja otpadom od ovog proizvoda. Ovaj simbol



na proizvodu ili pratećoj dokumentaciji označava da se ne smije obrađivati kao kućanski otpad već se mora odložiti na odgovarajuće odlagalište za recikliranje električne i elektroničke opreme.



**SAVJETI ZA UŠTEDU ENERGIJE**

Uvijek sušite punu sušilicu: ovisno o vrsti rublja i programu/vremenu sušenja. Za više informacija, vidi tablicu programa.

Po mogućnosti upotrebljavajte maksimalnu brzinu centrifuge koju dopušta vaša perilica rublja, jer mehaničko ispuštanje vode zahtijeva manje energije.

Uštedjet ćete vrijeme i energiju prilikom odvijanja ciklusa sušenja.

Kako biste postigli željene rezultate sušenja, za stavljeno rublje uvijek odaberite ispravan program/vrijeme sušenja.

Odaberite blagu opciju samo kod malih količina rublja.

Prilikom sušenja pamuka, sušite zajedno rublje za glačanje i za spremanje u ormar. Počnite s programom vremena sušenja za glačanje/postavkom vrijeme sušenja, na kraju tog ciklusa izvadite rublje koje treba izglacati, pa osušite preostalo stavljeno rublje na postavci sušenja za u ormar.

# IZJAVA O SUKLADNOSTI

Ovaj uređaj je napravljen, izrađen i distribuiran se sukladno sigurnosnim zahtjevima europskih direktiva: LVD 2014/35/EU, EMC 2014/30/EU i RoHS 2011/65/EU.

# OPIS PROIZVODA

## UREĐAJ

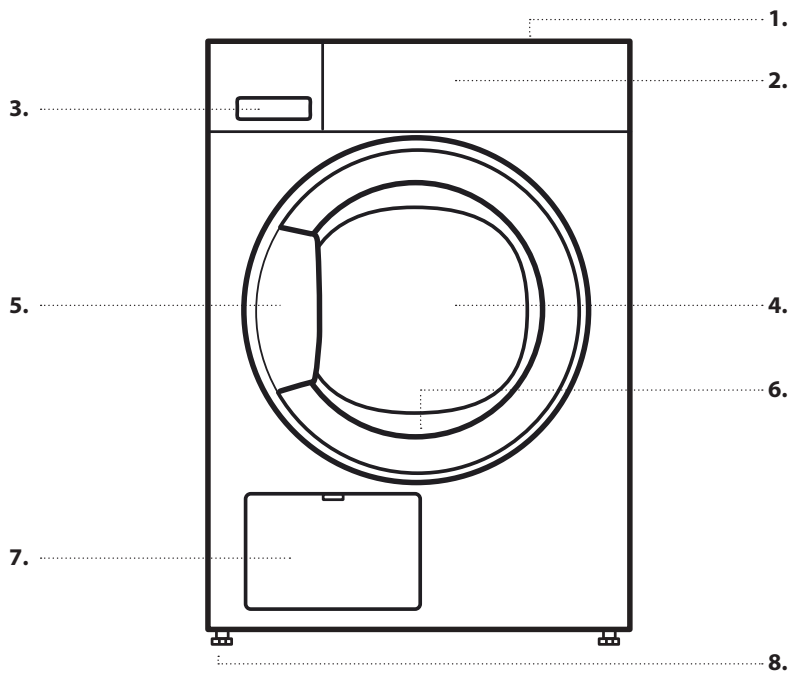

1. Radna površina
2. Upravljačka ploča
3. Spremnik vode
4. Vrata
5. Ručka na vratima
6. Filtar vrata (iza vrata)
7. Kondenzator (= donji filter; iza vratašca)
8. Podesive nožice (4)

## UPRAVLJAČKA PLOČA

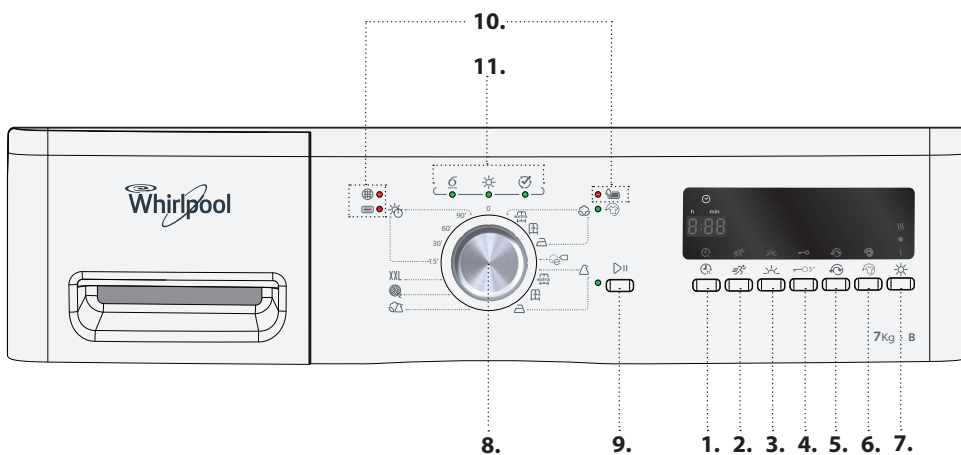

1. Funkcija odgode pokretanja
2. Opcija Brzo
3. Opcija Nježno
4. Zaključavanje tipki
5. Opcija Okretanje bubnja
6. Opcija Sprječavanje gužvanja
7. Opcija Suho završavanje
8. Birač programa
9. Gumb Start/Pauza
10. Indikatori kvara
11. Indikator sekvence programa

## VRATA

Za otvaranje vrata povucite ručku.

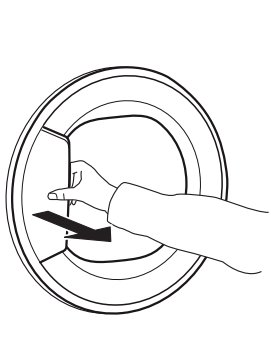

Za zatvaranje vrata uhvatite kvaku i gurnite tako da čujete da su kliknula kod zatvaranja.

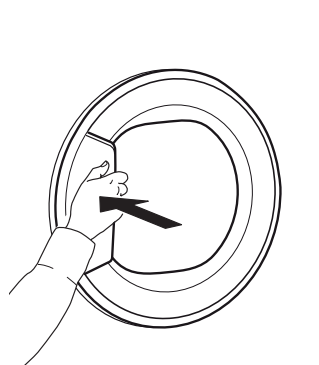

Ako program u radu prekinete otvaranjem vrata, program će se ponovno početno postaviti ako se vrata sušilice ne zatvore u roku od jedne minute.

## SVJETLO U BUBNJU (ako je uređaj opremljen)

- Tijekom odabira programa: svjetlo se uključuje kod punjenja rublja
- Nakon pokretanja programa: svjetlo svijetli jače i slabije dok se otkriva težina punjenja.
- Po završetku programa, kada otvorite vrata, svjetlo se nakratko uključuje kako biste mogli izvaditi rublje. Zatim se isključuje radi uštede energije; dodirnite bilo koji gumb kako biste ga ponovno uključili.

## DOSTUPNA OPREMA

*Kontaktirajte naš postprodajni servis kako biste provjerili je li sljedeći dodatni pribor raspoloživ za vaš model sušilice rublja.*

**POLICA ZA OKOMITO POSTAVLJANJE** pomoću koje sušilicu možete pričvrstiti iznad perilice rublja radi uštede prostora te lakšeg punjenja i pražnjenja sušilice u visokom položaju.

---

# NAČIN UPOTREBE UREĐAJA

---

## PRVA UPOTREBA

---

### 1. PROVJERITE SPREMNIK ZA VODU

Provjerite je li spremnik za vodu ispravno umetnut.

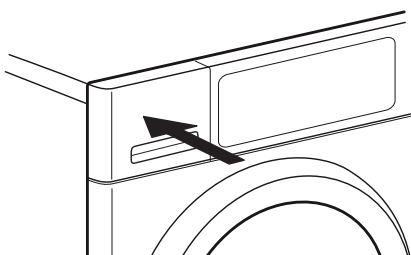

---

### 2. PROVJERITE ODVODNO CRIJEVO

Provjerite je li odvodno crijevo na stražnjem dijelu sušilice ispravno pričvršćeno bilo na spremnik vode (pogledajte sliku) ili na sustav odvoda u domaćinstvu (pogledajte VODIČ ZA POSTAVLJANJE).

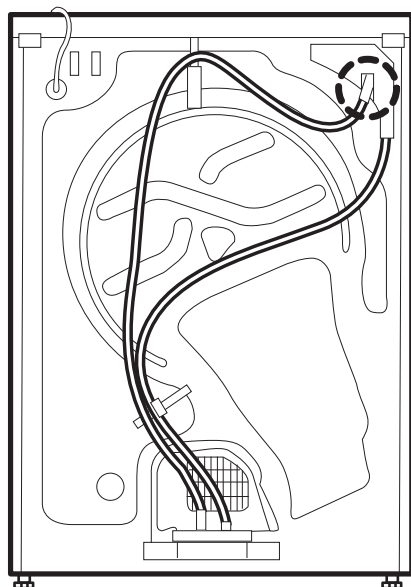

# SVAKODNEVNA UPOTREBA

## ⚠ UPOZORENJE

Provjerite da u rublju nisu ostali upaljači ili šibice.

Provjerite da rublja nije natopljeno zapaljivim tekućinama.

### 1. STAVITE RUBLJE

Pridržavajte se uputa na etiketama za održavanje rublja; pazite da se u sušilici obrađuje na odgovarajući način.

#### Etikete za održavanje u sušilici

Točke označavaju stupanj temperature za sušenje rublja.

 Uobičajena temperatura

 Snižena temperatura

 Nemojte sušiti u sušilici rublja

Otvorite vrata i stavite rublje. Poštujte maksimalne količine punjenja rubljem navedene u tablici programa.



### 2. ZATVORITE VRATA

Provjerite da se rublje nije zaglavilo između stakla vrata i filtra vrata.



Zatvorite vrata tako da čujete da su kliknula kod zatvaranja.

### 3. POSTAVITE ŽELJENI PROGRAM

Okrenite gumb kako biste odabrali željeni program.

Zadano trajanje programa prikazuje se na zaslonu.

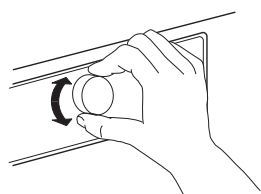

Više informacija o programima pogledajte u dijelu **PROGRAMI**.

### Odabir opcija, prema potrebi

Ako želite odabrati dodatne opcije pritisnite pripadajući gumb, uključuje se simbol na zaslonu.

Više informacija potražite u dijelu **OPCIJE, FUNKCIJE I INDIKATORI**.

### 4. POKRETANJE PROGRAMA

Pritisnite gumb *Start/Pauza*; uključuje se indikator pored gumba. Postupak sušenja započinje.

Preostalo trajanje programa prikazuje se na zaslonu. Trajanje se može ponovno izračunati i prilagoditi tijekom programa. Tijekom takvih faza na zaslonu se prikazuje animacija.

### 5. PROMJENA POSTAVKI PROGRAMA U RADU, AKO JE POTREBNO

Za promjenu postavki programa u radu ili odgode pokretanja:

- pritisnuti gumb *Start/Pauza* kako biste privremeno zaustavili program u radu
- promijeniti postavke
- ponovno pritisnuti gumb *Start/Pauza* za nastavak programa.

### 6. PONOVO POSTAVLJANJE PROGRAMA U RADU, PREMA POTREBI

Okrenite birač programa u položaj *Isklj/O*.

## ⚠ UPOZORENJE

Odmah otvorite vrata i izvadite rublje kako bi se raspršila eventualna toplina u rublju.

### 7. ISKLJUČIVANJE SUŠILICE PO ZAVRŠETKU PROGRAMA

Na završetku programa na zaslonu se prikazuje "Kraj". Za otvaranje sušilice okrenite birač programa u položaj *Isklj/O*. Otvorite vrata i izvadite rublje.

End

Ako sušilicu ne isključite po završetku programa, bubanj sušilice povremeno se okreće tijekom 10 minuta po završetku programa kako bi se smanjilo gužvanje rublja. Radi uštede energije sušilica će se automatski isključiti četvrt sata nakon završetka programa.



## 8. PRAŽNENJE SPREMNIKA VODE / ČIŠĆENJE FILTRA VRATA / ČIŠĆENJE DONJEG FILTRA





Ispraznite

- spremnik vode nakon svakog programa
  - filter vrata nakon svakog programa
- Donji filter čistite približno svaka dva mjeseca. Pogledajte dio **ČIŠĆENJE I ODRŽAVANJE**









## PROGRAMI



Točke označavaju stupanj temperature za sušenje rublja.

-  Uobičajena temperatura
-  Snižena temperatura
-  Nemojte sušiti u sušilici rublja

PROGRAM	Vrsta sušenja i preporuke	Etikete za održavanje	Pravila
<b>PAMUK</b> 	Sušenje pamučnog rublja.		MAKS. PUNJENJE (KG): <b>maks.</b> ZADANO TRAJANJE PROGRAMA (H): <b>2:05</b> OPCIJE KOJE SE MOGU ODABRATI: <b>Brzo, Nježno, Okretanje bubnja, Sprječavanje gužvanja, Suho završavanje</b>
	 <i>Ekstra suho</i> (maksimalna razina sušenja)		
	 <i>Suho za spremanje</i> (dovoljno suho za spremanje u ormar po završetku ciklusa sušenja)		MAKS. PUNJENJE (KG): <b>maks.</b> ZADANO TRAJANJE PROGRAMA (H): <b>1:45</b> OPCIJE KOJE SE MOGU ODABRATI: <b>Brzo, Nježno, Okretanje bubnja, Sprječavanje gužvanja, Suho završavanje</b>



PROGRAM	Vrsta sušenja i preporuke	Etikete za održavanje	Pravila
	 <i>Suho za glačanje</i> (prikladno za glačanje nakon ciklusa sušenja, dakle lagano vlažno)		MAKS. PUNJENJE (KG): <b>maks.</b> ZADANO TRAJANJE PROGRAMA (H): <b>1:25</b> OPCIJE KOJE SE MOGU ODABRATI: <b>Brzo, Nježno, Okretanje bubnja, Sprječavanje gužvanja, Suho završavanje</b>
<b>EKO PAMUK</b> 	Standardni program za pamuk, prikladan za sušenje uobičajeno mokrog pamučnog rublja. Najučinkovitiji program po pitanju potrošnje energije za sušenje pamučnog rublja. Vrijednosti na oznaci potrošnje energije temelje se na ovom programu.		MAKS. PUNJENJE (KG): <b>maks.</b> ZADANO TRAJANJE PROGRAMA (H): <b>1:35</b> OPCIJE KOJE SE MOGU ODABRATI: <b>Brzo, Nježno, Sprječavanje gužvanja, Suho završavanje</b>
<b>SINTETIKA</b> 	Za rublje izrađeno od sintetičkih vlakana.  <i>Ekstra suho</i> (maksimalna razina sušenja)		MAKS. PUNJENJE (KG): <b>3,5</b> ZADANO TRAJANJE PROGRAMA (H): <b>0:55</b> OPCIJE KOJE SE MOGU ODABRATI: <b>Nježno, Okretanje bubnja, Sprječavanje gužvanja, Suho završavanje</b>
	 <i>Suho za spremanje</i> (dovoljno suho za spremanje u ormar po završetku ciklusa sušenja)		MAKS. PUNJENJE (KG): <b>3,5</b> ZADANO TRAJANJE PROGRAMA (H): <b>0:50</b> OPCIJE KOJE SE MOGU ODABRATI: <b>Nježno, Okretanje bubnja, Sprječavanje gužvanja, Suho završavanje</b>

PROGRAM	Vrsta sušenja i preporuke	Etikete za održavanje	Pravila
	 <i>Suho za glačanje</i> (prikladno za glačanje nakon ciklusa sušenja, dakle lagano vlažno)		MAKS. PUNJENJE (KG): <b>3,5</b> ZADANO TRAJANJE PROGRAMA (H): <b>0:45</b> OPCIJE KOJE SE MOGU ODABRATI: <b>Nježno, Okretanje bubnja, Sprječavanje gužvanja, Suho završavanje</b>
<b>MJEŠOVITO</b> 	Za sušenje mješovitog rublja izrađenog od pamuka, lana, sintetičkih vlakana i njihovih mješavina.		MAKS. PUNJENJE (KG): <b>3,0</b> ZADANO TRAJANJE PROGRAMA (H): <b>1:10</b> OPCIJE KOJE SE MOGU ODABRATI: <b>Nježno, Okretanje bubnja, Sprječavanje gužvanja, Suho završavanje</b>
<b>WOOL FINISH</b> 	Završetak postupka sušenja zrakom vunениh tkanina. Vunene tkanine postaju mekane i nježne na dodir.		MAKS. PUNJENJE (KG): <b>1,0</b> ZADANO TRAJANJE PROGRAMA (H): <b>0:06</b> OPCIJE KOJE SE MOGU ODABRATI: ---
<b>VEĆI PREDMETI</b> <b>XXL</b>	Za sušenje velikih komada kao što su vreće za spavanje, deke itd.		MAKS. PUNJENJE (KG): <b>3,0</b> ZADANO TRAJANJE PROGRAMA (H): <b>1:15</b> OPCIJE KOJE SE MOGU ODABRATI: <b>Okretanje bubnja, Sprječavanje gužvanja</b>
<b>VRIJEME SUŠENJA</b> 	Vremenski ograničen program sušenja. Odaberite trajanje programa pomoću opcije Vrij sušenja. Za sve tkanine koje se mogu sušiti u sušilici. Prikladno za dodatne kratke faze sušenja po završetku programa.		MAKS. PUNJENJE (KG): <b>maks.</b> ZADANO TRAJANJE PROGRAMA (H): <b>0:15-1:30</b> OPCIJE KOJE SE MOGU ODABRATI: <b>Sprječavanje gužvanja</b>

**maks. = maksimalni kapacitet sušilice**

Trajanja programa navedena u tablici predstavljaju zadane vrijednosti. Trajanje programa uglavnom ovisi o razini vlažnosti rublja i količini punjenja. Zbog toga stvarno trajanje programa može se razlikovati od navedenih vrijednosti.

# OPCIJE

## OPCIJE KOJE SE MOGU IZRAVNO ODABRATI PRITISKOM NA ODREĐENI GUMB

U dijelu Tablica programa provjerite koje su opcije dostupne za odabrani program.

### BRZO



Omogućuje brže sušenje skraćivanjem trajanja programa.

### NJEŽNO



Omogućuje nježniju obradu rublja smanjivanjem temperature sušenja.

### OKRETANJE BUBNJA



Smanjuje gužvanje povećanim fazama okretanja bubnja tijekom programa.

### SPRJEČAVANJE GUŽVANJA



Pomaže u sprječavanju gužvanja ako rublje ne možete izvaditi brzo nakon završetka programa. Sušilica rublja započinje povremeno okretati rublje nekoliko minuta nakon završetka programa.

Ovo okretanje trajat će približno 12 sati nakon završetka programa. Možete ga prekinuti u bilo koje vrijeme tako da sušilicu isključite pritiskom na *gumb Uklj/Isklj.*

### SUHO ZAVRŠAVANJE



Omogućuje male varijacije u razini suhoće po završetku programa produžavanjem ili skraćivanjem trajanja programa.

- ☺ malo suše
- standardna suhoća
- ☹ malo vlažnije

OPCIJE BRZO I NJEŽNO NE MOGU SE KOMBINIRATI

# FUNKCIJE

## GUMB

Omogućuje postavljanje programa: okrećite sve dok indikator nije okrenut prema željenom programu. **Položaj 0 isključuje sušilicu i poništava program u radu.**

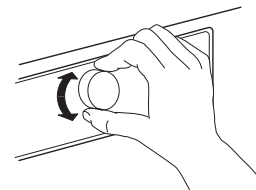

## ⚠ UPOZORENJE

**Nakon poništavanja programa u radu brzo izvadite i raširite sve**

**predmete tako da se toplina rasprši.**

## START/PAUZA



**Za pokretanje** programa nakon što ste završili s postavkama

**Za pauziranje** programa u radu

**Za nastavak** pauziranog programa

## ZAKLJUČAVANJE TIPKI



Zaključavanje tipki i gumba na upravljačkoj ploči kako bi se spriječio neželjeni rad.

Zaključavanje tipki i gumba:

- Program mora biti odabran.
- Pritisnite i držite pritisnut *gumb Zaključavanje tipki* sve dok se simbol ključa na zaslonu ne uključi. Gumbi i tipke sada su zaključani. Kada je uključena funkcija zaključavanja tipki, jedina funkcija koja

radi je isključivanje sušilice kada je birač programa u položaju Isklj/O. Ako biranjem programa ponovno uključite sušilicu, zaključavanje tipki ostaje uključeno sve dok ga ne deblokirate.

Otključavanje tipki i gumba:

- Pritisnite i držite pritisnut *gumb Zaključavanje tipki* sve dok se simbol ključa na zaslonu ne isključi.

## ODGODA POKRETANJA



Pomiče pokretanje programa na kasnije. Odaberite odgodu do 12 sata.

- Odaberite program i opcije.
- Pritišćite uzastopce *gumb Odgoda pokretanja* sve dok se na zaslonu ne pojavi željeno trajanje.
- Pritisnite *gumb Start / Pauza* - na zaslonu se prikazuje odbrojavanje odgode sve do pokretanja programa. Simbol odgode početka na zaslonu trepće i svijetli *gumb Start / Pauza*.

Može se čuti zvuk uključivanja pumpe.

- Nakon isteka odgode, sušilica se automatski pokreće. Prilikom pokretanja programa na zaslonu se navodi preostalo trajanje programa.

Poništavanje *odgode pokretanja*

- Okrenite birač programa u položaj Isklj/O ili na drugi program.

# INDIKATORI

## INDIKATORI KVARA



### **Spremnik vode**

(=> ispraznite spremnik vode)



### **Donji filter**

(=> očistite donji filter).



### **Filtar vrata**

(=> očistite filtari vrata)

U slučaju pojave nekog kvara, pogledajte dio **OTKLANJANJE KVARA**

## INDIKATOR SEKVENCE PROGRAMA



Prikazuje trenutnu fazu programa (otkrivanje punjenja / postupak sušenja / kraj programa).

## SPRJEČAVANJE GUŽVANJA



Označava da je sušilica u fazi okretanja po završetku programa kako bi se izbjeglo gužvanje rublja (pogledajte

SVAKODNEVNA UPOTREBA / 7., i OPCIJE, FUNKCIJE I INDIKATORI / Sprječavanje gužvanja).

---

# SAVJETI ZA UŠTEDU ENERGIJE

---

## FUNKCIJA AUTOMATSKOG ISKLJUČIVANJA

Sušilica je izrađena tako da štedi energiju. Zbog toga se četvrt sata nakon završetka programa automatski isključuje.

---

## SAVJETI ZA UŠTEDU ENERGIJE

- Kako biste smanjili vrijeme sušenje rublje ocijedite maksimalnom dozvoljenom brzinom centrifuge u programu pranja. Time se smanjuje sadržaj vlage u rublju.

- Po mogućnosti sušite cijelo punjenje kako je navedeno u tablici Programi. time se optimizira pripadajuća potrošnja energije.

- Rublje ne sušite previše.

- Filtar vrata očistite nakon svakog ciklusa sušenja.

- Donji filtar čistite približno svaka dva mjeseca.

- Optimalna temperatura okoline za sušilicu je između 15 i 20 °C. U slučaju da je temperatura viša prozračite prostoriju.

- Opciju *Nježno* upotrebljavajte samo s malim punjenjima.

- Prilikom sušenja pamučne i sintetičke odjeće zajedno pokrenite punjenja *Suho za glačanje* i *Suho za spremanje*. Program pokrenite s razinom sušenja *Suho za glačanje*. Po završetku programa izvadite rublje koje treba glačati. Postupak sušenja za ostatak punjenja završite razinom sušenja *Suho za ormar*.



# ODRŽAVANJE I ČIŠĆENJE

## ⚠ UPOZORENJE

Ne upotrebljavajte zapaljive tekućine za čišćenje sušilice.

Sušilicu isključite za sve zahvate čišćenja i održavanja.

## PRAŽNENJE SPREMNIKA ZA VODU

Nakon svakog programa ispraznite spremnik za vodu ako odvodno crijevo nije spojeno na sustav odvoda (pogledajte VODIČ ZA POSTAVLJANJE).

- 1.** Uхватите ручку и pažljivo izvadite spremnik vode. Pun spremnik vode držite s obje ruke.

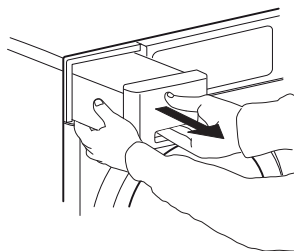

- 2.** Ispraznite vodu.

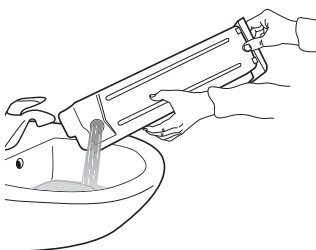

- 3.** Spremnik za vodu umetnite tako da ga gurnete na njegovo mjesto. Provjerite je li potpuno umetnut u odjeljak.

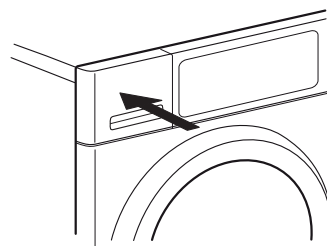

# ČIŠĆENJE FILTRA VRATA

Filtar vrata očistite nakon svakog ciklusa.  
Provjerite je li punjenje izvađeno. Otvorite vrata.

- 1.** Filtar uklonite tako da ga gurnete prema gore.

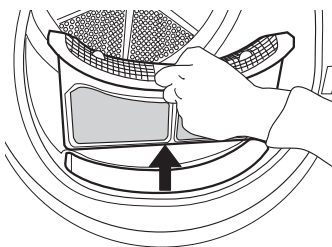

- 2.** Pritisnite gumb kako biste otvorili filtar vrata.

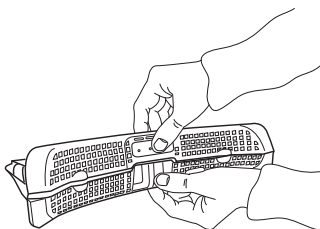

- 3.** Pažljivo rukom uklonite sve dlačice s poklopca. Po potrebi poklopac se može oprati i pod tekućom vodom pomoću meke četke.

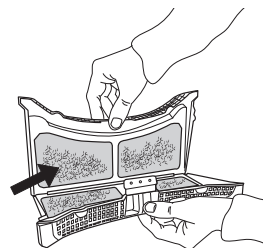

- 4.** Odjeljak filtra očistite mekom krpom ili pažljivo usisavačem.

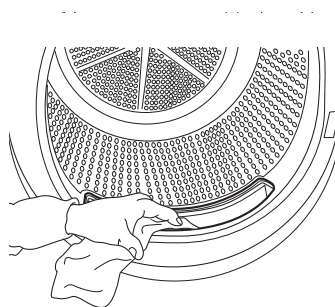

- 5.** Zatvorite filtar i ponovno ga umetnite u ispravnom smjeru tako da se do kraja uđe u odjeljak filtra.

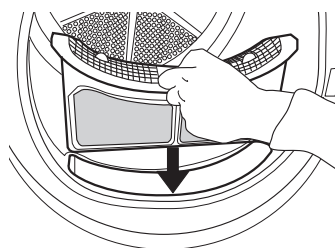

# ČIŠĆENJE DONJEG FILTRA

Donji filtar čistite približno svaka dva mjeseca.

**1.** Pažljivo pritisnite traku kako biste otvorili donja vratašca.

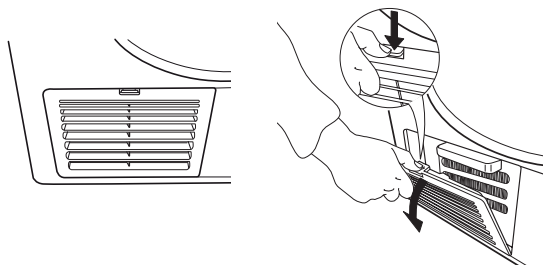

**2.** Okrenite desnu i lijevu zaptivnu šipku na donjem filtru u vodoravan položaj.

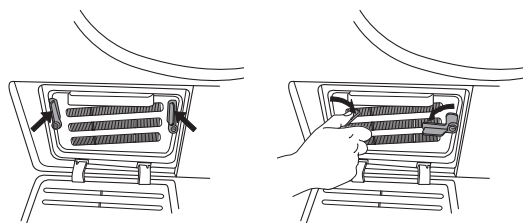

**3.** Uхватite donji filtar za ručicu i izvucite ga.

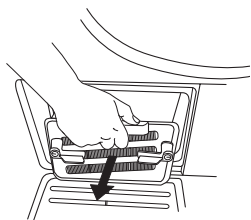

**4.** Donji filtar očistite tekućom vodom; obrišite prašinu i dlalice.

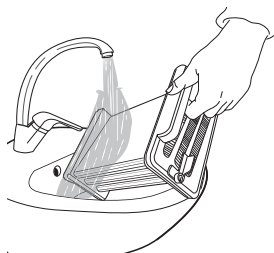

**5.** Osušite donji filtar tako da iz njega više ne kaplje.



**6.** Odjeljak filtra očistite mekom krpom ili pažljivo usisavačem.

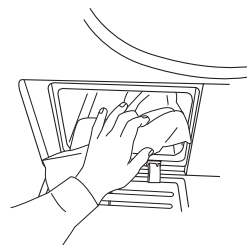

**7.** Donji filtar gurnite u pretinac filtra; provjerite je li ispravno umetnut. Okrenite obje zaptivne šipke (desnu i lijevu) natrag u okomiti položaj kako biste zabravili donji filtar.

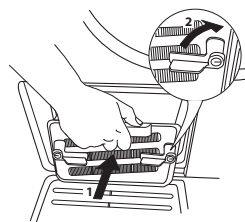

**8.** Na kraju ponovno zatvorite donja preklopna vratašca.

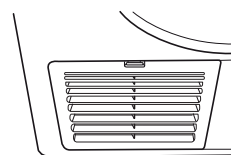

---

# ČIŠĆENJE VANJSKOG DIJELA SUŠILICE

---

Mekom vlažnom krpom čistite vanjske dijelove sušilice.

Ne upotrebljavajte sredstva za čišćenje stakla ili opće namjene, sredstva za ribanje u prahu ili slična za čišćenje upravljačke ploče – te stvari mogu oštetiti površine.



# OKRETANJE GRANIČNIKA VRATA

Po potrebi graničnik vrata može se okrenuti. Postupak obavite pomoću kliješta i križnog odvijača.

Preporučuje se da vam druga osoba pomogne prilikom skidanja i učvršćivanja vrata. Provjerite je li sušilica iskopčana. Otvorite vrata sušilice.

- 1.** Kliještima okrenite kontaktni zatik unutar vrata u desno za 90° i izvucite ga.

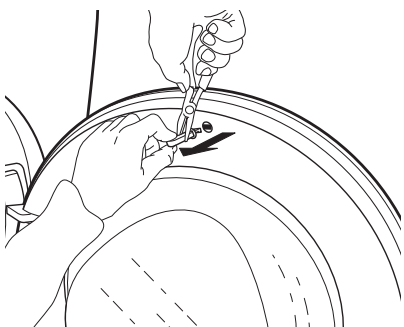
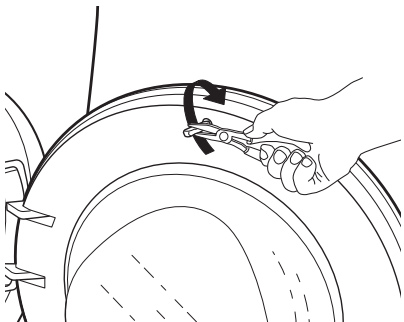

- 2.** Odvijte 2 vijka iznad i ispod sustava za zaključavanje vrata.

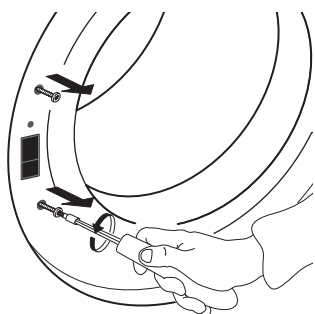

- 3.** Pritisnite mali gumb iznad brave vrata malim odvijačem. Istovremeno pomaknite bravu vrata prema gore i prstima je povucite prema naprijed.

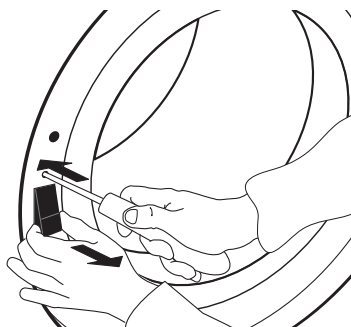

- 4.** Uklonite 2 vijka na šarki vrata i skinite vrata.

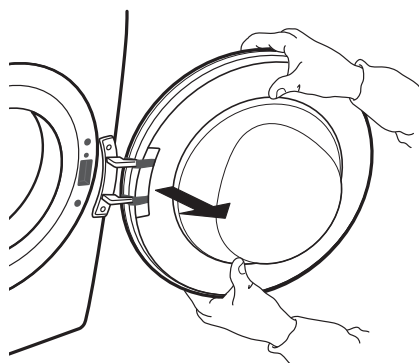
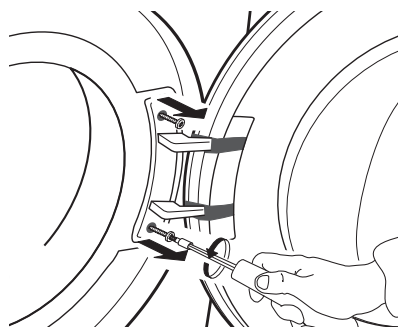

**5.** Vrata pričvrstite s lijeve strane tako da zavijete 2 vijka. Pazite da ih okomito zavijete kako ne biste priklještili brtvu vrata.

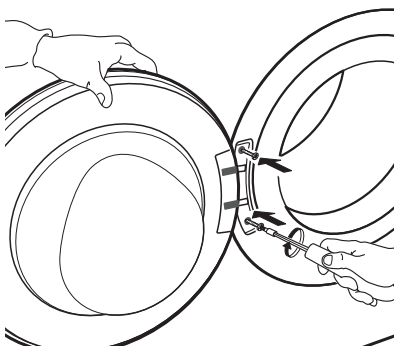

**6.** Bravu vrata umetnite s desne strane otvora vrata. Pritisnite je do kraja u otvor i pomaknite malo prema dolje, dok se mali gumb brave vrata ne zakači u svom položaju.

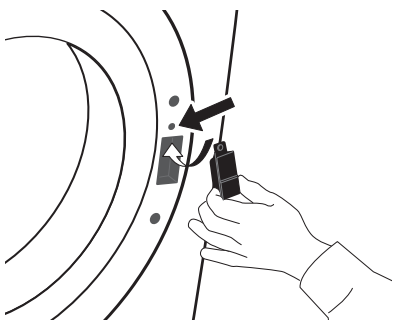

**7.** Pričvrstite 2 vijka iznad i ispod sustava za zaključavanje vrata.

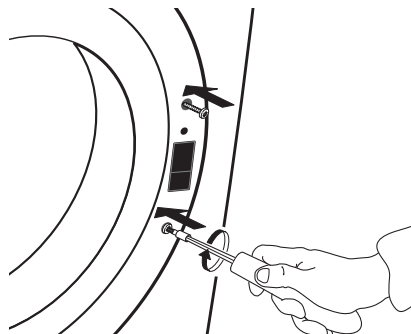

**8.** Umetnite kontaktni zatik na vrhu unutar vrata. Kontaktni zatik kliještima okrenite u desno za 90° kako biste ga zabravili.

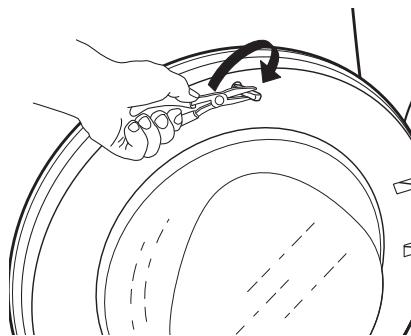
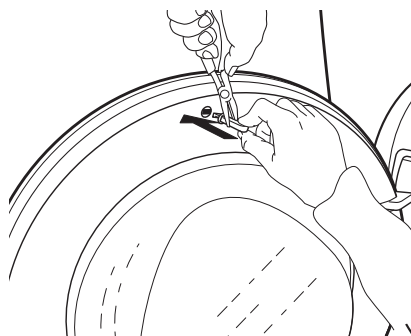



# VODIČ ZA RJEŠAVANJE PROBLEMA I POSTPRODAJNI SERVIS

Vaša sušilica opremljena je raznim automatskim sigurnosnim funkcijama. One omogućuju pravovremeno otkrivanje kvarova i reagiranje sigurnosnog sustava na odgovarajući način. Često su ti kvarovi toliko mali da se mogu ukloniti u roku od nekoliko minuta.

<i>Problem</i>	<i>Mogući uzrok</i>	<i>Rješenje</i>
<b>SUŠENJE PREDUGO TRAJE / RUBLJE NIJE DOVOLJNO SUHO</b>	Odabrani program ne odgovara vrsti rublja	<ul style="list-style-type: none"> <li>• Odaberite program koji najbolje odgovara vrsti rublja; pogledajte dio PROGRAMI</li> </ul>
	Začepljen je filtar vrata ili donji filtar	<ul style="list-style-type: none"> <li>• Očistite filtre prema uputama u dijelu ČIŠĆENJE I ODRŽAVANJE</li> </ul>
	Rublje je previše mokro	<ul style="list-style-type: none"> <li>• Provjerite je li rublje centrifugirano maksimalnom brzinom centrifuge prije sušenja. Ako je rublje centrifugirano brzinom manjom od 800 o/min, spremnik za vodu može se napuniti tijekom programa sušenja.</li> </ul>
	Temperatura okoline je previsoka	<ul style="list-style-type: none"> <li>• Idealna temperatura okoline je između 15 i 20 °C. Ako je temperatura okoline viša, prozračite sobu.</li> </ul>
	Odabrana je "opcija Nježno"	<ul style="list-style-type: none"> <li>• "Opcija Nježno" treba se odabrati samo kod malih količina rublja</li> </ul>

**SUŠILICA SE NE POKREĆE IAKO  
JE PRITISNUT GUMB START/  
PAUZA**

Vrata nisu ispravno zatvorena

- Vrata gurnite tako da čujete da su kliknula kod zatvaranja

Zaključavanje tipki je uključeno

- Pritisnite i držite pritisnut gumb sa simbolom tipke sve dok zaslon ne navede da su tipke otključane.

Utikač, nestanak struje, osigurač

- Utikač nije umetnut u utičnicu ili ne dolazi do kontakta.
- Došlo je do nestanka struje.
- Osigurač je pregorio. Pokušajte u utičnicu uključiti neki drugi uređaj.

**ISPOD SUŠILICE IMA KAPLJICA  
VODE**

Donji filtar nije ispravo umetnut

- Provjerite položaj donjeg filtra i provjerite je li do kraja umetnut u odjeljak filtra.

Dlačice su ostale na donjem filtru ili brtvi vrata

- Uklonite ostatke dljučica na gumenim brtvama donjeg filtra i brtve vrata.

Spremnik za vodu nije ispravno umetnut

- Spremnik za vodu gurnite i provjerite je li do kraja umetnut u odjeljak spremnika.

Izravan spoj na odvod ne radi ispravno

- Provjerite spoj na odvod i provjerite može li odvoditi vodu.



Sušilica nije poravnata

- Provjerite poravnatost sušilice tako da na radnu površinu stavite libelu; Po potrebi podesite nožice sušilice. pogledajte VODIČ ZA POSTAVLJANJE).

# INDIKATOR KVARA I PORUKE

Obavezno:

- Ispraznite spremnik vode nakon svakog programa
- Očistite filter vrata nakon svakog programa
- Donji filter čistite približno svaka dva mjeseca

<i>Indikator kvara</i>	<i>Mogući uzrok</i>	<i>Rješenje</i>
Svijetli prazan "Spremnik za vodu" 	Spremnik za vodu može biti <ul style="list-style-type: none"> <li>• napunjen vodom</li> <li>• nepravilno postavljen</li> </ul>	<ul style="list-style-type: none"> <li>• Ispraznite spremnik za vodu; zatim ga ispravno postavite.</li> <li>• Spremnik za vodu gurnite i provjerite je li do kraja umetnut u odjeljak spremnika.</li> </ul>
Svijetli "Donji filter" 	Donji filter može biti <ul style="list-style-type: none"> <li>• blokiran dlačicama</li> <li>• nepravilno postavljen</li> </ul>	<ul style="list-style-type: none"> <li>• Očistite donji filter; zatim ga ispravno postavite</li> <li>• Gurnite donji filter i pomaknite ručice za otpuštanje u okomiti položaj kako biste provjerili je li filter ispravno postavljen u odjeljak filtra. Zatvorite preklopna vratašca.</li> </ul>
Svijetli "Filter vrata" 	Filter vrata može biti <ul style="list-style-type: none"> <li>• blokiran dlačicama</li> <li>• nepravilno postavljen</li> </ul>	<ul style="list-style-type: none"> <li>• Skinite i očistite filter vrata; zatim ga ispravno postavite tako da ga do kraja umetnete u odjeljak filtra.</li> <li>• Provjerite položaj filtra vrata; provjerite je li ispravno umetnut u odjeljak filtra.</li> </ul>

Postupak pražnjenja spremnika za vodu ili čišćenja filtera pogledajte u dijelu ČIŠĆENJE I ODRŽAVANJE.

U nastavku se nalazi sažetak mogućih uzroka kvara i rješenja.

Ako se problem i dalje javlja nakon što ste proveli postupke u nastavku. Ako se nakon toga oznaka kvara i dalje javlja, isključite i iskopčajte sušilicu te kontaktirajte postprodajni servis.

<i>Poruka na zaslonu</i>	<i>Mogući uzrok</i>	<i>Rješenje</i>
<b>F01 do F04</b>	Neispravnost sastavnog dijela	Okrenite birač programa u položaj 0/ISKLJ pa pričekajte najmanje 3 sekunde.
<b>F05 do F09</b>	Neispravnost sastavnog dijela	Isključite sušilicu i iskopčajte utikač. <b>Odmah otvorite vrata i izvadite rublje kako bi se raspršila toplina.</b> Provjerite je li temperatura okoline u rasponu između 5 °C i 35 °C. Pričekajte oko pola sata. Ukopčajte sušilicu, stavite rublje i ponovno pokrenite program. Ako se pogreška i dalje javlja, pozovite postprodajni servis.
<b>F10 do F24</b>	Neispravnost sastavnog dijela	Isključite sušilicu i iskopčajte utikač. Pričekajte oko pola sata. Ponovno ukopčajte sušilicu i ponovno pokrenite program. Ako se pogreška i dalje javlja, pozovite postprodajni servis.

# PRIJEVOZ I RUKOVANJE

## UPOZORENJE

Sušilicu nikada ne podižite  
držeći je za radnu površinu.

- 1.** Iskopčajte kabel sušilice.
- 2.** Provjerite jesu li vrata i spremnik za vodu ispravno zatvoreni.
- 3.** Ako je odvodno crijevo spojeno na vaš sustav odvoda, ponovno učvrstite odvodno crijevo na stražnjem dijelu sušilice (pogledajte Vodič za postavljanje).

---

# POSTPRODAJNI SERVIS

---

**PRIJE NEGO ŠTO  
KONTAKTIRATE  
POSTPRODAJNI SERVIS**

**1.** Pogledajte možete li sami riješiti problem uz pomoć prijedloga danih u **VODIČU ZA OTKLANJANJE KVAROVA.**

.....

**2.** Isključite i ponovno uključite uređaj kako biste provjerili je li kvar uklonjen.

---

**AKO SE I NAKON NAVEDENIH PROVJERA KVAR  
I DALJE JAVLJA, OBRATITE SE NAJBЛИŽEM  
POSTPRODAJNOM SERVISU**

Za pomoć nazovite broj u knjižici jamstva ili slijedite upute na web-mjestu **www.whirlpool.eu**

Uvijek navedite:

- kratki opis kvara;
- vrstu i točan model uređaja;
- servisni broj (broj iza riječi SERVICE na nazivnoj pločici na stražnjoj strani sušilice).  
Broj za pomoć navodi se i na jamstvu;
- svoju punu adresu;
- telefonski broj.

**SERVICE** 0000 000 00000



Za sve popravke obratite se našem ovlaštenom postprodajnom servisu kako biste osigurali ispravan popravak i upotrebu originalnih rezervnih dijelova.

**Proizvođač:  
Whirlpool Europe s.r.l. Socio Unico  
Viale Guido Borghi 27  
21025 Comerio (VA)  
Italy**

1.

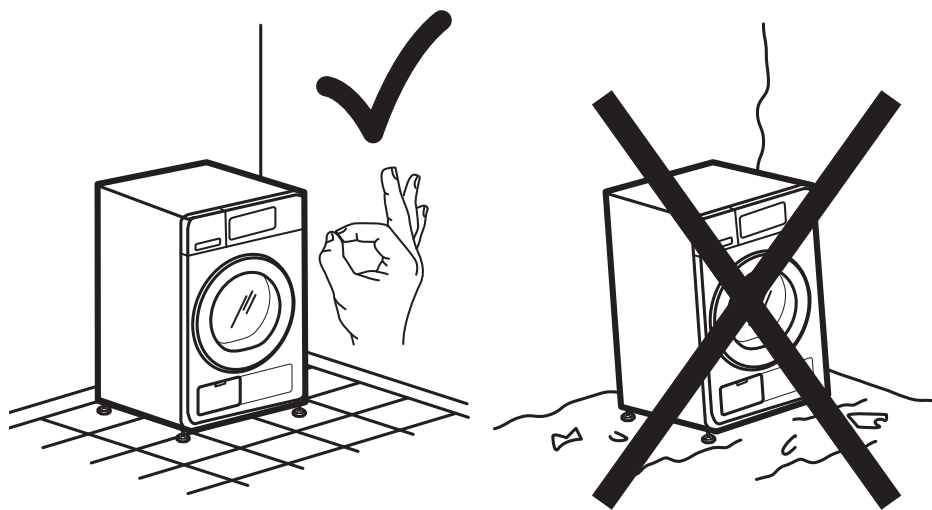

2a.

2b.

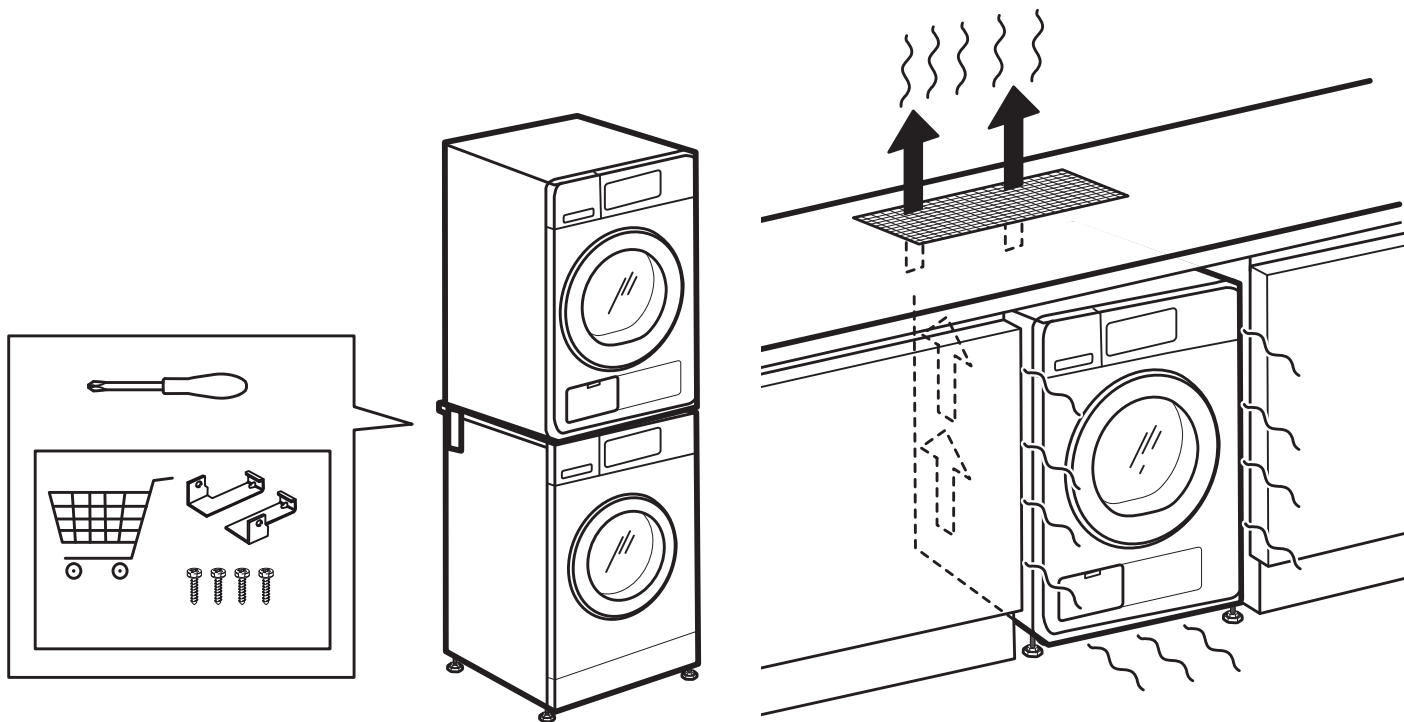

### 3a.

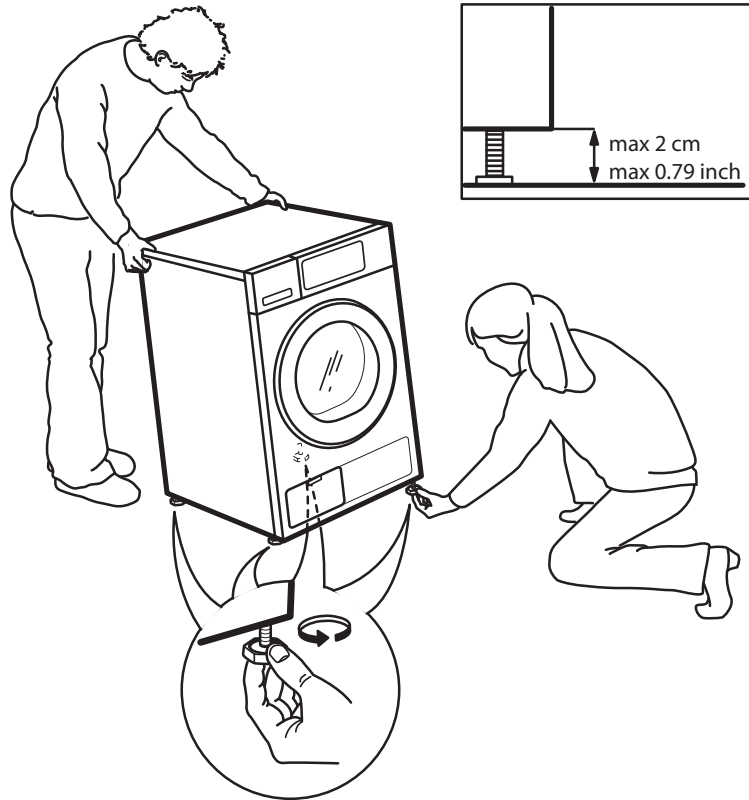

### 3b.

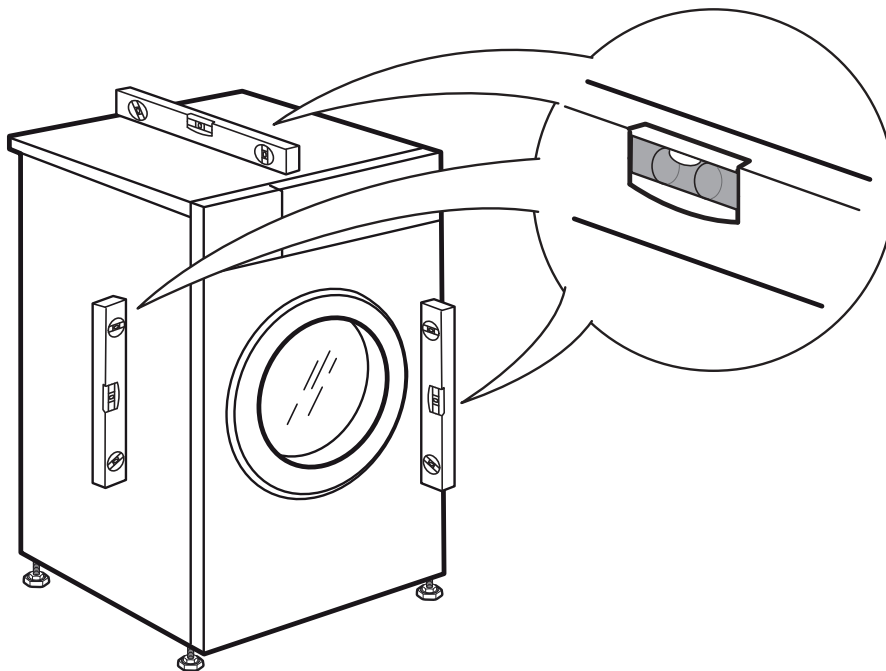



4.

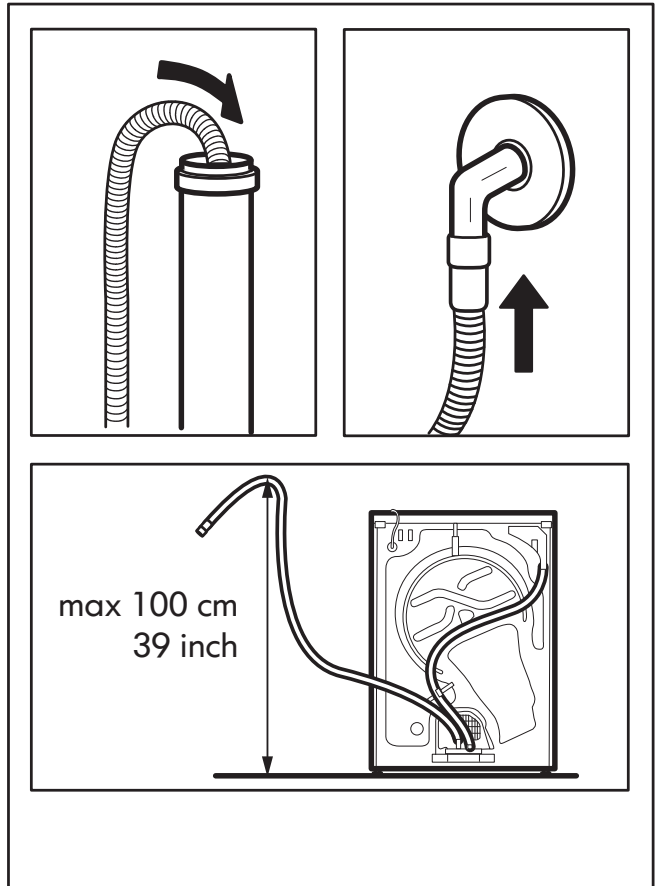
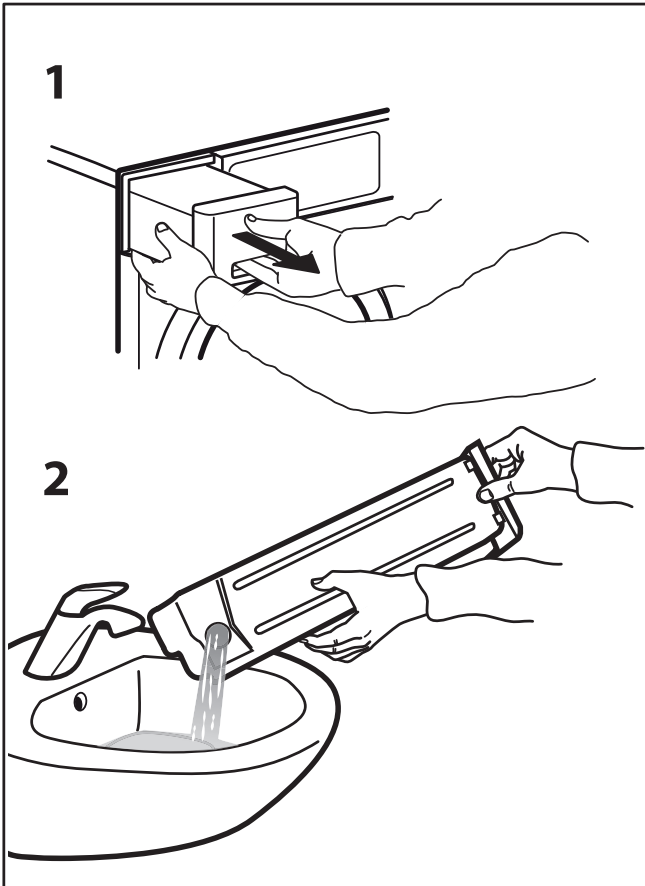
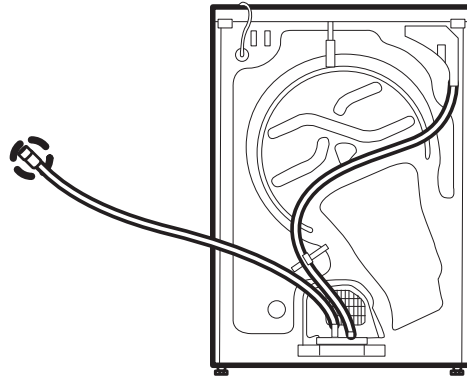
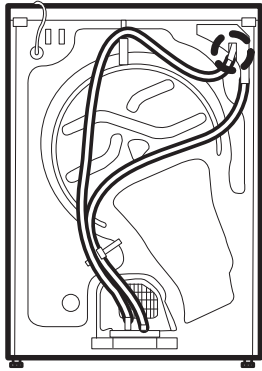

# 5.

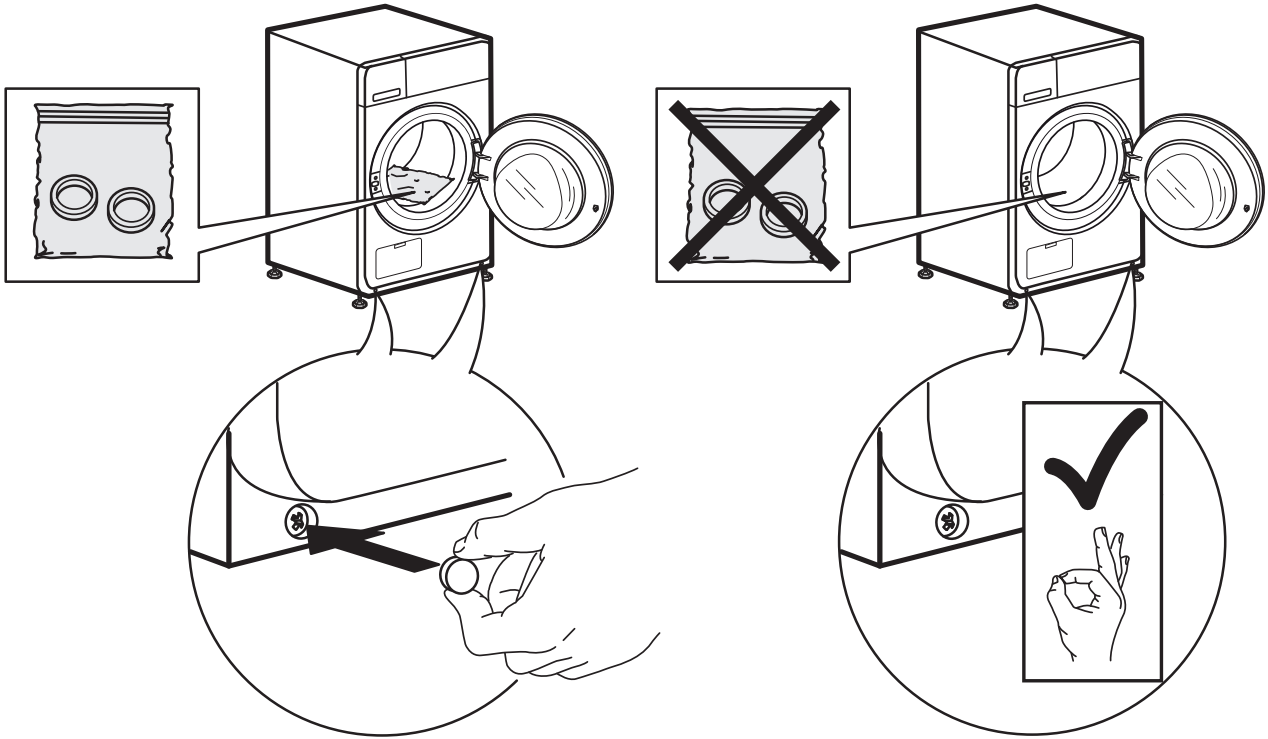

# 6a.

# 6b.

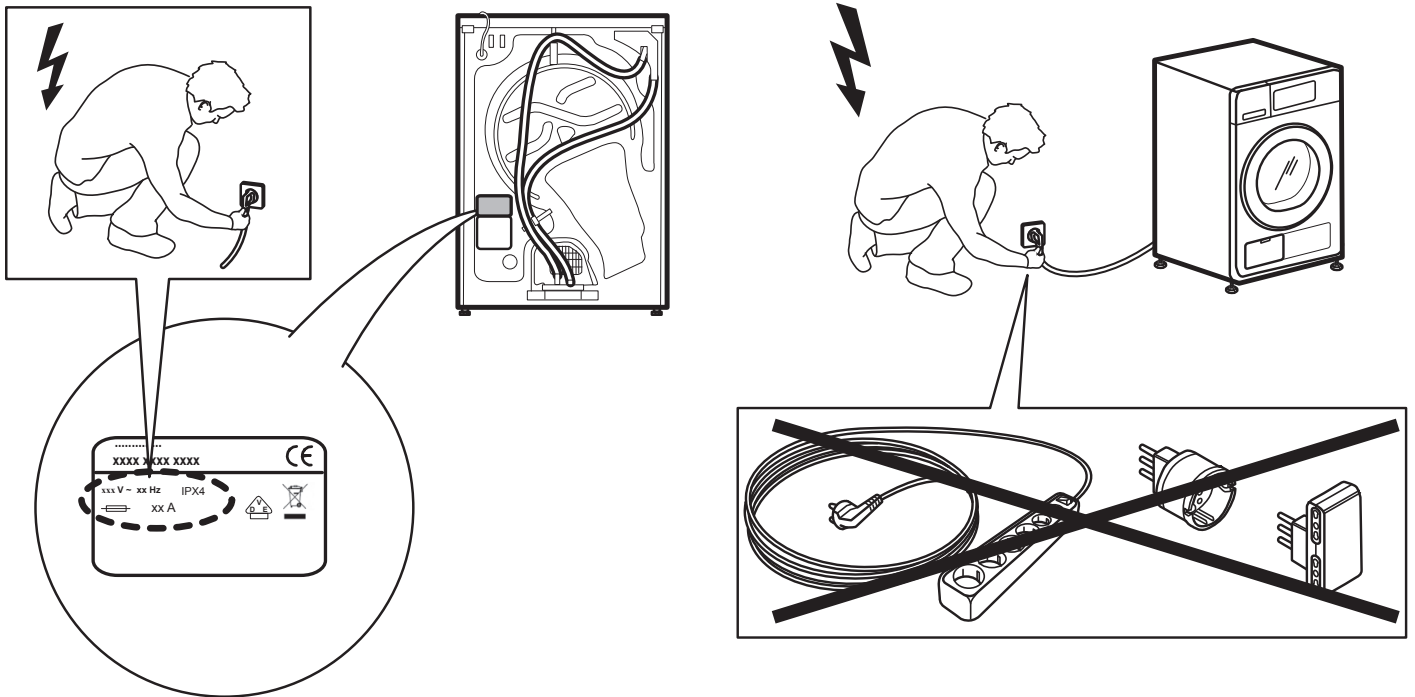

400010820865