

THP 641 W/IX/I EE

12NC: F100649

Штрих-код (EAN) код: 8050147006498

 **Indesit**
Life proof.

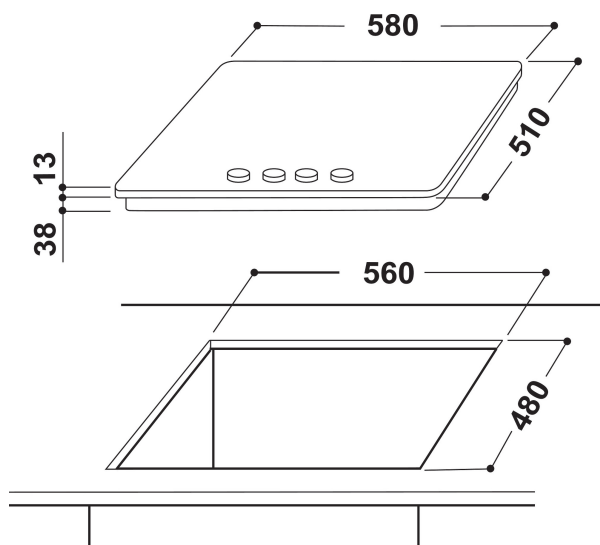

ОСНОВНІ ХАРАКТЕРИСТИКИ

Група продуктів	Варильна поверхня
Тип конструкції	Вбудована
Тип управління	Механічний (-е)
Тип управління	Ручка
Кількість газових конфорок	4
Кількість електричних зон приготування	0
Кількість електричних зон приготування	0
Кількість радіальних зон нагріву	0
Кількість галогенових пластин	0
Кількість індукційних зон нагріву	0
Кількість електричних зон нагріву	0
Розташування панелі управління	Front
Матеріал поверхні	Stainless Steel
Основний колір продукту	Нержавіюча сталь
Потужність електричного підключення (Вт)	0
Потужність газового підключення (Вт)	7800
Струм (А)	-
Напруга (В)	220-240
Частота (Гц)	50/60
Довжина шнура живлення (см)	100
Тип вилок	Ні
Підключення до газу	Nincs adat
Ширина продукту	550
Висота продукту	33
Глибина продукту	475
Мінімальна висота ніші	0
Мінімальна ширина ніші	555
Глибина ніші	475
Вага нетто (кг)	10.5
Автоматичні програми	Ні

ТЕХНІЧНІ ХАРАКТЕРИСТИКИ

Індикація включення	Ні
Кількість індикаторів	0
Тип управління	Semi-fast
Тип кришки	Без
Індикатор залишкового тепла	Без
Увімк./Вимк.	Ні
Система захисту	Ні
Таймер	Ні

ЕНЕРГЕТИЧНЕ МАРКУВАННЯ

Підключення до мережі

Газ