

## **D** INSTALLATION UND GEBRAUCH

Der Mindestabstand zwischen dem Kochfeld und der unteren Kante der Dunstabzugshaube MUSS bei Elektroplatten 50 cm und bei Gas- oder kombinierten Herden 65 cm betragen. Überprüfen Sie vor der Installation auch die im Handbuch des Kochfeldes angegebenen Abstände.

Die Installation der Abzugshaube muss von einer Fachkraft ausgeführt werden.

Schließen Sie das Gerät erst nach seiner kompletten Installation an das Stromnetz an.

**!** **WARNUNG:** Aufgrund des schweren Gewichtes sind mindestens zwei oder noch mehr Personen zur Beförderung und Installation der Dunstabzugshaube erforderlich.

**Hinweise zu Installation und Gebrauch:** Lesen Sie vor dem Gebrauch der Dunstabzugshaube die vorliegende Gebrauchsanweisung aufmerksam durch. Der Hersteller lehnt jede Haftung für Störungen, Schäden oder Feuer ab, die bei Missachtung der vorliegenden Gebrauchsanweisungen durch das Gerät entstehen sollten.

## **GB** INSTALLATION AND USE

The minimum distance between the support surface of the recipients on the cooking device and the lowest part of the hood MUST NOT BE less than 50 cm in the case of electric cookers and 65 cm for gas or combination cookers. Before installation, moreover, check the distances specified in the hob's user manual.

Hood installation must be carried out by a qualified technician.

Do not connect the appliance to the mains power supply until installation has been completed.

**!** **WARNING:** Very heavy product; hood handling and installation must be carried out by at least two persons.

**Note on installation and use:** Read this manual carefully before installing or using the hood. The Manufacturer declines any liability for problems, fires or damage caused to the appliance due to non-compliance with the instructions given in this manual.

## **F** MONTAGE ET UTILISATION

La distance minimum entre la surface de support des récipients sur le dispositif de cuisson et la partie la plus basse de la hotte NE DOIT PAS ÊTRE inférieure à 50 cm pour les cuisinières électriques et à 65 cm pour les cuisinières à gaz ou mixtes. Avant l'installation, il convient de vérifier les distances indiquées dans le manuel de la table de cuisson.

L'installation de la hotte doit être confiée à un technicien qualifié.

Ne branchez pas l'appareil tant que l'installation n'est pas terminée.

**!** **AVERTISSEMENT :** Appareil excessivement lourd ; la manutention et l'installation de la hotte doivent être effectuées par deux personnes ou plus.

**Remarque pour le montage et l'utilisation :** Avant de monter ou d'utiliser la hotte, lisez attentivement ce manuel. Le fabricant décline toute responsabilité en cas d'inconvénients, dommages ou incendies provoqués par l'appareil et dus à la non-observation des instructions contenues dans cette notice.

## **NL** INSTALLATIE EN GEBRUIK

De minimale afstand tussen het steunoppervlak van de pannen op het kooktoestel en het laagste deel van de afzuigkap MAG NIET MIINDER ZIJN dan 50 cm bij elektrische kooktoestellen en 65 cm bij kooktoestellen op gas of gemengd. Controleer bovendien de afstanden die in de handleiding van de kookplaat zijn vermeld, voordat u de kap installeert.

De installatie van de afzuigkap moet worden uitgevoerd door een gekwalificeerd technicus.

Sluit het apparaat niet op het elektriciteitsnet aan alvorens de installatie voltooid is.

**!** **WAARSCHUWING:** Aangezien dit apparaat zwaar is, dient het door minstens twee of meer personen verplaatst en geïnstalleerd te worden.

**Opmerking voor installatie en gebruik:** Lees voordat u de afzuigkap installeert of gebruikt deze handleiding zorgvuldig door. De fabrikant aanvaardt geen enkele verantwoordelijkheid voor problemen, schade of brand die veroorzaakt is door het niet naleven van de instructies in deze handleiding.

## E INSTALACIÓN Y UTILIZACIÓN

La distancia mínima entre la superficie de apoyo de los recipientes en la placa de cocción y la parte más baja de la campana NO DEBE SER INFERIOR a 50 cm en caso de cocinas eléctricas y 65 cm en caso de cocinas a gas o mixtas. Antes de la instalación, verifique las distancias indicadas en el manual de la placa de cocción.

La instalación de la campana debe ser realizada por un técnico especializado.

No conecte el aparato a la red eléctrica antes de terminar totalmente la instalación.

**!** **ADVERTENCIA:** Producto con peso excesivo; la campana extractora ha de ser transportada e instalada por dos o más personas.

**Nota para la instalación y el uso:** Antes de instalar o utilizar la campana, lea atentamente este manual. El fabricante declina toda responsabilidad por posibles inconvenientes, daños o incendio del aparato, derivados del incumplimiento de las instrucciones indicadas en este manual.

## P INSTALAÇÃO E UTILIZAÇÃO

A distância mínima entre a superfície de suporte dos recipientes no dispositivo de cozedura e a parte mais baixa do exaustor do fogão DEVE SER SUPERIOR a 50 cm no caso de fogões eléctricos e de 65 cm no caso de fogões a gás ou mistos. Além disso, antes da instalação, verifique as distâncias indicadas no manual da placa.

A instalação do exaustor deve ser efectuada por um técnico qualificado.

Não ligue o aparelho à corrente eléctrica enquanto a instalação não estiver concluída.

**!** **ADVERTÊNCIA:** Produto com peso excessivo. A movimentação e a instalação do exaustor devem ser feitas por pelo menos duas ou mais pessoas.

**Nota de instalação e utilização:** Antes de instalar ou utilizar o exaustor ler atentamente o manual de instruções. Declina-se toda e qualquer responsabilidade por eventuais inconvenientes, danos ou incêndios provocados pelo aparelho derivados do não seguimento das instruções que se encontram neste manual.

## I INSTALLAZIONE E USO

La distanza minima fra la superficie di supporto dei recipienti sul dispositivo di cottura e la parte più bassa della cappa da cucina NON DEVE ESSERE INFERIORE a 50 cm in caso di cucine elettriche e a 65 cm in caso di cucine a gas o miste. Prima dell'installazione, inoltre, verificare le distanze indicate nel manuale del piano cottura.

L'installazione della cappa deve essere effettuata da un tecnico specializzato.

Non collegare l'apparecchio alla rete elettrica fino ad installazione ultimata.

**!** **AVVERTENZA:** Prodotto dal peso eccessivo, la movimentazione e installazione della cappa deve essere fatta da almeno due o più persone.

**Nota di installazione ed uso:** Prima di installare o utilizzare la cappa leggere attentamente questo manuale. Si declina ogni responsabilità per eventuali inconvenienti, danni o incendi provocati all'apparecchio derivati dall'inosservanza delle istruzioni riportate in questo manuale.

## GR ΕΓΚΑΤΑΣΤΑΣΗ ΚΑΙ ΧΡΗΣΗ

Η ελάχιστη απόσταση ανάμεσα στην επιφάνεια στήριξης των σκευών στη συσκευή μαγειρέματος και στο χαμηλότερο σημείο του απορροφητήρα ΔΕΝ ΠΡΕΠΕΙ ΝΑ ΕΙΝΑΙ ΜΙΚΡΟΤΕΡΗ από 50 cm σε περίπτωση ηλεκτρικών εστιών και 65 cm σε περίπτωση εστιών αερίου ή μικτής λειτουργίας. Επίσης, πριν από την εγκατάσταση, ελέγξτε τις αποστάσεις που αναγράφονται στο εγχειρίδιο της μονάδας εστιών.

Η εγκατάσταση του απορροφητήρα πρέπει να διεξάγεται από καταρτισμένο τεχνικό.

Μη συνδέετε τη συσκευή στο ηλεκτρικό ρεύμα πριν από την ολοκλήρωση της εγκατάστασης.

**!** **ΠΡΟΕΙΔΟΠΟΙΗΣΗ:** Προϊόν μεγάλου βάρους. Η μετακίνηση και η εγκατάσταση του απορροφητήρα πρέπει να γίνεται τουλάχιστον από δύο ή περισσότερα άτομα.

**Σημείωση για την εγκατάσταση και τη χρήση:** Διαβάστε προσεκτικά αυτό το εγχειρίδιο πριν από την εγκατάσταση ή τη χρήση του απορροφητήρα. Ο κατασκευαστής δεν φέρει καμία ευθύνη για ενδεχόμενες βλάβες, ζημιές ή πυρκαγιές που προκαλούνται από τη συσκευή και οφείλονται στη μη τήρηση των οδηγιών του παρόντος εγχειριδίου.

## S INSTALLATION OCH ANVÄNDNING

Avståndet mellan kokkärl och nedre delen av fläkten FÅR INTE VARA UNDER 50 cm för elektriska plattor, och minst 65 cm för gasplattor, eller blandade plattor. Innan du installerar apparaten skall du därför först verifiera säkerhetsavstånden i spishällens instruktionsbok.

Installation skall utföras av behörig fackman.

Anslut inte apparaten till elnätet förrän installationen har avslutats helt.

**! WARNING:** Produkt med hög vikt. För flyttning och installation av fläktkåpan krävs minst två personer.

**Notering för installation och användning:** Innan du installerar eller använder fläktkåpan, läs manualen noggrant. Tillverkaren kan inte ställas till svars för eventuella fel, skador eller bränder orskade på apparaten som uppstått på grund av underlåtenhet att iaktta anvisningarna i denna manual.

## N INSTALLASJON OG BRUK

Minimumsavstanden mellom varmesonene på kokeapparatet og undersiden av kjøkkenventilatoren MÅ IKKE VÆRE MINDRE enn 50 cm for elektriske komfyrer og 65 cm for gasskomfyrer og kombinasjonskomfyrer. Før installasjon må man også kontrollere avstandene som er oppgitt i bruksanvisningen for platetoppen. Installasjon av ventilatoren skal utføres av en autorisert elektriker.

Koble ikke apparatet til strømmettet før installasjonen er helt avsluttet.

**! ADVARSEL:** Dette produktet er svært tungt. Flytting og installasjon av kjøkkenventilatoren må derfor utføres av to eller flere personer.

**Anmerkning om installasjon og bruk:** Før installasjon og bruk av ventilatoren må du lese denne bruksveiledningen nøye. Produsenten fraskriver seg ethvert ansvar for eventuelle problemer, skader eller brann på apparatet som skyldes at instruksene i denne bruksanvisningen ikke følges.

## DK INSTALLATION OG BRUG

Minimumafstanden mellem komfurets øverste del og emhættens nederste del SKAL VÆRE PÅ MINDST 50 cm for elkomfurer og 65 cm for gaskomfurer eller el-/gaskomfurer. Før installationen skal man desuden kontrollere de angivne afstande i vejledningen for komfuret.

Installationen skal udføres af en elinstallatør.

Apparatet må ikke sluttes til strømforsyningen, før installationen er fuldført.

**! ADVARSEL:** Da apparatet har meget stor vægt, skal flytning og montering af emhætten foretages af mindst to eller flere personer.

**Bemærk inden installation og brug:** Læs denne vejledning inden installation og brug af emhætten.

Producenten fralægger sig ethvert ansvar for eventuelle problemer, skader eller brande i apparatet, der skyldes manglende overholdelse af anvisningerne i denne håndbog.

## FIN ASENNUS JA KÄYTTÖ

Minimietäisyys liedellä olevan keittoastioiden alustan ja liesituulettimen alareunan välillä EI SAA OLLA ALLE 50 cm kun kyseessä on sähköliesi ja 65 cm kun kyseessä on kaas- tai sekaliesi. Ennen asennusta on myös tarkistettava keittotason käyttöohjeissa olevat mitat.

Liesituulettimen asennus tulee antaa erikoiskoulutuksen saaneen asentajan suoritettavaksi.

Älä kytke laitetta sähköverkkoon ennen kuin kaikki asennusvaiheet on suoritettu.

**! VAROITUS:** Liesituuletin on painava, ja sen siirtämisessä ja asennuksessa tarvitaan vähintään kaksi henkilöä.

**Asennusta ja käyttöä koskeva huomautus:** Lue tämä käyttöopas huolellisesti ennen liesituulettimen asennusta ja käyttöä. Valmistaja ei vastaa yllä mainittujen ohjeiden noudattamisen laiminlyönnistä johtuneesta laitteen aiheuttamasta ongelmasta, vahingosta tai tulipalosta.

## PL INSTALACJA I UŻYTKOWANIE

Minimalna odległość między powierzchnią gotowania kuchenki a dolną częścią okapu POWINNA WYNOSIĆ CO NAJMNIEJ 50 cm w przypadku kuchenek elektrycznych lub 65 cm w przypadku kuchenek gazowych hybrydowych. Ponadto, przed montażem należy sprawdzić odległości podane w instrukcji obsługi płyty kuchennej.

Okap powinien zainstalować wykwalifikowany technik specjalista.

Nie podłączaj urządzenia do sieci zasilającej dopóki instalacja nie jest całkowicie zakończona.

**⚠ OSTRZEŻENIE:** Urządzenie jest ciężkie. Przenoszenie i instalacja okapu powinny być wykonywane przez co najmniej dwie osoby.

**Uwaga dotycząca instalacji i eksploatacji:** Przed przystąpieniem do instalowania lub eksploatacji okapu należy uważnie zapoznać się z niniejszą instrukcją. Wykonawca zrzeka się odpowiedzialności za wszelkie problemy, uszkodzenia lub pożar spowodowane przez urządzenie, a wynikające z nieprzestrzegania instrukcji.

## CZ INSTALACE A POUŽITÍ

Minimální vzdálenost mezi plotýnkami nádob na sporáku a nejnižší částí kuchyňského odsavače NESMÍ BÝT MENŠÍ NEŽ 50 cm u elektrických sporáků a 65 cm u sporáků na plyn nebo kombinovaných sporáků. Před začátkem instalace zkontrolujte vzdálenosti uvedené v návodu k varné desce.

Instalaci musí provést odborný technik.

Spotřebič připojte k elektrické síti až po úplném dokončení instalace.

**⚠ UPOZORNĚNÍ:** Vzhledem k tomu, že je odsavač par velmi těžký, musí jeho stěhování a instalaci provádět nejméně dvě osoby.

**Poznámka k instalaci a použití:** před instalací nebo použitím odsavače si pozorně přečtete tento návod. Výrobce odmítá jakoukoli odpovědnost za případné potíže, škody nebo požár způsobené spotřebičem a vzniklé nedodržáním pokynů uvedených v této příručce.

## SK INŠTALÁCIA A POUŽÍVANIE

Minimálna vzdialenosť medzi plochou varnej dosky a najnižšej časti odsávača pár NESMIE BYT' MENŠIA ako 50 cm v prípade elektrickej varnej dosky a 65 cm v prípade plynovej alebo kombinovanej varnej doske. Pred inštaláciou, treba okrem iného, skontrolovať vzdialenosti uvedené v návode na použitie varnej dosky.

Odsávač pár smie nainštalovať výhradne špecializovaný technik.

Spotrebič nezapájajte k elektrickej sieti, kým nie je úplne ukončená jeho inštalácia.

**⚠ VAROVANIE:** Výrobok má nadmernú hmotnosť, preto je nevyhnutné, aby ho prenášali a inštalovali aspoň dve alebo viac osôb.

**Poznámka pre inštaláciu a používanie:** Pred inštaláciou alebo používaním odsávača si pozorne prečítajte tento návod. Odmieťa sa akákoľvek zodpovednosť za prípadné problémy, škody alebo požiare spôsobené spotrebičom, vyplývajúce z nedodržania pokynov uvedených v tomto návode.

## H ÜZEMBE HELYEZÉS ÉS HASZNÁLAT

A konyhai elszívó legalacsonyabb része és a főzőberendezésen kialakított edényfelület közötti távolságnak elektromos tűzhely esetén legalább 50 cm, gáz- vagy vegyes tűzhely esetén pedig legalább 65 cm NAGYSÁGÚNAK KELL LENNIE. Az üzembe helyezés előtt ellenőrizze a főzőlap használati útmutatójában feltüntetett távolságokat is.

A szagelszívó beépítését szakembernek kell végeznie.

A készüléket csak akkor szabad áram alá helyezni, ha az üzembe helyezés már befejeződött.

**⚠ FIGYELMEZTETÉS:** Nagy súlya miatt a készülék mozgatását és üzembe helyezését legalább két vagy több személynek kell végeznie.

**Megjegyzés a beépítéshez és a használatához:** A szagelszívó beépítése és használata előtt figyelmesen olvassa el a jelen kézikönyvet. A gyártó semmilyen felelősséget nem vállal a készülékben esetlegesen keletkező azon meghibásodásokért, sérülésekért vagy tüzekért, amelyeket a jelen fűzetben foglalt utasítások be nem tartása okoz.

## **RUS** УСТАНОВКА И ЭКСПЛУАТАЦИЯ ВЫТЯЖКИ

Расстояние между опорной поверхностью для посуды на плите и самой нижней частью вытяжки ДОЛЖНО СОСТАВЛЯТЬ НЕ МЕНЕЕ 50 см в случае электрических плит и не менее 65 см в случае газовых или комбинированных плит. Кроме того, перед установкой необходимо проверить соблюдение расстояний, указанных в инструкциях по эксплуатации варочной панели.

Установка вытяжки должно выполняться квалифицированным специалистом.

Не подключайте вытяжку к сети электропитания до окончательного завершения монтажа.

**!** **ОСТОРОЖНО!** Устройство отличается большим весом; для его переноски и установки требуется участие не менее двух человек.

**Замечание по установке и эксплуатации.** Перед установкой и использованием вытяжки необходимо внимательно ознакомиться с данными инструкциями. Фирма-изготовитель снимает с себя всякую ответственность за любые неисправности, ущерб или пожар, возникшие в результате несоблюдения указаний, приведенных в настоящих инструкциях.

## **BG** ИНСТАЛИРАНЕ И УПОТРЕБА

Минималното разстояние между опорната повърхност на съдовете върху устройството за готвене и най-ниската част на кухненския аспиратор, НЕ ТРЯБВА ДА БЪДЕ по-малко от 50 см за случая на електрически печки и 65 см за печки на газ или комбинирани. Освен това, преди инсталирането, проверете разстоянията посочени в ръководството на плота за готвене.

Инсталирането на аспиратора трябва да се извърши от специализиран техник.

Не свързвайте уреда към електрическата мрежа, докато инсталирането не е завършено напълно.

**!** **ВНИМАНИЕ:** Уред с много голямо тегло - преместването и инсталирането на аспиратора трябва да се извършва от най-малко двама души.

**Бележка за инсталиране и употреба:** Преди инсталиране или употреба на аспиратора, прочетете внимателно това ръководство. Производителят не носи отговорност за каквито и да било неудобства, повреди или запалвания, предизвикани от неспазване на инструкциите, посочени в това ръководство.

## **RO** INSTALAREA ȘI UTILIZAREA

Distanța minimă între suprafața de sprijin a recipientelor de pe mașina de gătit și partea cea mai joasă a hotei de bucătărie NU TREBUIE SĂ FIE mai mică de 50 cm în cazul plitelor electrice și de 65 cm în cazul plitelor cu gaz sau mixte. În plus, înainte de instalare verificați distanțele indicate în manualul plitei.

Instalarea hotei trebuie să fie efectuată de un tehnician specializat.

Nu conectați aparatul la rețeaua electrică până când nu terminați definitiv operația de instalare.

**!** **ATENȚIE:** Produs cu greutate mare, deplasarea și instalarea hotei trebuie efectuate de cel puțin două sau mai multe persoane.

**Notă privind instalarea și utilizarea:** Înainte de a instala sau de a utiliza hota, citiți cu atenție acest manual. Producătorul nu-și asumă nicio răspundere pentru eventualele inconveniente, pagube sau incendii provocate aparatului, rezultate din nerespectarea instrucțiunilor din acest manual.

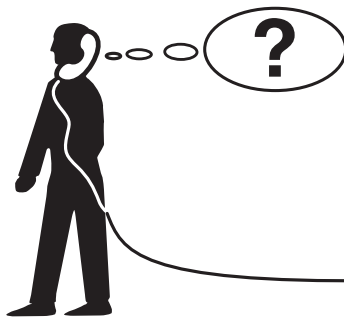
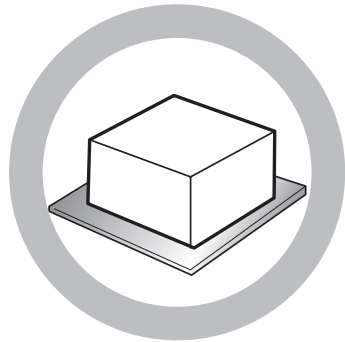
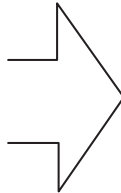
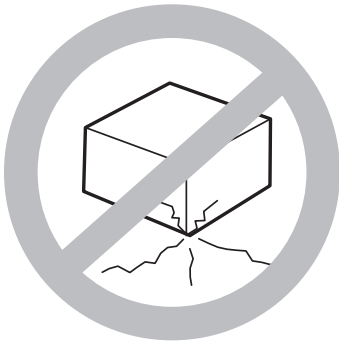
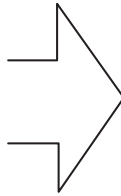
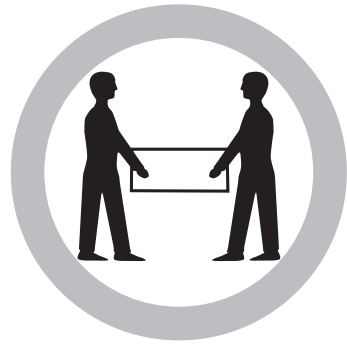
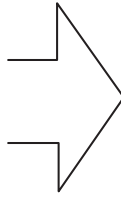

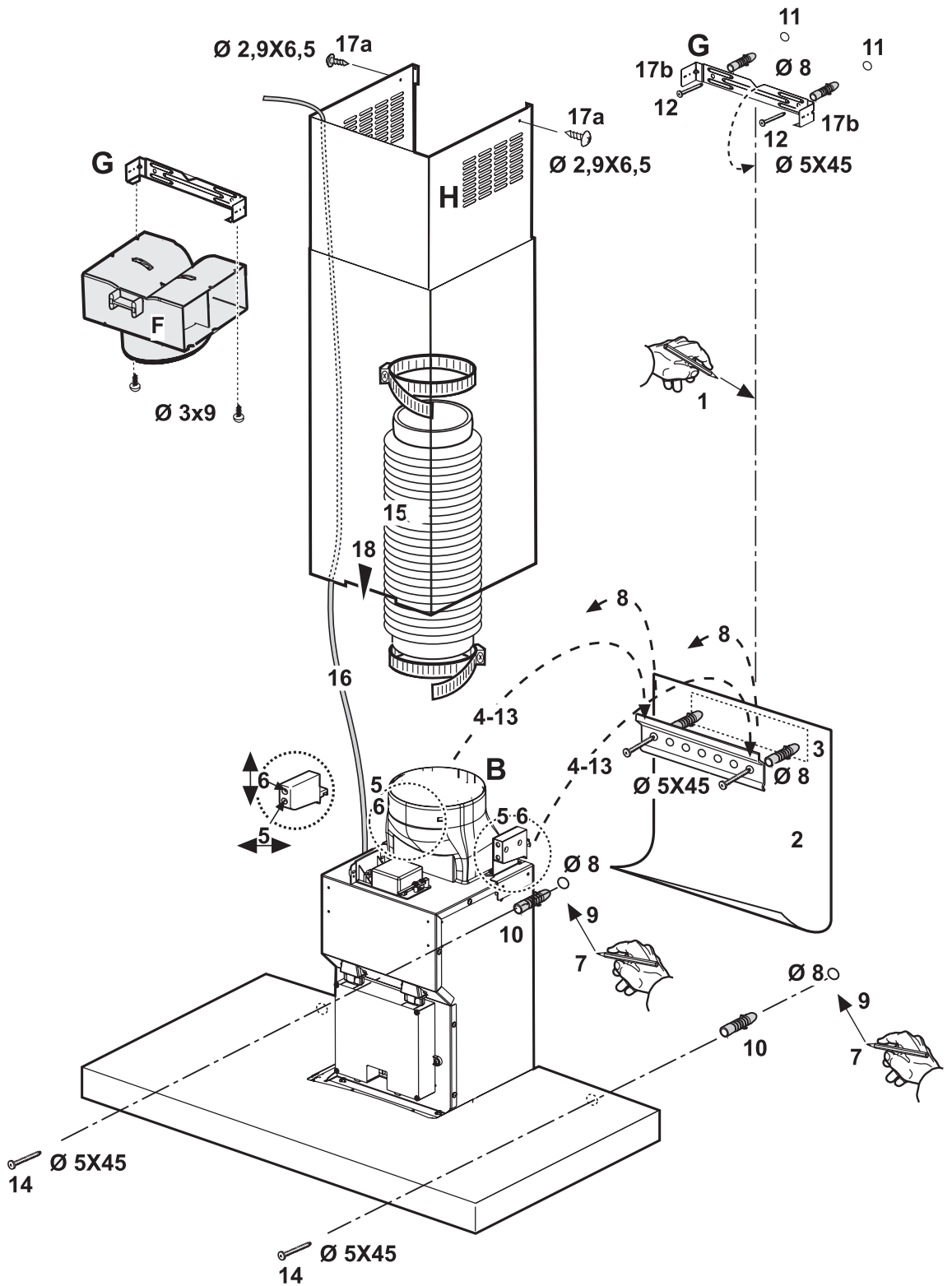

## MILJØINFORMASJON

### 1. Emballasjen

Emballasjen består av 100% resirkulerbart materiale og er merket med resirkuleringssymbolet ♻️. Avhend den i henhold til gjeldende lokale renovasjonsforskrifter. Materialet i emballasjen (plastposer, polystyrenbiter osv.) kan være farlig for barn og må holdes utenfor barns rekkevidde.

### 2. Produkt

Dette apparatet er merket i overensstemmelse med EU-direktivet 2002/96/EC, Waste Electrical and Electronic Equipment (WEEE).

Ved å sørge for at apparatet blir avfallsbehandlet på korrekt måte, bidrar du til å forebygge negative konsekvenser for helse og miljø.

Symbolet  på produktet, eller i den medfølgende dokumentasjonen viser at dette apparatet ikke må behandles som vanlig husholdningsavfall, men at det må leveres inn til egen innsamlingsstasjon for resirkulering av elektriske og elektroniske apparater.

Man må kassere apparatet som angitt i lokale renovasjonsforskrifter.

For videre informasjon om behandling, gjenvinning og resirkulering av dette produktet kan du kontakte kommunen, det lokale renholdsverket eller butikken der du kjøpte apparatet.



## VIKTIGE SIKKERHETSINSTRUKSJONER

**⚠️ ADVARSEL:** For å begrense risikoen for brann, elektrisk støt, skader på personer eller ting ved bruk av ventilatoren, må man følge grunnleggende forholdsregler, inkludert de du finner nedenfor.

1. Koble ventilatoren fra strømmettet før du utfører installasjons- eller vedlikeholdsinngrep på apparatet.
2. Installasjon av ventilatoren skal utføres av en autorisert elektriker etter produsentens anvisninger og i henhold til gjeldende lokale sikkerhetsforskrifter.
3. Jording av apparatet er påbudt. (Det er ikke mulig for ventilatorene i klasse II).
4. Ikke bruk multikontakter eller skjøteledninger.
5. Etter installasjonen skal de elektriske komponentene ikke lenger være tilgjengelige for brukeren.
6. Ventilatoren må ikke berøres med fuktige legemsdeler eller brukes når man går barfoot.
7. Ikke dra i strømledningen for å trekke støpselet ut av kontakten.
8. Kundeservice – ingen del av ventilatoren må repareres eller skiftes ut dersom det ikke er spesielt nevnt i bruksanvisningen. Alle vedlikeholdsinngrep må utføres av en autorisert elektriker.
9. Når man lager hull i veggene må man forsikre seg om at elektriske koblinger og/eller rørledninger ikke skades.
10. Ventilasjonsavtrekket må alltid føres ut i friluft.

11. Produsenten fraskriver seg ethvert ansvar for ikke-egnet bruk eller feilaktig innstilling av kontrollene.
12. Dette apparatet må ikke brukes av personer (deriblant barn) med reduserte fysiske, sansemessige eller mentale evner, eller mangel på erfaring og kunnskap, uten tilsyn eller opplæring i bruk av apparatet av en person som har ansvar for deres sikkerhet.
13. Barn må holdes på sikker avstand.
14. For å begrense risikoen for brann må man kun bruke avtrekksrør av metall.
15. La aldri barn leke med apparatet.
16. Man må avhende apparatet som angitt i lokale renovasjonsforskrifter.
17. For videre informasjon om behandling, gjenvinning og resirkulering av dette produktet kan du kontakte kommunen, det lokale renholdsverket eller butikken der du kjøpte apparatet.
18. Jevnlig vedlikehold og rengjøring er viktig for at ventilatoren alltid skal fungere perfekt. Tørk av ventilatoren jevnlig og hold den ren for fett. Filteret må rengjøres regelmessig og skiftes ved behov.
19. Flambere ikke mat under ventilatoren. Åpen flamme kan føre til brann.
20. Rommet må være tilstrekkelig ventilert når ventilatoren brukes sammen med apparater som drives av gass eller andre forbrenningssystemer.
21. Matosen må ikke føres inn i et rør som benyttes til uttrekk av avløpsgasser fra gassdrevne apparater eller andre typer forbrenningsapparater, men må ha et eget avtrekksrør. Alle de nasjonale forskriftene når det gjelder luftavtrekk må overholdes som foreskrevet av art. 7.12.1 i CEI EN 60335-2-31.
22. Dersom ventilatoren benyttes sammen med andre apparater som ikke går på strøm, må ikke undertrykket i rommet overstige 4 Pa ( $4 \times 10^{-5}$  bar). Av denne grunn må man sørge for at rommet er tilstrekkelig ventilert.
23. Ved frityrsteking må man være tilstede hele tiden og passe på at oljen ikke blir så varm at den kan ta fyr.
24. Når du skifter lypspære må du passe på at den gamle er avkjølt.
25. Ventilatoren er ikke en hylle. Det må derfor ikke plasseres gjenstander på den og den må ikke overbelastes.
26. Ventilatoren må ikke brukes eller etterlates uten riktig monterte lypspærer, da det kan skape fare for elektrisk støt.
27. Bruk arbeidshansker ved alle installasjons- og vedlikeholdsinngrep på ventilatoren.
28. Apparatet kan ikke brukes utendørs.
29. Luften som suges opp av ventilatoren må ikke føres ut gjennom avtrekksrøret til oppvarmingsanlegget eller til et apparat som ikke er elektrisk drevet.



## Elektrisk tilkobling

Nettspenningen må svare til den spenningen som er oppgitt på typeplaten inni ventilatoren. Dersom ventilatoren er utstyrt med støpsel, kobles den til en forskriftsmessig stikkontakt plassert på et tilgjengelig sted. Dersom den ikke er utstyrt med støpsel (direkte tilkobling til strømmettet) eller kontakten ikke er plassert på et tilgjengelig sted, må det benyttes en forskriftsmessig topols bryter som sikrer full frakobling fra strømmettet ved overbelastning av kategori III, i samsvar med installasjonsreglene.

**⚠ ADVARSEL:** Før ventilatoren kobles til strømmettet og man kontrollerer at den fungerer korrekt, må man alltid forsikre seg om at nettledningen er korrekt montert og IKKE er kommet i klem i forbindelse med installasjonen. Vi anbefaler at installasjonen utføres av en autorisert elektriker.

## Rengjøring av ventilatoren

**⚠ ADVARSEL:** Hvis ikke olje og fett fjernes (minst én gang i måneden) kan dette føre til brann.

Rengjør med en myk klut og et nøytralt rengjøringsmiddel. Bruk ikke etsende produkter eller alkohol.

## Før ventilatoren tas i bruk

For å få best mulig utbytte av ventilatoren, les denne bruksanvisningen nøye og ta vare på den for fremtidig referanse.

Materialet i emballasjen (plastposer, polystyrenbiter osv.) kan være farlig for barn og må holdes utenfor barns rekkevidde. Kontroller at ventilatoren ikke er blitt skadet under transporten.

## Overensstemmelseserklæring

Dette produktet er utformet, produsert og markedsført i overensstemmelse med:

- kravene til sikkerhet i direktivet "Lav spenning" 2006/95/EU (som erstatter 73/23/EØF og påfølgende endringer)
- kravene til beskyttelse i "EMC"-direktivet 89/336/EØF, senere endret i direktivet 93/68/EØF.

## Feilsøkningsliste

Ventilatoren virker ikke:

- Står støpslet ordentlig i stikkkontakten?
- Er det strøbrudd?

Ventilatoren har dårlig sugeevne:

- Er det blitt valgt riktig hastighet?
- Bør filtrene rengjøres eller skiftes?
- Er avtrekket tilstoppet?

Lyspæren virker ikke:

- Bør den skiftes?
- Er den riktig montert?

## SERVICE

Før Service tilkalles

1. Sjekk om du kan løse problemet selv (se "Feilsøkningsliste").
2. Slå av og på igjen apparatet for å se om feilen har rettet seg.
3. Hvis ventilatoren fortsatt ikke virker som den skal tilkaller du serviceverkstedet.

### Oppgi:

- hva som er feil,
- modellnavn, som er oppgitt på typeskiltet som sitter inni ventilatoren (synlig når fettfiltrene fjernes),
- adressen din,
- telefonnummeret ditt,
- Servicenummeret (tallet som står etter ordet SERVICE på typeskiltet som er plassert inni ventilatoren, bak fettfilteret).

Hvis det er behov for reparasjon, må du henvende deg til et autorisert serviceverksted (slik at du er sikker på at det benyttes originale reservedeler og at reparasjonen utføres korrekt).

Manglende overholdelse av disse instruksene kan få negativ innvirkning på apparatets sikkerhet og kvalitet.

**SERVICE**

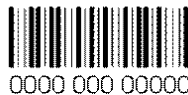

# INSTALLASJON SOM SUGE- ELLER FILTERVERSJON

Ventilatoren er beregnet for bruk som "Sugeversjon" eller "Filterversjon".

## Sugeversjon

Dampen blir suget opp og ført ut i friluft ved hjelp av et avtrekksrør som festes til koplingen på luftuttaket B på ventilatoren.

Sørg for skikkelig festing av avtrekksrøret til koblingen, avhengig av hva slags avtrekksrør som anskaffes.

Viktig: Hvis kullfilteret/filtrene allerede er montert, må de fjernes.

## Filterversjon

Luften filtreres gjennom et eller flere kullfiltere og føres ut i rommet igjen.

Viktig: kontroller at resirkuleringen av luften ikke støter på hindre.

Viktig: Dersom ikke ventilatoren er utstyrt med kullfilter, må dette/disse anskaffes og monteres før bruk.

Instruksene med løpende nummerering under, viser til tegningen og tallreferansene på neste side.

Fjern fettfilteret/filtrene og filterrammen for kullfilteret.

1. Trekk en loddrett midtlinje på veggene helt opp til taket.
2. Hold hullskjemaet mot veggene: den loddrette midtlinjen på hullskjemaet skal følge midtlinjen du tegnet på veggene. Videre svarer undersiden av hullskjemaet til undersiden av ventilatoren.
3. Plasser støttebraketten på hullskjemaet, der du ser det stiplede rektangelet. Avmerk de to ytre hullene og lag dem. Fjern hullskjemaet, sett i 2 ekspansjonsplugger og fest støttebraketten med 2 skruer.
4. Plasser ventilatoren på braketten.
5. Reguler avstanden mellom ventilatoren og veggene.
6. Pass på at ventilatoren står helt vannrett.
7. Fra innsiden av ventilatoren avmerker du 2 hull for definitiv festing av ventilatoren.
8. Fjern ventilatoren.
9. Lag hull (Ø 8 mm).
10. Sett i to ekspansjonsplugger.
11. Plasser støttebraketten for avtrekkskanalen **G** til veggene oppunder taket, det lille hullet på braketten skal befinne seg på den linjen som tidligere ble avmerket på veggene (trinn 1). Lag to hull (Ø 8 mm) og sett i 2 murplugger.
12. Fest med 2 skruer.
13. Hekt ventilatoren til den nedre braketten.
14. Fest ventilatoren definitivt til veggene med 2 skruer.
15. Fest et rør for utblåsning av matos/damp til koblingsringen **B**. Røret skal føre ut i friluft (utblåsningsversjon) eller mot luftskjermen (filterversjon).  
Luftskjermen **F** skal festes til støtten for avtrekket **G** med 2 skruer.
16. Foreta den elektriske tilkoblingen.
17. Monter avtrekkskanalen og fest den øverst med 2 skruer (**17a**) til braketten **G** (**17b**).
18. Trekk ut den nedre delen av avtrekkskanalen, slik at den dekker vifteenheten og blir sittende riktig i sporet på toppen av ventilatoren.  
Monter filterrammen for kullfilter og fettfilteret/filtrene igjen og kontroller at ventilatoren fungerer som den skal.

## Beskrivelse og bruk av ventilatoren

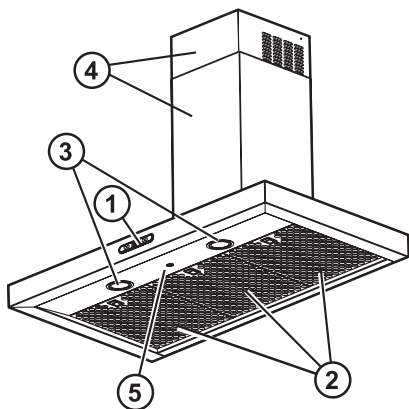

1. **Betjeningspanel.**
2. **Fettfiltre.**
3. **Halogenlamper.**
4. **Teleskopisk avtrekkskanal.**
5. **Sensorer.**

### Digitalt betjeningspanel med sensorer

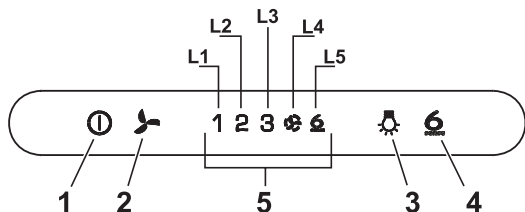

#### 1. Motor PÅ/AV

Når man trykker på knappen, starter ventilatoren på hastighet 1.

Hvis man trykker på knappen mens ventilatoren er igang, vil den slås AV.

#### 2. Øke hastigheten / Tidsinnstille hastigheten

Når man trykker på knappen, går ventilatoren fra AV til hastighet 1.

Ved å trykke på knappen (mens ventilatoren er PÅ) økes motorhastigheten fra 1 til intensiv.

Til hver hastighet svarer en lysende indikatorlampe (grønn).

Hastighet 1 indikatorlampe "L1"

Hastighet 2 indikatorlampe "L2"

Hastighet 3 indikatorlampe "L3"

Intensiv hastighet indikatorlampe "L4" (blinkende)

Den intensive hastigheten er tidsinnstilt. Standard tidsinnstilling er på 5 min., deretter vil ventilatoren gå til hastighet 2.

Hvis man vil deaktivere denne funksjonen før tiden, trykker man på tast "2", slik at ventilatoren går over til hastighet 1. Hvis man trykker på tast 1 vil ventilatoren slå seg av.

#### 3. Lys PÅ/AV

#### 4. Sensor PÅ/AV

#### 5. Indikator for funksjonstilstand

5019 318 33278

#### Tidsinnstilt hastighet

Tidsinnstilling av hastigheten aktiveres ved å trykke på tast "2" i 2 sekunder. Når tidsinnstillingen er over, vil ventilatoren koble seg ut.

Tidsinnstillingen er inndelt slik:

Hastighet 1 20 minutter (indikatorlampe "L1" blinker)

Hastighet 2 15 minutter (indikatorlampe "L2" blinker)

Hastighet 3 10 minutter (indikatorlampe "L3" blinker)

Intensiv hastighet 5 minutter (indikatorlampe "L4" blinker)

Hvis man under tidsinnstilt funksjon trykker på tast "1", vil ventilatoren slå seg av. Hvis man trykker på tast "2", vil ventilatoren gå tilbake på innstilt hastighet. Hvis man trykker på tast "4", vil ventilatoren gå tilbake i funksjonstilstanden Cooking.

#### Varsling på fettfilteret

Etter 80 funksjonstimer vil indikatorlampene "L1" og "L2" begynne å blinke.

Når det skjer, må fettfilteret vaskes.

Varslingen tilbakestilles ved å holde tast "1" inne i 3 sekunder.

#### Varsling på kullfilter

Etter 320 funksjonstimer vil indikatorlampene "L2" og "L3" begynne å blinke.

Når det skjer må kullfilteret skiftes ut.

Varslingen tilbakestilles ved å holde tast "1" inne i 3 sekunder.

Ved samtidig varsling for begge filterene, vil indikatorlampene "L1", "L2" og "L3" blinke.

Tilbakestilling skjer ved å gjenta 2 ganger prosedyren over.

Den første gangen tilbakestilles varslingen for fettfilteret og den andre gangen tilbakestilles varslingen for kullfilteret.

I standardmodus er ikke varslingen for kullfilteret aktivert.

Dersom man benytter ventilatoren i filterversjon, må man aktivere varslingen for kullfilter.

#### Aktivering av varsling for kullfilter:

Sett ventilatoren på AV og trykk samtidig på tastene "2" og "3" i 3 sekunder.

Indikatorlampene "L1" og "L2" blinker i 2 sekunder.

Deaktivering av varsling for kullfilter:

Sett ventilatoren på AV og trykk samtidig på tastene "2" og "3" i 3 sekunder.

Indikatorlampen "L1" vil blinke i 2 sekunder.

#### Automatisk funksjon

Systemet er normalinnstilt for manuell funksjonsmåte. For å aktivere automatisk funksjonsmåte, må man trykke på tast "4".

Systemet kan fungere automatisk på 2 måter:

- Funksjonsmåten **COOKING** som sikrer korrekt oppsuging av matos under matlagingen.

- Funksjonsmåten **AIR QUALITY CONTROL** som er et kontrollsystem som sikrer høy luftkvalitet.

De 2 funksjonsmåtene aktiveres vekselvis ved å trykke på tasten "4".

Funksjonsmåte **COOKING** indikatorlampe "L5" (oransje) lyser.

Under matlagingen vil systemet reagere umiddelbart på økning i matos/damp-mengden og vil fortsette å fungere på fastsatt hastighet i minst 1 minutt, før hastigheten reduseres eller ventilatoren kobler seg ut.

Når matlagingen er avsluttet og matosverdiene i rommet er kommet tilbake på nivået før matlagingen startet, vil systemet koble seg ut.

Dersom disse verdiene svarer til hviletilstand, vil systemet etter 30 minutter slå av ventilatoren.

Funksjonsmåten **AIR QUALITY CONTROL** indikatorlampe "L5" (hvit) lyser.

Systemet reagerer umiddelbart på økning i matos/dampmengden og vil fortsette å fungere på fastsatt hastighet i minst 1 minutt, før hastigheten reduseres eller ventilatoren kobler seg ut.

Når matos/damp-tilførselen er opphørt og verdiene i rommet tilsvarer de som fantes da matlagingen startet, vil systemet koble seg ut.

Man kan forlate denne funksjonsmåten ved å trykke på tastene "1", "2" og "4".

### Test av sensorer

Under funksjon på automatisk vil systemet kontinuerlig teste sensorenes effektivitet. Dersom det oppstår en feil på sensorene vil alle indikatorlampene blinke (kontakt serviceavdelingen). Man kan likevel fortsette å bruke ventilatoren på manuell funksjon.

### Manuell kalibrering

Sett ventilatoren på AV og trykk samtidig på tastene "1" og "4" i 3 sekunder.

Indikatorlampe "L5" vil blinke.

Det anbefales å utføre denne operasjonen når:

- ventilatoren installeres for første gang
- strømmen slås av i mange timer eller dager
- det i kjøkkenet oppstår brå variasjoner i temperatur og/eller fuktighet

### Valg av platetopp

Denne operasjonen optimerer den automatiske funksjonen på ventilatoren. Gå frem på følgende måte:

Sett ventilatoren på AV

Trykk samtidig på tastene "1" og "3" i 3 sekunder til den platetoppen som brukes blir vist.

Indikatorlampe "L1" lyser: Gassplatetopp

Indikatorlampe "L2" lyser: Induksjonsplatetopp

Indikatorlampe "L3" lyser: Elektrisk platetopp

Valg av platetopp skjer vekselvis ved å trykke på tast "1"

Når en platetopp velges, vil dette indikeres med en serie på 3 blink av den indikatorlampen som svarer til platetoppen.

Når platetoppen er valgt, må man vente 10 sekunder for at funksjonen skal aksepteres.

Det normalinnstilte platetoppen er den med gass.

### Vedlikehold

#### Fettfiltre:

Fettfilteret av metall trenger aldri skiftes ut, men må vaskes én gang i måneden for hånd eller i oppvaskmaskin på et kort program med lav temperatur. Ved vask i oppvaskmaskin kan det hende fettfilteret blir matt, men det vil fungere akkurat like bra for det.

- Trekk ut håndtaket for å fjerne filteret.

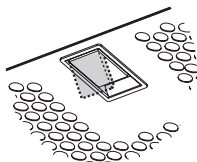

Etter å ha vasket det og latt det tørke, monterer du det ved å gå frem i omvendt rekkefølge.

#### Utskifting av halogenlampene:

1. Koble ventilatoren fra boligens strømmnett.

**! ADVARSEL:** Bruk hansker.

2. Vipp lampedekslet ved de tre punktene som vist i figur 3 med en liten skrute trekker eller lignende og fjern det.

3. Trekk ut den skadde pæren og skift den med en ny.

**! ADVARSEL:** Bruk kun halogenlamper på maks. 20 W - G4.

Trykk lampedekslet slik at det smekker på plass.

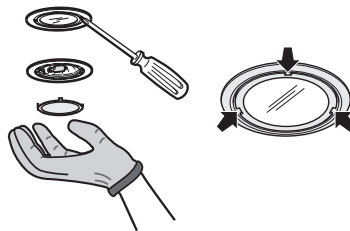

#### Kullfilter

(kun filterversjoner):

Vask kullfilteret en gang pr. måned i oppvaskmaskin på høyeste temperatur og med et normalt oppvaskmiddel for oppvaskmaskiner. Det anbefales å vaske filteret separat.

Etter vask må kullfilteret tørkes i stekeovnen på 100° C i 10 minutter.

Skift kullfilteret minst hvert 3. år.

#### Montering av kullfilteret:

1. Fjern fettfilteret.
2. Fjern filterrammen ved å vri knottene 90°.
3. Monter kullfilteret "i" i filterrammen "h".

Gå frem i motsatt rekkefølge for å sette på plass filterrammen og fettfilteret.

