

KCBFS 18602

12NC: 851312496000

Code EAN: 8003437041655

KitchenAid

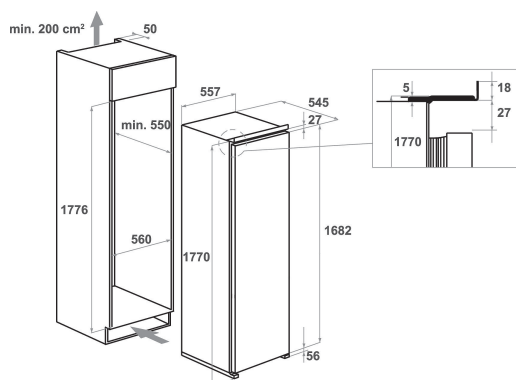

CARACTERISTIQUES PRINCIPALES

Groupe de produit	Congélateur
Référence commerciale	KCBFS 18602
Code EAN	8003437041655
Type de construction	Encastrable
Type de montage	Intégration total
Type de commande	Electronique
Couleur principale du produit	Blanc
Puissance de raccordement	130
Intensité	16
Tension	220-240
Fréquence	50
Longueur du cordon électrique	245
Type de prise	Schuko
Capacité nette totale	203
Hauteur du produit	1771
Largeur du produit	557
Profondeur du produit	545
Réglage maximum de la hauteur des pieds	0
Poids net	58
Poids brut	60
Charnière de la porte	-

CARACTERISTIQUES TECHNIQUES

Processus de dégivrage	No Frost
Congélation rapide	Oui
Évacuation des eaux de dégivrage	Oui
Nombre de tiroirs/paniers	8
Porte verrouillable	Non
Thermomètre du congélateur	N/A
Éclairage intérieur	-

PERFORMANCES

Classe énergétique - NOUVEAU (2010/30/UE)	A++
Capacité de congélation - NOUVEAU (2010/30/CE)	19
Temps avant l'augmentation de la température	23
Classe climatique	SN-T
Froid ventilé	Congélateur
Capacité nette du congélateur - NOUVEAU (2010/30/CE)	203