

KZ Қазақша

Пайдалану нұсқаулығы

ЫДЫС ЖУУ МАШИНАСЫ - Мазмұны

Пайдалану нұсқаулығы, 1
Маңызды Қауіпсіздік Нұсқаулары, 2-3
Орнату, 13-14
Көмек, 14
Өнім парақшасы, 15
Құрылғы сипаттамасы, 16
Тазаланған тұз және шаюға көмекші зат, 17
Тартпаларға жүктеу, 18-19
Жуғыш зат пен ыдыс жуу машинасын қолдану, 20
Жуу циклдары, 21
Арнайы жуу циклдары мен опциялары, 22
Күтім және техникалық қызмет көрсету, 23
Ақаулықтарды жою, 24

RO Română

Instrucțiuni de folosire

MAȘINA DE SPĂLAT VASE - Sumar

Instrucțiuni de folosire, 1
Instrucțiuni de Siguranță Importante, 3-4-5
Fișa produsului, 11
Instalare, 25-26
Asistență, 26
Descrierea aparatului, 27
Sare de dedurizare și Agent de limpezire, 28
Încărcarea coșurilor, 29-30
Detergentul și folosirea mașinii de spălat vase, 31
Programe, 32
Programe speciale și Opțiuni, 33
Întreținere și curățire, 34
Anomalii și remedii, 35

FR Français

Mode d'emploi

LAVE-VAISSELLE - Sommaire

Mode d'emploi, 1
Informations de Sécurité Importantes, 5-6-7
Fiche produit, 11
Installation, 35-36
Service, 37
Description de l'appareil, 38
Sel régénérant et Produit de rinçage, 39
Charger les paniers, 40-41
Produit de lavage et utilisation du lave-vaisselle, 42
Programmes, 43
Programmes spéciaux et Options, 44
Entretien et soin, 45
Anomalies et remèdes, 46

DE Deutsch

Gebrauchsanleitung

GESCHIRRSPÜLER – Inhaltsverzeichnis

Gebrauchsanleitung, 1
Wichtige Sicherheitsinformationen, 7-8-9
Produktdatenblatt, 12
Installation, 47-48
Kundendienst, 48
Beschreibung Ihres Geschirrspülers, 49
Regeneriersalz und Klarspüler, 50
Beladen der Körbe, 51-52
Spülmittel und Verwendung des Geschirrspülers, 53
Programme, 54
Sonderprogramme und Optionen, 55
Reinigung und Pflege, 56
Störungen und Abhilfe, 57

NL Nederlands

Gebruiksaanwijzing

AFWASAUTOMAAT - Inhoud

Gebruiksaanwijzingen, 1
Belangrijke Veiligheidsinstructies, 9-10
Productkaart, 12
Installatie, 58-59
Service, 59
Beschrijving van het apparaat, 60
Onthardingszout en glansmiddel, 61
Het laden van de rekken, 62-63
Vaatwasmiddel en gebruik van de afwasautomaat, 64
Programma's, 65
Speciale programma's en opties, 66
Onderhoud en verzorging, 67
Storingen en oplossingen, 68



ШАРТТЫ БЕЛГІЛЕР/LEGENDĂ SIMBOLURI/ LÉGENDE DES SYMBOLES/SYMBOLERKLÄRUNG/ LEGENDA VAN DE SYMBOLEN

 Ескерту/Avertisment/Avertissement/Warnung/ Waarschuwing

 Жерге тұйықтау/Legare la pământ/Mise à la terre/Erdung/ Aarding

 Электр қаупі/Pericol de electrocutare/Risque d'électrocution/Stromschlag/ Elektrisch gevaar

 Қоқыс/Deșeurii/Déchet/Abfall/ Afval

 Қоршаған ортаны қорғау/Protecția mediului/Protection de l'environnement/ Umweltschutz/ Milieubescherming

 Қайта өңдеу/Reciclare/Recyclage/Recycling/ Recycling

 Биялай кию керек/Folosii mănuși/Utiliser des gants/Verwenden Sie Handschuhe/ Gebruik handschoenen.

KZ МАҢЫЗДЫ ҚАУІПСІЗДІК НҰСҚАУЛАРЫ

 Пайдаланбас бұрын нұсқауларды мұқият оқып шығыңыз, себебі олардың ішінде қауіпсіз түрде орнату, қолдану және техникалық қызмет көрсету туралы маңызды ақпарат берілген. Бұл нұсқаулықты кейін қарау үшін жоғалып қалмайтындай бір жерге сақтап қойыңыз. Құрылғы сатылса, тегін берілсе немесе жылжытылса, нұсқаулықтың құрылғымен бірге болуын қамтамасыз етіңіз.

Құрылғыны орамасынан шығарып, оның тасымалдау барысында зақымдалмағанына көз жеткізіңіз. Зақымдалған болса, орнату жұмыстарына кіріспей, сатушыға хабарласыңыз.

 **Ыдыс жуу машинасын пайдаланған кезде, төменде берілген сақтық шараларын қолданыңыз:**

- Құрылғы үйдегі ыдыс-аяқты осы нұсқаулықтағы нұсқауларға сәйкес жуу үшін қолданылуға арналған.
- Бақылау жасалғанда немесе қауіпсіз түрде қолдану бойынша нұсқау алып, тиісті қауіптерді түсінген жағдайда, 8 жасқа толған балалар мен физикалық, сезгіштік және психикалық қабілеттері төмен адамдар я өнімнен хабары жоқ тәжірибесіз адамдар бұл құрылғыны қолдана алады. Балаларға құрылғымен ойнауға болмайды.
- Балаларға тазалау және пайдаланушы жасайтын техникалық қызмет көрсету жұмыстарын бақылаусыз атқаруға болмайды.
- Құрылғыны далаға, тіпті үсті жабылған жерге де, орнатуға болмайды. Құрылғыны жауын мен найзағай астында қалдыру өте қауіпті.
- Құрылғының жаңында тұтанғыш заттар сақтауға болмайды.
- Құрылғыдағы суды ішуге болмайды.

- Құрылғы ішінде еріткіштерді қолдануға болмайды: жарылыс қаупі туындайды!
- Құрылғының есігін ашық қалдыруға болмайды, себебі оған шалынып құлап қалу қаупі туындайды.
- Ашық тұрған есікке ешнәрсе қоюға, оған отыруға немесе үстіне шығып тұруға болмайды, себебі құрылғы алға қарай аударылуы мүмкін.
- Құрылғының ашық тұрған есігі шығарылған толы тартпаның салмағын ғана көтере алады.
- Кез келген қызмет көрсету жұмысын атқару үшін құрылғыны тазаламас бұрын және әр циклдан кейін су шүмегін жабу және айырды розеткадан ағыту керек. Кез келген ақау байқалған кезде де ажыратып қойыңыз.
- Жөндеу және техникалық өзгеріс енгізу жұмыстарын тек білікті мамандар атқаруы тиіс.
- Құрылғыны токтан ажырату үшін розеткадан ажыратқанда, әрдайым айырынан ұстап суырыңыз. Кабелінен ұстап тартпаңыз.
-  Жырып алу қаупінің алдын алу үшін, құрылғыны орнатқан кезде арнайы биялай кию керек.
- Қолданыстағы құрылғының артқы жағына оңай қол жетпеу үшін, оны қабырғаға немесе жиһазға жақындатып қою керек.
- Орама материалдарын балалардан аулақ ұстаңыз; орама материалдарын ойыншық сияқты қолдануға болмайды.
- Балаларға құрылғымен ойнауға рұқсат етуге болмайды.
- Жуғыш зат, шаюға көмекші зат пен тұзды балалардан аулақ ұстаңыз.
- Құрылғы тек тұрмыста қолданылуға арналған.
- Орнатып болғанша құрылғыны қолдануға болмайды.

ЖЕРГЕ ТҰЙЫҚТАУ НҰСҚАУЛАРЫ

- Бұл құрылғыны жерге тұйықтау қажет.

Дұрыс жұмыс істемеген немесе бұзылып қалған жағдайда, жерге тұйықтау электр тогы үшін кедергісі ең аз жолды қамтамасыз ету арқылы ток соғу қаупін азайтады. Құрылғының кабелі жабдықты жерге тұйықтайтын өткізгіш пен жерге тұйықтау айырымен жабдықталған.

- Айыр жергілікті нормалар мен ережелерге сәйкес орнатылған әрі жерге тұйықталған тиісті розеткаға қосылуы керек.
- Құрылғыны розеткаға қосқанда, ұзарту кабельдерін, адаптерлерді және түрлендіргіш айырларды қолдануға болмайды.

 • Жабдықты жерге тұйықтайтын өткізгішті дұрыс қоспау салдарынан ток соғу қаупі туындайды.

- Құрылғы жерге дұрыс тұйықталғанына сенімді болмасаңыз, білікті электр маманына немесе қызмет көрсету өкіліне хабарласыңыз. Құрылғымен бірге берілген айыр розеткаға сәйкес келмесе, оны түрлендіруге болмайды. Білікті электр маманына тиісті розетка орнатқызыңыз.

ДҰРЫС ҚОЛДАНУ

- Құрылғы орнатылғаннан кейін оны токтан ажырататын жерге (айырға) қол жету мүмкіндігі қамтамасыз етілуі тиіс.

- Жуылатын заттарды салған кезде:

1 - Үшкір заттар салынғанда, олар есіктің тығыздағышына зақым келтірмейтіндей етіп орналастырылуы керек;

2 - **ЕСКЕРТУ:** Үшкір жерлері бар пышақтар мен басқа құралдардың ұштарын/ жүздерін төмен қаратып немесе үшкір жағын құрылғының артқы жағына қаратып көлденеңінен ыдыс-аяқ себетіне салынуы керек.

- Автоматты ыдыс жуу машинасына арналған жуғыш заттар мен шаю қоспаларын ғана пайдаланыңыз.

• **ЕСКЕРТУ:** Ыдыс жууға арналған кейбір жуғыш заттардың сілтілігі жоғары болады. Жұтылса, олар өте қауіпті болуы мүмкін. Дене мен көздеріңізге тигізбеңіз және есігі ашық тұрғанда, балаларды ыдыс жуу машинасынан аулақ ұстаңыз. Жуу циклі аяқталғаннан кейін жуғыш зат салынатын бөлік босағанын тексеріңіз.

 • Ток кабеліне зақым келген болса, қауіп-қатерге жол бермеу үшін, оны өндіруші, қызмет көрсету маманы немесе біліктілігі сондай дәрежеде адам ауыстыруы керек.

- Орнатқан кезде ток кабелін шамадан

тыс немесе қауіпті түрде майыстыруға немесе туралауға болмайды. Басқару элементтерін өзгертуге болмайды.

 • Қайта пайдалану мүмкін болуы үшін, орама материалдарын жергілікті заңдарды сақтай отырып тастаңыз.

- Ыдыс жуу машинасын тек мақсатына сәйкес түрде қолдану қажет.

• Құрылғыны су желісіне жаңа құбыршекпен жалғау керек. Ескі құбыршектерді қайта қолдануға болмайды.

- Орын параметрлерінің ең көп саны өнім парағында көрсетілген.



ҚОРШАҒАН ОРТАНЫ ҚОРҒАУ

• Бұл құрылғы қайта өнделетін немесе қайта қолдануға болатын материалдардан жасалған. Тастаған кезде, жергілікті қоқыс тастау ережелерін ұстану қажет. Қайта қолдану мүмкін болмасын деп, тастар алдында ток кабелін қиып тастаңыз.

- Осы өнімді қолдану және қайта өңдеу туралы толық ақпарат алу үшін, бөлек қоқыс жинаумен айналысатын жергілікті органдарға немесе құрылғыны сатқан дүкенге хабарласыңыз.

ОРАМАНЫ ТАСТАУ

 • Қайта өңдеу таңбасы көрсеткендей, ораманың 100% қайта өңдеу мүмкін.

Ораманың әр түрлі бөліктері қоршаған ортаға шашып жайылып, жергілік органдардың ережелеріне сәйкес тасталуы керек.



• Электр және электроникалық құралдардың қалдықтарына (WEEE)

қатысты 2012/19/EU Еуропа директивасына сәйкес үй құрылғылары әдеттегі қалалық тұрмыстық қалдық айналымына қосылып тасталмауы тиіс. Пайдаланылған құрылғылар ішіндегі материалдарын қайта пайдалану және өңдеу құнын оңтайландыру үшін бөлек жиналуы керек. Сөйтіп қоршаған орта мен халық денсаулығына тиюі мүмкін зиянның алдын алуға да болады. Барлық өнімдердегі сызылған қоқыс жәшігінің таңбасы өнім иелерінің бөлектелген қоқыс жинауға қатысты міндетін еске салады. Тұрмыстық құрылғыларды тиісті түрде қоқысқа тастау туралы қосымша ақпарат алу үшін, құрылғы иелері тиісті органға немесе жергілікті құрылғы сатушысына хабарласа алады.

INSTRUCȚIUNI DE SIGURANȚĂ IMPORTANTE

 Citiți cu atenție instrucțiunile înainte de utilizare, întrucât acestea cuprind informații importante referitoare la instalarea, utilizarea și întreținerea produsului în condiții de siguranță. Păstrați acest manual de instrucțiuni într-un loc sigur pentru consultare ulterioară. În cazul în care aparatul este vândut, oferit cadou sau mutat, asigurați-vă că manualul este oferit împreună cu mașina de spălat vase.

Scoateți aparatul din ambalaj și asigurați-vă că acesta nu a fost deteriorat în timpul transportului. În cazul în care aparatul a fost deteriorat, contactați comerciantul și amânați pentru moment procesul de instalare.

 **Atunci când utilizați mașina de spălat, urmați măsurile de precauție descrise mai jos:**

- Aparatul trebuie utilizat pentru spălarea veselei de uz casnic, în conformitate cu instrucțiunile prezente în acest manual.
- Acest aparat poate fi utilizat de către copiii cu vârsta de peste 8 ani și de către persoanele cu deficiențe fizice, senzoriale sau psihice sau care sunt lipsite de experiență și nu dețin cunoștințe de utilizare, dacă aceste persoane au fost supravegheate și instruite cu privire la utilizarea aparatului în condiții de siguranță și dacă înțeleg riscurile implicate. Nu permiteți copiilor să se joace cu aparatul.
- Operațiile de curățare și de întreținere nu vor fi efectuate de către copii fără supravegherea unui adult.
- Aparatul nu trebuie instalat în aer liber, nici chiar în zonele acoperite. Nu expuneți mașina la intemperii și furtuni, acest lucru fiind extrem de periculos.
- Nu depozitați materiale inflamabile în apropierea aparatului.
- Apa prezentă în aparat nu este potabilă.
- Nu turnați solvenți în interiorul aparatului: există pericol de explozie!
- Nu lăsați ușa în poziția deschisă, întrucât există pericolul să vă împiedicați.
- Nu rezemați obiecte pe ușa deschisă și nu vă sprijiniți sau nu vă așezați pe aceasta, întrucât există pericolul ca aparatul să se răstoarne.
- Ușa aparatului poate susține doar greutatea raftului încărcat cu vase atunci când acesta este retras.
- La finalul fiecărui ciclu de spălare și înainte să curățați aparatul în vederea efectuării lucrărilor de întreținere, închideți robinetul de alimentare cu apă și scoateți ștecherul din priza electrică. De asemenea, deconectați aparatul de la

- rețeaua electrică în cazul oricărei defecțiuni.
- Reparațiile și modificările tehnice trebuie efectuate exclusiv de către un tehnician calificat.
- Atunci când deconectați aparatul, scoateți întotdeauna ștecherul din priza electrică. Nu trageți de cablu.
-  Pentru a evita zgârieturile, folosiți mănuși speciale atunci când asamblați aparatul.
- În timpul utilizării, aveți grijă să limitați accesul la masca din spatele aparatului, apropiind dispozitivul de un perete sau de marginea mobilierului.
- Nu lăsați materialele de ambalare la îndemâna copiilor, întrucât acestea nu trebuie folosite ca o jucărie.
- Nu permiteți copiilor să se joace cu aparatul.
- Nu lăsați detergentul, agentul de clătire și sarea la îndemâna copiilor.
- Aparatul este conceput doar pentru uz casnic.
- Aparatul nu trebuie utilizat decât după finalizarea etapei de instalare.

INSTRUCȚIUNI PRIVIND LEGAREA LA PĂMÂNT

- Acest aparat trebuie să fie legat la pământ. În cazul unei defecțiuni sau avarii, legarea la pământ va reduce pericolul de electrocutare prin furnizarea unei căi de rezistență minimă a curentului electric. Acest aparat este dotat cu un cablu care prezintă un conductor de legare la pământ a echipamentului și un ștecher cu legare la pământ.
- Ștecherul trebuie introdus într-o priză adecvată, legată la pământ și care a fost montată în conformitate cu reglementările locale.
- Nu folosiți prelungitoare, adaptoare și mufe de conversie pentru a conecta aparatul la priză.
-  Conectarea necorespunzătoare a conductorului de legare la pământ a echipamentului poate avea provoca un pericol de electrocutare.
- Dacă aveți îndoieli că aparatul nu este legat la pământ în mod corespunzător, consultați un electrician calificat sau un reprezentant service. Nu aduceți modificări ștecherului furnizat împreună cu aparatul dacă acesta nu se potrivește cu modelul prizei. Montați o priză adecvată folosind serviciile unui electrician calificat.

UTILIZAREA CORESPUNZĂTOARE

- După instalare, asigurați-vă că puteți deconecta aparatul cu ușurință (ștecher principal).
 - Atunci când introduceți obiecte pentru a fi spălate:
- 1 - Identificați obiectele ascuțite pentru ca acestea

să nu deterioreze garnitura ușii;

2 - AVERTISMENT: Cuțitele și alte ustensile cu vârf ascuțit trebuie introduse în coșul pentru tacâmuri cu vârful/lamele îndreptate în jos sau așezate în poziție orizontală cu capătul ascuțit la distanță de partea frontală a aparatului.

- Folosiți numai detergenți și aditivi de clătire pentru mașina automată de spălat vase.

- AVERTISMENT:** Anumiți detergenți pentru mașina de spălat vase conțin substanțe foarte alcaline. Acestea pot fi extrem de periculoase dacă sunt ingerate. Evitați contactul cu pielea și ochii și nu lăsați copiii în apropierea mașinii de spălat atunci când ușa este deschisă. După finalizarea ciclului de spălare, verificați dacă recipientul pentru detergent este gol.

-  În cazul în care cablul de alimentare este deteriorat, acesta trebuie înlocuit de către producător, agentul de service al acestuia sau o altă persoană calificată pentru evitarea oricăror pericole.

- În timpul instalării, sursa de alimentare cu energie electrică nu trebuie să fie îndoită sau aplatizată excesiv. Nu umblați la comenzi.

-  Pentru a elimina materialele de ambalare, respectați legislația locală privind reutilizarea ambalajelor.

- Utilizați mașina de spălat doar pentru scopul pentru care a fost concepută.

- Aparatul trebuie conectat la rețeaua de apă folosind furtunuri noi. Nu refolosiți furtunurile vechi.

- Numărul maxim de tacâmuri este indicat în fișa produsului.



PROTECȚIA MEDIULUI

- Acest aparat este fabricat din materiale reciclabile sau refolosibile. Eliminarea trebuie efectuată în conformitate cu reglementările locale privind eliminarea deșeurilor. Înainte să eliminați aparatul, tăiați cablul de alimentare pentru a vă asigura că aparatul nu va fi refolosit.

- Pentru informații detaliate referitoare la reciclarea acestui produs, contactați autoritățile locale responsabile de colectarea separată a deșeurilor sau magazinul de la care ați achiziționat aparatul.



ELIMINAREA AMBALAJULUI

- Ambalajul poate fi reciclat în procent de 100 %, fapt confirmat prin simbolul de reciclare. Nu împrăștiati în mediul înconjurător diferitele părți ale ambalajului, ci eliminați-le în conformitate cu reglementările autorităților locale.



- Directiva europeană 2012/19/UE privind

deșeurile de echipamente electrice și electronice (DEEE) prevede că aparatele electrocasnice nu trebuie eliminate folosind ciclul de colectare a deșeurilor normale și solide din mediul urban. Aparatele scoase din uz trebuie colectate separat cu scopul de a optimiza costurile de reutilizare și reciclare a materialelor din interiorul mașinii, împiedicând în același timp degradarea mediului și a sănătății cetățenilor. Simbolul pubelei cu roți barată cu două linii în forma de X prezintă pe toate produsele reamintește proprietarilor de obligațiile care le revin în ceea ce privește colectarea separată a deșeurilor. Pentru informații suplimentare referitoare la eliminarea corectă a aparatelor electrocasnice, proprietarii acestora pot contacta autoritățile publice în cauză sau reprezentantul local al firmei fabricante.

FR INFORMATIONS DE SÉCURITÉ IMPORTANTES

 Lire attentivement les consignes avant toute utilisation. Elles contiennent des informations importantes pour une installation, une utilisation et un entretien en toute sécurité. Conserver ce manuel en lieu sûr pour une consultation future. Si l'appareil est vendu, donné ou déplacé, le manuel devra l'accompagner.

Déballer complètement l'appareil et vérifiez si le transport ne l'a pas endommagé. Le cas échéant, contacter le revendeur et interrompre l'installation.

Pour utiliser le lave-vaisselle, suivre les précautions suivantes :

- L'appareil doit être utilisé pour le lavage de la vaisselle domestique conformément aux consignes figurant dans ce manuel.

- L'appareil peut être utilisé par des enfants de plus de 8 ans et des personnes présentant des capacités physiques, sensorielles ou mentales limitées, voire dépourvues de l'expérience et des connaissances nécessaires, sous surveillance et après avoir reçu les instructions nécessaires quant à l'utilisation de l'appareil en toute sécurité. Une compréhension des risques est également nécessaire. Les enfants ne sont pas autorisés à jouer avec l'appareil.

- Les enfants ne sont pas autorisés à nettoyer ni effectuer l'entretien de l'appareil sans surveillance.

- Ne pas installer l'appareil à l'extérieur, même dans un endroit protégé. Il est extrêmement dangereux de l'exposer à la pluie et aux orages.

- Ne pas conserver de matériaux inflammables à proximité de l'appareil.
- L'eau dans l'appareil n'est pas potable.
- Ne pas utiliser de solvants dans l'appareil : risque d'explosion !
- Ne pas laisser la porte ouverte, car elle présente un danger de trébuchement.
- Ne rien poser sur la porte ouverte. Ne pas s'asseoir ni monter sur la porte car la machine pourrait basculer.
- Ouverte, la porte de la machine ne peut supporter que le poids du tiroir rempli.
- Le robinet d'alimentation en eau doit être fermé et la fiche enlevée de la prise électrique au terme de chaque cycle et avant le nettoyage de l'appareil en vue des travaux d'entretien. Débrancher également en cas de dysfonctionnement.
- Seul un technicien qualifié est apte à effectuer les réparations et les modifications techniques.
- Pour débrancher l'appareil, toujours extraire la fiche de la prise principale. Ne pas tirer sur le câble.
-  Pour éviter tout risque de coupure, l'utilisation de gants spéciaux est nécessaire pour l'assemblage de l'appareil.
- Pendant l'utilisation, l'accès à la paroi arrière doit être limité de façon durable, en rapprochant par exemple la machine du mur ou d'un meuble.
- Conserver les matériaux d'emballage hors de portée des enfants. Les emballages ne sont pas des jouets.
- Les enfants ne sont pas autorisés à jouer avec l'appareil.
- Ranger les produits de nettoyage, de rinçage et le sel hors de portée des enfants.
- La machine est conçue pour un usage domestique exclusivement.
- L'appareil ne peut pas être utilisé avant que l'installation ait été menée à terme.

CONSIGNES DE MISE À LA TERRE

- Cet appareil doit être mis à la terre. En cas de dysfonctionnement ou de panne, une prise de terre réduit le risque d'électrocution en permettant au courant électrique de suivre un chemin de moindre résistance. Cet appareil est doté d'un cordon comportant un conducteur de terre et d'une fiche de mise à la terre.
- La fiche doit être branchée sur une prise de courant compatible, installée et mise à la terre conformément aux codes et réglementations en vigueur dans le pays.
- Éviter les allonges et les adaptateurs pour relier la machine à la prise.

-  Un mauvais branchement du conducteur de terre de l'appareil peut entraîner un risque d'électrocution.
- En cas de doute, consulter un électricien qualifié ou un préposé du service pour s'assurer que l'appareil est correctement mis à la terre. Ne pas modifier la fiche fournie avec l'appareil si elle n'est pas compatible avec la prise de courant. Demander à un électricien qualifié d'installer une prise adaptée.

UTILISATION APPROPRIÉE

- L'accès à la prise principale doit être assuré au terme de l'installation afin de pouvoir débrancher la machine le cas échéant.
- Pour charger l'appareil:
 - 1 - Placer les objets coupants de sorte à ne pas endommager le joint de la porte.
 - 2 - **AVERTISSEMENT:** Les couteaux et les autres utensiles présentant des pointes coupantes doivent être placés dans le panier à couverts. Les pointes et lames doivent être orientées vers le bas ou placées à l'horizontale. La partie coupante doit être tournée vers l'arrière de la machine.
- Utiliser uniquement des produits de lavage et de rinçage pour lave-vaisselle automatique.
- **AVERTISSEMENT:** Certains produits de lavage pour lave-vaisselle sont très alcalins. Ils peuvent s'avérer extrêmement dangereux en cas d'ingestion. Éviter tout contact avec la peau et les yeux et tenir les enfants à l'écart de l'appareil lorsque la porte est ouverte. Vérifier que le bac de produit de lavage est vide une fois le cycle de lavage achevé.
-  Si le cordon d'alimentation est endommagé, il doit être remplacé par le fabricant, son agent d'entretien ou une personne aux qualifications identiques pour éviter tout danger.
- Pendant l'installation, l'alimentation électrique ne doit pas subir des déformations ou un aplatissement excessifs ou dangereux. Ne pas altérer les commandes.
-  Pour éliminer les matériaux d'emballage, respecter la législation locale en termes de recyclage.
- Utiliser l'appareil uniquement pour l'usage auquel il est destiné.
- La machine doit être reliée à une alimentation d'eau à l'aide de tuyaux neufs. Les tuyaux usagés doivent être évités.
- Le nombre maximal de couverts pour lequel la machine est prévue figure dans la fiche produit.



PROTECTION DE L'ENVIRONNEMENT

- La machine a été fabriquée à partir de matériaux recyclables ou réutilisables. La mise au rebut doit être réalisée conformément à la législation locale en la matière. Avant la mise au rebut, veillez à couper le cordon d'alimentation pour éviter toute réutilisation de l'appareil.
- Pour de plus amples informations sur la prise en charge et le recyclage de ce produit, contactez les autorités locales compétentes en termes de tri sélectif ou votre revendeur.



MISE AU REBUT DE L'EMBALLAGE

- L'emballage peut être intégralement recyclé, comme l'indique le symbole Recyclable. Les différentes parties de l'emballage ne doivent pas être dispersées dans la nature, mais mise au rebut conformément à la législation locale.
- La Directive européenne 2012/19/EU relative aux déchets d'équipements électriques et électroniques (DEEE) stipule que les appareils domestiques doivent faire l'objet d'une collecte séparée de celle des déchets domestiques. Les appareils en fin de vie doivent être collectés séparément afin d'optimiser le coût de réutilisation et de recyclage des matériaux composant la machine tout en évitant les effets néfastes pour l'atmosphère et la santé publique. Le symbole représentant une poubelle sur roues barrée d'une croix rappelle aux utilisateurs leurs obligations en termes de tri sélectif. Pour plus d'informations quant à la mise au rebut correcte des appareils domestiques, les propriétaires sont invités à prendre contact avec les autorités publiques compétentes ou leur revendeur.

DE

WICHTIGE SICHERHEITSINFORMATIONEN

 Lesen Sie die Anweisungen vor dem Gebrauch sorgfältig durch, sie enthalten wichtige Informationen für eine sichere Installation, Verwendung und Wartung des Produkts. Verwahren Sie diese Anleitung an einem sicheren Ort auf, um später darauf zurückgreifen zu können. Wenn das Gerät verkauft, weggegeben oder an einen anderen Ort gebracht wird, muss die Anleitung dem Gerät immer beiliegen.

Entfernen Sie alles Verpackungsmaterial vom Gerät und achten Sie darauf, dass es während des Transports nicht beschädigt wird. Wenn es beschädigt wurde, kontaktieren Sie den Händler und fahren Sie nicht mit der Installation fort.



Beachten Sie beim Einsatz des Geschirrspülers folgende Vorsichtsmaßnahmen:

- Das Gerät darf nur zum Spülen von Geschirr in Privathaushalten unter Beachtung der Anweisungen in dieser Gebrauchsanleitung verwendet werden.
- Dieses Gerät darf von Kindern ab 8 Jahren und von Personen mit eingeschränkten körperlichen, sensorischen oder geistigen Fähigkeiten oder ohne Erfahrungen bzw. Kenntnisse benutzt werden, wenn sie beaufsichtigt werden oder die notwendigen Anweisungen für einen sicheren Gebrauch des Geräts erhalten und die damit verbundenen Gefahren verstanden haben. Kinder dürfen nicht mit dem Gerät spielen.
- Reinigungs- und Wartungsarbeiten sollten nicht von Kindern ohne Aufsicht durchgeführt werden.
- Das Gerät darf nicht im Freien, auch nicht in überdachten Bereichen, aufgestellt werden. Es ist extrem gefährlich, wenn die Maschine Regen oder Unwettern ausgesetzt ist.
- Lagern Sie keinen brennbaren Materialien in der Nähe des Geräts.
- Das Wasser im Gerät ist kein Trinkwasser.
- Verwenden Sie keine Lösemittel im Inneren des Geräts: Explosionsgefahr!
- Die Tür sollte nicht aufstehen, da sie eine Stolperfalle darstellen könnte.
- Stellen Sie keine Gegenstände auf der geöffneten Tür ab und setzen oder stellen Sie sich nicht darauf, da das Gerät nach vorne kippen könnte.
- Die geöffnete Gerätetür kann nur das Gewicht des beladenen Geschirrkorb tragen.
- Der Wasserzufuhrhahn muss nach jedem Spülzyklus und vor der Reinigung des Geräts geschlossen sein und der Stecker aus der Steckdose gezogen werden. Trennen Sie es auch bei Betriebsstörungen jeder Art vom Stromnetz.
- Reparaturen und technische Änderungen dürfen nur von qualifizierten Technikern ausgeführt werden.
- Ziehen Sie immer den Stecker aus der Steckdose, wenn Sie das Gerät vom Stromnetz trennen wollen. Ziehen Sie nicht am Kabel.
-  Um Verletzungen zu vermeiden, tragen Sie Spezialhandschuhe während der Installation des Geräts.
- Während des Gebrauchs muss der Zugang zur Geräterückseite auf geeignete Weise begrenzt werden, z.B. indem das Gerät an eine Wand gestellt oder mit einem Paneel verkleidet wird.
- Lagern Sie Verpackungsmaterial außerhalb der Reichweite von Kindern, es darf nicht als Spielzeug verwendet werden.
- Kinder dürfen nicht mit dem Gerät spielen.
- Bewahren Sie Reinigungsmittel, Klarspüler

und Salz außerhalb der Reichweite von Kindern auf.

- Das Gerät ist nur für den privaten Gebrauch ausgelegt.
- Das Gerät darf erst in Betrieb genommen werden, wenn der Installationsprozess vollständig beendet wurde.

ANWEISUNGEN ZUR ERDUNG

- Dieses Gerät muss geerdet werden. Im Falle einer Fehlfunktion oder eines Ausfalls vermindert die Erdung das Risiko eines Stromschlags, indem sie dem Strom den Weg des geringsten Widerstandes bietet. Dieses Gerät ist mit einem Kabel mit einer Erdungsleitung und einem Erdungsstecker ausgestattet.
- Der Stecker muss mit einer Steckdose verbunden werden, die in Übereinstimmung mit allen örtlichen Bestimmungen und Vorschriften installiert und geerdet ist.
- Es dürfen keine Verlängerungskabel oder Adapter verwendet werden, um das Gerät an die Stromversorgung anzuschließen.



 • Unsachgemäßes Anschließen der Erdungsvorrichtung birgt das Risiko eines Stromschlags.

- Lassen Sie im Zweifelsfall einen qualifizierten Elektriker oder Servicepartner überprüfen, ob das Gerät ordnungsgemäß geerdet ist. Nehmen Sie keine Änderungen an dem mitgelieferten Stecker des Geräts vor, wenn dieser nicht in die Steckdose passt. Lassen Sie eine passende Steckdose von einem qualifizierten Elektriker installieren.

ORDNUNGSGEMÄSSER GEBRAUCH

- Nach der Installation muss sichergestellt sein, dass die Trennung des Geräts von Stromnetz (Hauptstecker) gut erreichbar ist.
- Beim Einräumen des Geschirrs:
 - 1 - Platzieren Sie scharfe Gegenstände so, dass Sie die Türdichtung nicht beschädigen;
 - 2 - **WARNUNG:** Messer und andere scharfe Gegenstände müssen mit der Spitze/Klinge nach unten in den Besteckkorb oder horizontal mit der scharfen Seite von der Gerätevorderseite abgewendet eingelegt werden.
- Benutzen Sie nur Spülmittel und Klarspüler, die für Geschirrspülmaschinen geeignet sind.
- **ACHTUNG:** Manche Geschirrspülmittel sind stark alkalisch. Sie können extrem gefährlich sein, wenn sie verschluckt werden. Verhindern Sie den Kontakt mit der Haut und den Augen und halten Sie Kinder vom Geschirrspüler fern, wenn die Tür offen steht. Überprüfen Sie, ob der Spülmittelbehälter nach dem Ende des

Spülvorgangs leer ist.

-  Wenn das Stromkabel beschädigt ist, muss es vom Hersteller oder einem Servicepartner oder einer entsprechend qualifizierten Person ausgetauscht werden, um Gefahren zu vermeiden.
- Während der Installation darf das Stromversorgungskabel nicht stark geknickt oder gequetscht werden. Manipulieren Sie nicht die Steuerung.
-  Entsorgen Sie das Verpackungsmaterial gemäß den örtlichen Bestimmungen, dass es recycelt werden kann.
- Benutzen Sie den Geschirrspüler nur für den vorgesehenen Verwendungszweck.
- Das Gerät muss mit neuen Schläuchen an die Wasserleitung angeschlossen werden. Das alte Schlauchset darf nicht wiederverwendet werden.
- Die maximale Anzahl von Gedecken ist im Produktdatenblatt angegeben.

UMWELTSCHUTZ

- Dieses Gerät wurde aus recycel- und wiederverwertbaren Materialien hergestellt. Die Entsorgung muss gemäß den örtlichen Abfallentsorgungsvorschriften erfolgen. Schneiden Sie vor der Entsorgung die Stromkabel ab, damit das Gerät nicht mehr in Betrieb genommen werden kann.
- Um genauere Informationen über die Bedienung und das Recycling des Produkts zu erhalten, kontaktieren Sie die örtlichen, für die Abfallentsorgung zuständigen Behörden oder das Geschäft, wo Sie das Gerät gekauft haben.

ENTSORGUNG DER VERPACKUNG

-  Wie das Recycling-Symbol anzeigt, kann die Verpackung zu 100 % recycelt werden. Die einzelnen Teile der Verpackung dürfen nicht in der Umwelt abgeladen werden, sondern müssen entsprechend den örtlichen Bestimmungen entsorgt werden.

-  Die europäische Richtlinie 2012/19/EU über Elektro- und Elektronik-Altgeräte (WEEE) schreibt vor, dass Haushaltsgeräte nicht im normalen Hausmüll entsorgt werden dürfen. Altgeräte müssen separat gesammelt werden, um die Wiederverwertung und das Recycling der im Gerät enthaltenen Materialien zu optimieren und potentiellen Schaden für Umwelt und die öffentliche Gesundheit zu vermeiden. Das Symbol der durchgestrichenen Mülltonne auf allen Produkten erinnert den Verbraucher an seine Pflichten in Bezug auf die getrennte Abfallentsorgung. Für weitere Informationen zur korrekten Entsorgung von

Haushaltsgeräten kontaktieren Sie die zuständige Behörde oder den lokalen Händler.

NL BELANGRIJKE VEILIGHEIDSINSTRUCTIES

⚠ Lees deze instructies zorgvuldig door voor u het apparaat gebruikt. Ze bevatten belangrijke informatie betreffende een veilige installatie, veilig gebruik en onderhoud. Bewaar deze handleiding op een veilige plek voor toekomstige raadpleging. Indien u het apparaat verkoopt, weggeeft of verplaatst, dient u de handleiding bij het apparaat te bewaren.

Haal het apparaat uit de verpakking en controleer of het niet tijdens het transport is beschadigd. Indien het beschadigd is dient u contact op te nemen met de verkoper. Begin het installatieproces onder geen beding.

⚠ U dient de volgende voorzorgsmaatregelen te handhaven wanneer u uw vaatwasser gebruikt:

- Het apparaat dient te worden gebruikt om huishoudelijke vaat in te wassen, in navolging van de instructies in deze handleiding.
- Dit apparaat mag door kinderen van 8 jaar en ouder en personen met een beperkt fysiek, sensorisch, of mentaal vermogen of mensen die geen ervaring of kennis bezitten alleen worden bediend mits zij onder supervisie staan of instructies ontvangen van iemand die weet hoe het apparaat op een veilige manier moet worden gebruikt en begrijpt wat de betreffende gevaren zouden kunnen zijn. Kinderen mogen niet met het apparaat spelen.
- Kinderen zonder supervisie mogen het apparaat niet reinigen of onderhoud uitvoeren.
- Het apparaat mag niet buitenshuis worden geïnstalleerd, zelfs niet in overdekte toestand. Het is bijzonder gevaarlijk het apparaat bloot te laten staan aan regen en storm.
- Bewaar geen ontvlambaar materiaal dichtbij het apparaat.
- Het water in het apparaat is niet drinkbaar.
- Gebruik geen oplosmiddelen in het apparaat; ontploffingsgevaar!
- U mag de deur nooit open laten staan, aangezien u eroverheen zou kunnen struikelen.
- Plaats geen voorwerpen op de open deur en ga er niet op staan of zitten. Het apparaat zou voorover kunnen vallen.
- Het open apparaat kan alleen het gewicht dragen van het gevulde rek, als dit wordt uitgetrokken.
- Aan het einde van elke cyclus, voor u

het apparaat reinigt, en als u onderhoud uitvoert, moet u de waterkraan dichtdraaien en de stekker uit het stopcontact halen. Schakel los van de elektriciteit indien het apparaat niet goed functioneert.

- Reparaties en technische wijzigingen mogen uitsluitend worden uitgevoerd door een gekwalificeerde technicus.
- Als u het apparaat loskoppelt van de elektriciteit dient u dit altijd te doen door de stekker uit het stopcontact te halen. Trek niet aan de kabel.
-  Om gevaar voor snijwonden te voorkomen dient u speciale handschoenen te gebruiken tijdens het monteren van het apparaat.
- Tijdens het gebruik dient de toegang tot de wand aan de achterzijde zoveel mogelijk worden beperkt, bijvoorbeeld door het apparaat tegen de muur of een meubelstuk aan te duwen.
- Houd kinderen vervaar van verpakkingsmaterialen verwijderd. Verpakkingsmateriaal mag niet als speelgoed worden gebruikt.
- Kinderen mogen niet met het apparaat spelen.
- Bewaar vaatwasmiddel, glansspoelmiddel en onthardingszout buiten bereik van kinderen.
- Dit apparaat is alleen geschikt voor huishoudelijk gebruik.
- Dit apparaat mag niet worden gebruikt totdat het installatieproces is voltooid.

⚡ AARDINGSINSTRUCTIES

- Dit apparaat moet worden geaard. In het geval van een verkeerde werking of defect, zal de aarding het risico van een elektrische schok beperken, door te zorgen voor een weg van de minste weerstand van de elektrische stroom. Dit apparaat beschikt over een kabel waarin een geleider zit voor de aarding van het apparaat en een geaarde stekker.
- De stekker moet in een geschikt stopcontact worden gestoken, dat is geïnstalleerd en geaard volgens alle lokale normen en wetgevingen.
- U mag geen verlengsnoeren, verloopstekkers of adapters gebruiken om het apparaat op de elektriciteit aan te sluiten.
-  Een verkeerde aansluiting van de geleider van het aardingssysteem kan een elektrische schok als gevolg hebben.
- Controleer via een gekwalificeerde elektricien of de technische dienst als u twijfels heeft over de aarding van het apparaat. Breng geen wijzigingen aan op de bijgeleverde stekker indien deze niet geschikt is voor uw stopcontact. Laat een gekwalificeerde elektricien een geschikt stopcontact installeren.

JUIST GEBRUIK

- Er moet na de installatie een toegang worden verzekerd tot de uitschakeling van het apparaat (hoofdstekker).
- Bij het laden van te wassen vaat:
 - 1 - Plaats scherpe voorwerpen zo dat ze de deurafdichting niet kunnen beschadigen.
 - 2 - **WAARSCHUWING:** Messen en ander werkgerei met een scherpe punt moeten in de bestekkorf worden geplaatst met de punten/bladen naar beneden toe of in een horizontale stand met de scherpe zijde naar de achterzijde van het apparaat toe gericht.
- Gebruik alleen vaatwasmiddelen en glansspoelmiddelen geschikt voor een automatische vaatwasser.
- **WAARSCHUWING:** Enkele vaatwasmiddelen zijn erg alkalisch. Ze kunnen bijzonder gevaarlijk zijn als ze worden doorgeslikt. Vermijd contact met huid en ogen en houd kinderen weg van de vaatwasser als de deur open is. Controleer of het vaatwasmiddelbakje leeg is na de wascyclus.

 • Als de voedingskabel beschadigd is, moet deze worden vervangen door de fabrikant of door de servicedienst, of een vergelijkbare gekwalificeerde technicus, zodat gevaarlijke situaties worden voorkomen.

- Tijdens de installatie moet de stroomtoevoer niet gevaarlijk of uitzonderlijk gebogen of afgeplat zijn. Knoei niet met de bedieningsknoppen.

 • Om het verpakkingsmateriaal te verwijderen moet u de lokale normen opvolgen, zodat verpakkingen kunnen worden hergebruikt.

- Gebruik de vaatwasser alleen voor zijn bedoelde functie.
- Het apparaat moet worden aangesloten op het waternet via een nieuwe slangenset. Oude slangensets dienen niet te worden hergebruikt.
- Het maximum aantal couverts staat aangegeven op het productblad.



MILIEUBESCHERMING

- Dit apparaat is vervaardigd uit materiaal dat kan worden hergebruikt. Afvalverwijdering moet plaatsvinden volgens de normen van de lokale gemeentereinigingsdienst. Voor u het apparaat weggooit dient u de voedingskabel af te snijden zodat het apparaat niet kan worden hergebruikt.
- Voor meer gedetailleerde informatie betreffende verwijderen en hergebruiken van dit apparaat dient u uw lokale reinigingsdienst te contacteren die zich bezig houdt met de gescheiden afvalverzameling,

of de winkel waar u het apparaat gekocht heeft.

VERWIJDEREN VAN DE VERPAKKING

 • De verpakking kan 100% worden hergebruikt, zoals aangegeven door het recycling symbool. De verschillende delen van de verpakking mogen niet in de omgeving worden gegooid, maar moeten worden verwijderd volgens de normen van de lokale reinigingsdienst.

 • De Europese richtlijn 2012/19/EU betreffende afgedankte elektrische en elektronische apparatuur (AEEA) zegt dat huishoudapparaten niet met het normale huisvuil mogen worden meegegeven. Kapotte apparaten moeten apart worden opgehaald zodat de kosten voor hergebruik en recyclen van de materialen ervan kunnen worden geoptimaliseerd, terwijl tegelijkertijd schade aan atmosfeer en volksgezondheid worden voorkomen. Het symbool van de prullenbak met een kruis erdoorheen dat op alle apparaten terug te vinden is herinnert de eigenaren ervan dat de apparaten gescheiden dienen te worden ingezameld. Veer verdere informatie betreffende het juiste verwijderen van huishoudelijke apparatuur kunnen eigenaren de betreffende reinigingsdienst contacteren of de lokale verkoper van huishoudelijke apparatuur.

RO Fișa produsului

Fișa produsului	
Marca	WHIRLPOOL
Identificator model furnizor	ADP 422
Capacitate nominală în număr de setări standard (1)	10
Clasa de eficiență energetică pe o scară de la A+++ (consum redus) la D (consum ridicat)	A++
Consumul de energie anual exprimat în kWh (2)	211
Consumul de energie la programul de spălare standard exprimat în kWh	0.74
Consumul de energie în modul off (oprit) exprimat în W	0.5
Consumul de energie în modul left-on (rămas în funcțiune) exprimat în W	5.0
Consumul de apă anual exprimat în litri (3)	2520
Clasa de eficiență la centrifugare pe o scară de la G (eficiență minimă) la A (eficiență maximă)	A
Durata programului de spălare rufe standard exprimată în minute.	190
Durata modului left-on (rămas în funcțiune) exprimată în minute	12
Nivelul de zgomot exprimat în dB(A) re 1 pW	45
Model încorporat	Nu
1) Informațiile de pe etichetă și din fișa produsului fac referire la ciclul de spălare standard, acest program este adecvat pentru spălarea veselei cu grad de murdărie normal și este programul cel mai eficient din punct de vedere al consumului combinat de energie și apă. Ciclul de spălare standard corespunde ciclului Eco.	
2) Pe baza programelor cu 280 de cicluri de spălare standard cu apă rece și și a consumului modurilor cu consum redus. Consumul real de energie va depinde de modul în care este utilizat aparatul.	
3) Pe baza programelor cu 280 de cicluri de spălare. Consumul real de apă va depinde de modul în care este utilizat aparatul.	

FR Fiche de produit

Fiche de produit	
Marque	WHIRLPOOL
Modèle	ADP 422
Capacité nominale dans un environnement standard (1)	10
Classe énergétique sur une échelle de A+++ (faible consommation) à D (consommation élevée)	A++
Consommation d'énergie par année en kWh (2)	211
Consommation d'énergie du cycle de lavage standard en kWh	0.74
Consommation d'énergie en mode "off" en W	0.5
Consommation d'énergie en mode "on" en W	5.0
Consommation d'eau par an en litres (3)	2520
Classe d'efficacité du séchage sur une échelle de G (efficacité minimum) à A (efficacité maximum)	A
Durée du programme pour un cycle de lavage standard en minutes	190
Durée du mode "on" en minutes	12
Émissions acoustiques dans l'air, exprimées en dB(A) re 1 pW	45
Encastrable	Non
NOTES	
1) Les informations sur l'étiquette et sur la fiche se rapportent au cycle de lavage standard. Ce programme convient pour laver une vaisselle normalement sale, et il s'agit des programmes les plus efficaces en termes de consommation combinée d'eau et d'énergie. Le cycle de lavage standard correspond au cycle éco.	
2) Sur la base de 280 cycles de lavage standard avec une alimentation en eau froide et une consommation en modes à faible puissance. La consommation réelle d'énergie dépend des conditions d'utilisation de l'appareil	
3) Sur la base de 280 cycles de lavage standard. La consommation réelle d'énergie dépend des conditions d'utilisation de l'appareil.	

DE Datenblatt

Datenblatt	
Marke	WHIRLPOOL
Modell	ADP 422
Nennkapazität in Standardgedecken für den Standardreinigungszyklus (1)	10
Energieeffizienzklasse (A+++ niedriger Verbrauch) bis D (hoher Verbrauch)	A++
Energieverbrauch pro Jahr in kWh (2)	211
Energieverbrauch Standardreinigungszyklus in kWh	0.74
Gewichtete Leistungsaufnahme im Aus-Zustand in W	0.5
Gewichtete Leistungsaufnahme im unausgeschalteten Zustand in W	5.0
Wasserverbrauch pro Jahr in Liter (3)	2520
Trocknungseffizienzklasse (A höchste Effizienz) bis G (geringste Effizienz)	A
Programmdauer des Standardreinigungszyklus in Minuten	190
Dauer des unausgeschalteten Zustands nach Programmende	12
Luftschallemissionen dB(A) re 1pW	45
Einbaugerät	Nein
1) Angabe auf Grundlage von 280 Standardreinigungszyklen bei Kaltwasserbefüllung und dem Verbrauch der Betriebsarten mit geringer Leistungsaufnahme. Der tatsächliche Energieverbrauch hängt von der Art der Nutzung des Geräts ab.	
2) Die Angaben beziehen sich auf den Standardreinigungszyklus. Dieses Programm eignet sich zur Reinigung von normal verschmutztem Geschirr und ist am effizientesten in Bezug auf den kombinierten Energie- und Wasserverbrauch. Der Standardreinigungszyklus entspricht dem Eco Zyklus.	
3) Angabe auf Grundlage von 280 Standardreinigungszyklen. Der tatsächliche Energieverbrauch hängt von der Art der Nutzung des Geräts ab.	

NL Productkaart

Productkaart	
Merk	WHIRLPOOL
Model	ADP 422
Beladingscapaciteit in standaard couverts (1)	10
Energie-efficiëntieklasse op een schaal van A+++ (laag gebruik) tot D (hoog gebruik)	A++
Jaarlijks energieverbruik in kWh (2)	211
Energieverbruik van de standaard wascyclus in kWh	0.74
Energieverbruik in de off-modus in W	0.5
Energieverbruik in de aan-modus in W	5.0
Jaarlijks waterverbruik in liters (3)	2520
Droogeffectiviteit op een schaal van G (minimale effectiviteit) tot A (maximale effectiviteit).	A
Tijdsduur van het standaardprogramma in minuten	190
Tijdsduur van de aan-modus in minuten	12
Geluidsniveau in dB(A) re 1 pW	45
Inbouwmodel	Nee
N.B.	
1) De informatie op het energielabel en de productkaart is gebaseerd op de standaardwascyclus. Dit programma is geschikt om normaal vervuild vaatwerk te wassen en is het meest efficiënte programma wat betreft water- en energieverbruik. De standaardwascyclus correspondeert met de Eco-cyclus.	
2) Gebaseerd op 280 standaard wascycli met gebruik van koud water en het energieverbruik in de aan- en uit-modus. Het werkelijke energieverbruik is afhankelijk van de manier waarop het apparaat wordt gebruikt.	
3) Gebaseerd op 280 standaard wascycli. Het werkelijke waterverbruik is afhankelijk van de manier waarop het apparaat wordt gebruikt.	

⚠ Құрылғыны жылжыту керек болса, оны тік ұстаңыз; аса қажет болса, оны артқа қарай еңкейтеуге болады.

Су желісіне қосу

⚠ Орнату үшін су жеткізу жүйесін тек білікті маман орындауы тиіс.

Ең қолайлы түрде орнату үшін судың кіріс және шығыс түтіктерін құрылғының оң немесе сол жағынан өткізуге болады.

Ыдыс жуу машинасы түтіктерді майыстырып немесе басып тұрмағанына көз жеткізіңіз.

Судың кіріс түтігін жалғау

- 3/4" суық не ыстық су қосылатын жерге (ең көбі 60 °C).
- Толығымен тазарғанша суды ағызып қойыңыз.
- Кіріс түтікті орнына мықтап бұрап, шүмекті жабыңыз.

⚠ Кіріс түтігінің ұзындығы жеткіліксіз болса, мамандырылған дүкенге немесе куәландырылған маманға хабарласыңыз («Көмек» бөлімін қараңыз).

⚠ Судың қысымы Техникалық деректер кестесінде көрсетілген мәндер аралығында болуы тиіс — әйтпесе, ыдыс жуу машинасы дұрыс жұмыс істемеуі мүмкін.

⚠ Түтік майыстырылмағанына немесе басылмағанына көз жеткізіңіз.

Судың шығыс түтігін жалғау

Шығыс түтікті диаметрі кем дегенде 2 см су ағызу құбырына жалғаңыз. (A)

Шығыс түтігі қосылған жер еденнен немесе ыдыс жуу машинасы тұрған беттен 40–80 см қашықтықта болуы тиіс.

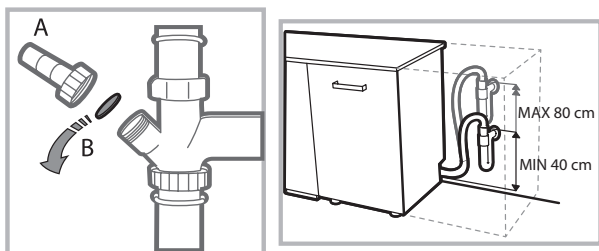

Судың шығыс түтігін шұңғылшаның ағызу түтігіне қоспас бұрын, пластикалық тығынды алып тастаңыз (B).

Су алып кетуден қорғау

Су алып кетуіне жол бермеу үшін, ыдыс жуу машинасы: - қалыпсыз жағдайларда немесе құрылғының ішінен су ағып кеткен кезде су көзін бұғаттайтын арнайы жүйемен жабдықталған.

Сондай-ақ, кейбір үлгілер **New Acqua Stop** деп аталатын қосымша қауіпсіздік құралымен жабдықталған, ол тіпті кіріс түтігінің жыртылып кеткенінде де су алып кетуден қорғайды.

⚡ ЕСКЕРТУ: ҚАУІПТІ КЕРНЕУ!

Судың кіріс түтігін ешбір жағдайда қиюшы болмаңыз, себебі онда ток өтетін электр бөліктер бар.

Токқа жалғау

Айырды розеткаға қоспас бұрын, мына жағдайларға көз жеткізіңіз:

- Розетка **жерге тұйықталған** және ағымдағы ережелерге сәйкес келеді.
- розетка құрылғының ең көп қуатына шыдай алады. Бұл мән есіктің ішкі жағында орналасқан деректер тілімшесінде көрсетілген (*«Құрылғы сипаттамасы» тарауын қараңыз*);
- Ток желісінің кернеуі деректер тілімшесінде көрсетілген мәндер ауқымында жатыр.
- Розетка құрылғының штепсельдік ұшына сәйкес келеді. Олай болмаса, куәландырылған маманды шақыртып, айырды ауыстырыңыз (*«Көмек» бөлімін қараңыз*). Ұзарту кабельдерін немесе бірнеше розетканы қолданбаңыз.

⚠ Құрылғы орнатылғаннан кейін, ток сымы мен розеткаға оңай қол жеткізу мүмкін болуы тиіс.

⚠ Сымды майыстыруға немесе оған қысым салуға болмайды.

⚠ Ток сымы зақымдалса, барлық ықтимал қатерлерден сақтану үшін оны өндіруші немесе оның өкілетті Техникалық көмек көрсету қызметі ауыстыруы керек. (*«Көмек» бөлімін қараңыз*)

⚠ Бұл ережелер орындалмаса, Компания кез келген жағымсыз оқиғаларға жауапты болмайды.

Орналастыру және түзулеу

1. Ыдыс жуу машинасын тегіс әрі қалыпты еденге орналастырыңыз. Еден тегіс болмаса, құрылғының алдыңғы аяқтарын реттеп, оны көлденең қалыпқа жеткізуге болады. Құрылғы дұрыс түзуленсе, ол қалыпты болады және жұмыс істеп тұрған кезде жылжу немесе діріл мен шуыл шығару мүмкіндігі аз болады.

2. Ыдыс жуу машинасын орнына орналастырмас бұрын, есікті ашып, түзілуі мүмкін конденсациядан қорғау үшін желімді мөлдір лентаны ағаш тартпаның астына жабыстырыңыз.

3. Ыдыс жуу машинасының жандары немесе артқы панелі жақындағы шкафтармен немесе қабырғамен тиетіндей түрде орналастырыңыз. Бұл құрылғыны тіпті бір үстелдің үстіңгі тақтайының астына да кіргізуге болады (*Орнату бойынша нұсқаулық парағын қараңыз*).

4. Артқы аяқтың биіктігін реттеу үшін ыдыс жуу машинасының құрылғының алдыңғы жағындағы төменгі орта бөлігінде 8 мм тесігі бар алты бұрышты гайка кілтін (қызыл түсті) бұраңыз. Сағат тілі бағытымен бұрсаңыз биіктік артады, ал сағат тіліне қарсы бағытта бұрсаңыз, биіктік азаяды. (*осы құжаттамада берілген Ендіру нұсқаулығын қараңыз*)

Бірінші жуу циклына қатысты кеңес

Орнатқаннан кейін тартпалардан тығындарды (*бар болса*), жоғарғы тартпада қалған эластикалық элементтерді алып тастаңыз.

Су жұмсартқышының параметрлері

Алғашқы жуу циклын бастамас бұрын су желісінен келетін судың қаттылық деңгейін орнатыңыз. (*«Шаюға көмекші зат және тазаланған тұз» тарауын қараңыз*).

Алдымен су құйылған жұмсартқыш ыдысын салыңыз, одан кейін шамамен 1 кг тұз қосыңыз. Су асып, ағып кетсе, ештеңе етпейді.

Бұл процедура аяқталар-аяқталмас жуу циклын іске қосыңыз.

Ыдыс жуу машиналарына арналып жасалған тұзды ғана қолданыңыз.

Тұз машинаға құйылғаннан кейін, ТҰЗ АЗ индикатор шамы сөнеді.

 Тұз контейнері толтырылмаса, нәтижесінде су жұмсартқышы мен жылыту бөлігі зақымдалуы мүмкін.

Құрылғыда пайдаланушыға пәрмен қолданылғанын білдіруге арналған сигнал/үндер жиыны бар қосу, цикл соңы, т.б.

Басқару тақтасындағы/дисплейдегі таңбалардың/индикатор шамдарының/диодтардың түсі әр түрлі және жыпылықтай немесе тұрақты жарығы болуы мүмкін.

Дисплейде жуу циклының түрі, көптіру/жуу циклының кезеңі, қалған уақыт, температура және т.б. қатысты пайдалы ақпарат беріледі.

Көмек

Көмек қызметіне хабарласпас бұрын:

- Проблеманы Ақаулықтарды жою нұсқаулығын қолдана отырып шешуге болатынын, не болмайтынын тексеріңіз («Ақаулықтарды жою» бөлімін қараңыз).
- Бағдарламаны қайта іске қосыңыз да, проблема кеткенін тексеріңіз.
- Проблема шешілмесе, Куәландырылған техникалық көмек беру қызметіне хабарласыңыз.

 **Куәландырылмаған мамандарға қызмет көрсеткізбеңіз.**

Келесі мәліметтерді оңай жерде ұстаңыз:

- Проблеманың түрі
- Құрылғының моделі (Мод.).
- Сериялық нөмірі (С/н).

Бұл ақпаратты құрылғының деректер тілімшесінде табуға болатын («Құрылғының сипаттамасы» бөлімін қараңыз).

Құрал:	Ыдыс жуу машинасы
Сауда атауы	
Өндірушінің сауда белгісі	
Үлгі	ADP 422
Дайындаған	WHIRLPOOL EUROPE s.r.l.
Өндірілген елі	Польшада жасалған (Poland)
Сыйымдылығы	10 дастархан жабдығы
Өлшемдері	Ені 45 см Биіктігі 85 см Тереңдігі 60 см
Ток желісіндегі кернеудің немесе кернеулер ауқымының номиналды мәні	220-240 В ~
Электр тоқтың стандартты түрі немесе айнымалы токтың номиналды жиілігі	50 Гц
Су қысымы	0,05-1 МПа (0,5-10 бар) 7,25-145 фунт/шаршы дюйм
Сақтандырғыш	Жабдықтың техникалық деректер кестесін қараңыз
Жуу сыныбы	A
Кептіру сыныбы	A
Қуат тұтыну сыныбы	A++
Электр ток тұтынуы	0,74 кВт/сағат
Стандартты жуу циклының су тұтынуы	9 литр
Электр токтан қорғау сыныбы	I қорғау сыныбы
    <p>IPX0</p> <p>Қарастырылудағы құрал бойынша сәйкестік куәліктері туралы қосымша ақпарат немесе сәйкестік куәлігінің көшірмесі қажет болса, contact@whirlpool.com электрондық пошта мекенжайына сұрау жіберуіңізге болады.</p>	<p>Жабдық төмендегі Еуропа экономикалық қауымдастығының директиваларына сәйкес келеді:</p> <ul style="list-style-type: none"> - 93/68/EEC (CE Marking) - 2006/95/EC ("төмен кернеу") - 2004/108/EC ("электр магниттік үйлесімділік") - 2009/125/EC ("Comm. Reg. 1016/2010") (Экодизайн) - 2010/30/EC (Белгілеу) - 2012/19/EU («Қоқыс электр және электрондық жабдық») - 2011/65/EC (RoHS) <p>«Орама мен оның бөлшектері тағамға тимеуі тиіс»</p>
Осы құралдың өндірілген күнін штрих-кодта көрсетілген сериялық нөмірден табуға болады (S/N XXXXXXXXXX * XXXXXXXXXX), яғни:	<ul style="list-style-type: none"> - Сериялық нөмірдегі 1-сан жылдың соңғы санын білдіреді. - Сериялық нөмірдегі 2- және 3-сан айдың реттік нөмірін білдіреді. - Сериялық нөмірдегі 4- және 5-сан айтылған ай мен жылдың күнін білдіреді.

Құрылғы сипаттамасы

KZ

Жалпы шолу

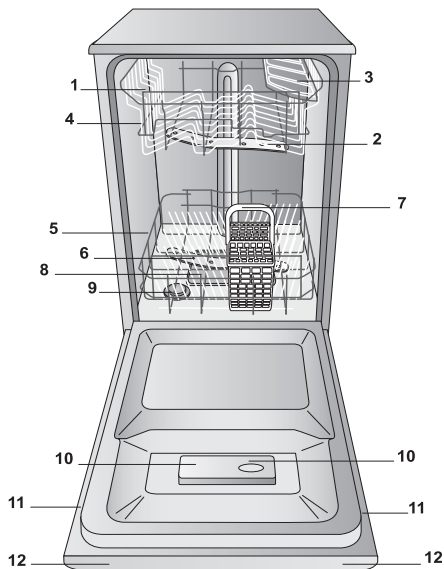

1. Жоғарғы тартпа
2. Жоғарғы тозаңдатқыш өзекше
3. Қайырмалы бөлімшелер
4. Тартпаның биіктігін реттеу құралы
5. Төменгі тартпа
6. Төменгі тозаңдатқыш өзекше
7. Ыдыс-аяқ себеті
8. Жуу сүзгісі
9. Тұз диспенсері
10. Жуғыш зат пен шаюға көмекші зат диспенсерлері
11. Деректер тілімшесі
12. Басқару тақтасы

Басқару тақтасы



Дисплей



Тазаланған тұз және шаюға көмекші зат



KZ

⚠ Ыдыс жуу машиналарына арналып жасалған өнімдерді ғана қолданыңыз. Ас тұзын немесе техникалық тұзды қолдануға болмайды.

(Орамада берілген нұсқауларды орындаңыз.)

⚠ Көп функциялы өнім қолданылса, бәрбір тұз қосқан жөн, әсіресе су қатты немесе өте қатты болса. (Орамада берілген нұсқауларды орындаңыз.)

⚠ Тұз немесе шаюға көмекші затты қоспасаңыз, ТҰЗ АЗ және ШАЮҒА КӨМЕКШІ ЗАТ АЗ индикатор шамдары жанып тұра береді.

Тазаланған тұзды өлшеу

Тұз қолданылса, ыдыста және құрылғының функциялық құрамдас бөліктерінде ҚАҚ түзілмейді.

- Тұз диспенсері ешқашан бос болмауы керек.
- Су қаттылығын орнату маңызды.

Тұз диспенсері ыдыс жуу машинасының төменгі бөлігінде орналасқан («Сипаттама» бөлімін қараңыз) және мына жағдайларда толтырылуы тиіс:

- ТҰЗ АЗ индикатор шамы басқару тақтасында жанған кезде;
- Су қаттылығының кестесіндегі автономдықты қараңыз.

1. Төменгі тартпаны шығарып алып, контейнер қақпағын бұрап шығарып алыңыз (сағаттіліне қарсы бағытта).
2. Мұны тек бірінші рет орындаған кезде: су диспенсерін мойнына дейін толтырыңыз.
3. Воронканы орналастырып (суретті қараңыз), тұз контейнерін шетіне дейін толтырыңыз (оған шамамен 1 кг сыюы тиіс); біраз су ағып кетсе ештеңе етпейді.



4. Воронка алып тастап, тесікте қалып қойған тұзды сүртіп алыңыз; қақпақты су ағынында шайып, орнына бұраңыз. Контейнерге тұз қосқан сайын бұл процедураны орындаған жөн. Жуу циклы барысында контейнерге жуғыш зат кіріп кетпейтіндей қақпақ мықтап жабылғанына көз жеткізіңіз (әйтпесе, су жұмсартқышы жөндеуге келмейтіндей бұзылуы мүмкін).

⚠ Тұз қосу процедурасын жуу циклы басталмай тұрып орындаған жөн.

Судың қаттылығын орнату

Су жұмсартқышы тиісті түрде жұмыс істеуі үшін су қаттылығын үйіңіздегі мәнге сәйкес орнату маңызды. Бұл ақпаратты жергілікті су жеткізушіден сұраңыз. Зауытта орташа су қаттылығына орнатылады.

- Қосу/өшіру түймесімен ыдыс жуу машинасын қосыңыз.
- Оны Қосу/өшіру түймесімен өшіріңіз
- БАСТАУ/ТОҚТАТЫП ҚОЮ тұру түймесін сигнал естілгенше 5 секунд басып тұрыңыз.
- Оны Қосу/өшіру түймесімен қосыңыз
- Дисплейде ағымдағы таңдалған деңгей нөмірі мен тұз индикаторының шамы көрсетіледі.
- Қажетті қаттылық деңгейін таңдау үшін **P** түймесін басыңыз (Қаттылық кестесін қараңыз).
- Оны Қосу/өшіру түймесімен өшіріңіз
- Орнату аяқталды!

Су қаттылығының кестесі				Орташа автономдық күніне 1 жуу циклы орындалған жағдайдағы тұз диспенсері
деңгей	°dH	°fH	ммоль/л	ай
1	0 - 6	0 - 10	0 - 1	7 ай
2	6 - 11	11 - 20	1.1 - 2	5 ай
3	12 - 17	21 - 30	2.1 - 3	3 ай
4	17 - 34	31 - 60	3.1 - 6	2 ай
5	34 - 50	61 - 90	6.1 - 9	2/3 апта

0°f мен 10°f аралығындағы мәндер үшін тұзды қолдану ұсынылмайды. «5» параметрі цикл мерзімін ұзартуы мүмкін. (°dH = Герман дәрежелерінде өлшенген қаттылық - °f = Франсуз дәрежелерінде өлшенген қаттылық – ммоль/л = бір литрдегі миллимоль)

Шаюға көмекші затты өлшеу

Шаюға көмекші зат ыдыстың КЕБУИНЕ көмектеседі. Шаюға көмекші зат диспенсері мына жағдайларда толтырылуы тиіс:

- ШАЮҒА КӨМЕКШІ ЗАТ АЗ индикатор шамы тақтада/дисплейде жанған кезде;
- Диспенсер есігіндегі “E” қою түсті оптикалық индикатор* мөлдірленген кезде.

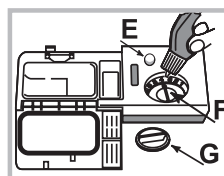

1. Қақпақты (**G**) сағат тіліне қарсы бағытта бұрау арқылы диспенсерді ашыңыз.
2. Диспенсерден толып ағып кетпеуіне назар аударып, шаюға көмекші затты құйыңыз. Бұл орын алса, төгілген сұйықтықты құрғақ шүберекпен дереу сүртіп алыңыз.
3. Қақпақты орнына бұраңыз.

- Шаюға көмекші затты құрылғының ішіне тікелей ЕШҚАШАН құюшы болмаңыз.

Шаюға көмекші заттың мөлшерін реттеу

Кептіру нәтижесіне толығымен қанағат болмасаңыз, қолданылатын шаюға көмекші заттың мөлшерін реттеуіңізге болады. “F” реттегішін бұраңыз. Ыдыс жуу машинасының үлгісіне байланысты ең көбі 4 деңгей орнатуға болады. Зауытта орташа деңгейге орнатылады.

- Ыдыс-аяқта көкшіл сызықтар бар болса, төменірек санды орнатыңыз (1-2).
- Ыдыс-аяқта су тамшылары немесе қақ дақтары болса, жоғары санды орнатыңыз (3-4).

Тартпаларды жүктеу

KZ

Кеңестер

Тартпаларды жүктемес бұрын, ыдыс-аяқтан барлық тамақ қалдықтарын тазалаңыз және стақандар мен ыдыстардан сұйықтықтарды төгіңіз. **Ағын су астында алдын ала шаюдың қажеті жоқ.**

Ыдыс-аяқ мықтап орнында ұсталып тұратындай және құлап кетпейтіндей орналастырыңыз; және ыдыстарды ауызын төмен қаратып, дөңес бөліктерін еңкейтіп қойыңыз, сонда су барлық беттерге тиіп, еркін түрде ағады.

Қақпақтар, тұтқалар, науалар және табалар тозандатқыш өзекшелердің бұрылуына кедергі келтірмейтініне көз жеткізіңіз. Кіші заттарды ыдыс-аяқ себетіне қойыңыз.

Пластмасса ыдыстар мен жабыспайтын табаларда су тамшылары көбірек қалатындықтан, олар керамикалық немесе тот баспайтын болаттан жасалған ыдыстарға қарағанда сондай жақсы кеппейді.

Пластмассадан жасалған ыдыстар сияқты жеңіл заттарды жоғарғы тартпаға қойып, жылжымайтындай орналастырылуы тиіс.

Құрылғыны жүктегеннен кейін, тозандатқыш өзекшелер еркін жылжи алатынына көз жеткізіңіз.

Төменгі тартпа

Төменгі тартпаға кастрөлдерді, қақпақтарды, тәрелкелерді, салат ыдыстарын және т.б. салуға болады. Үлкен тәрелкелер мен қақпақтарды тартпаның шет жақтарына қойған жөн.

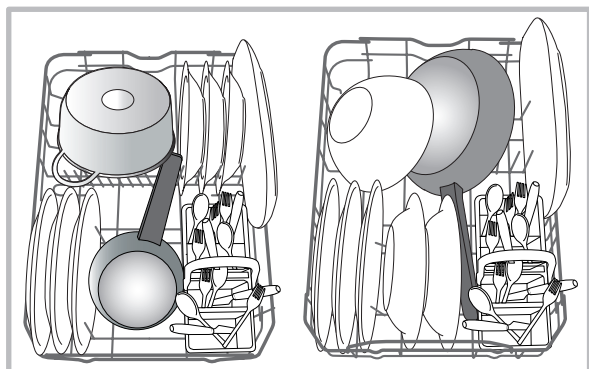

Қатты ластанған табақтар мен кастрөлдерді төменгі тартпаға қою керек, себебі бұл жерде су қатты шашырайды да, жуу өнімділігі жоғары болады.

Ыдыс-аяқ себеті

Төменгі тартпадағы орынды оңтайлы пайдалану үшін модульді себетті сырғытуға болады. Ол ыдыс-аяқты орналастыруды жеңілдететін үстіңгі торлармен жабдықталған.

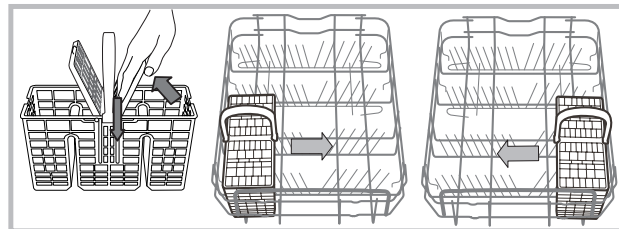

Жоғарғы тартпа

Бұл тартпаға стақандар, шыныаяқтар, табақшалар мен тайпақ салат ыдыстары сияқты нәзік әрі жеңіл ыдыс-аяқтар салыңыз.

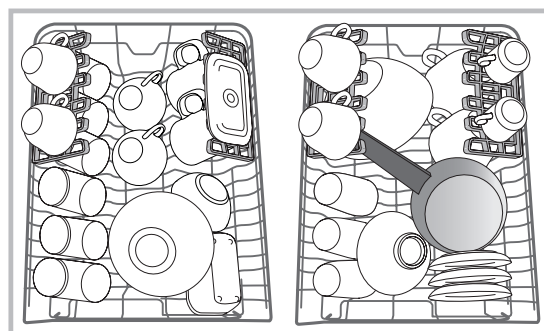

Позициясы реттелетін қайырмалы бөліктер

Ыдыс-аяқты тартпа ішінде оңтайлы түрде реттеу үшін шеткі қайырмалы бөліктерді үш биіктікке орналастыруға болады.

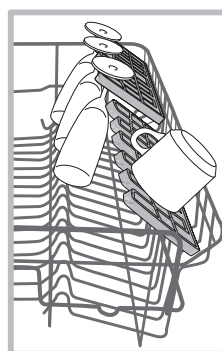

Шарап бокалдарын аяғын тиісті тесікке салу арқылы қайырмалы бөліктерге қауіпсіз түрде орналастыруға болады. Оңтайлы кептіру нәтижесіне қол жеткізу үшін қайырмалы бөліктерді көбірек еңкейтіңіз. Еңкейту деңгейін өзгерту үшін, қайырмалы бөлікті суырып алып, аздап сырғытыңыз да, қалауыңызша орналастырыңыз

Жоғарғы тартпаның биіктігін реттеу

Жоғарғы тартпаның биіктігін реттеуге болады: үлкен ыдыс-аяқты төменгі тартпаға қою үшін жоғарғы позиция және жоғары жақта көбірек орын қалдыру арқылы қайырымалы бөліктерді барынша пайдалану үшін төменгі позиция.

Тартпаға жүктеме салынып тұрған кезде, биіктікті ешқашан реттемеу керек.

Тартпаны тек бір жағынан көтеріп немесе төмендетіп қоюшы болмаңыз.

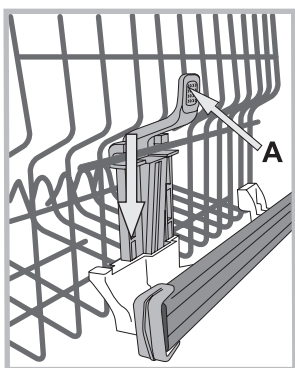

Тартпа **Көтеру құралымен (Lift-up)** (суретті қараңыз) жабдықталған болса, оны екі жағынан ұстап көтеріңіз. Төменгі позицияға қайтадан қою үшін тартпаның шеттеріндегі тұтқаларды (A) басып, тартпаны төмендетіңіз.

Лайықсыз ыдыс-аяқ

- Ағаштан жасалған ыдыс-аяқ пен ас құралдары.
- Безендірілген нәзік стақандар, қолдан жасалған бұйымдар және көне ыдыс-аяқ. Олардың әшекейі төзімді емес.
- Жоғары температураға төзімді емес синтетикалық материалдан жасалған бөліктер бар ыдыс-аяқ.
- Мыс пен қалайыдан жасалған ыдыс-аяқ.
- Күл, балауыз, майлайтын май немесе сиямен ластанған ыдыс-аяқ.

Жуу процесі барысында әсем шыны мен алюминий/күміс заттардың түсі өзгеріп, өңіп кетуі мүмкін. Сондай-ақ, бірнеше рет жуғаннан кейін кейбір шыны түрлері (мысалы, хрусталь) бұлыңғыр болып кетуі мүмкін.

Шыны мен ыдыс-аяқтың зақымдалуы

Себебі:

- Шыны мен шыны шығару процесінің түрі.
- Жуғыш заттың химиялық құрамы.
- Шаю циклындағы су температурасы.

Кеңестер:

- Өндіруші ыдыс жуу машинасында жууға болатынына кепілдік берген шыны мен фарфорды қолданыңыз.
- Ыдыс-аяққа қолайлы нәзік жуғыш зат қолданыңыз.
- Стақандар мен ыдыс-аяқ жуу циклы аяқталған кезде дереу ыдыс жуу машинасынан шығарып алыңыз.

Жуғыш зат пен ыдыс жуу машинасын қолдану

KZ

Жуғыш затты өлшеу

Жақсы жуу нәтижелері жуғыш заттың дұрыс мөлшері қолданылғанына да байланысты болады. Белгіленген мөлшерден көп қолдану жуу тиімділігін арттырмайды және қоршаған ортаны көбірек ластауға әкеледі.

Мөлшерін ластану деңгейіне сәйкес реттеуге болады. Орташа ластанған заттар үшін шамамен 25 г (ұнтақ жуғыш зат) немесе 25 мл (сұйық жуғыш зат) қолданыңыз. Таблеткалар қолданылса, біреуі жеткілікті.

Ыдыс-аяқ аз ластанған болса немесе ыдыс жуу машинасына салынбас бұрын шайылған болса, жуғыш заттың мөлшерін азайтыңыз.

Жуу нәтижесі жақсы болуы үшін жуғыш зат қорабындағы нұсқауларды да орындаңыз.

Қосымша сұрақтарыңыз болса, жуғыш зат өндірушілеріне хабарласыңыз.

D түймесінің көмегімен жуғыш зат диспенсерін ашып, Жуу циклдарының кестесіне сәйкес жуғыш зат мөлшерін анықтаңыз:

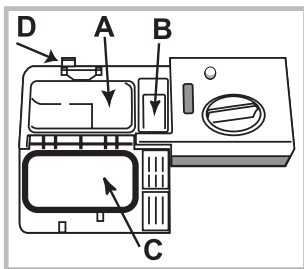

- ұнтақ немесе сұйықтық: **A** (жууға арналған жуғыш зат) және **B** (алдын ала жууға арналған жуғыш зат) бөліктері

- таблеткалар: циклға 1 таблетка қажет кезде, оны **A** бөлігіне салып **C** қақпағын жабыңыз; 2 таблетка қажет болса, екінші таблетканы

құрылғының түбіне салыңыз.

Бөліктің шетіндегі жуғыш зат қалдықтарын сүртіп алып, **C** қақпағы «тық» еткенше итеріп жабыңыз.

Жуғыш зат тартпасы жуу циклына сәйкес тиісті уақытта автоматты түрде ашылады.

Өмбебап жуғыш заттар қолданылса, **TAB** опциясын пайдаланған жөн, себебі ол циклды әрдайым ең жақсы жуу және кептіру нәтижелеріне қол жеткізетіндей реттейді.

 **Ыдыс жуу машиналарына арналып жасалған жуғыш заттарды ғана қолданыңыз.**

Қолмен ыдыс жууға арналған сұйықтықты **ҚОЛДАНБАҢЫЗ.**

Шамадан тыс жуғыш затты пайдалану цикл аяқталғанда құрылғы ішінде көбіктің қалуына әкелуі мүмкін.

Ең жоғары жуу және кептіру нәтижелеріне қол жеткізу үшін, жуғыш затты, шаюға көмекші сұйықтықты және тазаланған тұзды бірге қолдану қажет.



Фосфаттарды немесе хлорды қамтымайтын жуғыш заттарды пайдаланған жөн, себебі бұл өнімдер қоршаған ортаға зиянды.

Ыдыс жуу машинасын іске қосу

1. ҚОСУ/ӨШІРУ түймесін басыңыз.
2. Есікті ашып, жуғыш затты өлшеңіз. (Жуғыш затты өлшеу).
3. Тартпаларды жүктеңіз («Тартпаларды жүктеу» бөлімін қараңыз), одан кейін есікті жабыңыз.
4. Ыдыс-аяқ түрі мен оның ластану дәрежесіне сәйкес жуу циклын таңдау үшін (Жуу циклдарының кестесін қараңыз) **P** түймесін басыңыз.
5. Жуу опцияларын таңдаңыз. («Арнайы жуу циклдары мен опциялары» бөлімін қараңыз).
6. БАСТАУ/ТОҚТАТЫП ҚОЮ түймесін басу арқылы циклды бастаңыз.
7. Жуу циклының аяқталғанын сигналдар мен дисплейде **END** сөзі көрсетіледі. ҚОСУ/ӨШІРУ түймесін басу арқылы құрылғыны өшіріңіз.
8. Қолыңызды күйдіріп алмау үшін, ыдыс-аяқты бірнеше минуттан кейін ғана алыңыз. Тартпаларды төменнен бастап босатыңыз.

 **Токты барынша аз тұтыну үшін құрылғы белгілі бір ұзақ белсенсіздік кездерінде автоматты түрде өшеді.**

Ыдыс-аяқ аз ластанған болса немесе ыдыс жуу машинасына салынбас бұрын шайылған болса, жуғыш заттың мөлшерін азайтыңыз.

Орындалып жатқан жуу циклын өзгерту

Жуу циклын таңдау барысында қате кеткен болса, цикл жаңа ғана басталған болған жағдайда, оны өзгерту мүмкін: ҚОСУ/ӨШІРУ түймесін басып тұру арқылы құрылғыны өшіріңіз. Құрылғыны ҚОСУ/ӨШІРУ түймесінің көмегімен қайтадан қосып, жаңа бір жуу циклын және кез келген қажетті опцияларды таңдаңыз; **START/PAUSE** (БАСТАУ/ТОҚТАТЫП ҚОЮ) түймесін басу арқылы циклды бастаңыз.







Қосымша ыдыс-аяқ қосу

Құрылғыны өшірмей-ақ, шыққан буға тимеуге тырысып есікті ашыңыз да, ыдыс-аяқты ыдыс жуу машинасының ішіне қойыңыз. Есікті жауып, **START/PAUSE** (БАСТАУ/ТОҚТАТЫП ҚОЮ) түймесін басыңыз, сонда цикл тоқтаған жерінен басталады.

Кездейсоқ тоқтаулар

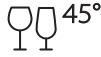
Жуу циклы орындалып жатқанда есік ашылса немесе ток өшіп қалса, цикл тоқтайды. Есік жабылғаннан немесе ток берілгеннен кейін, циклды тоқтаған жерінен қайта қосу үшін, **START/PAUSE** (БАСТАУ/ТОҚТАТЫП ҚОЮ) түймесін басыңыз.

Жуу циклының дерегі EN-50242 Еуропалық стандартына сәйкес зертханалық жағдайда өлшенеді.
Әр түрлі қолдану шарттары негізінде жуу циклының ұзақтығы мен дерегі өзгеруі мүмкін.

Жуу циклы	Кептіру	Опциялар	Жуу циклының ұзақтығы сағ: мин	Су тұтыну (л/цикл)	Қуат тұтыну (кВт/цикл)
1. Eco 	Да	Delay Start - Multizone - Tab - Sani Rinse	03:10	9	0,74
2. 6th Sense 	Да	Delay Start - Multizone - Tab	01:10 - 02:30	7 - 14	0,90 - 1,25
3. 1 сағат 	Нет	Delay Start - Multizone - Tab - Sani Rinse	01:00	13	1,00
4. Сынғыш 	Да	Delay Start - Multizone - Tab	01:40	9	0,90
5. Rapid 	Нет	Delay Start - Tab - Sani Rinse	00:25	8	0,45
6. Суға салыпқою 	Нет	Delay Start - Multizone	00:10	4	0,01
7. Қарқынды 	Да	Delay Start - Multizone - Tab - Sani Rinse	02:50	17	1,50

Жуу циклын таңдау және жуғыш зат мөлшерін анықтау нұсқаулары

- Орташа кірленген ыдыс-аяқ, Стандартты бағдарлама, тұтынылатын жалпы қуат пен су мөлшері тұрғысынан ең тиімді. 4 г/мл^{**}+ 21 г/мл – 1 таблетка (****Алдын ала жуу кезінде қолданылатын жуғыш зат мөлшері**)
- Тағам кеуіп қалған, орташа кірленген ыдыстар үшін қолданылады. Арнайы сезгі кірлену дәрежесін анықтап, ең тиімді және үнемді жуу циклін автоматты түрде таңдайды.. 4 г/мл^{**}+ 21 г/мл – 1 таблетка
- Әдеттегідей тез кептірілуі қажет, аз кірленген жүктемелер үшін қолданылады.(4 кісілік жинақтар үшін қолайлы) 25 г/мл – 1 таблетка
- Жоғары температураға сезімтал нәзік заттарға арналған цикл, мысалы стақандар мен шынаяқтар. 25 г/мл - 1 таблетка.
- Тағам кеуіп қалмаған, аз кірленген ыдыстарды жуу үшін қолданылатын жылдам цикл. (2 кісілік жинақтар үшін қолайлы) 21 г/мл – 1 таблетка
- Кейін жуылатын ыдыс-аяқ. Жуғыш затсыз.
- Қатты кірленген ыдыс-аяқ үшін қолданылатын бағдарлама, әсіресе кастрөлдер мен табаларды жууға қолайлы (нәзік бұйымдарды жуу үшін қолдануға болмайды). 25 г/мл – 1 таблетка

Қүту күйіндегі тұтынуы: Қосылып тұру режиміндегі тұтынуы: 5 Вт - Жуу өшірулі режиміндегі тұтынуы: 0,5 Вт

Арнайы жуу циклдары мен опциялары

KZ

Ескертпелер:

«1 Hour/Rapid» циклдарын қолданған кезде, оңтайлы нәтижеге ыдыс-аяқтың белгіленген мөлшерін жуу арқылы қол жеткізуге болады.

Тұтынуды одан әрі азайту үшін ыдыс жуу машинасын тек толтырып жұмыс істетіңіз.

Сынақ зертханаларына арналған ескертпе: салыстырмалы EN сынақ жағдайлары үшін төмендегі мекенжайға электрондық хат жіберіңіз: contact@whirlpool.com

Жуу опциялары

Жуу циклы таңдалып, Бастау/Тоқтата тұру түймесі басылғанға дейін ғана ОПЦИЯЛАРДЫ орнатуға, өзгертуге немесе қайта орнатуға болады.

Орнатылған жуу циклының түрімен үйлесімді опцияларды ғана таңдауға болады. Опция таңдалған жуу циклына сәйкес келмесе (*Жуу циклдарының кестесін қараңыз*), тиісті таңба 3 рет жылдам жыпылықтайды.

Басқа опциямен (бұрын таңдалған) үйлесімді емес опция таңдалса, ол 3 рет жыпылықтап өшеді, ал ең соңғы таңдалған опция жанып тұра береді.

Қателесіп орнатылған опцияны таңдаудан бас тарту үшін тиісті түймені тағы бір рет басыңыз.



Кешіктіріп бастау (Start Delay)

Бағдарламаның басталуын **0:30** және **24** сағат аралығында кідіртуге болады.

1. Бағдарламаны және барлық қажетті параметрлерді таңдаңыз. Бағдарламаның басталуын кідірту үшін **КЕШІКІРІП БАСТАУ** түймесін (қайталап) басыңыз. 0:30 - 24 сағат аралығында реттеледі. Түйме басылған сайын кідіртп бастау артады: таңдау 4 сағаттан төмен болса, 0:30, таңдау 12 сағаттан төмен болса, 1:00, таңдау 12 сағаттан жоғары болса, 4 сағат. 24 сағатқа жетсе және түйме басылса, кідіртп бастау ажыратылады.

2. **БАСТАУ/УАҚЫТША ТОҚТАТУ** түймесін басыңыз: таймер кері санай бастайды;

3. Осы уақыт өткеннен кейін, көрсеткіш шамы өшеді және бағдарлама автоматты түрде басталады.

Кері сану уақытында **БАСТАУ/УАҚЫТША ТОҚТАТУ** түймесі қайтадан басылса, **КЕШІКІРІП БАСТАУ** параметрі болдырылмайды және таңдалған бағдарлама автоматты түрде басталады.

Жуу циклы басталғаннан кейін Кешіктіріп бастау функциясын орнату мүмкін емес.



MULTIZONE (мультизона) опциясы

Жуылатын ыдыс көп болмаса, су, ток пен жуғыш затты үнемдеу үшін жартылай жүктеу циклын қолдануға болады. Жуу циклын таңдап, одан кейін MULTIZONE түймесін басыңыз: таңдалған тартпаға сәйкес келетін индикатор жанып, тек жоғарғы немесе төменгі тартпада жуу циклы басталады.

Тек жоғарғы немесе төменгі тартпаны жүктеуді және тиісті түрде жуғыш зат мөлшерін азайтуды ұмытпаңыз.

—○ Балалардан қорғауға арналған қауіпсіздік құлпы

MULTIZONE түймесі басылып тұрса, ҚАУІПСІЗДІК ҚҰЛПЫ функциясы қосылады. ҚАУІПСІЗДІК ҚҰЛПЫ функциясы басқару тақтасын құлыптайды. ҚАУІПСІЗДІК ҚҰЛПЫ функциясын өшіру үшін қайтадан басып тұру керек.



Sani Rinse опциясы

Бұл опция жоғарырақ температура қолдануға мүмкіндік береді. Жуу бағдарламасын таңдап, Sani Rinse түймесін басыңыз; индикатор шамы жанады. Опциядан бас тарту үшін, сол түймені тағы бір рет басыңыз.

Ыдыс-аяқтар мен сәби бөтелкелерін тазалауға қолайлы.

Ескерту: цикл аяқталған кезде ыдыс-аяқ пен табақтар өте ыстық болуы мүмкін.

Sani Rinse опциясы жуу циклының мерзімін ұзартады.



Бірнеше функциясы бар таблеткалар (таблеткалар-Tab)

Sani Rinse түймесі басылып тұрса, TAB функциясы қосылады. TAB функциясы басқару тақтасын құлыптайды. TAB функциясын өшіру үшін қайтадан басып тұру керек.

«Бірнеше функциясы бар таблеткалар» опциясы жуу циклының мерзімін ұзартады.



Ағызу

Қосылып тұрған циклды тоқтатып, одан бас тарту үшін, Ағызу функциясын қолдануға болады.

START/PAUSE (БАСТАУ/ТОҚТАТЫП ҚОЮ) түймесі басылып тұрса, АҒЫЗУ функциясы қосылады. Қосылып тұрған цикл тоқтап, ыдыс жуу машинасындағы су ағызылады.

Күтім көрсету және техникалық қызмет көрсету



KZ

Су мен токты өшіру

- Су ағып кетпеуі үшін әрбір жуу циклынан кейін су шүмегін жауып отырыңыз.
- Құрылғыны тазалаған кезде және техникалық қызмет көрсету жұмыстарын орындаған кезде оны токтан ажыратыңыз.

Ыдыс жуу машинасын тазалау

- Құрылғының сыртқы беттері мен басқару тақтасын сумен ылғалданған, абразивті емес шүберекпен тазалауға болады. Еріткіштерді немесе абразивті өнімдерді қолданбаңыз.
- Құрылғының ішіндегі кез келген салтақ іздерді сумен және аздап сіркемен ылғалданған шүберекпен кетіруге болады.

Жағымсыз иістердің алдын алу

- Құрылғының іші дымқылданып кетпеуі үшін оның есігін әрдайым біраз ашып ұстаңыз.
- Есік айналасындағы бекіткіштер мен жуғыш зат диспенсерлерін мерзімді түрде ылғал губкамен тазалап отырыңыз. Мұның нәтижесінде бекіткіштерде тамақ тұрып қалмайды, ал бұл жағдай жағымсыз иістердің пайда болуының негізгі себебі.

Тозаңдатқыш өзекшелерді тазалау

Тамақ қалдықтары тозаңдатқыш өзекшелердің бетіне қатып қалып, су шашатын тесіктерді бітеуі мүмкін. Сондықтан, өзекшелерді мерзімді түрде тексеріп, металсыз щеткамен тазаланып тұрғаны жөн.

Екі тозаңдатқыш өзекшені де шығарып алуға болады.

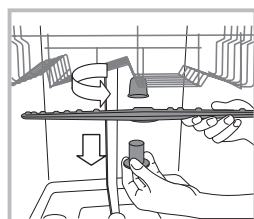

Жоғарғы тозаңдатқыш өзекшені шығарып алу үшін құлыптау сақинасын сағат тіліне қарсы бағытта бұраңыз.

Жоғарғы тозаңдатқыш өзекшені тесіктерін жоғары қаратып қайтадан орнына қою керек.

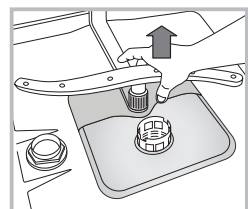

Төменгі тозаңдатқыш өзекшені жоғары қарай тарту арқылы шығарып алуға болады.

Судың кіріс сүзгісін тазалау

Су түтіктері жаңа немесе ұзақ уақыт бойы қолданылмаған болса, жалғамас бұрын олар арқылы су өткізіп, таза әрі ішінде қалдықтар жоқ екеніне көз жеткізіңіз. Бұл сақтық шарасы орындалмаса, судың кіріс бітеліп, ыдыс жуу машинасы зақымдалуы мүмкін.

⚠ Шүмек жағындағы судың кіріс сүзгісін мерзімді түрде тазалап отырыңыз.

- Су шүмегін жабыңыз.

- Судың кіріс түтігінің шетін босатып алыңыз, одан кейін сүзгіні алып, оны су ағыны астында жақсылап тазалаңыз.

- Сүзгіні орнына қойып, су түтігін орнына бұраңыз.

Сүзгілерді тазалау

Сүзгі жинағы суды тамақ қалдықтарын тазалайтын және одан кейін суды қайта айналдыратын үш сүзгіден тұрады. Әрбір жууда ең жақсы нәтижеге қол жеткізгіңіз келсе, оларды тазалау керек.

⚠ Сүзгілерді мерзімді түрде тазалап отырыңыз.

⚠ Ыдыс жуу машинасын сүзгісіз немесе сүзгі босап кеткен кезде пайдалануға болмайды.

• Бірнеше рет жуғаннан кейін, сүзгі жинағын тексеріңіз және қажет болса оны металсыз щеткамен әрі төмендегі нұсқауларды орындай отырып, су ағыны астында жақсылап тазалаңыз:

1. Цилиндрлік C сүзгісін сағат тіліне қарсы бағытта бұраңыз да, суырып алыңыз (1-сурет).

2. Шыныаяқ B сүзгісін жиектері аздап басу арқылы шығарып алыңыз (2-сурет).

3. Тот баспайтын болат тілімше A сүзгісін суырып алыңыз (3-сурет).

4. Тұзақты қарап шығыңыз да, кез келген тамақ қалдықтарынан тазартыңыз. жуу циклының сорғысын **ЕШҚАШАН АЛУШЫ БОЛМАҢЫЗ (4-сурет)**.

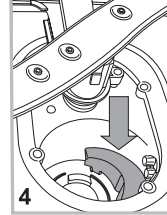
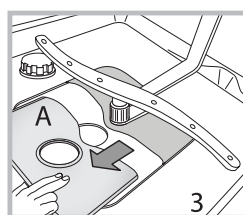
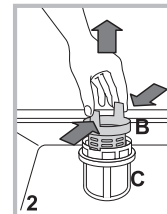
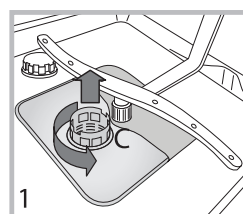

Сүзгілерді тазалағаннан кейін, сүзгі жинағын орнына қойып, оны дұрыстап бекітіңіз; бұл ыдыс жуу машинасының тиімді жұмысы үшін өте маңызды.

Машинаны ұзақ уақыт пайдаланбауға қалдыру

• Құрылғыны токтан ағытып, су шүмегін жабыңыз.

• Құрылғы есігін сәл ашық қалдырыңыз.

• Қайтып келген кезде, ыдыс жуу машинасын бос ұстап жуу циклын іске қосыңыз.

Ақаулықтарды жою

KZ

Құрылғы дұрыс жұмыс істемей қалған кезде, Көмек қызметіне телефон соқпас бұрын төмендегі тізімнен шешімді іздеңіз.

Ақаулық:	Ықтимал себептері / шешімдері:
Ыдыс жуу машинасы іске қосылмайды немесе оны басқару мүмкін емес.	<ul style="list-style-type: none"> • Су шүмегі ашылмаған. • Құрылғыны ҚОСУ/ӨШІРУ түймесін басу арқылы өшіріңіз, одан кейін оны бір шамамен бір минуттан кейін қосып, жуу циклын қайта орнатыңыз. • Құрылғы розеткаға дұрыс қосылмаған немесе басқа розетканы қолдану керек. • Ыдыс жуу машинасының есігі дұрыс жабылмаған.
Есік жабылмайды.	<ul style="list-style-type: none"> • Тартпалар толығымен салынғанына көз жеткізіңіз. • Құлып босатылған. «Тық» еткен дыбыс естілгенше есікті қатты итеріңіз.
Ыдыс жуу машинасынан су ағызылмайды.	<ul style="list-style-type: none"> • Ыдыс жуу машинасының циклы әлі аяқталмаған. • Су ағызу түтігі майысқан («Орнату» бөлімін қараңыз). • Ағызу түтігі бітелген. • Сүзгі тамақ қалдықтарымен бітеліп қалған. • Ағызу түтігінің биіктігін тексеріңіз.
Ыдыс жуу машинасы шамадан тыс шуыл шығарады.	<ul style="list-style-type: none"> • Табақтар бір-біріне немесе тозаңдатқыш өзекшеге тиіп тарсылдайды. Ыдыстарды дұрыс орналастырып, тозаңдатқыш өзекшелер еркін айналатынына көз жеткізіңіз. • Көбік тым көп: жуғыш зат дұрыс өлшенбеген немесе ол ыдыс жуу машиналарында қолдануға қолайлы емес. («Жуғыш зат пен ыдыс жуу машинасын қолдану» бөлімін қараңыз.) Ыдыстарды қолмен алдын ала жумаңыз.
Табақтар мен стақандардың бетінде ақ түсті қабықшамен немесе тат қалдықтарымен қапталған.	<ul style="list-style-type: none"> • Тазаланған тұз жоқ. • Су қаттылығының параметрі тиісті емес: қажетті мәндерді үлкейтіңіз. («Тазаланған тұз және шаюға көмекші зат» бөлімін қараңыз.) • Тұз бен шаюға көмекші зат диспенсерінің қақпағы дұрыс жабылмаған. • Шаюға көмекші зат таусылған немесе оның мөлшерлемесі тым төмен.
Табақтар мен стақандар сызылған немесе реңгі көкшіл.	<ul style="list-style-type: none"> • Шаюға көмекші заттың мөлшерлемесі тым жоғары.
Ыдыс-аяқ дұрыс кептірілмейді.	<ul style="list-style-type: none"> • Кептіру бағдарламасы жоқ жуу циклы таңдалған. • Шаюға көмекші зат таусылған. («Тазаланған тұз және шаюға көмекші зат» бөлімін қараңыз.) • Шаюға көмекші зат диспенсерінің параметрі қолайлы емес. • Ыдыс-аяқ жабыспайтын материалдан немесе пластиктен жасалған; су тамшылары болса, ештеңе етпейді.
Табақтар таза емес.	<ul style="list-style-type: none"> • Ыдыс-аяқ дұрыс реттелмеген. • Ыдыстар кедергі жасағандықтан, тозаңдатқыш өзекшелер еркін айнамайды. • Жуу циклы тым нәзік («Жуу циклдары» бөлімін қараңыз). • Көбік тым көп: жуғыш зат дұрыс өлшенбеген немесе ол ыдыс жуу машиналарында қолдануға қолайлы емес. («Жуғыш зат пен ыдыс жуу машинасын қолдану» бөлімін қараңыз.) • Шаюға көмекші зат бөлігіндегі қақпақ дұрыс жабылмаған. • Сүзгі кір немесе бітеліп қалған («Күтім көрсету және техникалық қызмет көрсету» бөлімін қараңыз.) • Тазаланған тұз деңгейі төмен («Шаюға көмекші зат және тұз» бөлімін қараңыз). • Ыдыстардың биіктігі тартпаға сәйкес келетініне көз жетізіңіз. • Тозаңдатқыш өзекшелердегі тесіктер бітелген. («Күтім және техникалық қызмет көрсету» бөлімін қараңыз.)
Ыдыс жуу машинасына су құйылмайды. Оны жыпылықтаған шамдар білдіреді.	<ul style="list-style-type: none"> • Су жүйесінде су жоқ немесе шүмек жабылған. • Судың кіріс түтігі майысқан («Орнату» бөлімін қараңыз). • Сүзгілер бітелген: оларды тазалау қажет. («Күтім және техникалық қызмет көрсету» бөлімін қараңыз.) • Ағызу түтігі бітелген: оны тазалау керек. • Тексеріп тазалағаннан кейін, ыдыс жуу машинасын қосып өшіріңіз де, жаңа жуу циклын бастаңыз. • Мәселе шешілмесе, су шүмегін жауып, құрылғыны розеткадан ағытыңыз да, Қызмет көрсету орталығына телефон соғыңыз.

⚠ În caz de mutare, mențineți mașina de spălat în poziție verticală, iar dacă va fi necesar, înclinați-o pe latura posterioară.

Racordări hidraulice

⚠ Adaptarea instalației hidraulice în vederea instalării mașinii va fi realizată numai de către persoane calificate.

Furtunurile de alimentare și de evacuare a apei pot fi orientate spre dreapta sau stânga, pentru o instalare cât mai corectă.

Furtunurile nu trebuie să fie îndoite sau strivite de mașina de spălat vase.

Racordarea furtunului de alimentare cu apă

- La o priză de apă de 3/4" rece sau caldă (max. 60°C).
- Lăsați apa să curgă până când devine limpede.
- Înșurubați bine furtunul de alimentare și deschideți robinetul.

⚠ Dacă furtunul de alimentare nu este suficient de lung, contactați un magazin specializat sau un tehnician autorizat (*consultați capitolul Asistența*).

⚠ Presiunea apei trebuie să fie cuprinsă între valorile indicate în tabelul conținând Datele tehnice, în caz contrar mașina de spălat vase ar putea să nu funcționeze corect.

⚠ Fiți atenți ca furtunul să nu fie nici pliat, nici îndoit.

Racordarea furtunului de evacuare a apei

Racordați furtunul de evacuare la o țeavă de evacuare cu diametrul de cel puțin 2 cm. (A)

Racordul furtunului de evacuare trebuie să fie la o înălțime cuprinsă între 40 și 80 cm. de la podea sau de la planul de sprijin al mașinii de spălat vase.

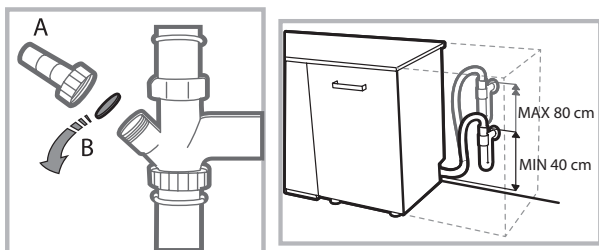

Înainte de a conecta furtunul de evacuare a apei la sifonul chiuvetei, scoateți dopul de plastic (B).

Dispozitiv de protecție împotriva inundațiilor

Pentru a nu provoca inundații, mașina de spălat vase:

- este dotată cu un sistem care întrerupe alimentarea cu apă în cazul apariției unor anomalii sau a unor pierderi din interior. Unele modele sunt dotate și cu un dispozitiv de protecție suplimentar **New Acqua Stop**, care protejează împotriva inundațiilor, chiar și în cazul perforării furtunului de alimentare.



ATENȚIE: TENSIUNE PERICULOASĂ!

Furtunul de alimentare cu apă nu trebuie în niciun caz secționat, deoarece conține părți aflate sub tensiune.

Racordarea electrică

Înainte de a introduce ștecărul în priza de curent, asigurați-vă ca:

- priza să fie cu împământare  și conformă prevederilor legale;
- priza trebuie să suporte sarcina maximă de putere a mașinii, indicată pe plăcuța cu caracteristici de pe ușă (*consultați capitolul Descrierea mașinii de spălat*);
- tensiunea de alimentare trebuie să fie cuprinsă între valorile indicate pe plăcuța cu caracteristici de pe ușă;
- priza să fie compatibilă cu ștecherul aparatului. În caz contrar, solicitați unui tehnician autorizat înlocuirea ștecherului (*consultați capitolul Asistența*); nu utilizați prelungitoare sau prize multiple.

⚠ După instalarea aparatului, cablul de alimentare și priza de curent trebuie să fie ușor accesibile.

⚠ Cablul nu trebuie să fie îndoit sau comprimat.

⚠ Dacă este deteriorat, cablul de alimentare trebuie înlocuit de fabricant sau de Serviciul de Asistență Tehnică, pentru a evita orice risc. (*Vezi capitolul Asistență*)

⚠ Constructorul își declină orice responsabilitate în cazul nerespectării acestor norme.

Poziționare și așezare la nivel

1. Poziționați mașina de spălat vase pe o pardoseală plană și rigidă. Compensați denivelările acesteia prin deșurubarea sau înșurubarea piciorușelor anterioare, până la fixarea orizontală a mașinii. Poziționarea perfectă la nivel a mașinii îi conferă stabilitate, evitând producerea vibrațiilor și a zgomotelor.

2. După montarea sub blat a mașinii de spălat vase, lipiți banda adezivă transparentă sub blatul de lemn, pentru a-l proteja de eventualul condens produs.

3. Așezați mașina fixând părțile laterale sau spatele acesteia pe mobilierul alăturat sau pe perete. Mașina poate fi de asemenea încadrată sub un blat continuu (*a se consulta schema de Montare*).

4. Pentru a regla înălțimea piciorușului posterior, acționați asupra bușei hexagonale de culoare roșie din partea inferioară, frontală, centrală a mașinii de spălat vase, cu o cheie cu gura hexagonală cu deschiderea de 8 mm, rotind în sens orar pentru a mări înălțimea și în sens antiorar pentru a o reduce. (*consultați foaia care conține instrucțiunile de încadrare anexată documentației*).

Avertizări la prima utilizare a mașinii

După instalare, îndepărtați tampoanele poziționate pe coșuri și elasticele de reținere de pe coșul superior (*dacă sunt prezente*).

Setări dedurizator apă

Înainte de a porni prima spălare, setați nivelul de duritatea apei din rețea. (*a se vedea capitolul Agent de limpezire și sare de dedurizare*)



Prima încărcare a rezervorului dedurizatorului trebuie făcută cu apă, apoi introduceți aproximativ 1 kg de sare; este normal să iasă apă.

Porniți imediat după aceea un ciclu de spălare.

Folosiți numai sare specială pentru mașini de spălat vase.

După încărcare, ledul LIPSĂ SARE se stinge.

⚠ Neîncărcarea rezervorului cu sare poate determina deteriorarea sistemului de dedurizare a apei și a elementului de încălzire.

Date Tehnice	
Dimensiuni	Lățime 45 cm Înălțime 85 cm Adâncime 60 cm
Capacitate	10 tacâmuri standard
Presiunea apei de alimentare	0,05 ÷ 1MPa (0.5 ÷ 10 bar) 7,25 – 145 psi
Tensiune de alimentare	vezi plăcuța cu caracteristici
Putere totală absorbită	vezi plăcuța cu caracteristici
Siguranță	vezi plăcuța cu caracteristici
	Acest aparat este conform cu următoarele Directive Comunitare: -93/68/EEC (CE Marking) -2006/95/EC (Low Voltage) -2004/108/EC (Electromagnetic Compatibility) -2009/125/EC (Comm. Reg. 1016/2010) (Ecodesign) -2010/30/EC (Energy Labelling) -2011/65/EC (RoHS) -2012/19/CE (WEEE)
	

Mașina este dotată cu semnale acustice/tonuri care anunță efectuarea comenzii: pornire, sfârșitul ciclului etc.

Simbolurile/indicatoarele/ledurile luminoase de pe panoul de comandă, pot avea culori diferite, pulsa sau avea o lumină fixă.

Pe display apar informații utile referitoare la tipul ciclului setat, la faza de spălare/uscare, la timpul rămas, la temperatură etc... etc...

RO Asistență**Înainte de a contacta serviciul de Asistență:**

- Verificați dacă puteți remedia singuri anomalia (vezi Anomalii și Remediere).
- Reporniți programul, pentru a controla dacă inconvenientul a fost eliminat.
- În cazul în care inconvenientul nu a fost eliminat, contactați Serviciul Autorizat de Asistență Tehnică.

⚠ Nu apelați niciodată la personal tehnic neautorizat.

Comunicați:

- tipul defectiunii;
- modelul mașinii (Mod.);
- numărul de serie (S/N).

Aceste informații se găsesc pe plăcuța cu caracteristici, montată pe aparat (*vezi Descrierea mașinii*).

Descrierea aparatului



RO

Vedere de ansamblu

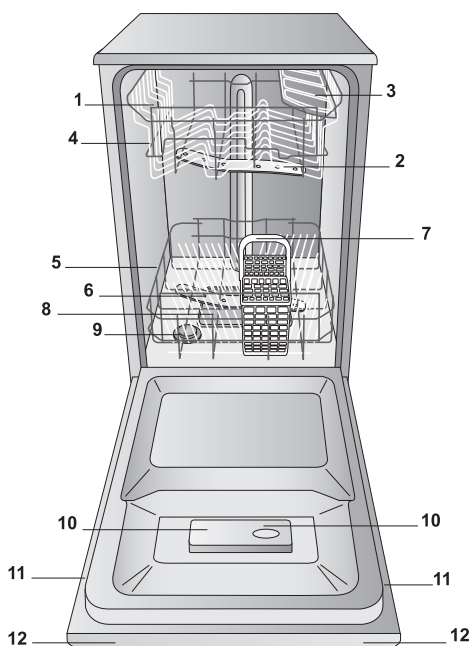

1. Coș superior
2. Pulverizator superior
3. Rafturi rabatabile
4. Sistem de reglare a înălțimii coșului
5. Coș inferior
6. Pulverizator inferior
7. Coș tacâmuri
8. Filtru spălare
9. Rezervor sare
10. Compartimente pentru detergent și rezervor pentru agent de limpezire
11. Plăcuță caracteristici
12. Panou de comandă

Panou de comandă

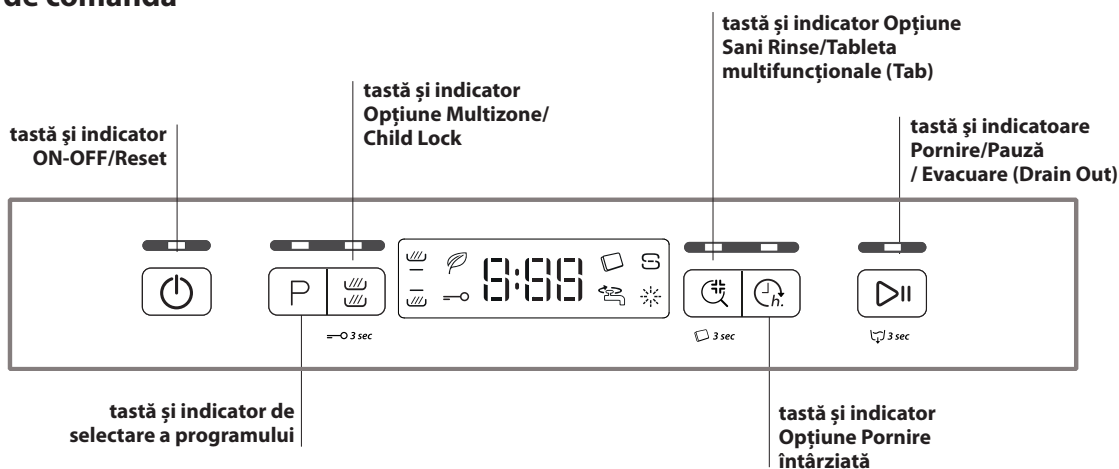

Display

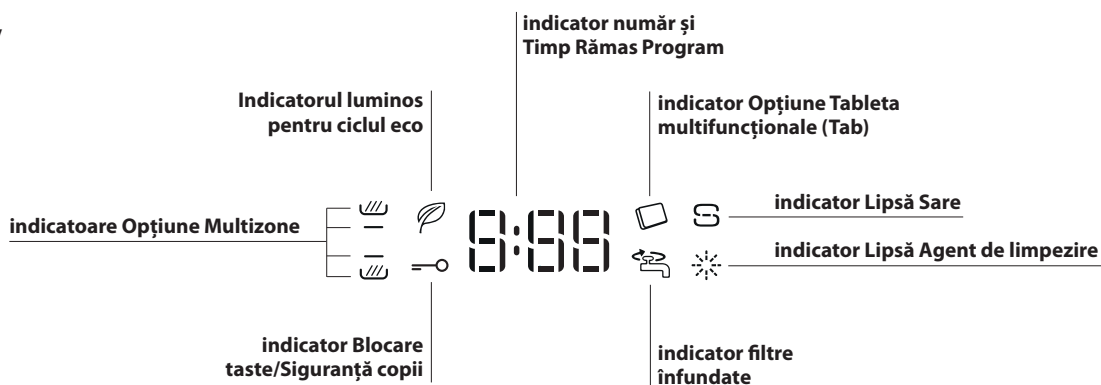

Sare de dedurizare și Agent de limpezire

RO

⚠ Folosiți numai produse speciale pentru mașini de spălat vase. Nu utilizați sare alimentară sau industrială.

Respectați indicațiile de pe ambalajul produselor.

⚠ Dacă se utilizează un produs multifuncțional, se recomandă oricum adăugarea sării, în special dacă apa este dură sau foarte dură. (Respectați indicațiile de pe ambalajul produselor).

⚠ Dacă nu se adaugă sare de dedurizare sau agent de limpezire, este normal că ledurile LIPSĂ SARE și LIPSĂ AGENT DE LIMPEZIRE rămân aprinse.

Încărcați sarea de dedurizare

Utilizarea sării împiedică formarea CALCARULUI pe vase și pe componentele funcționale ale mașinii de spălat vase.

- Este important ca rezervorul de sare să nu fie niciodată gol.
- Este important să efectuați setarea durtății apei.

Rezervorul de sare se află în partea inferioară a mașinii de spălat vase (a se consulta *Descrierea*) și trebuie umplut:

- atunci când pe panou se aprinde ledul LIPSĂ SARE;
- a se vedea autonomia în tabelul durtății apei.

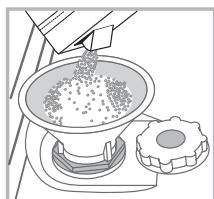

1. Rotiți dopul rezervorului în sens invers acelor de ceasornic și scoateți coșul inferior.
2. Numai pentru prima utilizare: umpleți rezervorul cu apă până la margine.
3. Așezați pâlnia (vezi figura) și umpleți rezervorul cu sare până la margine (circa 1 kg); este normal ca puțină apă să iasă din rezervor.

4. Scoateți pâlnia, înlăturați resturile de sare de pe gura rezervorului, clătiți dopul cu apă curentă înainte de a-l înșuruba.

Se recomandă efectuarea acestei operațiuni la fiecare încărcare cu sare.

Închideți bine dopul, astfel încât în timpul spălării în rezervor să nu poată intra detergent (sistemul de dedurizare se poate strica iremediabil).

⚠ Când trebuie să încărcați sarea, se recomandă să efectuați operațiunea înainte de începerea spălării.

Programarea durtății apei

Pentru a obține o funcționare perfectă a dedurizatorului anti-calcar, este indispensabilă efectuarea unei reglări în funcție de durtatea apei din apartament. informațiile sunt disponibile la Societatea de furnizare a apei potabile. Valoarea setată este echivalentă cu o durtate medie.

- Porniți mașina de spălat vase cu tasta ON/OFF
- Stingeți cu tasta ON/OFF
- Țineți apăsată tasta **START/PAUZĂ** 5 secunde, până când se aude un bip.
- Porniți mașina cu tasta ON/OFF
- Pe display apare numărul nivelului de selectare curent și indicatorul de sare.
- Apăsăți tasta **P** pentru a selecta nivelul de durtate dorit (vezi tabelul durtății).
- Stingeți cu tasta ON/OFF
- Setare completată!

Tabelul durtății apei				Autonomie media- rezervor sare cu 1 spălare pe zi
nivel	°dH	°fH	mmol/l	luni
1	0 - 6	0 - 10	0 - 1	7 luni
2	6 - 11	11 - 20	1,1 - 2	5 luni
3	12 - 17	21 - 30	2,1 - 3	3 luni
4	17 - 34	31 - 60	3,1 - 6	2 luni
5	34 - 50	61 - 90	6,1 - 9	2/3 săptămâni

Nu se recomandă utilizarea sării între 0°f și 10°f.
Cu setarea 5 durata se poate prelungi. (°dH = durtatea apei exprimată în grade germane - °fH = durtatea apei exprimată în grade franceze - mmol/l = milimol/litru)

Încărcați agentul de limpezire

Agentul de limpezire facilitează USCAREA veselei. Compartimentul pentru agent de limpezire trebuie umplut:

- atunci când pe panou/display se aprinde indicatorul LIPSĂ AGENT DE LIMPEZIRE atunci când indicatorul optic de pe ușa rezervorului "E", trece de la închis la culoare la transparent.

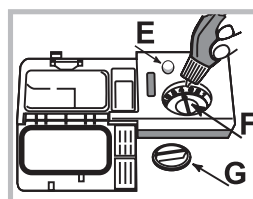

1. Deschideți rezervorul rotind dopul "G" în sens antiorar.
2. Turnați cu atenție agentul de limpezire, astfel încât să nu iasă în afară. Dacă se varsă, ștergeți imediat cu o cârpă uscată.
3. Reînșurubați dopul.

Nu turnați NICIODATĂ agent de limpezire direct în interiorul cuvei.

Reglați doza de agent de limpezire

Dacă rezultatul uscării nu este satisfăcător, este posibilă reglarea dozei de agent de limpezire. Rotiți regulatorul "F". Se pot regla până la max. 4 nivele în funcție de modelul mașinii de spălat vase. Valoarea setată este echivalentă cu un nivel mediu.

Se pot regla până la max. 4 nivele în funcție de modelul mașinii de spălat vase. Valoarea setată este echivalentă cu un nivel mediu.

- dacă se observă linii albastre pe vase, rotiți regulatorul pe valorile mai mici (1-2).
- dacă există picături de apă sau pete de calcar pe vase, rotiți regulatorul pe valorile mai mari (3-4).

Sugestii

Înainte de încărcarea coșurilor, eliminați de pe vase resturile de mâncare și goliți paharele și recipientele de lichidele rămase. Nu este necesară o clătire prealabilă cu apă curentă.

Aranjați vasele astfel încât să fie stabile și să nu se răstoarne, recipientele să fie dispuse cu deschiderea în jos, iar părțile concave sau convexe în poziție oblică, pentru a permite apei să ajungă la toate suprafețele și să se scurgă.

Fiți atenți ca mânerele, capacele, tigăile și tăvile să nu împiedice rotația stropitoarelor. Dispuneți obiectele mici în coșul pentru tacâmuri.

Vasele de plastic și tigăile antiaderente au tendința să rețină mai mult picăturile de apă și, prin urmare, gradul lor de uscare va fi mai mic decât cel al vaselor de ceramică sau oțel.

Obiectele ușoare (ca recipientele din plastic) trebuie să fie poziționate, de preferință, pe coșul superior și dispuse astfel încât să nu se poată mișca.

După încărcarea mașinii, verificați dacă stropitoarele se rotesc liber.

Coșul inferior

Coșul inferior poate conține oale, capace, farfurii, salatiere, tacâmuri etc. Farfuriile și capacele mari vor fi așezate de preferință în părțile laterale ale coșului.

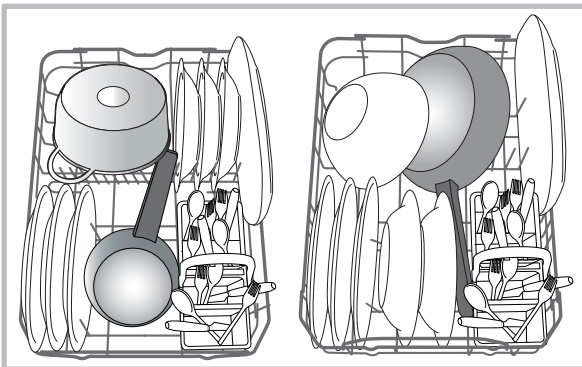

Se recomandă să dispuneți vasele foarte murdare în coșul inferior deoarece, în acest sector, jeturile de apă sunt mai energice și permit obținerea unor prestații mai bune la spălare.

Coșul pentru tacâmuri

Coșul pentru tacâmuri este prevăzut cu grătare superioare pentru dispunerea mai bună a acestora. Trebuie să fie poziționat numai în partea anterioară a coșului inferior.

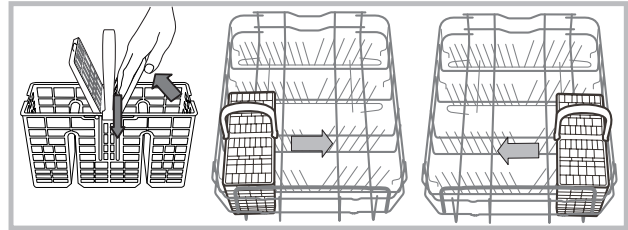

Coșul superior

Introduceți vasele delicate și ușoare: pahare, cești, farfurioare, salatiere joase.

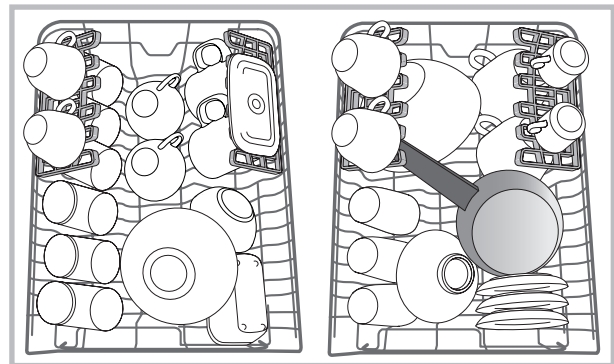

Rafturi rabatabile cu poziție variabilă

Rafturile rabatabile laterale pot fi poziționate pe trei înălțimi diferite pentru a optimiza amplasarea vaselor în spațiul coșului.

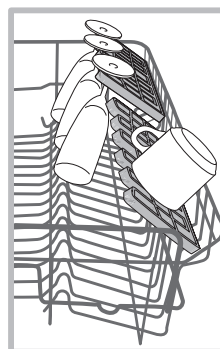

Paharele cu picior pot fi poziționate în mod stabil pe rafturile rabatabile, introducând piciorul paharului în orificiile respective.

Pentru a optimiza uscarea, amplasați rafturile rabatabile cu înclinația cea mai mare. Pentru a varia înclinația, ridicați raftul, culisați-l ușor și poziționați-l cum doriți.

Reglarea înălțimii coșului superior

Coșul superior este reglabil în înălțime: în poziție înaltă când doriți să puneți vase voluminoase în coșul inferior; în poziție joasă, pentru a folosi spațiile rafturilor rabatabile, creând mai mult spațiu în partea de sus.

Vă recomandăm să nu reglați niciodată poziția pe înălțime atunci când raftul este încărcat.

Nu ridicați sau coborâți NICIODATĂ coșul dintr-o singură parte.

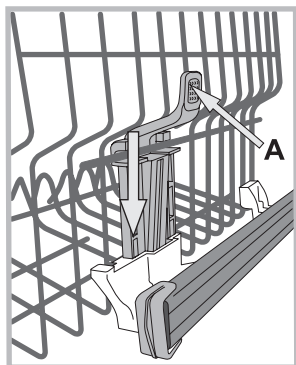

Dacă coșul este prevăzut cu **Lift-Up** (vezi figura), ridicați coșul prinzându-l din părțile laterale și mișcați-l în sus. Pentru a reveni la poziția joasă, apăsați pârghiile (A) din părțile laterale ale coșului și urmați coborârea.

Vase necorespunzătoare

- Vase și tacâmuri din lemn.
- Pahare decorate delicate, vase de artizanat artistic și de anticariat. Decorațiile lor nu sunt rezistente.
- Părțile din materiale sintetice nerezistente la temperatură.
- Vase din aramă și cositor.
- Vase murdare de cenușă, ceară, unsoare lubrifiantă sau cerneală. Decorațiile de pe sticlă, piese de aluminiu și argint, în timpul spălării își pot schimba culoarea și se pot albi. Și unele tipuri de sticlă (de ex. obiecte de cristal) după multe spălări, pot deveni opace.

Deteriorarea sticlei și a vaselor

Cauze:

- Tipul sticlei și procedura de producere a sticlei.
- Compoziția chimică a detergentului.
- Temperatura apei din programul de spălare.

Recomandare:

- Utilizați numai pahare și porțelan garantate de producător ca fiind rezistente la spălarea în mașina de spălat vase.
- Folosiți detergent delicat pentru vase.
- Scoateți paharele și tacâmurile din mașina de spălat vase cât mai repede posibil după sfârșitul programului.

Detergentul și folosirea mașinii de spălat vase



RO

Introducerea detergentului

Un rezultat bun la spălare depinde și de dozarea corectă a detergentului, care nu spală mai eficient dacă este în exces și, în plus, poluează mediul înconjurător.

Dozarea poate fi adaptată în funcție de gradul de murdărie.

În general, pentru o murdărie normală, folosiți circa 25 de gr. (detergent praf) sau 25 ml (detergent lichid). Dacă folosiți tablete, este suficientă una.

Dacă vasele sunt puțin murdare sau au fost în prealabil limpezite cu apă, reduceți considerabil cantitatea de detergent.

Pentru un rezultat bun al spălării, respectați și instrucțiunile de pe ambalajul detergentului.

În cazul unor întrebări suplimentare, vă recomandăm să vă adresați producătorilor de detergenți.

Deschideți compartimentul pentru detergent acționând butonul D; dozați detergentul consultând Tabelul programelor:

- praf sau lichid: tăvițe A (detergent pentru spălare) și B (detergent pentru prespălare)

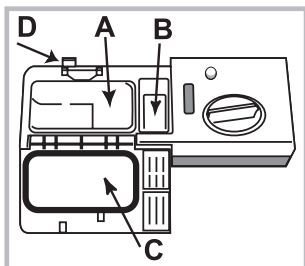

- tablete: când programul indică 1 tabletă, așezați-o în compartimentul A și închideți capacul C; dacă programul indică 2 tablete, așezați a doua tabletă pe fundul cuvei.

Eliminați resturile de detergent de pe marginea compartimentului și închideți complet capacul C.

Recipientul pentru detergent se deschide automat în funcție de program, la momentul potrivit.

Dacă folosiți detergenți combinați, vă recomandăm să folosiți opțiunea TAB, care adaptează programul de spălare, pentru a obține întotdeauna cel mai bun rezultat posibil la spălare și uscare.

Utilizați numai detergent pentru mașina de spălat vase.

NU UTILIZAȚI detergenți pentru spălare manuală.

Utilizarea unei cantități de detergent prea mari poate determina apariția unor urme de spumă la sfârșitul ciclului de spălare.

Cele mai bune rezultate de spălare și uscare se obțin numai prin utilizarea combinată a detergentului, a agentului de limpezire lichid și a sării de dedurizare.



Vă recomandăm utilizarea unor detergenți fără fosfați și fără clor, care sunt cei mai indicați pentru protejarea mediului înconjurător.

Pornirea mașinii de spălat vase

1. Apăsați butonul ON-OFF.
2. Deschideți ușa și dozați detergentul (vezi Introducerea detergentului).
3. Încărcați coșurile (a se vedea Încărcarea coșurilor) și închideți ușa.
4. Selectați programul în baza tipului de veselă și a gradului lor de murdărie (vezi tabelul cu programe) apăsând butonul P.
5. Selectați opțiunile de spălare. (vezi Progr. speciale și Opțiuni).
6. Porniți programul apăsând pe tasta Pornire/Pauză.
7. Sfârșitul programului este semnalat prin semnale sonore și pe display apare END. Opriți mașina apăsând butonul ON-OFF.
8. Așteptați câteva minute înainte de a scoate vesela, pentru a evita electrocutarea. Descărcați coșurile începând de la cel de jos.

⚠ Pentru a reduce consumul de energie electrică, în condițiile în care mașina NU este utilizată pentru mult timp, ea se oprește în mod automat.

Dacă vasele sunt puțin murdare sau au fost în prealabil limpezite cu apă, reduceți considerabil cantitatea de detergent.

Modificarea unui ciclu de spălare în curs

În cazul unei greșeli făcute în timpul procesului de selectare a unui ciclu de spălare, acesta poate fi modificat doar dacă tocmai a început: țineți apăsat pe butonul ON/OFF (PORNIRE/OPRIRE) pentru a opri mașina. Reporniți mașina cu ajutorul butonului ON/OFF (PORNIRE/OPRIRE) și selectați ciclul de spălare nou și orice opțiuni dorite; apăsați butonul START/PAUSE (START/PAUZĂ) pentru a porni ciclul.

Adăugarea vasei suplimentare

Fără a opri mașina, deschideți cu atenție ușa pentru a evita aburul care iese și așezați vesela în interiorul mașinii de spălat vase. Închideți ușa și apăsați butonul START/PAUSE (START/PAUZĂ) pentru a porni ciclul din punctul în care a fost întrerupt.

Întreruperi accidentale







Ciclul se oprește în cazul în care ușa este deschisă în timpul ciclului de spălare sau în cazul unei pene de curent. După închiderea ușii sau după restabilirea alimentării cu electricitate, apăsați butonul START/PAUSE (START/PAUZĂ) pentru a porni ciclul din punctul în care a fost întrerupt.

Programe

RO

Datele programelor sunt măsurate în condiții de laborator potrivit normei europene EN 50242.

În funcție de diferitele condiții de utilizare, durata și datele programelor pot varia.

Program	Uscare	Opțiuni	Durata programului ore:min.	Consum apă (l/ciclu)	Consum Energie (kWh/ciclu)
1. Eco 	Da	Pornirea întârziată - Multizone - Tab - Sani Rinse	03:10	9	0,74
2. Sixth Sense 	Da	Pornirea întârziată - Multizone - Tab	01:10 - 02:30	7 - 14	0,90 - 1,25
3. 1 oră 	Nu	Pornirea întârziată - Multizone - Tab - Sani Rinse	01:00	13	1,00
4. Fragil 	Da	Pornirea întârziată - Multizone - Tab	01:40	9	0,90
5. Rapid 	Nu	Pornirea întârziată - Tab - Sani Rinse	00:25	8	0,45
6. Înmuiere 	Nu	Pornirea întârziată - Multizone	00:10	4	0,01
7. Intensiv 	Da	Pornirea întârziată - Multizone - Tab - Sani Rinse	02:50	17	1,50

Indicații pentru alegerea programelor și dozarea detergentului

1. Veselă murdărită normal. Programul Standard este cel mai eficient din punct de vedere al consumului combinat de apă și curent. 4 gr/ml** + 21 gr/ml – 1 Tab (**Cantitatea de detergent pentru prespălare)
2. Utilizați programul pentru vase murdărite normal cu urme de mâncare pe ele. Un senzor special evaluează nivelul de murdărie și adaptează automat programul la cel mai eficient și economic ciclu de spălare. 25 gr/ml – 1 Tab
3. Pentru vase puțin murdare care necesită o uscare normală și rapidă. (ideal pentru vase de 4 persoane) 25 gr/ml – 1 Tab
4. Ciclu pentru obiecte delicate, care sunt mai sensibile la temperaturi ridicate, de exemplu, pahare și cești. 25 gr/ml – 1 Tab
5. Ciclu rapid de folosit pentru vase puțin murdare, fără urme de alimente uscate pe ele. (ideal pentru vase de 2 persoane) 21 gr/ml – 1 Tab
6. Veselă care urmează să fie spălată mai târziu. Fără detergent
7. Acest program este recomandat pentru vesela foarte murdară, adecvat în special pentru tigăi și oale (a nu se utiliza pentru obiecte delicate). 25 gr/ml – 1 Tab

Consumuri de stand-by: Consum de left-on mode: 5,0 W - consum de off mode: 0,5 W

Note:

cele mai bune rezultate ale programelor „1 Hour/Rapid” se obțin de preferință respectându-se numărul de vase indicate.

Pentru a consuma mai puțin, folosiți mașina de spălat vase la capacitatea maximă.

Notă pentru laboratoarele de testări: pentru informații privind condițiile testului comparativ EN, trimiteți o solicitare la adresa: contact@whirlpool.com

Opțiuni de spălare

OPȚIUNILE pot fi programate, modificate sau resetate numai după alegerea programului de spălare și înainte de apăsarea tastei Pornire/Pauză.

Pot fi selectate numai opțiunile compatibile cu tipul de program ales. Dacă o opțiune nu este compatibilă cu programul selectat (consultați tabelul programelor), led/ simbolul corespunzător emite 3 semnale intermitente rapide.

Dacă a fost selectată o opțiune incompatibilă cu o opțiune programată anterior, aceasta se aprinde intermitent de 3 ori, apoi se stinge; ultima setare rămâne aprinsă.

Pentru a anula o opțiune greșit programată, apăsați din nou butonul corespunzător.



Opțiunea Pornirea întârziată (Start Delay)

Pornirea programului poate fi amânată pentru o perioadă de timp cuprinsă între **30** de minute și **24** de ore.

1. Selectați programul și opțiunile dorite. Apăsați pe butonul PORNIRE ÎNTĂRZIATĂ (în mod repetat) pentru a amâna pornirea programului. Se poate regla de la 0:30 la 24 de ore. La fiecare apăsare pe buton, pornirea întârziată avansează cu: 0:30 dacă se selectează sub 4 ore, 1:00 dacă se selectează sub 12 ore, 4 ore dacă se selectează peste 12 ore. Dacă ajungeți la durata de 24 de ore, iar butonul este apăsat, pornirea temporizată este dezactivată.

2. Apăsați butonul PORNIRE/PAUZĂ: temporizatorul va începe numărătoarea inversă;

3. După finalizarea perioadei de timp setate, indicatorul luminos se stinge, iar programul pornește automat.

Dacă butonul PORNIRE/PAUZĂ este apăsat din nou în timpul desfășurării numărătorii inverse, opțiunea PORNIRE ÎNTĂRZIATĂ este anulată, iar programul selectat pornește automat.

⚠ După începerea ciclului de spălare, Pornirea Întârziată nu mai poate fi programată.



Opțiunea MULTIZONE (MULTIZONĂ)

Dacă sunt vase puține, se poate realiza o încărcare pe jumătate a mașinii, economisind astfel apă, energie electrică și detergent. Selectați programul, apăsați succesiv tasta MULTIZONE: indicatorul aferent coșului ales se aprinde și se activează spălarea numai la coșul superior sau numai la cel inferior.

Vă reamintim să încărcați vesela numai în coșul superior sau în cel inferior și să reduceți cantitatea de detergent la jumătate.



Sistem de siguranță pentru copii (Child Lock)

O apăsare lungă pe butonul MULTIZONE activează funcția BLOCARE DE SIGURANȚĂ. Funcția BLOCARE DE SIGURANȚĂ blochează panoul de comandă. Apăsați lung din nou pentru a dezactiva funcția BLOCARE DE SIGURANȚĂ.



Opțiunea Clătire igienică (Sani Rinse)

Această opțiune permite utilizarea unor temperaturi mai ridicate. După ce ați selectat programul de spălare, apăsați tasta Clătire igienică, indicatorul se aprinde. Pentru a deselecta opțiunea, apăsați din nou aceeași tastă.

Ideal pentru a spăla vase rezistente și biberone.

Atenție: la sfârșitul ciclului, vasele și farfuriile ar putea fi foarte calde.

Opțiunea Sani Rinse determină prelungirea programului.



Opțiunea Tablete multifuncționale (Tab)

O apăsare lungă pe butonul Sani Rinse activează funcția TAB. Cu această opțiune este optimizat rezultatul spălării și uscării. Apăsați lung din nou pentru a dezactiva funcția TAB.

Opțiunea "Tablete multifuncționale" determină prelungirea programului.



Evacuare (Drain Out)

Funcția Drain Out (Evacuare) poate fi utilizată pentru oprirea și anularea unui ciclu activ.

O apăsare lungă pe butonul START/PAUSE (START/PAUZĂ) activează funcția DRAIN OUT (EVACUARE). Ciclul activ este anulat, iar apa din mașina de spălat vase este evacuată.

Întreținere și curățire

RO

Înteruperea alimentării cu apă și curent electric

- Închideți robinetul de apă după fiecare spălare pentru a elimina pericolul pierderilor.
- În timpul operațiunilor de curățare sau de întreținere a mașinii scoateți ștecherul din priză.

Curățarea mașinii de spălat vase

- Suprafața exterioară a mașinii și panoul de comandă pot fi curățate cu o cârpă moale înmuiată în apă, neabrazivă. Nu folosiți solvenți sau detergenți abrazivi.
- Cuvă interioară se poate curăța de eventualele pete cu o cârpă înmuiată în apă și puțin oțet.

Evitarea mirosurilor neplăcute

- Lăsați întotdeauna ușa mașinii întredeschisă, pentru a elimina umezeala.
- Curățați regulat cu un burete umed garniturile de etanșare a ușii și a compartimentelor pentru detergent. Astfel veți evita depunerea resturilor de alimente, principalele responsabile pentru mirosurile neplăcute.

Curățarea stropitoarelor

Este posibil ca resturile de mâncare să se lipească de stropitoare și să obtuzeze orificiile prin care iese apa: se recomandă controlarea lor periodică și curățarea cu o perie nemetalică.

Cele două stropitoare sunt demontabile.

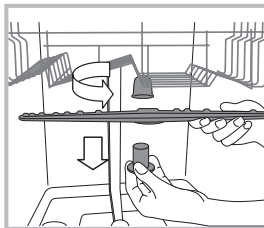

Pentru demontarea stropitorului superior, rotiți piulița din plastic în sens invers acelor de ceasornic. Stropitorul superior trebuie remontat cu partea care are cel mai mare număr de orificii orientată în sus.

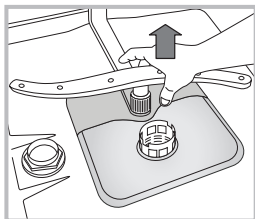

Pentru a demonta stropitorul inferior, apăsați cele două clapete laterale și trageți stropitorul în sus.

Curățirea filtrului de intrare a apei

Dacă conductele de apă sunt noi sau au rămas neutilizate timp îndelungat, înainte de racordare lăsați apa să curgă până când devine limpede și lipsită de impurități. Fără această măsură de precauție, există riscul ca punctul de intrare a apei să se înfundă, deteriorând astfel mașina.

⚠ Periodic, curățați filtrul de la alimentarea cu apă, aflat la gura de ieșire a robinetului.

- Închideți robinetul de apă.
- Deșurubați capătul furtunului de alimentare cu apă, scoateți filtrul și curățați-l cu grijă sub un jet de apă.
- Montați la loc filtrul și înșurubați furtunul.

Curățarea filtrelor

Grupul de filtrare este compus din trei filtre care purifică apa de spălare de resturile de mâncare și o recirculă: pentru a obține rezultate bune la spălare, este necesară curățarea acestor filtre.

⚠ Curățați regulat filtrele.

⚠ Mașina de spălat vase nu poate fi utilizată fără filtre sau cu filtrele desprinse.

• După câteva spălări, controlați ansamblul de filtrare și, dacă este nevoie, curățați-l cu grijă cu apă și o perie nemetalică, conform instrucțiunilor de mai jos:

1. rotiți filtrul cilindric **C** în sens invers acelor de ceasornic și extrageți-l (fig. 1).

2. Apăsați ușor aripioarele laterale și scoateți paharul filtrului **B** (Fig. 2);

3. Scoateți placa filtrului din inox **A**. (fig. 3).

4. Inspectați prin orificiul de control și înlăturați eventualele resturi de alimente. **NU ÎNLĂTURĂȚI NICIODATĂ** protecția pompei de spălare (element de culoare neagră) (fig. 4).

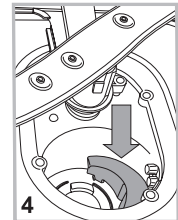
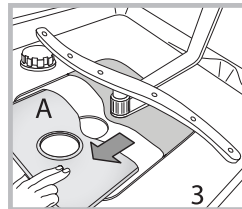
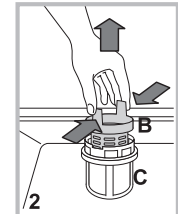
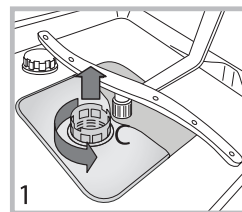

După curățarea filtrelor, montați din nou grupul de filtrare și așezați-l corect în locul său; este extrem de important pentru o bună funcționare a mașinii de spălat vase.

În cazul absenței dvs. pentru intervale de timp îndelungate

- Debransați conexiunile electrice și închideți robinetul de apă.
- Lăsați ușa mașinii întredeschisă.
- La întoarcere, efectuați un ciclu de spălare în gol.

Anomalii și remedii



În cazul în care aparatul prezintă anomalii de funcționare, controlați următoarele aspecte înainte de a apela la serviciul de Asistență.

RO

Anomalii:	Cauze posibile / Rezolvare:
Mașina de spălat vase nu pornește sau nu răspunde la comenzi	<ul style="list-style-type: none"> • Robinetul de apă nu este deschis. • Opriți mașina de la butonul ON/OFF, porniți-o din nou după aproximativ un minut și resetați programul. • Ștecherul nu este introdus corect în priză de curent sau schimbați priză de curent. • Ușa mașinii nu este corect închisă.
Ușa nu se închide	<ul style="list-style-type: none"> • Verificați că coșurile sunt introduse până la capăt. • Încuietorea a declanșat; împingeți energic ușa până când auziți "clack".
Mașina de spălat vase nu evacuează apa.	<ul style="list-style-type: none"> • Programul de spălare nu s-a terminat încă. • Furtunul de evacuare a apei este îndoit (<i>a se consulta capitolul Instalare</i>). • Canalul de scurgere este înfundat. • Filtrul este înfundat de resturi de alimente. • Controlați înălțimea furtunului de golire.
Mașina de spălat vase face zgomot.	<ul style="list-style-type: none"> • Vasele se lovesc unele de altele sau de pulverizatoare. Amplasați corect vasele și verificați dacă pulverizatoarele au loc suficient pentru a se putea roti. • Prezența excesivă a spumei: detergentul nu a fost corect dozat sau nu corespunde utilizării în mașina de spălat vase. (<i>vezi capitolul Detergentul și folosirea mașinii de spălat vase</i>). Nu prespălați de mână vasele.
Pe vase și pahare există depuneri de calcar sau o peliculă albă.	<ul style="list-style-type: none"> • Lipsește sarea de dedurizare. • Reglarea durtății apei nu este corectă; măriți valorile. (<i>vezi capitolul Sare de dedurizare și Agent de limpezire</i>). • Capacul rezervorului de sare nu este bine închis. • Agentul de limpezire s-a terminat sau a fost insuficient dozat.
Pe vase și pahare există linii sau urme albastrii.	<ul style="list-style-type: none"> • Agentul de limpezire a fost dozat în mod excesiv.
Vasele nu sunt uscate.	<ul style="list-style-type: none"> • A fost selectat un program fără uscarea. • Agentul de limpezire s-a terminat. (<i>vezi capitolul Sare de dedurizare și Agent de limpezire</i>). • Reglarea agentului de limpezire nu este corectă. • Vasele sunt din material antiaderent sau din plastic; este normală prezența picăturilor de apă.
Vasele nu sunt curate.	<ul style="list-style-type: none"> • Vasele nu sunt așezate corect. • Pulverizatoarele nu au loc suficient pentru a se putea roti, blocate de vase. • Programul de spălare este prea slab (<i>a se consulta capitolul Programe</i>). • Prezența excesivă a spumei: detergentul nu a fost corect dozat sau nu corespunde utilizării în mașina de spălat vase. (<i>vezi capitolul Detergentul și folosirea mașinii de spălat vase</i>). • Capacul rezervorului cu agent de limpezire nu a fost corect închis. • Filtrul este murdar sau înfundat (<i>a se consulta capitolul Întreținerea și îngrijirea mașinii</i>). • Lipsește sarea de dedurizare (<i>vezi capitolul Sare de dedurizare și Agent de limpezire</i>). • Asigurați-vă că înălțimea farfuriilor este compatibilă cu reglarea coșului. • Orificiile dispozitivelor de stropit sunt înfundate. (<i>a se consulta capitolul Întreținerea și îngrijirea</i>).
Mașina de spălat vase nu încarcă apă este blocată cu indicatoare intermitente	<ul style="list-style-type: none"> • Nu există apă în rețeaua de alimentare sau robinetul este închis. • Furtunul de alimentare cu apă este îndoit (<i>a se consulta capitolul Instalare</i>). • Filtrele sunt înfundate; trebuie să fie curățate. (<i>a se consulta capitolul Întreținerea și îngrijirea</i>). • Evacuarea este înfundată; trebuie să fie curățată. • După ce ați efectuat operațiunile de verificare și curățare, opriți și porniți mașina de spălat vase și porniți un ciclu nou de spălare. • Dacă problema persistă, închideți robinetul de apă, scoateți din priză și contactați centrul de asistență.

⚠ Im Falle eines Umzugs sollte das Gerät möglichst in vertikaler Position transportiert werden, falls erforderlich, neigen Sie das Gerät zur Rückseite hin.

Wasseranschlüsse

⚠ Die Anpassung der Elektro- und Wasseranlagen zur Installation des Gerätes darf nur durch Fachpersonal erfolgen.

Der Wasserzulaufschlauch und der Wasserablaufschlauch können sowohl nach rechts als auch nach links ausgerichtet werden, wodurch eine optimale Installation gewährleistet wird. Die Schläuche dürfen nicht geknickt oder von der Spülmaschine gequetscht werden.

Anschluss des Zulaufschlauchs

- An einen 3/4"- Wasseranschluss für kaltes oder warmes Wasser (max. 60°C).
- Das Wasser laufen lassen, bis es klar ist.
- Den Zulaufschlauch fest anschließen und den Wasserhahn öffnen.

⚠ Sollte der Zulaufschlauch nicht lang genug sein, dann wenden Sie sich bitte an einen Fachhändler oder an einen autorisierten Techniker (*siehe Kundendienst*).

⚠ Der Wasserleitungsdruck muss innerhalb der in der Tabelle der technischen Daten angegebenen Werte liegen, da sonst der Geschirrspüler möglicherweise nicht richtig funktioniert.

⚠ Der Schlauch darf nicht eingeklemmt oder abgeknickt werden.

Anschluss des Ablaufschlauchs

Schließen Sie den Ablaufschlauch an eine Ablaufleitung mit Mindestdurchmesser von 2 cm an. (A)

Der Anschluss des Ablaufschlauchs muss sich in einer Höhe von 40 bis 80 cm vom Boden oder von der Standfläche der Spülmaschine befinden.

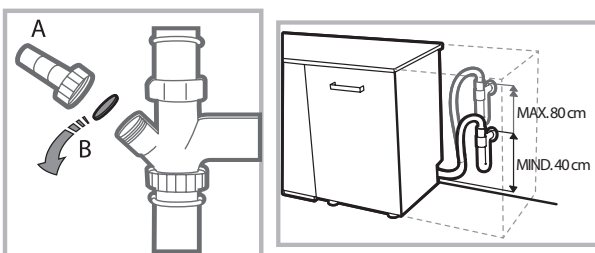

Vor dem Anschließen des Ablaufschlauchs an den Siphon des Spülbeckens den Plastikdeckel (B) abnehmen.

Schutz vor Überschwemmungen

Um Überschwemmungen auszuschließen, wurde der Geschirrspüler:

- mit einem System versehen, dank dessen der Wasserzulauf bei Anomalien oder internem Wasserverlust unterbrochen wird.

Einige Modelle sind auch mit einem zusätzlichen **New Acqua Stop** Sicherheitssystem ausgestattet, das auch bei

Schlauchdefekten vor Überschwemmung schützt.



ACHTUNG: GEFÄHRLICHE SPANNUNG!

Der Versorgungsschlauch darf auf keinen Fall abgeschnitten werden: er enthält nämlich Strom führende Teile.

Elektroanschluss

Vor Einfügen des Netzsteckers in die Steckdose ist sicherzustellen, dass:

- die Netzsteckdose **geerdet ist**  und den gesetzlichen Bestimmungen entspricht;
- die Netzsteckdose die auf dem Typenschild (befindlich auf der Innentür) angegebene max. Leistungsaufnahme des Gerätes trägt (*siehe Beschreibung Ihres Geschirrspülers*);
- die Versorgungsspannung den auf dem Typenschild (auf der Innentür) vermerkten Werten entspricht;
- die Steckdose mit dem Netzstecker kompatibel ist. Andernfalls muss der Netzstecker von einem autorisierten Techniker ausgetauscht werden (*siehe Kundendienst*); verwenden Sie bitte keine Verlängerungen oder Vielfachstecker.

⚠ Der Netzstecker, das Netzkabel und die Steckdose sollten bei installiertem Gerät leicht zugänglich sein.

⚠ Das Netzkabel darf nicht gebogen oder eingeklemmt werden.

⚠ Sollte das Speisekabel beschädigt sein, muss es vom Hersteller oder seiner technischen Kundendienststelle ausgetauscht werden, um Unfallrisiken vorzubeugen. (*Siehe Kundendienst*)

⚠ Der Hersteller übernimmt keinerlei Haftung, sollten diese Vorschriften nicht genau beachtet werden.

Positionierung und Nivellierung

1. Stellen Sie den Geschirrspüler auf einem ebenen und festen Boden auf. Gleichen Sie eventuelle Unregelmäßigkeiten durch Anziehen oder Losschrauben der vorderen Stellfüße aus, bis das Gerät eben ausgerichtet ist. Mit einer präzisen Nivellierung verleiht Stabilität und vermeidet Vibrationen und Betriebsgeräusche.

2. Bringen Sie vor dem Einbau des Geschirrspülers den transparenten Klebestreifen unter der Arbeitsplatte an, um sie vor eventuellem Kondenswasser zu schützen.

3. Stellen Sie das Gerät so auf, dass es mit den Seitenteilen oder mit der Rückwand an den anliegenden Möbeln oder an der Wand anlehnt. Das Gerät kann auch unter einer durchlaufenden Arbeitsplatte eingebaut werden (*siehe Montageanleitung*).

4. Regulieren Sie den hinteren Stellfuß durch Einwirken mittels eines 8 mm-Sechskantschlüssels auf die rote Sechskantbuchse (befindlich unter der Frontseitenmitte des Geschirrspülers). Durch Drehen nach rechts wird die Höhe

erhöht, durch Drehen nach links wird sie herabgesetzt. (Siehe der Dokumentation beiliegendes Anleitungsblatt)

Hinweise zur ersten Inbetriebnahme

Nach Abschluss der Installation die Puffer an den Körben und die Rückhaltegummis vom oberen Korb (wenn vorhanden) entfernen.

Einstellungen Wasserenthärter

Vor dem ersten Start muss die Wasserhärte des Wassers aus dem Netz eingestellt werden. (siehe Kapitel Klarspüler und Regeneriersalz)



Wenn der Wasserenthärterbehälter das erste Mal befüllt wird, muss zunächst Wasser eingefüllt werden. Dann erst etwa 1 kg Salz hinzufügen. Es ist normal, dass bei diesem Vorgang Wasser aus dem Behälter austritt.

Den ersten Spülgang sofort danach starten.

Verwenden Sie bitte nur Spezialsalz für Geschirrspüler.

Nach dem Einfüllen des Salzes erlischt die SALZNACHFÜLLANZEIGE.

 Das Nichtfüllen des Salzbehälters kann eine Beschädigung des Wasserenthärters und des Heizwiderstandes bewirken.

Technische Daten	
Abmessungen	Breite 45 cm Höhe 85 cm Tiefe 60 cm
Fassungsvermögen	10 Maßgedecke
Wasserversorgungsdruck	0,05÷1MPa (0,5 ÷10 bar) 7,25 psi – 145 psi
Versorgungsspannung	Siehe Typenschild
Maximale Leistungsaufnahme	Siehe Typenschild
Schmelzsicherung	Siehe Typenschild
	Dieses Gerät entspricht folgenden EG-Richtlinien: -93/68/EEC (CE Marking) -2006/95/EC (Low Voltage) -2004/108/EC (Electromagnetic Compatibility) -2009/125/EC (Comm. Reg. 1016/2010) (Ecodesign) -2010/30/EC (Energy Labelling) -2011/65/EC (RoHS) -2012/19/CE
	

Das Gerät ist mit akustischen Signalen/Tönen ausgestattet, die den eingegebenen Befehl anzeigen: Start, Zyklusende, etc..

Die Leuchtsymbole/Kontrollanzeigen/LED-Anzeigen auf dem Bedienfeld/Display, können unterschiedliche Farben aufweisen, blinken oder Dauerlicht anzeigen.

Das Display zeigt nützliche Informationen zum eingestellten Zyklus, Spül-/Trockenphase, Restzeit, Temperatur, etc. an.

DE Kundendienst

Bevor Sie den Kundendienst anfordern:

- sollten einige Kontrollen vorab selbst durchgeführt werden (siehe *Störungen und Abhilfe*).
- Starten Sie das Programm erneut, um sicherzustellen, dass die Störung behoben wurde.
- Ist dies nicht der Fall, wenden Sie sich bitte an den autorisierten Kundendienst.

 **Beauftragen Sie bitte niemals unbefugtes Personal.**

Geben Sie bitte Folgendes an:

- die Art der Störung
- das Gerätemodell (Mod.)
- die Seriennummer (S/N).

Diese Informationen können Sie auf dem am Gerät befindlichen Typenschild ablesen (siehe *Beschreibung Ihres Geschirrspülers*).

Beschreibung Ihres Geschirrspülers



Geräteansicht

DE

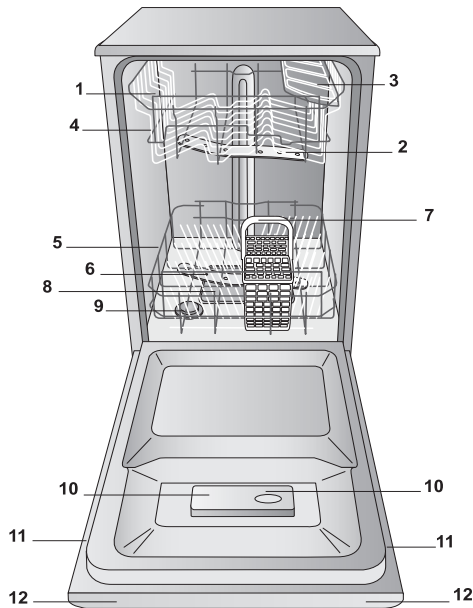

1. Oberkorb
2. Oberer Sprüharm
3. Hochklappbare Ablagen
4. Einstellung der Korbhöhe
5. Unterkorb
6. Unterer Sprüharm
7. Besteckkorb
8. Spülsiebe
9. Salzbehälter
10. Spülmittelkammern und Klaspülerbehälter
11. Typenschild
12. Bedienblende

Bedienblende



Display

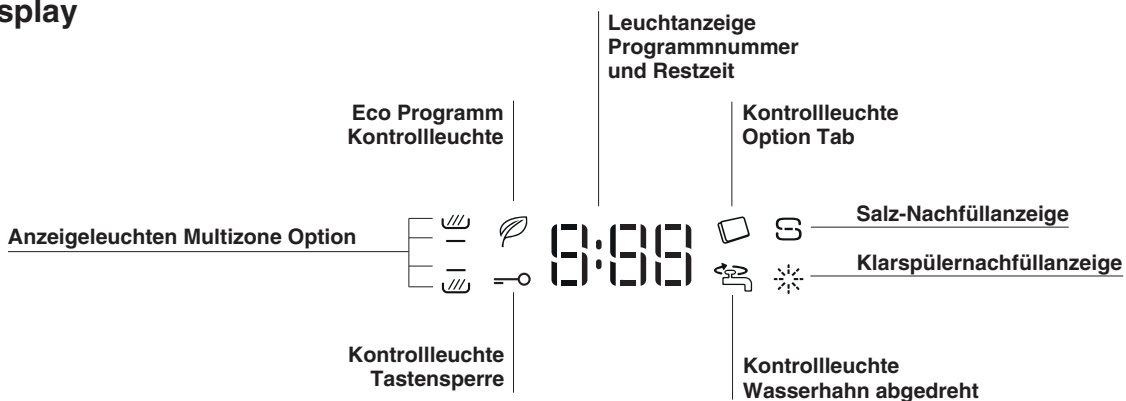

Regeneriersalz und Klarspüler

DE

⚠ Verwenden Sie bitte nur Spezialprodukte für Geschirrspüler. Verwenden Sie bitte kein Kochsalz oder Industriesalz. (Bitte befolgen Sie die auf der Verpackung befindlichen Anweisungen).

⚠ Sollten Sie ein Multifunktionsprodukt verwenden, empfehlen wir dennoch den Zusatz von Regeneriersalz, besonders bei hartem oder sehr hartem Wasser. (Bitte befolgen Sie die auf der Verpackung befindlichen Anweisungen).

⚠ Da weder Salz noch Klarspüler eingefüllt wird, ist es ganz normal, dass die Kontrollleuchten der SALZNACHFÜLLANZEIGE und der KLARSPÜLERNACHFÜLLANZEIGE weiterhin leuchten.

Einfüllen des Regeneriersalzes

Mit der Verwendung von Salz werden KALKABLAGERUNGEN auf dem Geschirr und den funktionalen Komponenten des Geschirrspülers verhindert.

- Wichtig ist, dass der Salzbehälter nie leer bleibt.
- Wichtig ist, die Einstellung der Wasserhärte vorzunehmen. Der Salzbehälter befindet sich im Geschirrspülerboden (siehe Beschreibung) und muss aufgefüllt werden:
- wenn auf der Bedienblende die Kontrollleuchte der SALZNACHFÜLLANZEIGE aufleuchtet;
- siehe Autonomie in der Tabelle der Wasserhärte.

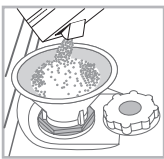

1. Ziehen Sie den Unterkorb heraus und schrauben Sie den Salzbehälterdeckel gegen den Uhrzeigersinn ab.
2. Nur bei erstmaliger Inbetriebnahme: Füllen Sie den Behälter bis zum Rand mit Wasser.
3. Setzen Sie den Trichter auf (siehe

Abbildung) und füllen Sie den Behälter bis zum Rand mit Salz (ca. 1 kg), es ist normal, wenn etwas Wasser ausläuft.

4. Den Trichter abnehmen und die Salzreste vom Öffnungsrand entfernen; den Deckel unter fließendem Wasser abspülen, bevor er wieder aufgeschraubt wird.

Es wird empfohlen, diesen Vorgang bei jedem Nachfüllen von Salz zu wiederholen.

Schrauben Sie den Deckel fest auf, damit während des Spülgangs keine Spüllauge eintreten kann. (Diese könnte den Enthärter dauerhaft beschädigen).

⚠ Wenn Salz nachgefüllt werden muss, sollte dies vor dem Start des Spülgangs erfolgen.

Einstellen der Wasserhärte

Für eine perfekte Funktion des Wasserenthärter muss die tatsächliche Wasserhärte eingestellt werden. Diesen Wert können Sie bei Ihrem Wasserwerk erfragen. Der voreingestellte Wert entspricht einer mittleren Wasserhärte.

- Die Spülmaschine mit der ON/OFF-Taste einschalten
- Mit der ON/OFF-Taste ausschalten
- Die Taste **START/PAUSE** 5 Sekunden lang drücken, bis ein Signalton erklingt.
- Mit der ON/OFF-Taste einschalten
- Das Display zeigt die Nummer der Stufe der laufenden Auswahl und die Salzkontrollleuchte an.
- Die Taste **P** zur Auswahl des gewünschten Härtegrads drücken (siehe Härtegrad-Tabelle).
- Mit der ON/OFF-Taste ausschalten

- Einstellung abgeschlossen!

Tabelle zur Wasserhärte				Mittlere Autonomie Salzbehälter bei 1 Spülzyklus pro Tag
Stufe	°dH	°fH	mmol/l	Monate
1	0 - 6	0 - 10	0 - 1	7 Monate
2	6 - 11	11 - 20	1,1 - 2	5 Monate
3	12 - 17	21 - 30	2,1 - 3	3 Monate
4	17 - 34	31 - 60	3,1 - 6	2 Monate
5	34 - 50	61 - 90	6,1 - 9	2-3 Wochen

Von 0°f bis 10°f wird empfohlen, kein Salz zu verwenden.
Mit der Einstellung 5 kann sich die Haltbarkeit verlängern.

(°dH = Grad deutsche Härte - °fH = Grad französische Härte - mmol/l = Millimol/Liter)

Einfüllen des Klarspülers

Der Klarspüler vereinfacht die TROCKNUNG des Geschirrs. Der Klarspülerbehälter muss aufgefüllt werden:

- wenn auf dem Bedienfeld/Display die Kontrollleuchte KLARSPÜLER NACHFÜLLEN aufleuchtet;
- wenn die Sichtanzeige auf der Klappe des Behälters **E** von dunkel zu transparent wechselt.

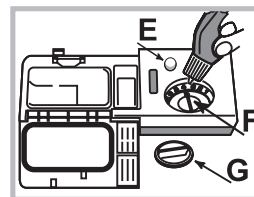

1. Behälter durch Drehen des Stöpsels **G** gegen den Uhrzeigersinn öffnen.
2. Klarspüler einfüllen, er darf nicht überlaufen. Andernfalls sofort mit einem trockenen Tuch abwischen.
3. Schrauben Sie die Verschlusschraube wieder ein.

Füllen Sie den Klarspüler NIEMALS direkt ins Innere des Geschirrspülers.

Klarspülerdosierung

Sollte das Trockenergebnis unzufrieden stellend sein, kann die Klarspülerdosierung neu eingestellt werden. Den Dosierer **F** drehen. Je nach Gerätemodell können bis max. 4 Stufen eingestellt werden. Der eingestellte Wert entspricht einer mittleren Stufe.

- wenn das Geschirr bläuliche Schlieren aufweist, drehen Sie den Regler auf eine niedrige Einstellung (1-2).
- befinden sich Wassertropfen oder Kalkflecken darauf, drehen Sie den Regler auf eine höhere Einstellungen (3-4).

Beladen der Körbe

Hinweise

Bevor Sie das Geschirr in den Geschirrspüler einräumen, befreien Sie es von Speiserückständen und entleeren Sie Gläser und Behälter von Flüssigkeitsresten. **Es ist nicht notwendig, das Geschirr unter fließendem Wasser vorzuspülen.**

Stellen Sie das Geschirr so ein, dass es fest steht und nicht umfallen kann. Behälter müssen mit der Öffnung nach unten eingestellt werden und hohle oder gewölbte Teile müssen schräg stehen, damit das Wasser alle Oberflächen erreicht und dann abfließen kann.

Achten Sie darauf, dass Deckel, Griffe, Töpfe und Tablett die Drehung der Sprüharme nicht behindern. Stellen Sie kleine Gegenstände in den Besteckkorb.

Plastikgeschirr und Pfannen und Töpfe aus Antihafmaterial halten Wassertropfen stärker zurück. Sie sind nach Ablauf des Programms also weniger trocken als Keramik- oder Stahlgeschirr. Leichte Gegenstände (wie Plastikbehälter) sollten möglichst im Oberkorb untergebracht und so eingesetzt werden, dass sie sich nicht bewegen können.

Stellen Sie nach Einräumen des Geschirrs sicher, dass sich die Sprüharme frei bewegen können.

Geschirrspüler-Unterkorb

Der Unterkorb kann mit Töpfen, Deckeln, Tellern, Schüsseln, Besteck etc. befüllt werden. Räumen Sie große Teller und Deckel vorzugsweise am Rand des Korbs ein.

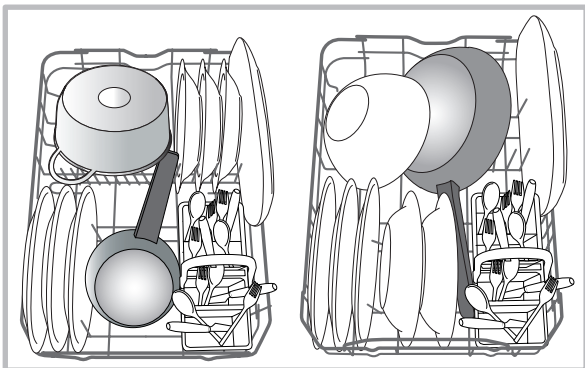

Besonders verschmutztes Geschirr sollte vorzugsweise im Unterkorb untergebracht werden, da hier die Wasserstrahlen energischer sind und somit bessere Spülergebnisse erzielt werden.

Besteckkorb

Der Besteckkorb ist mit Gittern für die bessere Einordnung des Bestecks ausgestattet. Er kann nur im vorderen Teil des unteren Korbes eingesetzt werden.

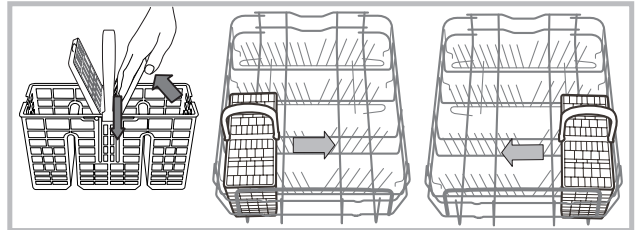

Geschirrspüler-Oberkorb

Hier sortieren Sie empfindliches und leichtes Geschirr ein: Gläser, Tassen, kleine Teller, flache Schüsseln.

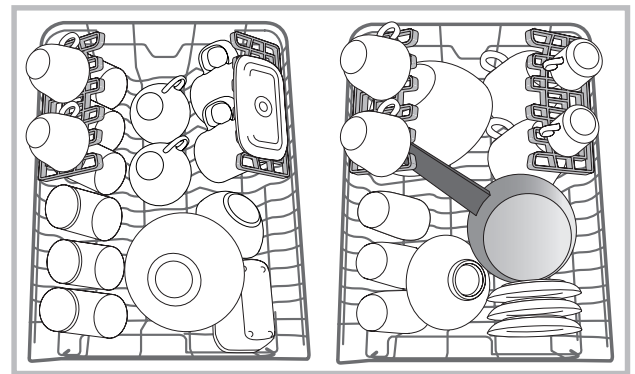

Verstellbare Ablagen

Die seitlichen Ablagen können auf drei verschiedenen Höhen positioniert werden, um beim Einräumen des Geschirrs den Platz im Korb optimal auszunutzen.

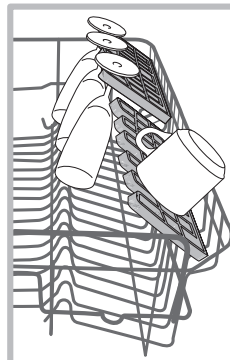

Stielgläser können an den Ablagen stabilisiert werden, indem sie mit dem Stiel in die vorgesehene Aussparung gestellt werden

Die Ablagen trocknen besser, wenn sie stärker geneigt werden. Der Neigewinkel lässt sich verstellen, indem die Ablage nach oben gezogen und in die gewünschte Position gebracht wird.

Höheneinstellung des Oberkorbes

Der Oberkorb kann in der Höhe verstellt werden: stellen Sie ihn in die oberste Position, wenn Sie großes Geschirr in den Unterkorb einräumen wollen. Wenn Sie eher die klappbaren Bereiche nutzen wollen, dann stellen Sie ihn in die untere Position.

Die Höhe des Geschirrkorbs darf auf keinen Fall verändert werden, wenn dieser beladen ist.

Heben oder senken Sie den Korb NIEMALS nur an einer Seite.

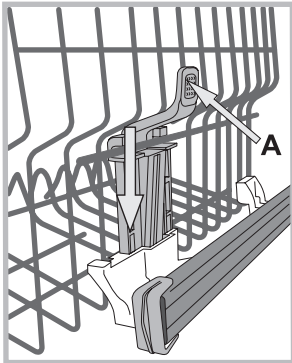

Ist der Korb mit **Lift-Up** (siehe Abbildung) ausgestattet, fassen Sie ihn an den Seiten und ziehen Sie ihn nach oben. Um den Korb zurück in die untere Stellung zu bringen, drücken Sie die Hebel **(A)** an den Seiten des Korbs und schieben Sie ihn nach unten.

Ungeeignetes Geschirr

- Besteck und Geschirr aus Holz.
- Empfindliche Dekorgläser, handgemachte Teller und antikes Geschirr. Die Dekore sind nicht spülmaschinenfest.
- Nicht temperaturbeständige Kunststoffteile.
- Geschirr aus Kupfer und Zinn.
- Mit Asche, Wachs, Schmieröl oder Tinte verschmutztes Geschirr.

Glasdekore, Aluminium- und Silberteile können während des Spülgangs die Farbe verändern und ausbleichen. Auch einige Glasarten (z.B. Kristallgegenstände) können nach mehreren Spülgängen matt werden.

Schäden an Glas und Geschirr

Ursachen:

- Glasart und Herstellungsprozess des Glases.
- Chemische Zusammensetzung des Spülmittels.
- Wassertemperatur des Klarspülprogramms.

Empfehlung:

- Spülen Sie nur Gläser und Geschirr in Ihrem Geschirrspüler, die vom Hersteller als spülmaschinenfest ausgezeichnet sind.
- Verwenden Sie ein Feinwaschmittel für Geschirr.
- Nehmen Sie Gläser und Besteck so bald wie möglich nach Ablauf des Programms aus der Spülmaschine.

Spülmittel und Verwendung des Geschirrspülers



DE

Einfüllen des Spülmittels

Ein gutes Spülergebnis hängt auch von einer korrekten Spülmitteldosierung ab. Eine zu hohe Dosierung ist nicht gleichzusetzen mit einem besseren Spülergebnis, man belastet dadurch nur die Umwelt.

Die Dosierung kann dem jeweiligen Verschmutzungsgrad angepasst werden.

Bei einer normalen Verschmutzung ca. 25 g (in Pulverform) bzw. 25 ml (flüssig) verwenden. Werden Spülmitteltabs verwendet, reicht ein Tab aus.

Für nur leicht verschmutztes Geschirr, oder für Geschirr, das vorher unter laufendem Wasser abgespült wurde, kann die Spülmittelmenge erheblich reduziert werden.

Beachten Sie für ein optimales Spülergebnis auch die Hinweise auf dem Spülmittel.

Für weitere Informationen wenden Sie sich bitte an den Spülmittelhersteller.

Den Spülmittelbehälter durch Drücken der Taste **D** drücken; zum Dosieren des Spülmittel verweisen wir auf die Programmtabelle :

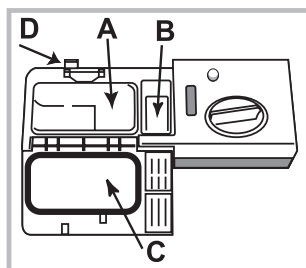

- in Pulverform oder flüssig: Kammern **A** (Spülmittel für den Hauptspülgang) und **B** (Spülmittel für den Vorspülgang)
- Tab: Erfordert das Spülprogramm 1 Tab, geben Sie diesen in Kammer **A** und schließen den Deckel **C**. Erfordert es 2 Tabs, geben Sie den zweiten Tab auf den

Geräteboden.

Entfernen Sie eventuelle Spülmittelrückstände von den Rändern der Kammern und schließen Sie den Deckel **C** so, dass er einrastet.

Die Spülmittelkammer öffnet sich automatisch zum richtigen Zeitpunkt des jeweils gewählten Programms. Werden Kombispülmittel verwendet, dann empfehlen wir, die Option TAB zu verwenden. Damit werden die Programme dem verwendeten Spülmittel angepasst, um das bestmögliche Spülergebnis zu erhalten.

⚠ Verwenden Sie bitte ausschließlich Spülmittel für Geschirrspüler.

VERWENDEN SIE BITTE KEIN HANDSPÜLMITTEL.

Bei übermäßiger Spülmittelverwendung können Schaumreste am Ende des Spülgangs zurückbleiben.

Die besten Spül- und Trockenergebnisse erhalten Sie nur durch den kombinierten Einsatz von Spülmittel, flüssigem Klarspüler und Regeneriersalz.



Es wird dringend empfohlen, phosphat- und chlorfreie Spülmitteln zu verwenden, die die Umwelt nicht zu sehr belasten.

Starten des Geschirrspülers

1. Die ON-OFF-Taste drücken.
2. Die Gerätetür öffnen und das Waschmittel dosieren. (siehe Spülmittels).
3. Die Körbe befüllen (siehe Beschickung der Körbe) und schließen Sie die Gerätetür.
4. Wählen Sie das Spülprogramm je nach Geschirrtyp und Verschmutzungsgrad aus (siehe Spülprogrammtabelle). Drücken Sie hierzu die Taste **P**.
5. Auswahl der Spüloptionen. (siehe Spezialprogramme und Optionen).
6. Das Programm mit der Taste START/PAUSE starten.
7. Das Programmende wird durch akustische Signale und auf dem Display erscheint die Anzeige **END**. Schalten Sie das Gerät über EIN/AUS-Taste aus.
8. Warten Sie einige Minuten, bevor Sie das Geschirr herausnehmen. Sie könnten sich daran verbrennen. Räumen Sie die Geschirrspülerkörbe aus, beginnen Sie dabei mit dem Unterkorb.

⚠ Zur Senkung des Stromverbrauchs bei Stillstand des Geräts schaltet sich das Gerät unter gewissen Bedingungen automatisch aus.

⚠ Bei nur leicht verschmutztem Geschirr oder bei Geschirr, das vorher unter laufendem Wasser abgespült wurde, kann die Spülmittelmenge erheblich reduziert werden.

Ändern eines laufenden Spülvorgangs

Falls bei der Auswahl des Spülvorgangs ein Fehler unterlaufen ist, kann die Auswahl geändert werden, sofern der Spülvorgang gerade erst begonnen hat: halten Sie die Taste ON/OFF (EIN/AUS) gedrückt, um die Maschine auszuschalten. Schalten Sie die Maschine wieder ein, indem Sie die Taste ON/OFF (EIN/AUS) verwenden, und wählen Sie den neuen Spülvorgang sowie eventuell gewünschte Optionen. Starten Sie den Spülvorgang, indem Sie die Taste START/PAUSE drücken.

Hinzufügen von zusätzlichem Geschirr

Öffnen Sie die Tür, ohne die Maschine auszuschalten, achten Sie darauf, austretendem Dampf auszuweichen, und platzieren Sie das Geschirr im Geschirrspüler. Schließen Sie die Tür und drücken Sie die Taste START/PAUSE. Der Spülvorgang wird an der Stelle fortgesetzt, an der er unterbrochen wurde.

Versehentliche Unterbrechungen







Falls die Tür während des Spülvorgangs geöffnet wird oder ein Stromausfall auftritt, hält der Spülvorgang an. Drücken Sie nach dem Schließen der Tür oder nach dem Wiederherstellen der Stromversorgung die Taste START/PAUSE, um den Spülvorgang an der Stelle fortzusetzen, an der er unterbrochen wurde.

Programme

DE

Die Programmdaten sind Labormessdaten, die gemäß der europäischen Vorschrift EN 50242 erfasst wurden.

Je nach den unterschiedlichen Einsatzbedingungen können die Dauer und die Daten der Programme anders ausfallen.

Programm	Trocknen	Optionen	Programmdauer Stunden:Min.	Wasserverbrauch (l/Zyklus)	Energieverbrauch (kWh/Zyklus)
1. Eco 	Ja	Startverzögerung - Multizone - Tab - Sani Rinse	03:10	9	0,74
2. 6th Sense 	Ja	Startverzögerung - Multizone - Tab	01:10 - 02:30	7 - 14	0,90 - 1,25
3. 1 Hour 	Nein	Startverzögerung - Multizone - Tab - Sani Rinse	01:00	13	1,00
4. Glas 	Ja	Startverzögerung - Multizone - Tab	01:40	9	0,90
5. Rapid 	Nein	Startverzögerung - Tab - Sani Rinse	00:25	8	0,45
6. Einweichen 	Nein	Startverzögerung - Multizone	00:10	4	0,01
7. Intensiv 	Ja	Startverzögerung - Multizone - Tab - Sani Rinse	02:50	17	1,50

Angaben zur Programmwahl und Dosierung des Spülmittels

1. Normal verschmutztes Geschirr. Standardprogramm, höchste Effizienz in Bezug auf kombinierten Strom- und Wasserverbrauch. 4 g/ml** + 21 g/ml – 1 Tab (**Spülmittelmenge für das Vorspülen)

2. Für normal verschmutztes Geschirr mit angetrockneten Speiseresten. Ein spezieller Sensor misst den Verschmutzungsgrad und wählt automatisch den effizientesten und wirtschaftlichsten Spülzyklus. 4 g/ml** + 21 g/ml – 1 Tab

3. Für leicht verschmutztes Geschirr, das eine schnelle Grundreinigung benötigt. (Ideal für 4 Gedecke) 25 g/ml – 1 Tab

4. Zyklus für empfindliche Gegenstände, die empfindlich gegenüber hohen Temperaturen sind, z.B. Gläser und Tassen. 25 g/ml – 1 Tab

5. Schnellzyklus für leicht verschmutztes Geschirr ohne angetrocknete Speisereste. (ideal für 2 Gedecke) 21 g/ml – 1 Tab

6. Später zu spülendes Geschirr. Kein Spülmittel

7. Empfohlenes Programm für stark verschmutztes Geschirr, besonders geeignet für Pfannen und Kochtöpfe (nicht für empfindliche Gegenstände). 25 g/ml – 1 Tab

Standby-Verbrauch: Verbrauch im nicht ausgeschalteten Modus: 5 W - Verbrauch im ausgeschalteten Modus: 0,5 W

Sonderprogramme und Optionen



DE

Hinweis:

Die optimale Leistung der Programme "1 Hour und Express" ist dann gewährleistet, wenn die Anzahl der angegebenen Maßgedecke eingehalten wird.

Das Für einen geringeren Verbrauch sollte die Maschine voll beladen werden.

Hinweis für die Prüflabors: Informationen hinsichtlich der Bedingungen des EN-Vergleichstests sind unter nachfolgender Adresse anzufordern: contact_bk@bauknecht.com

Spüloptionen

Die OPTIONEN können nur dann eingestellt, geändert oder gelöscht werden, wenn das Spülprogramm ausgewählt, und bevor die Taste Start/Pause gedrückt wird.

Es können lediglich die Optionen zugeschaltet werden, die auch mit dem gewählten Programmtyp kompatibel sind. Ist eine Option mit dem eingestellten Programm nicht kompatibel, (siehe *Spülprogrammtabelle*), blinkt die entsprechende LED 3 Mal kurz auf.

Wird eine Option gewählt, die mit einer bereits zugeschalteten Option nicht kompatibel ist, blinkt diese 3 Mal auf erlischt wieder. Nur die zuletzt gewählte Einstellung bleibt eingeschaltet.

Möchten Sie eine irrtümlich eingestellte Option wieder löschen, drücken Sie die entsprechende Taste erneut.



Startverzögerung option

Der Start des Spülprogramms kann um **0:30 bis 24** Stunden verschoben werden.

1. Das gewünschte Spülprogramm und eventuelle weitere Optionen auswählen; die Taste STARTZEITVORWAHL drücken: die Anzeigeleuchte leuchtet auf. Einstellbar von 0:30 bis 24 Stunden.

Mit jedem Drücken der Taste, die Startverzögerung erhöht sich um: 0:30 Wenn die Auswahl unter 4 Stunden, 1:00, wenn die Auswahl unter 12 Stunden, 4 Stunden, wenn die Auswahl über 12 Stunden. Wenn 24 Stunden erreicht, und der Taster wird gedrückt, der verzögerte Start deaktiviert ist.

2. Bestätigen Sie die Auswahl mit der Taste START/PAUSE, der Countdown beginnt.

3. Nachdem diese Zeit abgelaufen ist, wird die Anzeigeleuchte ausschaltet und das Programm beginnt automatisch. Wenn zum Zeitpunkt der Countdown der START/PAUSE erneut gedrückt wird, die Option Verzögerung wird abgebrochen, und das ausgewählte Programm startet automatisch.

⚠ Bei bereits in Gang gesetztem Programm ist eine Startzeitvorwahl nicht mehr möglich.



MULTIZONE-Option

Haben Sie nur wenig Geschirr zu spülen, wählen Sie den Spülgang Halbe Füllung. Sie sparen Wasser, Strom und Spülmittel. Wählen Sie das Programm und drücken Sie schließend die Taste MULTIZONE: Die Kontrollleuchte für den gewählten Korb leuchtet auf und der Spülgang nur für den Oberkorb oder nur für den Unterkorb startet.

⚠ Achten Sie darauf, nur den Ober- oder Unterkorb zu befüllen und die Spülmittelmenge zu verringern.



Kindersicherung

Durch langes Drücken der Taste MULTIZONE können Sie die Funktion SICHERHEITSSPERRE aktivieren. Durch diese Sicherheitsfunktion wird das Bedienfeld gesperrt. Um diese Sicherheitsfunktion zu deaktivieren, halten Sie die Taste erneut gedrückt.



Hygiene-Spüloption (Sani Rinse)

Diese Option ermöglicht ein Geschirrspülen mit höheren Temperaturen. Drücken Sie nach der Wahl des Spülprogramms die Taste HYGIENE-SPÜLOPTION. Danach leuchtet die Kontrollleuchte. Zur Deaktivierung der Option drücken Sie dieselbe Taste erneut.

Diese Option eignet sich ideal für robustes Geschirr und Babyfläschchen.

⚠ Achtung: Nach dem Spülen könnte das Geschirr und das Besteck sehr heiß sein.

⚠ Die Option Sani Rinse bewirkt eine Verlängerung des Programms.



Multifunktions-Tabs Option (Tab)

Durch langes Drücken der Taste HYGIENE-SPÜLOPTION können Sie die Funktion TAB-Option aktivieren. Diese Option optimiert das Spül- und Trocknungsergebnis. Um diese TAB-Option zu deaktivieren, halten Sie die Taste erneut gedrückt.

⚠ Die Option "Multifunktions-Tabs" bewirkt eine Verlängerung des Spülprogramms.



Abpumpen

Um einen aktiven Spülvorgang anzuhalten und abubrechen, kann die Abpumpfunktion verwendet werden.

Halten Sie die Taste START/PAUSE lange gedrückt, um die Funktion ABPUMPEN zu aktivieren. Der aktive Spülvorgang wird beendet, und das Wasser wird aus dem Geschirrspüler abgepumpt.

Reinigung und Pflege

DE

Abstellen der Wasser- und Stromversorgung

- Drehen Sie den Wasserhahn nach jedem Spülgang zu, um Schäden durch eventuelles Austreten von Wasser auszuschließen.
- Ziehen Sie den Netzstecker aus der Steckdose, bevor Sie Ihren Geschirrspüler reinigen oder Wartungsmaßnahmen getroffen werden.

Reinigung des Geschirrspülers

- Die Gehäuseteile und die Bedienblende können mit einem mit Wasser angefeuchteten, weichen Tuch gereinigt werden. Vermeiden Sie Löse- und Scheuermittel.
- Zur Beseitigung von evtl. Flecken im Innenraum des Gerätes verwenden Sie ein feuchtes Tuch, auf das Sie etwas weißen Essig träufeln.

Vermeidung von Geruchsbildung

- Lassen Sie die Gerätetür stets nur angelehnt; auf diese Weise kann sich keine Feuchtigkeit ansammeln.
- Die Dichtungen der Tür und der Reinigerkammern sollten regelmäßig mit einem feuchten Tuch gereinigt werden. Sie vermeiden so die Ansammlung von Speiseresten, der hauptsächlichen Ursache von Geruchsbildung im Geschirrspüler.

Reinigung der Sprüharme

Es kann vorkommen, dass Speisereste an den Sprüharmen hängen bleiben und die Wasserdüsen verstopfen. Prüfen Sie die Sprüharme daher regelmäßig und reinigen Sie sie bei Bedarf mit einer Kunststoffbürste.

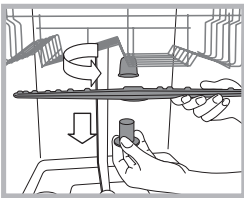

Beide Sprüharme können abgenommen werden.

Zur Abnahme des oberen Sprüharms drehen Sie den Kunststoffring gegen den Uhrzeigersinn ab. Der obere Sprüharm ist mit jener Seite nach oben wieder einzusetzen, die die meisten Löcher aufweist.

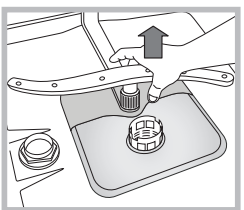

Um den unteren Sprüharm abzunehmen, drücken Sie die beiden seitlichen Zungen nach unten und ziehen dann den Arm nach oben hin ab.

Reinigen des Wasserzufuhr-Filtersiebes

Falls es sich um neue, oder für einen längeren Zeitraum nicht benutzte Wasserschläuche handeln sollte, ist sicherzustellen, dass das Wasser auch klar und frei von Verunreinigungen ist. Lassen Sie es hierzu einige Zeit lang fließen. Andernfalls besteht das Risiko, dass die Anschlussstelle verstopft wird und Ihr Geschirrspüler dadurch Schaden nimmt.

⚠ Reinigen Sie regelmäßig den Wasserzulauffilter am Zufuhrhahn.

- Schließen Sie den Wasserhahn.
- Schrauben Sie den Wasserschlauch ab, nehmen Sie den Filter heraus und reinigen Sie ihn vorsichtig unter fließendem Wasser.
- Setzen Sie den Filter wieder ein und verschrauben Sie den Schlauch.

Die Filter reinigen

Die Siebgruppe setzt sich aus drei Filtern zusammen, die Spülwasser reinigen, von Speiseresten befreien und wieder in Umlauf bringen. Um optimale Spülergebnisse zu gewährleisten, müssen diese gereinigt werden.

⚠ Reinigen Sie die Filtersiebe regelmäßig.

⚠ Der Geschirrspüler darf nie ohne Filtersiebe oder mit ausgehängten Filtern in Betrieb genommen werden.

- Kontrollieren Sie nach einigen Spülgängen die Filtersiebgruppe. Ggf. ist diese sorgfältig unter laufendem Wasser auszuspülen. Nehmen Sie hierzu ein kleines Bürstchen (das nicht aus Metall sein darf) zu Hilfe. Verfahren Sie wie folgt:

1. Drehen Sie das zylinderförmige Filtersieb **C** gegen den Uhrzeigersinn heraus (Abb. 1).

2. Ziehen Sie den Siebbecher **B** durch leichten Druck auf die seitlichen Flügel heraus (Abb. 2);

3. Nehmen Sie den Stahl-Siebteller **A** ab. (Abb. 3).

4. Kontrollieren Sie den Hohlraum und befreien Sie diesen von eventuellen Speiseresten. Das Spülpumpenschutzteil (schwarzes Teil) DARF NICHT ABGENOMMEN WERDEN (Abb. 4).

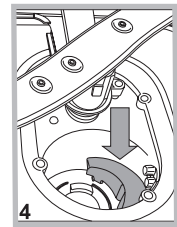
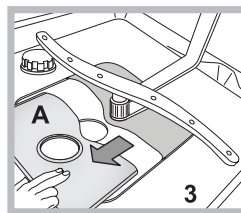
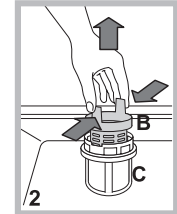
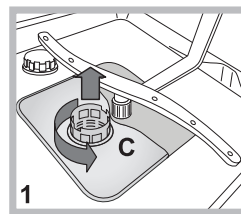

Setzen Sie die Siebgruppe nach der Reinigung der Filtersiebe wieder korrekt in ihren Sitz ein, dies ist äußerst wichtig, um eine ordnungsgemäße Betriebsweise des Geschirrspülers zu gewährleisten.

Was tun, bevor Sie für längere Zeit verreisen

- Trennen Sie sämtliche Elektroanschlüsse und schließen Sie den Wasserhahn.
- Lassen Sie die Gerätetür leicht aufstehen.
- Lassen Sie nach Ihrer Rückkehr einen Spülgang ohne Geschirr durchlaufen.

Störungen und Abhilfe



Sollten Betriebsstörungen auftreten, kontrollieren Sie bitte folgende Punkte, bevor Sie sich an den Kundendienst wenden.

DE

Störungen:	Mögliche Ursachen/Lösung:
Die Spülmaschine startet nicht oder reagiert nicht auf die Bedienungseingaben.	<ul style="list-style-type: none"> • Wasserhahn nicht aufgedreht. • Schalten Sie das Gerät durch das Drücken der ON/OFF-Taste aus und nach etwa einer Minute wieder ein und wiederholen Sie die Programmeinstellung. • Stecker ist nicht richtig in die Steckdose eingeführt oder lassen Sie ggf. die Steckdose ersetzen. • Die Gerätetür ist nicht ganz geschlossen.
Die Gerätetür schließt nicht.	<ul style="list-style-type: none"> • Stellen Sie sicher, dass die Körbe ganz eingeschoben sind. • Das Schloss ist bereits eingerastet; drücken Sie die Tür energisch, bis ein „Klicklaut“ zu hören ist.
Der Geschirrspüler pumpt das Wasser nicht ab.	<ul style="list-style-type: none"> • Das Spülprogramm ist noch nicht ganz abgelaufen. • Der Zulaufschlauch ist geknickt (<i>siehe Installation</i>). • Der Ablauf des Spülbeckens ist verstopft. • Im Filtersieb haben sich Speisereste angesammelt. • Kontrollieren Sie die Höhe der Ablaufleitung.
Der Geschirrspüler ist zu laut.	<ul style="list-style-type: none"> • Das Geschirr schlägt aneinander oder gegen die Sprüharme. Positionieren Sie das Geschirr korrekt und stellen Sie sicher, dass sich die Sprüharme frei drehen können. • Es hat sich zu viel Schaum gebildet: Das Spülmittel wurde nicht richtig dosiert oder ist für Geschirrspüler ungeeignet (<i>siehe Spülmittel und Verwendung des Geschirrspülers</i>). Das Geschirr nicht von Hand vorspülen.
Auf dem Geschirr und auf den Gläsern befinden sich Kalkablagerungen oder ein weißer Belag.	<ul style="list-style-type: none"> • Fehlendes Regeneriersalz. • Die Dosierung entspricht nicht der Wasserhärte; Werte erhöhen (<i>siehe Klarspüler und Regeneriersalz</i>). • Der Deckel des Salz- bzw. Klarspülerbehälters ist nicht ordnungsgemäß geschlossen. • Kein oder unzureichend dosiertes Klarspülmittel.
Das Geschirr und die Gläser weisen weiße Streifen bzw. bläuliche Schattierungen auf.	<ul style="list-style-type: none"> • Der Klarspüler wurde zu hoch dosiert.
Das Geschirr ist nicht ganz trocken.	<ul style="list-style-type: none"> • Es wurde ein Spülprogramm gewählt, das keinen Trockengang vorsieht. • Kein Klarspülmittel (<i>siehe Klarspüler und Regeneriersalz</i>). • Der Klarspüler wurde unkorrekt dosiert. • Das Geschirr besteht aus Antihafmaterial oder aus Kunststoff; in diesem Fall sind Wassertropfen normal.
Das Geschirr ist nicht sauber geworden.	<ul style="list-style-type: none"> • Das Geschirr wurde nicht korrekt eingeräumt. • Die Sprüharme können nicht frei drehen, werden durch das Geschirr blockiert. • Das Spülprogramm ist zu schwach (<i>siehe Spülprogramme</i>). • Es hat sich zu viel Schaum gebildet: Das Spülmittel wurde nicht richtig dosiert oder ist für Geschirrspüler ungeeignet (<i>siehe Spülmittel und Verwendung des Geschirrspülers</i>). • Der Stöpsel des Klarspülerbehälters wurde nicht korrekt geschlossen. • Das Filtersieb ist schmutzig oder verstopft (<i>siehe Wartung und Pflege</i>). • Fehlendes Regeneriersalz (<i>siehe Klarspüler und Regeneriersalz</i>). • Sicherstellen, dass die Höhe der Teller der Einstellung des Korbs entsprechen. • Die Düsen der Sprüharme sind verstopft (<i>siehe Reinigung und Pflege</i>).
Der Geschirrspüler lädt kein Wasser ist blockiert (blinkende Kontrollleuchten)	<ul style="list-style-type: none"> • Kein Wasser im Wassernetz oder zugezogener Wasserhahn. • Der Zufuhrschlauch ist geknickt (<i>siehe Installation</i>). • Filter verstopft; Filter reinigen (<i>siehe Reinigung und Pflege</i>). • Ablauf verstopft; Abfluss reinigen. • Den Geschirrspüler nach der Prüfung und Reinigung ausschalten und wieder einschalten. Danach einen neuen Spülgang starten. • Wenn das Problem nicht behoben werden kann, den Wasserhahn zudrehen, den Stromstecker ausziehen, und sich mit dem Kundendienst in Verbindung setzen.

Installation

FR

⚠ En cas de déménagement, transporter l'appareil verticalement; si besoin est, l'incliner sur le dos.

Raccordements hydrauliques

⚠ L'adaptation des installations de plomberie de l'installation doit être effectuée par du personnel qualifié

Les tuyaux d'amenée et d'évacuation de l'eau peuvent être orientés vers la droite ou vers la gauche pour simplifier l'installation.

Attention à ce que les tuyaux d'arrivée et d'évacuation ne soient pas pliés ou écrasés par le lave-vaisselle.

Raccord du tuyau d'amenée de l'eau

- A une prise d'eau filetée 3/4" froide ou chaude (max. 60°C).
- Faire couler l'eau jusqu'à ce qu'elle soit limpide.
- Bien visser le tuyau d'évacuation et ouvrir le robinet.

⚠ Si la longueur du tuyau d'amenée ne suffit pas, s'adresser à un magasin spécialisé ou à un technicien agréé (*voir Service*).

⚠ La pression de l'eau doit être comprise entre les valeurs citées dans le tableau des Caractéristiques techniques, autrement le lave-vaisselle risque de ne pas fonctionner correctement.

⚠ Faire attention à ce qu'il n'y ait ni pliures ni étranglements au niveau du tuyau.

Raccordement du tuyau d'évacuation de l'eau

Raccorder le tuyau d'évacuation à une conduite d'évacuation ayant au moins 2 cm de diamètre. (A)

Le raccord du tuyau d'évacuation doit être placé entre 40 et 80 cm au-dessus du sol ou du plan d'appui du lave-vaisselle.

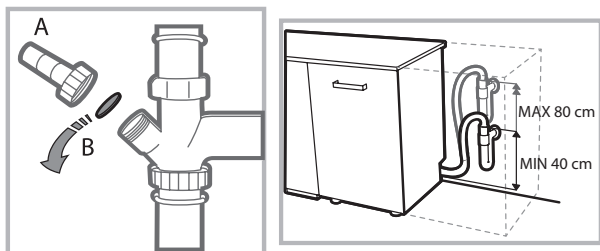

Avant de raccorder le tuyau d'évacuation de l'eau au siphon de l'évier, retirer le bouchon en plastique (B).

Sécurité anti-fuite

Pour éviter tout risque d'inondation, le lave-vaisselle :

- est équipé d'un dispositif qui coupe l'arrivée de l'eau en cas d'anomalie ou de fuite à l'intérieur de l'appareil.

Quelques modèles sont aussi équipés d'un dispositif de sécurité supplémentaire **New Acqua Stop**, qui garantit contre tout risque d'inondation même en cas de rupture du tuyau d'amenée de l'eau.



ATTENTION : TENSION DANGEREUSE !

Il ne faut en aucun cas couper le tuyau d'amenée de l'eau car il contient des parties sous tension.

Raccordement électrique

Avant de brancher la fiche dans la prise de courant, s'assurer que :

- la prise **est bien reliée à la terre**  et est conforme aux réglementations en vigueur ;
- la prise est bien apte à supporter la puissance maximale de la machine reportée sur la plaquette signalétique fixée à la contre-porte (*voir chapitre Description du lave-vaisselle*) ;
- la tension d'alimentation est bien comprise entre les valeurs figurant sur la plaque signalétique de la contre-porte ;
- la prise est bien compatible avec la fiche de l'appareil. Autrement, faire remplacer la fiche par un technicien agréé (*voir Service*); n'utiliser ni rallonges ni prises multiples.

⚠ Après installation de l'appareil, le cordon d'alimentation électrique et la prise de courant doivent être facilement accessibles.

⚠ Le câble ne doit être ni plié ni trop écrasé.

⚠ Afin d'éviter tout danger, faire changer le cordon d'alimentation abîmé, par le fabricant ou par son service après-vente. (*Voir Service*)

⚠ Nous déclinons toute responsabilité en cas de non-respect des normes énumérées ci-dessus.

Mise en place et mise à niveau

1. Installer le lave-vaisselle sur un sol plat et rigide. Compenser les irrégularités en vissant ou en dévissant les pieds avant jusqu'à ce que l'horizontalité de l'appareil soit parfaite. Une bonne horizontalité garantit la stabilité de l'appareil et supprime tout risque de bruits et de vibrations.

2. Avant d'encastrer le lave-vaisselle, coller le ruban adhésif transparent sous le plan en bois pour le protéger contre le risque de formation de condensation.

3. Installer le lave-vaisselle de manière à ce que les côtés et la paroi arrière touchent aux meubles adjacents ou au mur. L'appareil peut être encastré sous un plan de travail continu (*voir feuille de montage*).

4. Pour régler la hauteur du pied arrière, agir sur la douille rouge à six pans située dans la partie avant du lave-vaisselle, en bas et au milieu, à l'aide d'une clé mâle à six pans, ouverture 8 mm. Tourner dans le sens des aiguilles d'une montre pour augmenter la hauteur et dans le sens inverse pour la diminuer. (*voir feuille d'instructions jointe à la documentation*)

Conseils pour le premier lavage

Après l'installation, retirer les cales placées sous les paniers ainsi que les élastiques de fixation du panier supérieur (si prévus).

Réglages de l'adoucisseur d'eau

Avant de lancer le premier lavage, sélectionner le niveau de dureté de l'eau du réseau. (voir chapitre *Produit de rinçage et sel régénérant*)



Lors de son premier chargement, il faut d'abord remplir l'adoucisseur d'eau puis introduire environ 1 kg de sel. Il est normal que de l'eau déborde.

Faire démarrer un cycle de lavage tout de suite après.

N'utiliser que du sel spécial lave-vaisselle.

Après remplissage du réservoir, le voyant SEL s'éteint.

 L'absence de remplissage du réservoir à sel peut endommager l'adoucisseur d'eau et l'élément chauffant.

Caractéristiques techniques	
Dimensions	largeur 45 cm hauteur 85 cm profondeur 60 cm
Capacité	10 couverts standard
Pression eau d'alimentation	0,05 ÷ 1 MPa (0,5 ÷ 10 bar) 7,25 – 145 psi
Tension d'alimentation	Voir étiquette des caractéristiques
Puissance totale absorbée	Voir étiquette des caractéristiques
Fusible	Voir étiquette des caractéristiques
 	Cet appareil est conforme aux Directives Communautaires suivantes: - 93/68/EEC (CE) - 2006/95/EC (Basse Tension) - 2004/108/EC (Compatibilité Electromagnétique) - 2009/125/EC (Comm. Reg. 1016/2010) (Ecodesign) - 2010/30/EC (Etiquetage) - 2011/65/EC (RoHS) - 2012/19/EU (DEEE)

Cet électroménager dispose de signaux sonores/bips qui signalent que la commande a été activée: allumage, fin de cycle etc..

Tous les symboles/voyants/led lumineux du bandeau de commande/afficheur peuvent avoir des couleurs différentes, flasher ou être en fixe.

Affichage d'informations utiles concernant le type de cycle sélectionné, la phase de lavage/séchage, le temps résiduel, la température etc.... etc...

FR Service

Avant d'appeler le service d'assistance technique:

- Vérifier s'il est possible de résoudre l'anomalie soi-même (voir *Anomalies et remèdes*).
- Faire repartir le programme pour s'assurer que l'inconvénient a été résolu.
- Si ce n'est pas le cas, contacter un Service d'Assistance Technique agréé.

 **Ne jamais faire appel à des techniciens non agréés.**

Communiquer:

- le type d'anomalie;
- le modèle de l'appareil (Mod.);
- le numéro de série (S/N).

Ces informations figurent sur la plaque signalétique apposée sur l'appareil (voir *Description de l'appareil*).

Description de l'appareil

FR

Vue d'ensemble

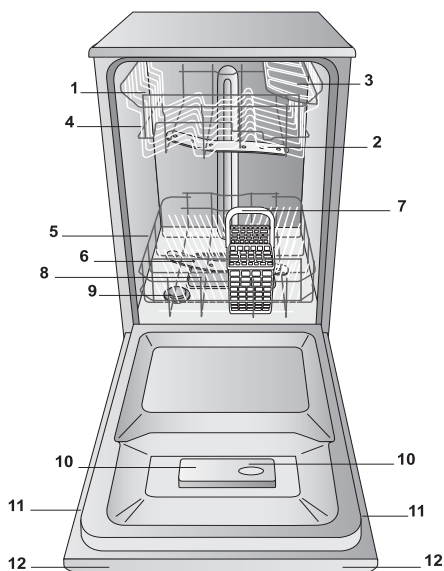

1. Panier supérieur
2. Bras de lavage supérieur
3. Clayettes rabattables
4. Réglage hauteur du panier
5. Panier inférieur
6. Bras de lavage inférieur
7. Panier à couverts
8. Filtre lavage
9. Réservoir à sel
10. Bacs produit de lavage et réservoir à produit de rinçage
11. Plaque signalétique
12. Tableau de bord

Tableau de bord

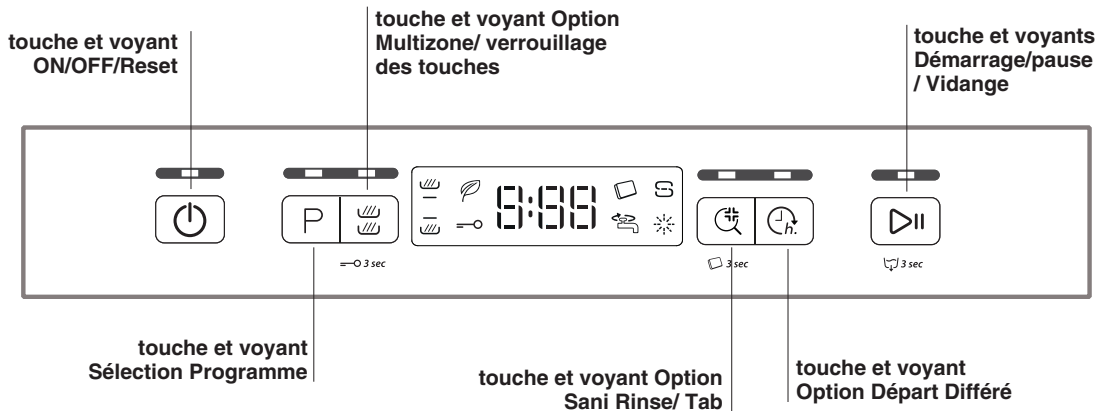

Écran

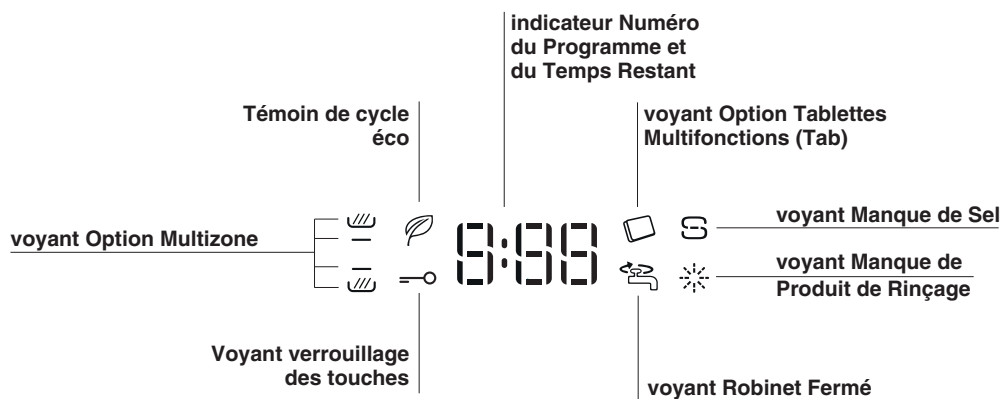

Sel régénérant et Produit de rinçage



FR

⚠ N'utiliser que des produits de lavage spéciaux lave-vaisselle. N'utilisez pas de sel alimentaire ou industriel.
(Se conformer aux instructions reportées sur l'emballage).

⚠ En cas d'utilisation d'un produit multifonction, nous conseillons malgré tout d'ajouter du sel, surtout en cas d'eau dure ou très dure. (Se conformer aux instructions reportées sur l'emballage).

⚠ Faute d'ajouter du sel ou du produit de rinçage, il est normal que les voyants SEL et PRODUIT DE RINÇAGE restent allumés.

Charger le sel régénérant

L'utilisation de sel évite la formation de CALCAIRE sur la vaisselle et sur les composants fonctionnels du lave-vaisselle.

- Il est important que le réservoir à sel ne soit jamais vide.
- Il est important de procéder au réglage de la dureté de l'eau.

Le réservoir à sel qui se trouve dans la partie inférieure du lave-vaisselle (voir Description) doit être rempli:

- quand le voyant SEL* du bandeau s'allume;
- voir autonomie dans le tableau de dureté de l'eau.

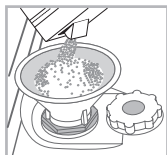

1. Sortir le panier inférieur et dévisser le couvercle du réservoir dans le sens inverse des aiguilles d'une montre.

2. Lors de la première mise en service : remplir le réservoir d'eau à ras bord.

3. Utiliser l'entonnoir (voir figure) pour remplir le

réservoir de sel jusqu'au bord (1 kg environ); il est tout à fait normal que de l'eau déborde.

4. Enlever l'entonnoir, éliminer les résidus de sel sur le filetage. Avant de revisser le couvercle, il faut le rincer à l'eau courante.

Nous conseillons d'effectuer cette opération à chaque chargement de sel.

Fermer soigneusement le couvercle pour éviter que du produit de lavage pénètre à l'intérieur du réservoir pendant le lavage (cela pourrait endommager irrémédiablement l'adoucisseur).

⚠ En cas de rajout de sel, nous conseillons d'effectuer cette opération avant de démarrer le lavage.

Réglage dureté de l'eau

Pour obtenir un fonctionnement parfait de l'adoucisseur anti-calcaire, il faut absolument procéder à un réglage selon la dureté de l'eau de l'appartement. Se renseigner auprès de l'organisme distributeur de l'eau. La valeur sélectionnée correspond à une dureté moyenne.

- Appuyer sur la touche ON/OFF pour mettre le lave-vaisselle sous tension
- Appuyer sur la touche ON/OFF pour éteindre
- Garder la touche **MARCHE/ARRET** enfoncée pendant 5 secondes, jusqu'au bip.
- Appuyer sur la touche ON/OFF pour allumer
- L'écran affiche le numéro du niveau de sélection courant et le voyant sel.
- Appuyer sur la touche **P** pour sélectionner le niveau de dureté (voir tableau dureté).
- Appuyer sur la touche ON/OFF pour éteindre
- Réglage effectué !

Tableau de dureté de l'eau				Autonomie moyenne-réservoir à sel avec 1 lavage par jour
niveau	°dH	°fH	mmol/l	mois
1	0 - 6	0 - 10	0 - 1	7 mois
2	6 - 11	11 - 20	1,1 - 2	5 mois
3	12 - 17	21 - 30	2,1 - 3	3 mois
4	17 - 34	31 - 60	3,1 - 6	2 mois
5	34 - 50	61 - 90	6,1 - 9	2/3 semaines

De 0°f à 10°f nous vous conseillons de ne pas utiliser de sel.
La sélection 5 peut prolonger la durée.

(°dH = dureté en degrés allemands - °fH = dureté en degrés français - mmol/l = millimol/litre)

Charger le produit de rinçage

Le produit de rinçage aide au SÉCHAGE de la vaisselle. Il faut remplir le réservoir à produit de rinçage :

- quand le voyant PRODUIT DE RINÇAGE s'allume sur le bandeau/écran.
- quand l'indicateur optique situé sur le couvercle du réservoir « E », passe de foncé à transparent.

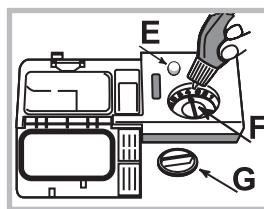

1. Ouvrir le réservoir en tournant le couvercle « G » dans le sens inverse des aiguilles d'une montre.

2. Verser le produit de rinçage sans le faire déborder. Si cela se produit, nettoyer aussitôt avec un chiffon sec.

3. Revisser le couvercle.

Ne JAMAIS verser le liquide de rinçage directement à l'intérieur de la cuve.

Régler la dose de produit de rinçage

Si le résultat du séchage n'est pas satisfaisant, le dosage du produit de rinçage peut être réglé. Tourner le dispositif de réglage « F ». Possibilité de sélectionner jusqu'à 4 niveaux maximum selon le modèle de lave-vaisselle. La valeur sélectionnée correspond à un niveau moyen.

- si la vaisselle présente des traces bleuâtres, régler sur des chiffres plus bas (1-2).
- s'il y a des gouttes d'eau ou des taches de calcaire sur la vaisselle, régler sur des chiffres plus élevés (3-4).

Charger les paniers

FR

Conseils

Avant de charger les paniers, débarrasser la vaisselle des déchets plus importants et vider les verres et autres récipients.

Pas besoin de rincer préalablement à l'eau courante.

Ranger la vaisselle de manière à ce qu'elle ne bouge pas pour éviter tout risque de renversement, ranger les saladiers et les casseroles ouverture tournée vers le bas et les parties concaves ou convexes en position oblique pour permettre à l'eau d'atteindre toutes les surfaces et de s'écouler complètement. Veiller à ce que les couvercles, manches, poêles et plateaux ne gênent pas la rotation des bras de lavage. Placer les petits objets dans le panier à couverts.

La vaisselle en plastique et les poêles anti-adhésives ont tendance à retenir les gouttes d'eau et leur degré de séchage sera par conséquent inférieur à celui de la vaisselle en céramique ou en acier.

Les objets légers (tels que les récipients en plastique) doivent être rangés, de préférence, dans le panier supérieur et placés de manière à ce qu'ils ne risquent pas de se déplacer.

Après avoir chargé le lave-vaisselle, s'assurer que les bras de lavage tournent librement.

Panier inférieur

Le panier inférieur peut contenir des casseroles, des couvercles, des assiettes, des saladiers, des couverts etc. Les assiettes et les couvercles de grandes dimensions doivent être rangés, de préférence, sur les côtés du panier.

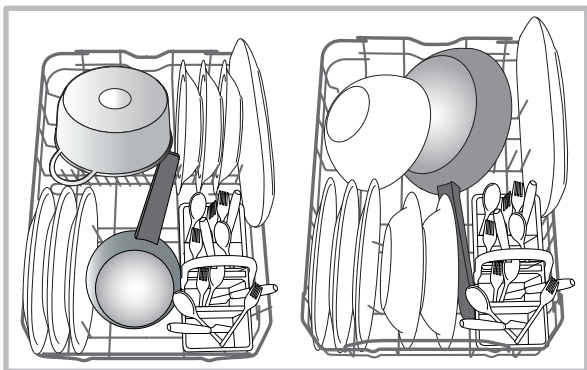

Il est conseillé de ranger la vaisselle très sale dans le panier inférieur car dans cette partie du lave-vaisselle, les jets d'eau sont plus énergiques et permettent d'obtenir de meilleures performances de lavage.

Le panier inférieur est pourvu de secteurs rabattables qui peuvent être placés à la verticale pour ranger des assiettes ou à l'horizontale (abaissés) pour y mettre plus facilement des casseroles et des saladiers.

Panier à couverts

Le panier à couverts est équipé de grilles supérieures permettant de mieux ranger les couverts. Le panier à couverts non séparable doit être placé **obligatoirement** dans la partie avant du panier inférieur.

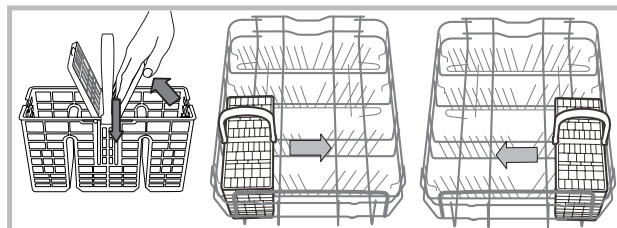

Panier supérieur

Réservé au chargement de la vaisselle fragile et légère : verres, tasses, soucoupes, saladiers bas.

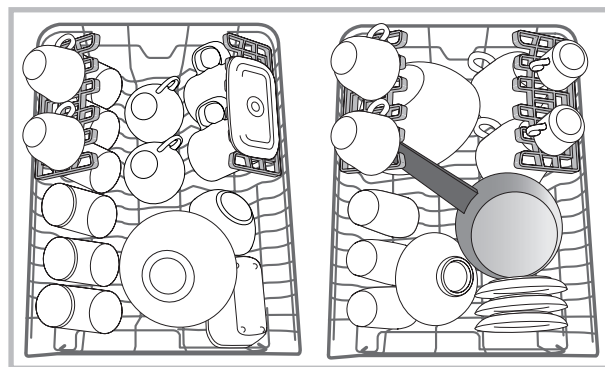

Clayettes rabattables à emplacement variable

Les clayettes latérales peuvent être placées à trois hauteurs différentes afin d'optimiser la disposition de la vaisselle dans le panier.

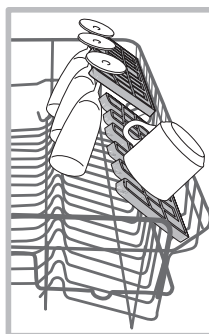

Les verres à pied peuvent être placés en position stable sur les clayettes rabattables en insérant leurs pieds dans les fentes prévues à cet effet.

Pour optimiser le séchage, choisir la plus forte inclinaison des clayettes rabattables. Pour modifier l'inclinaison de la clayette rabattable, la soulever et la faire glisser légèrement avant de la placer comme voulu.

Régler la hauteur du panier supérieur

Le panier supérieur est réglable en hauteur : en position haute, il permet de ranger de la vaisselle encombrante dans le panier inférieur ; en position basse, il permet d'exploiter au mieux l'espace des clayettes rabattables en créant plus de place de rangement vers le haut.

Il est fortement recommandé de ne jamais régler la hauteur du tiroir lorsque celui-ci est chargé.

Ne JAMAIS soulever ou abaisser le panier d'un seul côté.

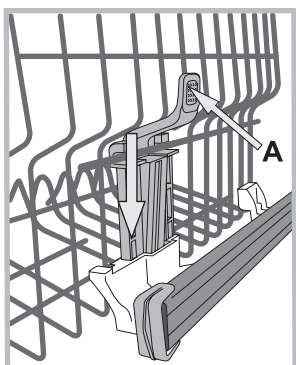

Si le panier est équipé de **Lift-Up** (voir figure), soulever le panier en le saisissant par les côtés et le déplacer vers le haut. Pour revenir à la position basse, appuyer sur les leviers (**A**) sur les côtés du panier et l'aider à descendre vers le bas.

Vaisselle non appropriée

- Couverts et vaisselle en bois.
 - Verres décorés et fragiles, vaisselle artisanale artistique ou ancienne. Leurs décors ne sont pas résistants.
 - Parties en matière synthétique ne résistant pas à la température.
 - Vaisselle en cuivre ou en étain.
 - Vaisselle sale de cendre, cire, graisse lubrifiante ou encre.
- Les décors sur verre, les pièces en aluminium ou argent risquent de changer de couleur et de blanchir en cours de lavage. Certains types de verre (les objets en cristal par exemple) deviennent opaques après de nombreux lavages.

Endommagement du verre et de la vaisselle

Causes :

- Type de verre et procédé de fabrication du verre.
- Composition chimique du produit de lavage.
- Température de l'eau du programme de rinçage.

Conseils :

- N'utiliser que des verres et de la porcelaine garantis par le fabricant comme résistants au lavage en lave-vaisselle.
- Utiliser un produit de lavage délicat pour vaisselle.
- Sortir les verres et les couverts du lave-vaisselle le plus rapidement possible après la fin du programme.

Produit de lavage et utilisation du lave-vaisselle

FR

Charger le produit de lavage

Un bon résultat de lavage dépend aussi d'un bon dosage du produit de lavage. Un excès de produit de lavage ne lave pas mieux et pollue l'environnement.

Le dosage peut être adapté selon le degré de salissure.

En cas de vaisselle normalement sale, utiliser environ 25 g (produit de lavage en poudre) ou 25ml (produit liquide). En cas d'utilisation de tablettes, une seule suffit.

En cas de vaisselle peu sale ou précédemment rincée à l'eau, réduire considérablement la quantité de produit de lavage.

Pour un bon résultat de lavage, suivre également les instructions reportées sur l'emballage.

Pour toute autre demande de renseignements, s'adresser aux fabricants de produits de lavage.

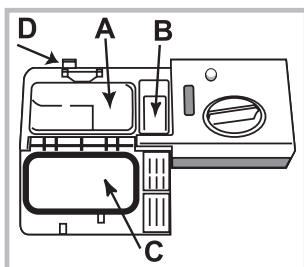

Ouvrir le distributeur à produit de lavage en actionnant le bouton **D** ; pour doser le produit de lavage, consulter le tableau des programmes :

- en poudre ou liquide : bacs **A** (produit de lavage) et **B** (produit de pré-lavage)
- tablettes : quand le programme en prévoit 1, placer cette dernière dans

le bac **A** et fermer le couvercle **C**. S'il en prévoit 2, mettre la deuxième dans le fond de la cuve.

Éliminer les résidus de produit de lavage sur les bords du bac et fermer le couvercle **C** jusqu'au déclic.

Le distributeur à produits de lavage s'ouvre automatiquement selon le programme, au moment voulu.

En cas d'utilisation de produits de lavage tout en un, utiliser l'option TAB qui adapte le programme de lavage de manière à toujours obtenir les meilleurs résultats de lavage et de séchage possibles.

⚠ N'utiliser que du produit de lavage spécial lave-vaisselle.

NE PAS UTILISER de produits pour laver la vaisselle à la main.

Une utilisation excessive de produit de lavage peut laisser des résidus de mousse en fin de cycle.

Pour obtenir des performances de lavage et de séchage optimales, il faut opter pour une utilisation combinée de produit de lavage, produit de rinçage et sel régénérant.



Il est conseillé d'utiliser des produits de lavage sans phosphates et sans chlore, plus indiqués pour la protection de l'environnement.

Mettre en marche le lave-vaisselle

1. Appuyer sur la touche ON-OFF.
2. Ouvrir la porte et doser le produit de lavage. (voir produit de lavage).
3. Charger les paniers (voir Charger les paniers) et fermer la porte.
4. Sélectionner le programme selon le type de vaisselle et son degré de salissure (voir tableau des programmes) appuyer sur la touche **P**.
5. Sélectionner les options de lavage. (voir Progr. spéciaux et Options).
6. Appuyer sur la touche Marche/Pause pour démarrer.
7. La fin du programme est signalée par des signaux acoustiques et l'écran affiche **END**. Éteindre l'appareil en appuyant sur la touche ON-OFF.
8. Attendre quelques minutes avant de sortir la vaisselle pour éviter de se brûler. Décharger les paniers en commençant par celui du bas.

⚠ Pour réduire sa consommation d'énergie, la machine s'éteint automatiquement dans certaines conditions de non-utilisation prolongée.

En cas de vaisselle peu sale ou précédemment rincée à l'eau, réduire considérablement la quantité de produit de lavage.

Modification d'un cycle de lavage en cours

Si une erreur a été faite lors de la sélection du cycle de lavage, il est possible de changer de cycle, à condition qu'il vienne tout juste de commencer : éteindre ce dernier en maintenant le bouton ON/OFF (Marche/arrêt) enfoncé. Rallumer la machine à l'aide du bouton ON/OFF (Marche/arrêt) et sélectionner le nouveau cycle de lavage et toutes les options souhaitées ; lancer le cycle en appuyant sur le bouton START/PAUSE (Démarrage/pause).







Rajout de vaisselle

Sans éteindre l'appareil, ouvrir la porte en prenant soin de ne pas s'exposer à la vapeur qui s'en échappe, et placer la vaisselle à l'intérieur du lave-vaisselle. Fermer la porte et appuyer sur le bouton START/PAUSE (Démarrage/pause). Le cycle redémarrera au point où il s'était arrêté.

Interruptions accidentelles

Si la porte est ouverte pendant le cycle de lavage, ou en cas de coupure de courant, le cycle s'arrête. Une fois la porte refermée ou le courant revenu, pour relancer le cycle au point où il s'était arrêté, appuyer sur le bouton START/PAUSE (Démarrage/pause)

Les données des programmes sont mesurées dans des conditions de laboratoire selon la norme européenne EN 50242. **Selon les différentes conditions d'utilisation, la durée et les données des programmes peuvent être différentes.**

Programme	Séchage	Options	Durée du programme H:Min.	Consommation d'eau (litre/cycle)	Consommation d'énergie (kWh/cycle)
1. Eco 	Oui	Départ différé - Multizone - Tab - Sani Rinse	03:10	9	0,74
2. 6th Sense 	Oui	Départ différé - Multizone - Tab	01:10 - 02:30	7 - 14	0,90 - 1,25
3. 1 Heure 	Non	Départ différé - Multizone - Tab - Sani Rinse	01:00	13	1,00
4. Fragile 	Oui	Départ différé - Multizone - Tab	01:40	9	0,90
5. Rapid 	Non	Départ différé - Tab - Sani Rinse	00:25	8	0,45
6. Trempage 	Non	Départ différé - Multizone	00:10	4	0,01
7. Intensif 	Oui	Départ différé - Multizone - Tab - Sani Rinse	02:50	17	1,50

Indications sur le choix des programmes et dosage du produit de lavage

1. Vaisselle normalement sale. Programme standard, le plus efficace en termes de consommation combinée d'eau et d'énergie. 4 g/ml**+ 21 g/ml – 1 Tab (**Quantité de produit de lavage pour le pré-lavage)
2. Programme à utiliser pour la vaisselle normalement sale présentant des résidus d'aliments séchés. Un capteur spécial évalue le niveau de saleté et active automatiquement en conséquence le cycle de lavage le plus efficace et le plus économique. 25 g/ml – 1 Tab
3. Pour la vaisselle peu sale qui nécessite un séchage basique rapide. (Idéal pour 4 couverts) 25 g/ml – 1 Tab
4. Cycle destiné aux articles délicats, qui sont plus sensibles aux températures élevées tels que, par exemple, les verres et les tasses. 25 g/ml – 1 Tab
5. Cycle rapide à utiliser pour la vaisselle peu sale ne présentant pas de résidus d'aliments séchés. (idéal pour 2 couverts) 21 g/ml – 1 Tab
6. Vaisselle à laver plus tard. Pas de produit de lavage
7. Programme recommandé pour la vaisselle très sale, en particulier les poêles et les casseroles (ne pas utiliser pour les articles délicats). 25 g/ml – 1 Tab

Consommations en stand-by: Consommation en left-on mode: 5,0 W - Consommation en off-mode: 0,5 W.

Programmes spéciaux et Options

FR

Remarque :

pour obtenir des performances optimales avec les programmes "1 Heure et Rapid" il est conseillé de respecter le nombre de couverts indiqué.

Pour consommer moins, utiliser le lave-vaisselle à pleine charge.

Note pour les laboratoires d'essai : pour toutes informations sur les conditions d'essai comparatif EN, s'adresser à: contact@whirlpool.com

Options de lavage

La sélection, la modification ou l'annulation des OPTIONS n'est possible qu'après avoir choisi le programme de lavage et avant d'appuyer sur la touche Marche/Arrêt.

Seules les options compatibles avec le programme choisi peuvent être sélectionnées. Si une option n'est pas compatible avec le programme sélectionné, (*voir tableau programmes*) la led correspondante clignote rapidement 3 fois.

En cas de sélection d'une option incompatible avec une option précédemment sélectionnée, celle-ci clignote 3 fois de suite puis s'éteint, tandis que la dernière sélection effectuée reste allumée.

Pour désactiver une option sélectionnée par erreur, appuyer à nouveau sur la touche correspondante.



Option Départ différé

Le début du programme peut être retardé pour une période entre **30 minutes** et **24 heures**.

1. Sélectionnez un programme et les options souhaités. Appuyez sur la touche DÉPART DIFFÉRÉ (plusieurs fois) pour retarder le début du programme. Réglable de 0:30 à 24 heures. Chaque fois que vous appuyez sur la touche, le départ différé est retardé de : 0:30 si la sélection est inférieure à 4 heures, 1:00 si la sélection est inférieure à 12 heures, 4 heures si la sélection est supérieure à 12 heures. Si vous appuyez sur la touche après avoir atteint 24 heures, le départ différé est désactivé.

2. Appuyez sur la touche Départ/Pause : la minuterie commence le compte à rebours;

3. Une fois le temps écoulé, le voyant s'éteint et le programme démarre automatiquement.

Si, pendant le compte à rebours, vous appuyez sur la touche DÉPART/PAUSE de nouveau, l'option DÉPART DIFFÉRÉ est annulée et le programme sélectionné démarre automatiquement.

⚠ Aucune sélection de Départ différé n'est plus possible en cours de cycle.



Option Multizone



Permet de laver une petite vaisselle et de faire des économies d'eau, d'électricité et de produit de lavage.

Sélectionner le programme, appuyer sur la touche MULTIZONE, en succession: le voyant correspondant au panier choisi s'allume et le lavage démarre uniquement dans le panier supérieur ou uniquement dans le panier inférieur.

⚠ Penser à ne ranger la vaisselle que dans le panier supérieur ou inférieur et à réduire de moitié la quantité de produit de lavage.



Verrouillage de sécurité enfant

Pour activer la fonction Verrouillage de sécurité, effectuer une pression prolongée sur le bouton MULTIZONE. La fonction Verrouillage de sécurité verrouille le panneau de commande. Pour désactiver la fonction Verrouillage de sécurité, effectuer de nouveau une pression prolongée sur le bouton.



Option Rinçage plus (Sani Rinse)

Cette option permet l'utilisation de températures plus élevées. Après la sélection du programme, appuyer sur la touche Sani Rinse. Le voyant correspondant s'allume. Pour désactiver cette option, appuyer de nouveau sur la touche.

Cette option est idéale pour laver la vaisselle résistante et les biberons.



⚠ Attention : à la fin du cycle, les assiettes et le reste de la vaisselle peuvent être très chauds.



⚠ L'option Sani Rinse prolonge la durée du programme.



Tablettes Multifonctions (Tab)

Pour activer la fonction TAB, effectuer une pression prolongée sur le bouton Sani Rinse. Cette option permet d'optimiser le résultat de lavage et de séchage. Pour désactiver la fonction TAB, effectuer de nouveau une pression prolongée sur le bouton.



⚠ L'option « Tablettes Multifonctions » prolonge la durée du programme.



Vidange

Pour arrêter et annuler le cycle en cours, il est possible d'utiliser la fonction Vidange.

Pour activer la fonction Vidange, effectuer une pression prolongée sur le bouton START/PAUSE (Démarrage/pause). Le cycle en cours sera interrompu et l'eau présente dans le lave-vaisselle sera vidangée.

Coupure de l'arrivée d'eau et du courant

- Fermer le robinet de l'eau après chaque lavage pour éviter tout risque de fuites.
- Débrancher la fiche de la prise de courant lors du nettoyage de l'appareil et pendant tous travaux d'entretien.

Nettoyer le lave-vaisselle

- Pour nettoyer l'extérieur et le bandeau de commande, utiliser un chiffon humide non abrasif. N'utiliser ni solvants ni détergents abrasifs.
- Pour nettoyer la cuve intérieure et enlever toute tache, utiliser un chiffon imbibé d'eau additionnée d'un peu de vinaigre.

Éviter les mauvaises odeurs

- Laisser toujours la porte entrouverte pour éviter toute stagnation d'humidité.
- Nettoyer régulièrement les joints d'étanchéité de la porte et des bacs à produits de lavage avec une éponge humide. On évitera ainsi les incrustations de déchets d'aliment qui sont les principaux responsables de la formation de mauvaises odeurs.

Nettoyer les bras de lavage

Il peut arriver que des déchets restent collés aux bras de lavage et bouchent les trous de sortie de l'eau : mieux vaut les contrôler de temps en temps et les nettoyer avec une petite brosse non métallique.

Les deux bras de lavage sont tous deux démontables.

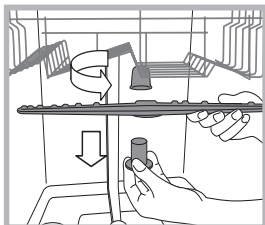

Pour démonter le bras supérieur, il faut dévisser sa bague en plastique en tournant dans le sens inverse des aiguilles d'une montre. Remonter le bras gicleur supérieur en veillant à ce que la face percée de plus grand nombre d'orifices soit bien orientée vers le haut.

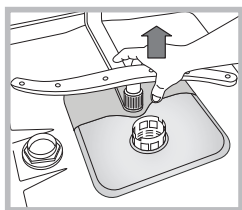

Pour démonter le bras de lavage inférieur, pousser sur les languettes situées sur les côtés et tirer vers le haut.

Nettoyage du filtre d'entrée d'eau

Si les tuyaux de l'eau sont neufs ou s'ils sont restés longtemps inutilisés, avant d'effectuer le raccordement, faire couler l'eau jusqu'à ce qu'elle devienne limpide et dépourvue d'impuretés. Faut de quoi, un engorgement pourrait se produire au point d'arrivée de l'eau et endommager le lave-vaisselle .

 Nettoyer, périodiquement le filtre d'entrée de l'eau situé à la sortie du robinet.

- Fermer le robinet de l'eau.
- Dévisser l'extrémité du tuyau d'arrivée de l'eau, retirer le filtre et le laver soigneusement à l'eau courante.
- Remettre le filtre en place et visser le tuyau.

Nettoyer les filtres

Les trois filtres qui composent le groupe filtrant débarrassent l'eau de lavage des résidus d'aliments avant de la remettre en circulation: pour obtenir de bons résultats de lavage, il faut les nettoyer.

 Nettoyer les filtres régulièrement.

 Ne pas utiliser le lave-vaisselle sans filtres ou avec filtre mal fixé.

- Après quelques lavages, contrôler le groupe filtrant et, si nécessaire, le laver soigneusement à l'eau courante avec une petite brosse non métallique en procédant comme suit :

1. tourner le filtre cylindrique **C** dans le sens inverse des aiguilles d'une montre pour le sortir de son emplacement (*fig. 1*).

2. Exercer une légère pression sur les ailettes latérales du gobelet filtre **B** pour le faire sortir (*Fig. 2*) ;

3. Dégager le filtre inox **A**. (*fig. 3*).

4. Examiner la cavité et éliminer tout résidu de nourriture.

NE JAMAIS RETIRER la protection de la pompe de lavage (*pièce noire*) (*fig.4*).

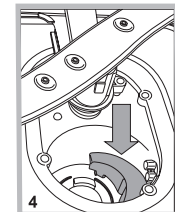
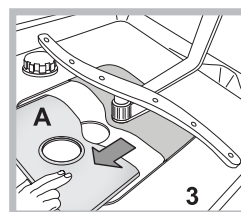
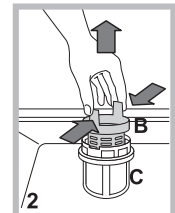
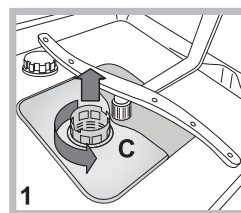

Après avoir nettoyé les filtres, remettre soigneusement le groupe filtrant à sa place, cette opération est fondamentale pour un bon fonctionnement du lave-vaisselle.

En cas d'absence pendant de longues périodes

- Débrancher les raccordements électriques et fermer le robinet de l'eau.
- Laisser la porte entrouverte.
- Au retour, effectuer un lavage à vide.

Anomalies et remèdes

FR

Si l'appareil présente des anomalies de fonctionnement, procéder aux contrôles suivants avant de prendre contact avec le service d'assistance technique.

Anomalies :	Causes / Solutions possibles :
Le lave-vaisselle ne démarre pas ou n'obéit pas aux commandes	<ul style="list-style-type: none"> Le robinet de l'eau n'est pas ouvert. Eteindre l'appareil à l'aide de la touche ON-OFF, rallumer au bout d'une minute environ et sélectionner à nouveau le programme. La fiche n'est pas bien branchée dans la prise de courant ou il faut changer la prise de courant. La porte du lave-vaisselle n'est pas bien fermée.
La porte ne ferme pas	<ul style="list-style-type: none"> S'assurer que les paniers sont bien poussés jusqu'au fond. La serrure est déclenchée ; pousser énergiquement sur la porte jusqu'au « clic ».
Le lave-vaisselle ne vidange pas.	<ul style="list-style-type: none"> Le programme de lavage n'est pas encore terminé. Le tuyau de vidange de l'eau est plié (<i>voir Installation</i>). L'évacuation de l'évier est bouchée. Le filtre est bouché par des déchets de nourriture. Contrôler la hauteur du tuyau d'évacuation.
Le lave-vaisselle est bruyant.	<ul style="list-style-type: none"> La vaisselle s'entrechoque ou butte contre les bras de lavage. Ranger la vaisselle correctement et s'assurer que les bras de lavage tournent librement. Excès de mousse : le produit de lavage n'est pas bien dosé ou n'est pas approprié. (<i>voir Produit de lavage et utilisation du lave-vaisselle</i>). Ne pas prélever la vaisselle à la main.
La vaisselle et les verres présentent des dépôts de calcaire ou une couche blanchâtre.	<ul style="list-style-type: none"> Absence de sel régénérant. Le réglage de la dureté de l'eau n'est pas adéquat ; il faut augmenter les valeurs. (<i>voir Sel régénérant et Produit de rinçage</i>). Le couvercle du réservoir à sel et à produit de rinçage n'est pas bien fermé. Il n'y a plus de produit de rinçage ou son dosage est insuffisant.
La vaisselle et les verres présentent des traces blanches ou des reflets bleuâtres.	<ul style="list-style-type: none"> Le dosage du produit de rinçage est excessif.
La vaisselle n'est pas sèche.	<ul style="list-style-type: none"> Il y a eu sélection d'un programme sans séchage. Il n'y a plus de produit de rinçage. (<i>voir Sel régénérant et Produit de rinçage</i>). Le réglage du produit de rinçage n'est pas approprié. La vaisselle est en matériau anti-adhésif ou en plastique ; la présence de gouttelettes d'eau est normale.
La vaisselle n'est pas propre.	<ul style="list-style-type: none"> La vaisselle n'est pas rangée correctement. Les bras de lavage ne tournent pas librement car ils sont gênés par la vaisselle. Le programme de lavage n'est pas assez puissant (<i>voir Programmes</i>). Excès de mousse : le produit de lavage n'est pas bien dosé ou n'est pas approprié. (<i>voir Produit de lavage et utilisation du lave-vaisselle</i>). Le couvercle du réservoir à produit de rinçage n'est pas bien fermé. Le filtre est sale ou bouché (<i>voir Entretien et soin</i>). Il manque du sel régénérant (<i>voir Sel régénérant et produit de rinçage</i>). S'assurer que la hauteur des assiettes est compatible avec le réglage du panier. Les orifices des bras de lavage sont bouchés. (<i>voir Entretien et soin</i>).
Il n'y a pas d'arrivée d'eau il est bloqué et ses voyants clignotent	<ul style="list-style-type: none"> Il y a une coupure d'eau du réseau ou le robinet est fermé. Le tuyau d'arrivée de l'eau est plié (<i>voir Installation</i>). Les filtres sont bouchés ; il faut les nettoyer. (<i>voir Entretien et soin</i>). L'évacuation est bouchée ; il faut la nettoyer. Après avoir effectué les opérations de contrôle et de nettoyage, éteindre puis rallumer le lave-vaisselle et faire démarrer un nouveau cycle de lavage. Si le problème persiste, fermer le robinet de l'eau, débrancher la fiche de la prise de courant et contacter le centre d'assistance technique.

Installatie

NL

⚠ Als u het apparaat verplaatst, moet u het verticaal houden; is dit niet mogelijk, dan moet u het naar achteren kantelen.

Hydraulische aansluitingen

⚠ Aanpassingen aan het hydraulisch systeem met het oog op de installatie mogen alleen door erkende technici worden uitgevoerd.

De buizen voor de toevoer en afvoer van het water kunnen zowel naar rechts als naar links worden gericht om een optimale installatie te bekomen.

De buizen mogen niet gekneld of gebogen zitten door de afwasautomaat.

Aansluiting van de buis voor de watertoevoer

- Aansluiting op een koud- of warmwaterkraan van 3/4" gas (max. 60°C).
- Laat het water lopen tot het compleet helder is.
- Draai de toevoerbuis goed vast en open de kraan.

⚠ Als de toevoerbuis niet lang genoeg is, dient u zich te wenden tot een speciaalzaak of tot een erkende monteur (*zie Service*).

⚠ De waarde van de waterdruk moet in de tabel met de technische gegevens vermeld staan; is dat niet zo, dan werkt de afwasautomaat mogelijk niet correct.

⚠ Zorg ervoor dat de buis niet gebogen of samengedrukt wordt.

Aansluiting van de buis op de waterafvoer

Sluit de afvoerbuis aan op een afvoerleiding met een minimale doorsnede van 2 cm. (A)

Het aanhechtingspunt van de afvoerbuis moet zich op een hoogte tussen 40 en 80 cm van de vloer of het steunvlak van de afwasautomaat bevinden.

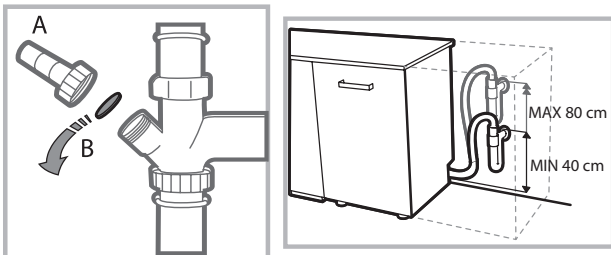

Voordat u de waterafvoerbuis aansluit op de sifon van de wasbak, moet u de plastic dop (B) verwijderen.

Lekkagebeveiliging

Om lekkages te voorkomen, is de afwasautomaat:

- voorzien van een systeem dat de watertoevoer onderbreekt in geval van storingen of lekkages van binnenuit.

Enkele modellen zijn verder voorzien van een aanvullend beveiligingsmechanisme **New Acqua Stop**, dat lekkages ook voorkomt in geval van breuk in de toevoerbuis.

⚡ BELANGRIJK: GEVAARLIJKE SPANNING!

De toevoerbuis mag in geen geval worden doorgesneden: hij bevat onderdelen die onder spanning staan.

Elektrische aansluiting

Voordat u de stekker in het stopcontact steekt, moet u zich ervan verzekeren dat:

- het stopcontact **geaard is**  en voldoet aan de geldende normen;
- het stopcontact geschikt is voor het maximale vermogen van het apparaat. Dit vermogen wordt aangegeven op het typeplaatje aan de binnenkant van de deur (*zie hoofdstuk Beschrijving van de afwasautomaat*);
- de spanningswaarden tussen de waarden liggen die aangegeven worden op het typeplaatje aan de binnenkant van de deur;
- de stekker van het apparaat en het stopcontact overeenkomen. Als dit niet het geval is, moet u een bevoegde monteur inschakelen om de stekker te laten vervangen (*zie Service*); gebruik geen verlengsnoeren of meervoudige stopcontacten.

⚠ Wanneer het apparaat geïnstalleerd is, moeten de elektrische voedingskabel en het stopcontact makkelijk te bereiken zijn.

⚠ De kabel mag niet gebogen of samengedrukt worden.

⚠ Indien de voedingskabel beschadigd is, dient deze door de fabrikant of door uw Technische Servicedienst vervangen te worden, zodat elk risico vermeden wordt (*zie Service*).

⚠ De fabrikant kan niet verantwoordelijk worden gesteld als deze normen niet worden nageleefd.

Plaatsing en waterpas zetten

1. Plaats de afwasautomaat op een effen en stevige vloer. Compenseer eventuele onregelmatigheden door de voorste stelvoetjes los of vast te draaien, totdat het apparaat horizontaal staat. Een correcte nivellering geeft stabiliteit en voorkomt trillingen en geluiden.

2. Nadat u de afwasautomaat hebt ingebouwd, kleef u de doorzichtige kleefstrip onder het houten werkvlak om het te beschermen tegen eventuele condens.

3. De afwasautomaat moet met de zijkant of de achterkant tegen de aangrenzende kastjes of de wand worden geïnstalleerd. Het apparaat kan ook onder het aanrecht worden ingebouwd (*zie Montageblad*).

4. Om de hoogte van het achterste stelvoetje te regelen, moet u draaien aan de zeshoekige rode beslagring aan de onder-/voorzijde in het midden van de afwasautomaat. Gebruik hiervoor een zeshoekige sleutel met een opening van 8 mm. Draai rechtsonder om de hoogte te vermeerderen, linksom om de hoogte te verminderen (*zie instructieblad voor de inbouw dat bij de documentatie is gevoegd*).

Aanwijzingen voor de eerste afwascyclus

Na de installatie moet u de beschermelementen op de rekken verwijderen, evenals de elastieken op het bovenrek (*waar aanwezig*).

Instellingen waterontharder

Voordat u met de eerste wasbeurt begint, moet u het waterhardheidsniveau van de waterleiding instellen (*zie hoofdstuk Glansmiddel en onthardingszout*).



Vul het reservoir van de waterontharder de eerste keer met water, daarna met ongeveer 1 kg zout; het is normaal dat er water uitstroomt.

Laat onmiddellijk daarna een eerste wascyclus draaien.

Gebruik uitsluitend zout dat speciaal voor afwasautomaten bestemd is.

Na het vullen gaat het controlelampje ZOUT TOEVOEGEN uit.

 Als u geen onthardingszout toevoegt, kunnen de waterontharder en het verwarmingselement schade oplopen.

Technische gegevens	
Afmetingen	breedte cm 45 hoogte cm 85 diepte cm 60
Capaciteit	10 bordensets
Waterdruk toevoer	0,05 ÷ 1 MPa (0,5 ÷ 10 bar) 7,25 psi – 145 psi
Netspanning	Zie typeplaatje
Totaal opnemingsvermogen	Zie typeplaatje
Zekering	Zie typeplaatje
	Deze afwasautomaat voldoet aan de volgende EU richtlijnen: -93/68/EEC (CE Marking) -2006/95/EC (Low Voltage) -2004/108/EC (Electromagnetic Compatibility) -2009/125/EC (Comm. Reg. 1016/2010) (Ecodesign) -2010/30/EC (Energy Labelling) -2011/65/EC (RoHS) -2012/19/EC
	

Het apparaat beschikt over een aantal geluidsignalen/tonen die waarschuwen dat de betreffende functie van start is gegaan: inschakeling, einde cyclus, etc.

De symbolen/controlelampjes/leds op het bedieningspaneel/display kunnen van kleur veranderen, knipperen of vast aanstaan.

Het display toont nuttige informatie betreffende het type ingestelde cyclus, de was- of droogfase, de resterende tijd, de temperatuur, enz... enz...

NL Service

Voordat u de Servicedienst inschakelt:

- Dient u te controleren of u de storing zelf kunt oplossen (*zie Storingen en Oplossingen*).
- Start het programma opnieuw om te controleren of het probleem is opgelost.
- Als dit niet het geval is dient u de erkende Technische Servicedienst in te schakelen.

 **Wendt u nooit tot niet erkende technici.**

U dient door te geven:

- het type storing;
- het model van het apparaat (Mod.);
- het serienummer (S/N).

Deze informatie bevindt zich op het typeplaatje op het apparaat (*zie Beschrijving van het apparaat*).

Beschrijving van het apparaat

NL

Aanzichttekening

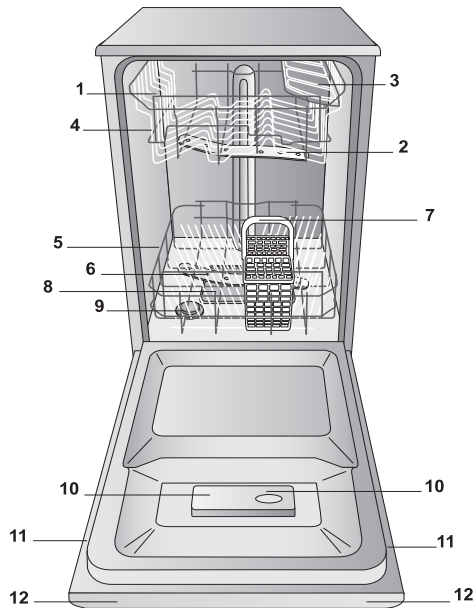

1. Bovenrek
2. Bovenste sproeiarm
3. Opklaprekjes
4. Regelen hoogte rek
5. Onderrek
6. Onderste sproeiarm
7. Bestekkorf
8. Filter
9. Zoutreservoir
10. Bakjes voor afwasmiddel en glansmiddelreservoir
11. Typeplaatje
12. Bedieningspaneel

Bedieningspaneel

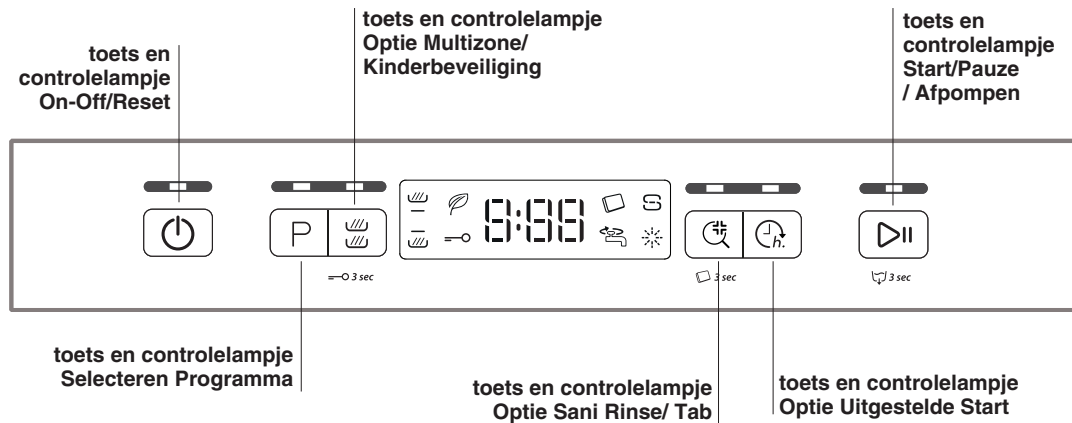

Display

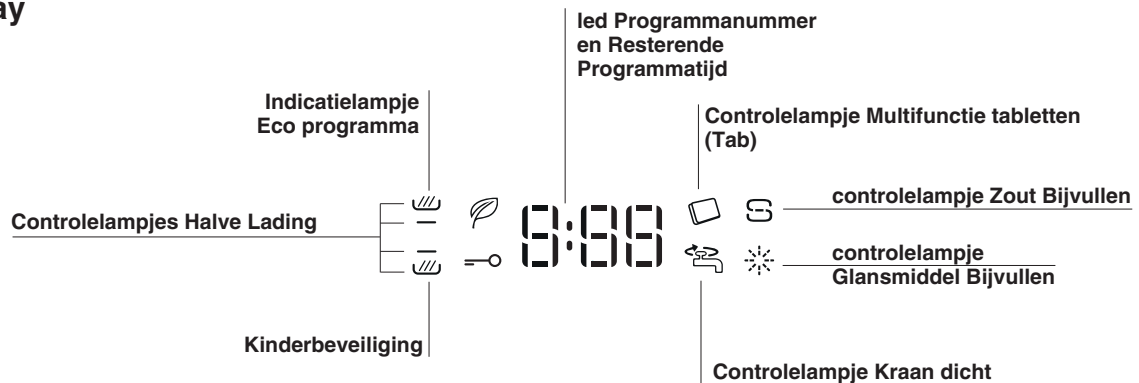

Onthardingszout en glansmiddel



NL

⚠ Gebruik uitsluitend producten die speciaal voor afwasautomaten bestemd zijn. Gebruik geen keuken- of industrieel zout. (Volg de aanwijzingen op de verpakking)

⚠ Als u een multifunctieproduct gebruikt, raden we toch aan onthardingszout toe te voegen, vooral als het water hard of zeer hard is. (Volg de aanwijzingen op de verpakking)

⚠ Als u geen zout of glansmiddel toevoegt, is het normaal dat de controlelampjes ZOUT TOEVOEGEN en GLANSMIDDEL TOEVOEGEN aanblijven.

Het onthardingszout toevoegen

Door dit zout te gebruiken, vermijdt u dat er zich KALK vormt op de vaat en op de functionele componenten van de afwasautomaat.

- Het is belangrijk dat het zoutreservoir nooit leeg is.
- Het is belangrijk om de waterhardheid in te stellen.

Het zoutreservoir bevindt zich aan de onderzijde van de afwasautomaat (zie *Beschrijving*) en moet worden gevuld:

- als op het bedieningspaneel het controlelampje ZOUT TOEVOEGEN aangaat;
 - zie duur in tabel Waterhardheid.
1. Haal het onderrek naar voren en draai de dop van het zoutreservoir tegen de klok in.
 2. Alleen voor het eerste gebruik: vul het reservoir tot aan de rand met water.

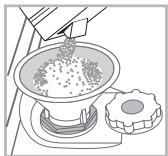

3. Plaats de trechter op de opening (zie *afbeelding*) en vul het zoutreservoir tot aan de rand met zout (ongeveer 1 kg); het is normaal dat er wat water overloopt.

4. Verwijder de trechter en reinig eventuele zoutresten op de opening; spoel de dop onder

lopend water af voor u hem weer opschroeft.

We raden u aan bovenstaande handeling elke keer uit te voeren als u onthardingszout bijvult.

Schroef de dop weer op zijn plaats, zodat tijdens het wassen geen wasmiddel in het reservoir kan komen (de waterontharder zou onherstelbaar kunnen worden beschadigd).

⚠ Wanneer het noodzakelijk is om zout bij te vullen, raden we u aan dit te doen voordat u een nieuwe wascyclus start.

Instellen waterhardheid

Voor een perfecte werking van de waterontharder moet deze ingesteld worden in functie van de waterhardheid van de woning. Deze gegevens kunt u bij uw plaatselijk waterbedrijf opvragen. De ingestelde waarde komt overeen met een gemiddelde hardheid.

- Schakel de vaatwasser in met de toets ON/OFF.
- Schakel de vaatwasser uit met de toets ON/OFF.
- Houd de toets **START/PAUZE** 5 seconden lang ingedrukt, tot u een pieptoon hoort.
- Schakel de vaatwasser in met de toets ON/OFF.
- Het display toont het cijfer van het huidige niveau van de waterhardheid en het controlelampje van het zout.
- Druk op de toets **P** om het gewenste niveau van de waterhardheid te selecteren (zie *tabel waterhardheid*).
- Schakel de vaatwasser uit met de toets ON/OFF.
- Instelling voltooid!

Tabel Waterhardheid				Gemiddelde duur zoutreservoir met 1 wascyclus per dag
niveau	°dH	°fH	mmol/l	maanden
1	0 - 6	0 - 10	0 - 1	7 maanden
2	6 - 11	11 - 20	1,1 - 2	5 maanden
3	12 - 17	21 - 30	2,1 - 3	3 maanden
4	17 - 34	31 - 60	3,1 - 6	2 maanden
5	34 - 50	61 - 90	6,1 - 9	2/3 weken

Van 0°f tot 10°f raden wij u aan geen onthardingszout te gebruiken. Als u 5 instelt, kan de duur iets langer zijn.

(°dH = waterhardheid in Duitse graden - °fH = waterhardheid in Franse graden - mmol/l = millimol/liter)

Het glansmiddel toevoegen

Het glansspoelmiddel bevordert het DROGEN van de vaat. Het glansspoelmiddelreservoir moet worden gevuld:

- als op het bedieningspaneel/display het controlelampje GLANSSPOELMIDDEL TOEVOEGEN aangaat
- wanneer het controlevenstertje op het deksel van het reservoir "E" van donker overgaat naar doorzichtig.

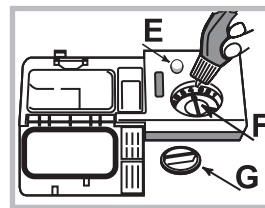

1. Open het reservoir door de dop "G" tegen de klok in te draaien.
2. Giet het glansspoelmiddel in het reservoir, zonder te morsen. Als u wel morst, moet u het product gelijk met een droge doek verwijderen.
3. Schroef de dop weer op zijn

plaats.

Giet het glansspoelmiddel NOOIT direct in de vaatwasser.

Het regelen van de dosis glansspoelmiddel

Als u niet tevreden bent over de droogresultaat, kunt u de dosis glansspoelmiddel regelen. Draai aan de regelschijf "F". U kunt maximaal 4 niveaus instellen, aan de hand van het model vaatwasser. De reeds ingestelde waarde komt overeen met een gemiddeld niveau.

- Als u op de vaat blauwachtige strepen aantreft, moet u een lagere stand instellen (1-2).
- Als u op de vaat waterdruppels of kalkaanslag aantreft, moet u een hogere stand instellen (3-4).

Het laden van de rekken

NL

Advies

Voordat u de vaat inlaadt moet u overtollige etensresten verwijderen en glazen en bekers legen. **Het is niet noodzakelijk de vaat met water af te spoelen voor u hem in de vaatwasser laadt.**

Plaats de vaat dusdanig zodat hij stevig vaststaat en niet om kan vallen. Pannen, bakken en glazen moeten met de opening naar onder worden geplaatst en holle of bolle elementen moeten schuin worden geplaatst zodat het water alle oppervlakken kan bereiken en daarna vrijuit kan wegspoelen.

Zorg er voor dat deksels, handvatten, koekenpannen en schalen het draaien van de sproeiarmen niet beletten. Plaats kleine voorwerpen in de bestekkorf.

Plastic voorwerpen en pannen met antiaanbaklaag houden waterdruppels langer vast. Hun droogtegraad zal lager zijn dan die van voorwerpen van aardewerk of staal.

Lichte voorwerpen (zoals plastic bakken) moeten bij voorkeur op het bovenrek worden geplaatst, en zodanig dat zij niet kunnen bewegen.

Nadat u alles heeft ingeladen moet u controleren of de sproeiarmen vrij kunnen ronddraaien.

Onderrek

In het onderrek kunt u pannen, deksels, borden, slakommen, bestek, etc. plaatsen. Grote borden en deksels moeten bij voorkeur aan de zijkant van het rek worden geplaatst.

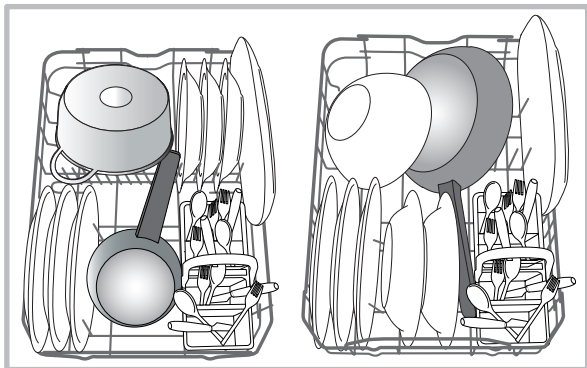

Het is aan te raden zeer vuile vaat in het onderrek te plaatsen, aangezien in dit deel van de vaatwasser de kracht van de waterstroom groter is waardoor de wasprestaties verbeteren.

Bestekkorf

De bestekkorf is voorzien van roosters aan de bovenkant waarmee u het bestek beter kunt neerzetten. De korf mag alleen aan de voorzijde van het onderrek worden geplaatst.

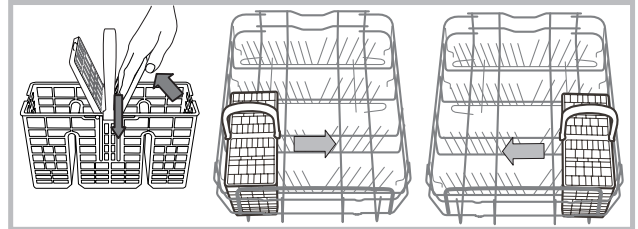

Bovenrek

Laad lichte en breekbare vaat zoals glazen, kopjes, bordjes, lage slakommen, in het bovenrek.

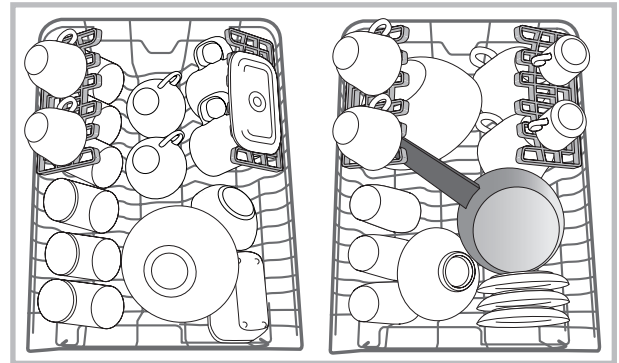

Opklaprekjes met verschillende standen

De opklaprekjes aan de zijkant kunnen op drie verschillende hoogten worden gezet om de plaatsing van de vaat in het rek te optimaliseren.

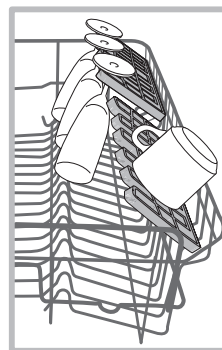

Wijn glazen kunnen op een stabiele wijze op de opklaprekjes worden geplaatst door de voet van het glas in de speciale gaten te steken.

Voor een optimaal droogresultaat dient u de opklaprekjes zo schuin mogelijk te positioneren. Om de inclinatie te wijzigen, tilt u het rekje op, u verschuift het een beetje en positioneert het naar wens.

Het regelen van de hoogte van het bovenrek

Het bovenrek kan in hoogte worden aangepast: in de hoge stand als men in het onderrek volumineuze vaat wil plaatsen, in lage stand om te kunnen profiteren van meer plek boven de opklaprekjes en het bovenrek in het algemeen.

Om de vaat beter te kunnen verdelen, kunt u het bovenrek hoger of lager zetten.

We raden u ten sterkste aan om nooit het rek in hoogte te verstellen als het geladen is.

Verplaats het rek NOOIT aan een enkele kant.

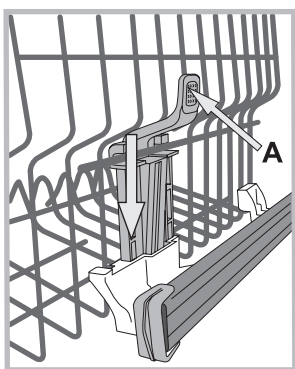

Als het rek beschikt over een **Lift-Up*** (zie afbeelding), tilt u het rek op door het aan de zijkanten vast te houden. Til hem dan naar boven op. Om naar de lagere stand terug te keren, drukt u op de handels (**A**) aan de zijkanten van het rek en helpt u het rek weer naar beneden te gaan.

Niet geschikte vaat

- Houten bestek of vaat.
- Breekbare, versierde glazen, met de hand vervaardigd vaatwerk en antiek vaatwerk. Deze decoraties zijn niet vaatwasserbestendig.
- De delen in synthetisch materiaal zijn niet hittebestendig.
- Vaatwerk van koper of tin.
- Vaatwerk dat vuil is met as, was, smeerolie of inkt.

De decoraties op glas en aluminium en zilveren delen kunnen tijdens het wassen verkleuren of witter worden. Ook enkele soorten glas (bv. kristallen voorwerpen) kunnen na vele wasbeurten mat worden.

Schade aan glas en vaatwerk

Oorzaken:

- Type glas en procedures voor het maken van glas.
- Chemische samenstelling van het wasmiddel.
- Watertemperatuur van het spoelprogramma.

Advies:

- Gebruik alleen glazen en porselein waarvan door de producent wordt gegarandeerd dat het vaatwasserbestendig is.
- Gebruik alleen wasmiddel dat geschikt is voor breekbaar vaatwerk.
- Verwijder glazen en bestek z.s.m. na het einde van het programma uit de vaatwasser.

Vaatwasmiddel en gebruik van de afwasautomaat

NL

Het vaatwasmiddel toevoegen

Een goed wasresultaat hangt ook af van een correcte dosering van het vaatwasmiddel. Teveel wasmiddel betekent niet automatisch een efficiëntere reiniging. Bovendien is dit niet goed voor het milieu.

De dosering kan worden aangepast volgens de hoeveelheid vuil.

Normaal gebruikt men voor een gemiddeld vuile was 25 gr. (poeder) of 25 ml (vloeibaar). Als u wastabletten gebruikt, is één voldoende.

Als de vaat niet zo vuil is of reeds is afgespoeld, dient u de dosis vaatwasmiddel aanzienlijk te beperken.

Voor een juist wasresultaat dient u de instructies te volgen die op de verpakking van het vaatwasmiddel staan.

Bij verdere vragen raden wij u aan de fabrikanten van vaatwasmiddel te contacteren.

Open het bakje van het vaatwasmiddel m.b.v. de knop **D**; doseer het vaatwasmiddel m.b.v. de programmatafel:

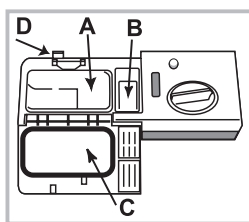

- poeder of vloeibaar: bakjes **A** (vaatwasmiddel voor hoofdwas) en **B** (vaatwasmiddel voor voorwas)
- tabs: als het programma er 1 vereist doet u hem in het bakje **A** en sluit u het deksel **C**; als het programma er 2 vereist, plaats u de tweede tab op de bodem van de kuip.

Verwijder de wasmiddelresten van de rand van het bakje en sluit het deksel **C** met een klik.

Het wasmiddelbakje gaat automatisch op het juiste moment open, aan de hand van het type programma.

Als u gecombineerde vaatwasmiddelen gebruikt, raden we u aan de functie TAB te gebruiken, waarmee u het afwasprogramma juist afstemt. Zo zult u altijd het beste was- en droogresultaat bereiken.

 **Gebruik alleen een specifiek vaatwasmiddel.**

GEBRUIK NOOIT vaatwasmiddel voor handmatig afwassen.

Bij overmatig gebruik van vaatwasmiddel kunnen aan het einde van de wascyclus schuimresten achterblijven.

De beste was- en droogprestaties bereikt u alleen een combinatie van vaatwasmiddel, vloeibaar glansmiddel en onthardingszout te gebruiken.



We raden aan vaatwasmiddelen zonder fosfaten of chloor te gebruiken, omdat deze geschikter zijn voor het behoud van het milieu.

Start de vaatwasser

1. Druk op de ON-OFF toets.
2. Open de deur en doseer het vaatwasmiddel (*zie vaatwasmiddel*).
3. Laad de rekken in (*zie De rekken laden*) en sluit de deur.
4. Selecteer het programma aan de hand van het soort vaat en het type vuil (*zie de programmatafel*) door op de toets **P** te drukken.
5. Selecteer de wasopties. (*zie Speciale programma's en Opties*).
6. Start met de toets Start/Pauze.
7. Het einde van de cyclus wordt aangegeven door enkele geluidssignalen en verschijnt op het display de tekst **END**. Schakel het apparaat uit met de ON-OFF toets.
8. Wacht enkele minuten voordat u de vaat eruit haalt, om te voorkomen dat u zich verbrandt. Laad de vaat uit, beginnend met het onderrek.

 **Om het energieverbruik te verminderen gaat de automaat, wanneer hij voor langere tijd NIET gebruikt wordt, automatisch uit.**

Als de vaat niet zo vuil is of reeds is afgespoeld, dient u de dosis vaatwasmiddel aanzienlijk te beperken.

Een programma veranderen dat bezig is

Als er een fout is gemaakt bij het kiezen van het programma, kan het programma worden veranderd op voorwaarde dat het pas net begonnen is. Door de ON/OFF-knop ingedrukt te houden wordt de machine uitgeschakeld. Schakel de machine weer in met de ON/OFF-knop en kies een nieuw vaatwasprogramma en eventueel gewenste opties; start het programma door op de knop START/PAUSE te drukken.

Meer vaat plaatsen

Open de deur zonder machine uit te schakelen, zorg dat u niet geraakt wordt door de ontsnappende stoom en zet de vaat in de vaatwasser. Sluit de deur en druk op de knop START/PAUSE. Het programma wordt hervat vanaf het punt waarop het onderbroken is.

Onopzettelijke onderbrekingen

Als de deur geopend wordt tijdens het vaatwasprogramma of als de stroom uitvalt, stopt het programma. Nadat de deur weer is gesloten of de stroomtoevoer is hersteld, drukt u op de START/PAUSE-knop om het programma te hervatten vanaf het punt waarop het onderbroken werd.

De gegevens van de programma's zijn gemeten in laboratoriumomstandigheden volgens de Europese vorm EN 50242.

Aan de hand van de verschillende gebruiksmogelijkheden kunnen de duur en de programmegegevens verschillen.

Programma	Programma's met droogfunctie	Opties	Duur van het programma u:min	Waterverbruik (l/cyclus)	Energieverbruik (kWh/cyclus)
1. Eco 	Ja	Uitgestelde Start - Multizone - Tab - Sani Rinse	03:10	9	0,74
2. 6th Sense 	Ja	Uitgestelde Start - Multizone - Tab	01:10 - 02:30	7 - 14	0,90 - 1,25
3. 1 Uur 	Nee	Uitgestelde Start - Multizone - Tab - Sani Rinse	01:00	13	1,00
4. Breekbaar 	Ja	Uitgestelde Start - Multizone - Tab	01:40	9	0,90
5. Snel 	Nee	Uitgestelde Start - Tab - Sani Rinse	00:25	8	0,45
6. Woorwas 	Nee	Uitgestelde Start - Multizone	00:10	4	0,01
7. Intensief 	Ja	Uitgestelde Start - Multizone - Tab - Sani Rinse	02:50	17	1,50

Aanwijzingen voor het kiezen van het programma en de dosering van het vaatwasmiddel

1. Normaal vuile vaat. Standaard programma, het efficiëntst v.w.b. de combinatie van energie- en waterverbruik. 4 gr/ml**+ 21 gr/ml – 1 Tab (**Hoeveelheid vaatwasmiddel voor voorwas)
2. Te gebruiken voor normaal vuile borden met aangekoekt voedsel. Een speciale sensor controleert hoe vuil de borden zijn en regelt automatisch de meest efficiënte en economische wascyclus. 4 gr/ml**+ 21 gr/ml – 1 Tab
3. Voor een licht vuile vaat die snel droog moet worden. (Ideaal voor 4 couverts) 25 gr/ml – 1 Tab
4. Cyclus voor breekbare vaat die gevoelig is voor hoge temperaturen, bv. glazen en kopjes. 25 gr/ml – 1 Tab
5. Snelle cyclus die kan worden gebruikt voor niet zo vuile borden, zonder aangebakken voedsel. (ideaal voor 2 couverts) 21 gr/ml – 1 Tab
6. Voor vaat die later zal worden gewassen. Geen vaatwasmiddel
7. Aanbevolen programma voor zeer vuile vaat, in het bijzonder geschikt voor pannen en koekenpannen (niet te gebruiken voor breekbare vaat). 25 gr/ml – 1 Tab

Verbruik in standby: Verbruik in left-on modus: 5 W - verbruik in off modus: 0,5 W.

Speciale programma's en opties

NL

N.B.:

de beste prestaties van de programma's "Snel" worden bereikt als u het aantal aangegeven couverts niet overschrijdt.

Voor een zuiniger verbruik de afwasmachine volgeladen laten draaien.

Aanwijzing voor de Proeflaboratoria: voor gedetailleerde informatie over de omstandigheden van de EN-vergelijkingsproef kunt u contact opnemen met: contact@whirlpool.com

Afwasopties

De OPTIES kunnen alleen worden ingesteld, gewijzigd of gewist nadat u het afwasprogramma heeft gekozen en vóór u op de Start/Pauze-toets drukt.

Alleen de opties die compatibel zijn met het type geselecteerde programma kunnen worden geselecteerd. Als een optie niet compatibel is met het geselecteerde programma (*zie programmatabel*) zal de betreffende led 3 maal snel knipperen.

Als u een optie kiest die niet compatibel is met een eerder ingestelde optie, dan zal deze 3 maal knipperen en dan uitgaan, terwijl de laatst gekozen instelling aan zal blijven staan.

Om een verkeerd geselecteerde optie te annuleren, drukt u nogmaals op de betreffende toets.



Uitgestelde start Optie

De start van het programma kan worden uitgesteld voor een periode tussen **0:30** en **24** uur.

1. Selecteer het programma en eventuele gewenste opties. Druk (meerdere keren) op de UITSTEL-toets om de start van het programma uit te stellen. Instelbaar van 0:30 tot 24 uur. Bij elke druk op de toets wordt de uitgestelde start vooruitgezet met: 0:30 indien de selectie korter is dan 4 uur, 1:00 indien de selectie korter is dan 12 uur, 4 uur als de selectie langer is dan 12 uur. Als 24 uur bereikt is en de toets wordt ingedrukt, wordt de uitgestelde start uitgeschakeld.

2. Druk op de toets START/PAUZE; de timer begint met aftellen;

3. Wanneer deze tijd verstreken is wordt het controlelampje uitgeschakeld en begint het programma automatisch.

Als op het moment van het aftellen de START/PAUZE-toets opnieuw wordt ingedrukt wordt de UITSTEL-optie gewist en wordt het geselecteerde programma automatisch gestart.

⚠ Het is niet mogelijk de Uitgestelde Start in te stellen als de cyclus reeds is begonnen.



Optie Multizone

Als u weinig vaat heeft kunt u een halve lading wassen en zo water, energie en vaatwasmiddel besparen. Selecteer het programma, druk enkele malen op de toets MULTIZONE. Het controlelampje dat overeenkomt met het gekozen rek gaat aan. Het wassen op alleen het boven- of het onderrek wordt geactiveerd.

⚠ Laad de vaat alleen in het boven- of onderrek en doe slechts de helft van de hoeveelheid vaatwasmiddel in het bakje.



Kinderbeveiliging

Door de knop MULTIZONE lang in te drukken wordt de functie VEILIGHEIDSSLOT ingeschakeld. De functie VEILIGHEIDSSLOT blokkeert het bedieningspaneel. Druk de knop opnieuw lang in om de VEILIGHEIDSSLOT uit te schakelen.



Optie Sani Rinse (Hygiënespoeling)

Met deze optie kunnen hogere temperaturen worden gebruikt. Nadat u het programma heeft geselecteerd, drukt u op de toets Sani Rinse, het controlelampje gaat dan branden. Om de selectie te annuleren drukt u nogmaals op dezelfde toets. Ideaal voor het wassen van hittebestendige vaat en babyflesjes.

⚠ Belangrijk: het vaatwerk en de borden kunnen aan het eind van het programma zeer heet zijn.

⚠ Bij de optie Sani Rinse duurt het programma iets langer.



Optie Multifunctie-tabletten (Tab)

Door de knop Sani Rinse rinse lang in te drukken wordt de functie TAB ingeschakeld. Met deze optie krijgt u de beste was- en droogresultaten. Druk de knop opnieuw lang in om de TAB uit te schakelen.

⚠ Bij de optie "Multifunctie Tabletten" duurt het programma iets langer.



Afpompen

Om het actieve programma te stoppen en te annuleren kan de afpompfunctie worden gebruikt.

Door de knop START/PAUZE lang in te drukken wordt de functie AFPOMPEN ingeschakeld. Het actieve programma wordt gestopt en het water wordt uit de vaatwasser gepompt.

Water en elektrische stroom afsluiten

- Sluit na elke afwasbeurt de waterkraan af om lekkage te voorkomen.
- Haal de stekker uit het stopcontact tijdens reiniging en onderhoud.

Reinigen van de afwasautomaat

- De buitenkant en het bedieningspaneel kunnen worden gereinigd met een natte, niet schurende doek. Gebruik geen oplosmiddelen of schuurmiddelen.
- De vlekken aan de binnenkant van de afwasautomaat kunnen worden verwijderd met een natte doek en wat azijn.

Vermijden van vervelende luchtjes

- Laat de deur altijd op een kier om het ophopen van vocht te voorkomen.
- Reinig geregeld de afdichtingen rondom de deur en de wasmiddelbakjes met een vochtige spons. Zo vermijdt u het ophopen van etensresten die de hoofdoorzaak zijn van vervelende luchtjes.

Reinigen van de sproeiarmen

Het kan gebeuren dat er etensresten aan de sproeiarmen blijven kleven en de gaatjes waar water uit komt verstoppen: u doet er goed aan ze regelmatig te controleren en te reinigen met een niet-metalen borsteltje.

De twee sproeiarmen kunnen beide uit elkaar worden gehaald.

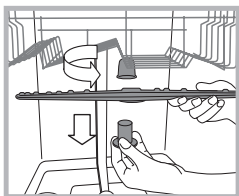

Om de bovenste sproeiarm uit elkaar te halen dient u de plastic dop linksom los te schroeven. De bovenste sproeiarm moet worden gemonteerd met de gaten naar boven gericht.

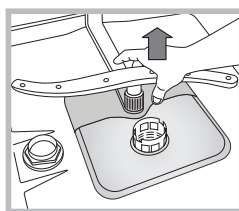

De onderste sproeiarm haalt u uit elkaar door druk uit te oefenen op de lipjes aan de zijkant en door hem daarna naar boven te trekken.

Reinigen van het watertoevoerfilter

Als de waterleiding nieuw is of lange tijd niet gebruikt, laat dan voordat u de aansluiting tot stand brengt het water lopen totdat het helder is en vrij van vuildeeltjes. Als u dit niet doet loopt u het risico dat het punt waar het water binnenkomt verstopt raakt en uw afwasautomaat beschadigt.

Reinig geregeld het watertoevoerfilter bij de kraan.

- Doe de waterkraan dicht.
- Schroef het uiteinde van de watertoevoerbuï los, verwijder het filter en reinig het voorzichtig onder stromend water.
- Doe het filter op zijn plaats en schroef de buï vast.

Reinigen van de filters

De filtergroep wordt gevormd door drie filters die etensresten uit het waswater verwijderen en zorgen dat het weer schoon in het watercircuit terechtkomt: voor een optimaal resultaat moeten de filters regelmatig worden schoongemaakt.

Reinig de filters regelmatig.

De afwasautomaat mag niet zonder filters of met een los filter worden gebruikt.

- Controleer na enkele wasbeurten de filtergroep. Reinig hem indien noodzakelijk grondig onder stromend water met behulp van een niet-metalen borsteltje. Volg onderstaande aanwijzingen:

1. draai het cilindrische filter C linksom en trek hem naar buiten (afb. 1).

2. Verwijder het glasfilter B door een lichte druk uit te oefenen op de lipjes aan de zijkant (Afb. 2);

3. Haal het roestvrijstalen bordfilter A van zijn plek (afb. 3).

4. Controleer het afvoerputje en verwijder eventuele etensresten. **VERWIJDER NOOIT** de bescherming van de waspomp (zwart element) (afb. 4).

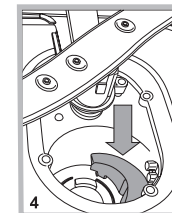
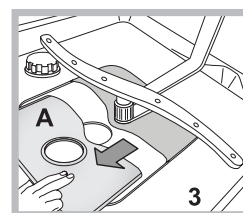
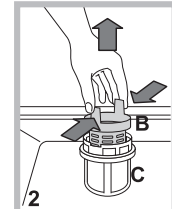
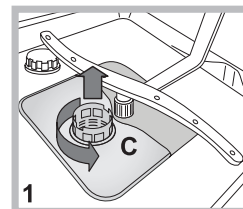

Na het reinigen van de filters dient u de filtergroep weer op zijn plaats te zetten. Dit is fundamenteel voor een goede werking van de afwasautomaat.

Als u langere tijd geen gebruik maakt van de afwasautomaat

- Schakel de stroom uit en sluit de waterkraan af.
- Laat de deur op een kier staan.
- Laat als u terugkeert de afwasautomaat een keer leeg draaien.

Storingen en oplossingen

400011254103
04/2018 jk - Xerox Fabriano



NL

Het kan gebeuren dat de vaatwasser niet werkt. Voor u de Servicedienst opbelt moet u controleren of u het euvel niet gemakkelijk zelf kunt oplossen m.b.v. volgende lijst.

Storingen:	Mogelijke oorzaken / Oplossingen:
De vaatwasser start niet of volgt de bedieningen niet op	<ul style="list-style-type: none"> • De waterkraan is niet opengedraaid. • Schakel het apparaat uit door op de toets ON/OFF te drukken, schakel het na een minuut weer in en stel het programma opnieuw in. • De stekker zit niet goed in het stopcontact of kies een ander stopcontact. • De deur van de vaatwasser is niet goed dicht.
De deur gaat niet dicht	<ul style="list-style-type: none"> • Controleer of de rekken helemaal in het apparaat zijn geduwd. • Het slot zit niet goed vast. Druk stevig tegen de deur totdat u een klik hoort.
De afwasautomaat pompt het water niet af.	<ul style="list-style-type: none"> • Het wasprogramma is nog niet beëindigd. • De waterafvoerbuis zit gebogen (<i>zie Installatie</i>). • De afvoer van de wasbak is verstopt. • De filter is verstopt met etensresten. • Controleer de hoogte van de afvoerbuis.
De afwasautomaat maakt lawaai.	<ul style="list-style-type: none"> • De vaat stoot tegen elkaar of tegen de sproeiarmen. Positioneer de vaat correct en controleer of de sproeiarmen vrij kunnen draaien. • Overtollige aanwezigheid van schuim: u heeft teveel vaatwasmiddel gebruikt of vaatwasmiddel dat niet geschikt is voor afwasautomaten. (<i>zie Vaatwasmiddel en gebruik van de afwasautomaat</i>). Was de vaat niet vooraf met de hand.
Er blijven op vaat en glazen kalkafzettingen of een witte aanslag achter.	<ul style="list-style-type: none"> • Er zit niet genoeg onthardingszout in het reservoir. • De regeling van de waterhardheid is niet correct; verhoog de waarden. (<i>zie Onthardingszout en glansmiddel</i>) • Het deksel van het reservoir voor zout en glansmiddel is niet goed gesloten. • Het glansmiddel is op of de dosering is ontoereikend.
Er blijven op vaat en glazen strepen of blauwe kringen achter.	<ul style="list-style-type: none"> • Er wordt teveel glansmiddel gebruikt.
De vaat is niet droog genoeg.	<ul style="list-style-type: none"> • U heeft een programma zonder drogen ingesteld. • Het glansmiddel is op. (<i>zie Onthardingszout en glansmiddel</i>) • De regeling van het glansmiddel is niet correct. • Het vaatwerk is voorzien van een antiaanbaklaag of is van plastic; de aanwezigheid van waterdruppels is normaal.
De vaat is niet schoon.	<ul style="list-style-type: none"> • De vaat is niet correct verdeeld. • De sproeiarmen kunnen niet vrijuit draaien, ze worden geblokkeerd door de vaat. • Het wasprogramma is niet energiek genoeg (<i>zie Programma's</i>). • Overtollige aanwezigheid van schuim: u heeft teveel vaatwasmiddel gebruikt of vaatwasmiddel dat niet geschikt is voor afwasautomaten. (<i>zie Vaatwasmiddel en gebruik van de afwasautomaat</i>). • Het deksel van het glansmiddelreservoir is niet correct afgesloten. • De filter is vuil of verstopt (<i>zie Onderhoud en verzorging</i>). • Er zit geen onthardingszout meer in het reservoir (<i>zie Onthardingszout en glansmiddel</i>). • Zorg ervoor dat de hoogte van de borden compatibel is met de hoogteregeling van het rek. • De openingen van de sproeiarmen zijn verstopt. (<i>zie Onderhoud en verzorging</i>)
De afwasautomaat vult niet met water. is geblokkeerd met knipperende controlelampjes	<ul style="list-style-type: none"> • Er zit geen water in de centrale waterleiding of de kraan is niet opengedraaid. • De watertoevoerbuis zit gebogen (<i>zie Installatie</i>). • De filters zitten verstopt; ze moeten schoongemaakt worden. (<i>zie Onderhoud en verzorging</i>) • De afvoer zit verstopt; hij moet schoongemaakt worden. • Na de controle- en schoonmaakwerkzaamheden dient u de afwasautomaat uit en opnieuw in te schakelen en een nieuwe wascyclus te starten. • Als het probleem aanhoudt, sluit u de waterkraan af, u haalt de stekker uit het stopcontact en neemt contact op met de servicedienst.