

# WHVS 90F LT C K

12NC: 859991539600

EAN-nummer: 8003437230745

Whirlpool

SENSING THE DIFFERENCE

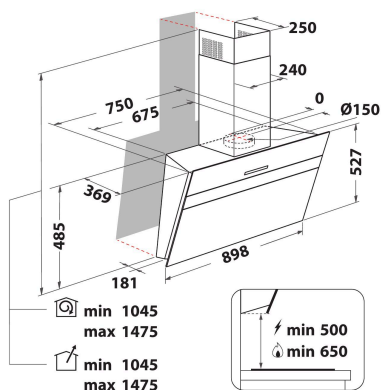

## PRODUKTEGENSKABER

Produktgruppe	Emhætte
Materiale/design	Sort
Materiale/design	Glas
Skorstensfarve	Sort
Skorstensmateriale	aluminium
Type	Halvautomatisk
Installation	Vægmonteret
Betjeningstype	Elektronisk
Display- og betjeningstype	-
Decorpanel	Ikke tilgængelig
Motorplacering	Integreret motor i emhætte
Drift	Konvertibel
Tilslutningseffekt	167
EL-tilslutning (A)	0,7
Elementspænding	220-240
Frekvens	50/60
Længde på elledning	150
Stiktype	Schuko
Chimney height (mm)	560
Højde på produktet, uden skorsten	504
Højde	1050
Bredde	898
Dybde	37
Minimums indbygningshøjde	0
Minimums indbygningsbredde	0
Indbygningsmål, dybde	0
Nettovægt	33

## TEKNISKE EGENSKABER

Betjening	Touch control
Automatisk styring	-
Antal motorer	1
Samlet motoreffekt	160
Antal sugestykker	Kontinuert
Boost presence	Ja
Maksimal udsugningluft	801
Kapacitet intensiv sug	801
Maksimal udsugningsrecirkulationsluft	537
Kapacitet v/recirkulation, intensiv sug	537
Betjening af lys	Fortsat
Antal lys (stk)	1
Type belysning	Strip LED
Samlet effekt i belysningen	7
Aftrækshul diameter	150
Returventil	Nej
Fedfiltermateriale	Vaskbar aluminium
Lugt- og fedtfilter	Ja

## YDELSE

Lydstyrke ved min. hastighed (2010/30/EF)	40
Lydstyrke ved maks. hastighed (2010/30/EF)	55
Lydniveau ved intensiv sug	0